

Устройство усилительно-акустическое со встроенным усилителем серии А000 (артикул А017)



Gavrosh 12

Ламповый гитарный комбоусилитель



Руководство
по эксплуатации

Yerasov

СОДЕРЖАНИЕ

1. Меры предосторожности	1
2. Общие сведения.....	2
Верхняя панель.....	2
Задняя панель.....	3
Блок-схема усилителя.....	4-5
3. Включение.....	6
4. Возможные неисправности.....	6
5. Технические характеристики.....	7
6. Комплект поставки.....	7
7. Пользовательские установки.....	8
8. Гарантийное обслуживание.....	9

1. МЕРЫ ПРЕДОСТОРОЖНОСТИ

- Не допускайте хранения или эксплуатации прибора в условиях повышенной влажности.
- После хранения или транспортировки при низкой температуре перед включением усилитель необходимо выдержать при комнатной температуре не менее 2 часов.
- Не располагайте прибор под прямыми солнечными лучами или вблизи нагревательных приборов.
- Перед подключением прибора к сети убедитесь в наличии заземляющего контакта в розетке. Напряжение должно соответствовать техническим характеристикам изделия.
- При возникновении пожара немедленно отключайте сетевой шнур прибора от сети.
- Перекоммутацию кабелей производите только при выключенном оборудовании.
- Перед заменой ламп отключайте прибор от сети.
- Избегайте прикосновений к нагретым лампам прибора.
- Оберегайте прибор от падений, ударов, попадания внутрь посторонних предметов, жидкостей, грязи, атмосферных осадков.
- При эксплуатации прибора обеспечивайте ему хорошую вентиляцию.
- Не применяйте растворители для очистки корпуса, используйте для этого чистую сухую ткань.

Отключайте прибор от сети, если он не эксплуатируется в течение длительного периода времени.

2. ОБЩИЕ СВЕДЕНИЯ

Gavrosh 12 – гитарный ламповый 2-х каналный комбоусилитель для домашних занятий и репетиций. Ориентирован на экстремальные стили музыки.

Канал CLEAN имеет регулятор громкости VOLUME, с помощью которого можно перейти от кристально-чистого звучания к кранчу. Канал LEAD содержит регуляторы GAIN, VOLUME и кнопку переключения режимов работы LOW/HIGH, с помощью которых можно получить как легкий овердрайв, так и мощный хайгейновый перегруз с отличной читаемостью в пониженных строях. Переключение каналов осуществляется как кнопкой Clean/Lead, расположенной на лицевой панели усилителя, так и с помощью ножного переключателя FOOTSWITCH. Общий для двух каналов эквалайзер имеет регуляторы BASS, MIDDLE, TREBLE. Дополнительно подкорректировать звучание усилителя позволяет ручка PRESENCE.

Усилитель имеет вход CD IN и последовательную петлю эффектов SEND/RETURN, а также цифровой ревербератор студийного качества.

Усилитель мощности имеет 2 режима работы с разной выходной мощностью 2/10 W, вместо встроенного динамика комбоусилитель позволяет подключаться к различным гитарным кабинетам сопротивлением 8 Ом.

Предусмотрен выход на наушники, подключаемые через спикерсимулятор к выходу усилителя мощности, что позволяет получить при игре в наушниках звучание усилителя, нагруженного на кабинет 4x12", и перегруз не только преампла, но и оконечного усилителя. При этом оконечный усилитель может работать в "тихом" режиме на внутреннюю нагрузку при отключенном тумблере SPEAKER динамика.

Верхняя панель

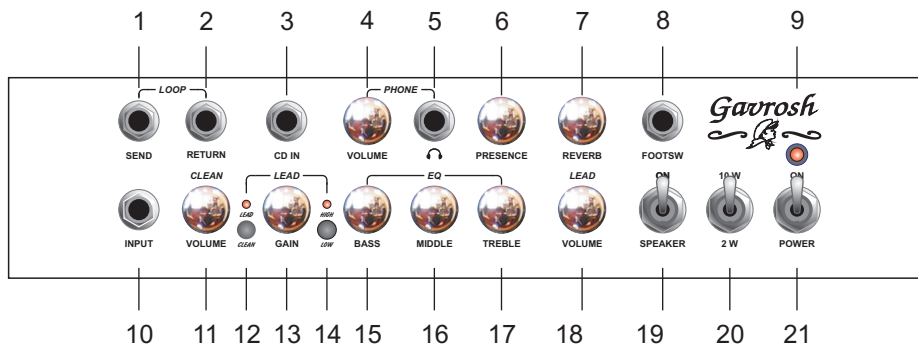

- 1 - SEND - гнездо для подключения входа внешнего процессора эффектов
- 2 - RETURN - гнездо для подключения выхода внешнего процессора эффектов или преампа
- 3 - CD IN - гнездо для подключения CD плеера
- 4 - VOLUME - регулятор громкости наушников
- 5 - VOLUME - регулятор громкости LEAD канала
- 6 - PRESENCE - регулятор компенсации высоких частот оконечного усилителя

- 7 - REVERB - регулировка уровня реверберации
- 8 - FOOTSW- гнездо для подключения ножного переключателя
- 9 - светодиодный индикатор включения сети
- 10 - INPUT - входное гнездо для подключения электрогитары
- 11 - VOLUME - регулятор громкости CLEAN канала
- 12 - CLEAN / LEAD переключатель каналов со светодиодом
- 13 - GAIN - регулятор чувствительности перегруженного канала
- 14 - LOW / HIGH переключатель гейна канала LEAD со светодиодом
- 15 - BASS - регулятор низких частот
- 16 - MIDDLE - регулятор средних частот
- 17 - TREBLE - регулятор высоких частот
- 18 - VOLUME - регулятор громкости LEAD канала
- 19 - SPEAKER - выключатель динамика
- 20 - 10W/2W - переключатель выходной мощности
- 21 - POWER - сетевой выключатель

Задняя панель

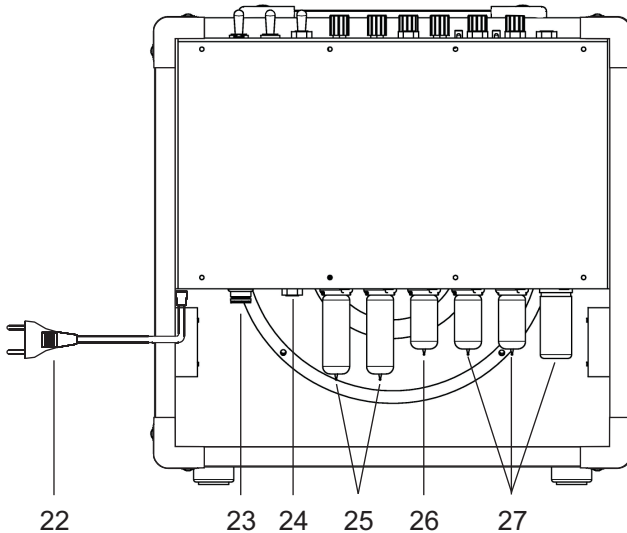

- 22 - шнур сетевой
- 23 - предохранитель сетевой
- 24 - гнездо для подключения встроенного динамика или внешнего кабинета с сопротивлением 8 Ом
- 25 - лампы оконечного каскада 2xEL84
- 26 - лампа фазоинвертора 12AT7/ECC81
- 27 - лампы предусилителя 3x12AX7/ECC83

БЛОК-СХЕМА УСИЛИТЕЛЯ

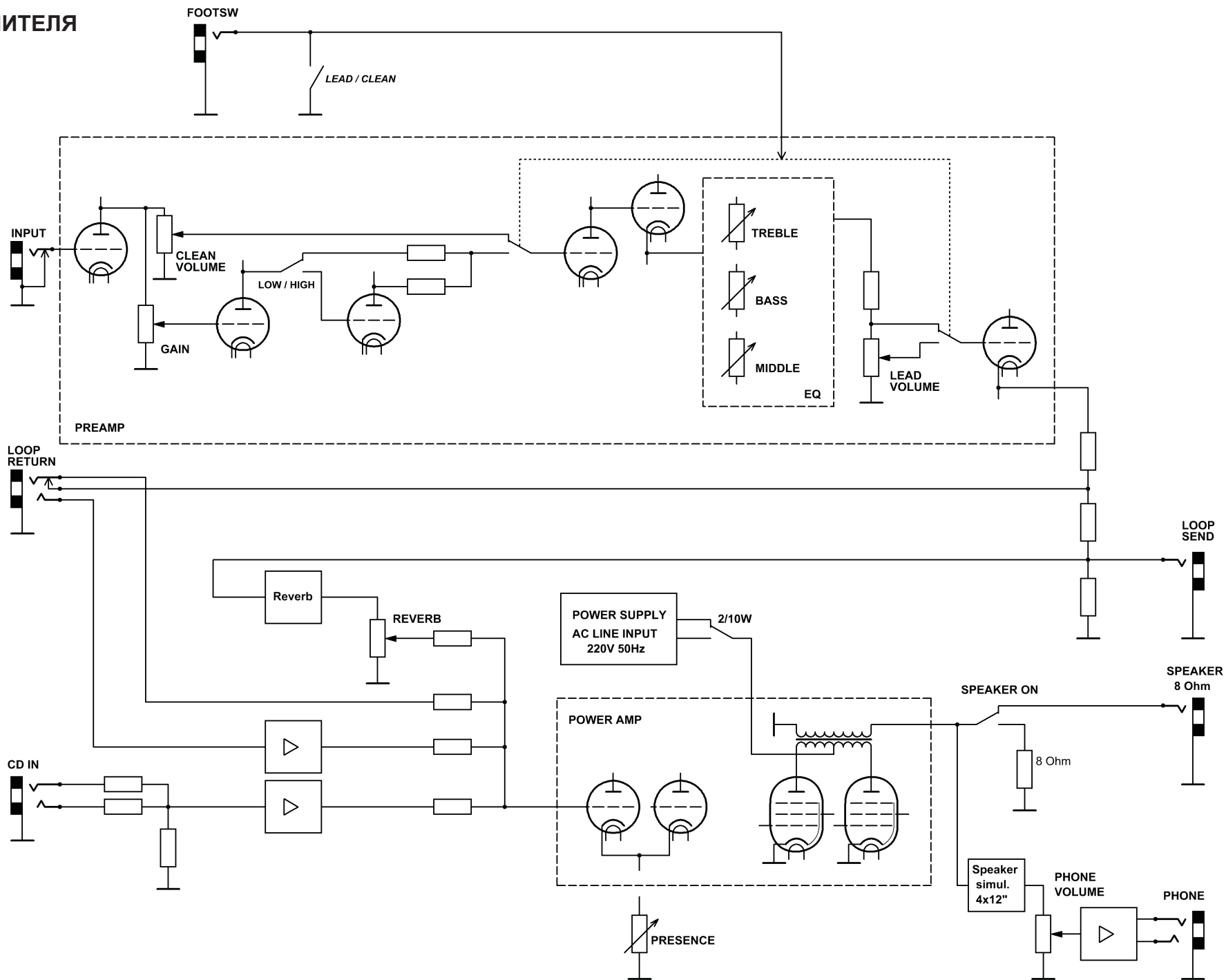

3. ВКЛЮЧЕНИЕ

Подсоедините ножной переключатель FS – 10 к соответствующему гнезду Footswitch, которое расположено на передней панели усилителя для переключения каналов. Кнопка переключения каналов Clean/Lead, расположенная на передней панели, должна находиться в отжатом положении.

Вставьте джек гитарного шнура во входное гнездо.

Переключите тумблер POWER в верхнее положение. При включении усилителя загорается светодиодный индикатор, расположенный рядом с тумблером. Перед тем, как начать играть следует выждать не менее 30 секунд, которые необходимы для прогрева ламп усилителя. После этого следует переключить тумблер SPEAKER в верхнее положение.

Усилитель готов к работе.

Для выключения усилителя тумблер SPEAKER переведите в положение OFF, затем выключите питание тумблером POWER, установив его также в положение OFF.

4. ВОЗМОЖНЫЕ НЕИСПРАВНОСТИ

В некоторых случаях Вы можете столкнуться с такими проблемами, как шумы в лампах, микрофонный эффект и внутреннее короткое замыкание лампы. Все лампы имеют ограниченный срок эксплуатации. При возникающих неполадках не спешите вызывать специалистов. Иногда эти проблемы легко устранимы, и бывает достаточно заменить одну из ламп. При повышенном уровне шумов неисправную лампу, как правило, можно определить легким постукиванием по ее корпусу. Изменения характера шумов являются верным признаком неисправности лампы. В то же время необходимо учитывать, что проявление некоторого микрофонного эффекта при постукивании ламп 12AX7/ECC83 вполне естественно.

При неисправности лампы преампа 12AX7/ECC83 возможно постоянное проявление микрофонного эффекта. Наиболее простой способ его устранения – замена неисправной лампы. Иногда бывает достаточно поменять лампы местами.

При неисправности одной из ламп выходного каскада EL84 рекомендуется замена обеих ламп. Устанавливайте только подобранные в пары лампы.

Остывшую лампу необходимо извлекать из ламповой панели с легким покачиванием в разные стороны, предварительно отключив усилитель от сети. Всегда устанавливайте исправные лампы на прежние места, нарушение этого правила скажется на работе комбоусилителя.

5. ТЕХНИЧЕСКИЕ ХАРАКТЕРИСТИКИ

Входное сопротивление, МОм.....	1
Выходная мощность, Вт, не более.....	2/10
Питание от сети 50 Гц, В.....	230±22
Потребляемая мощность, Вт, не более.....	80
Габариты, мм, не более.....	390x387x275
Масса (нетто) Gavrosh 12, кг, не более.....	17
Лампы.....	3x12AX7/ECC83, 1x12AT7/ECC81, 2xEL84
Динамики: (Gavrosh 12J).....	Jensen C12K2
(Gavrosh 12L).....	Eminence Legend V12
(Gavrosh 12R).....	Celestion Seventy 80
(Gavrosh 12V).....	Celestion Vintage 30

6. КОМПЛЕКТ ПОСТАВКИ

Гитарный комбоусилитель Gavrosh 12, шт.....	1
Шнур сетевой, шт.....	1
Переключатель ножной FS-10, шт.....	1
Предохранитель запасной T1A, шт.....	1
Руководство по эксплуатации, шт.....	1
Тара упаковочная, шт.....	1

7. ПОЛЬЗОВАТЕЛЬСКИЕ УСТАНОВКИ

Название: _____

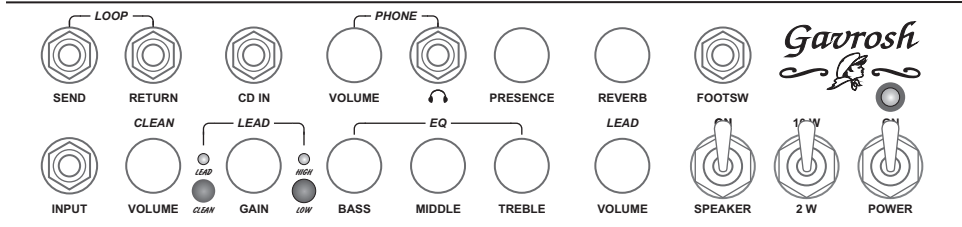

Название: _____

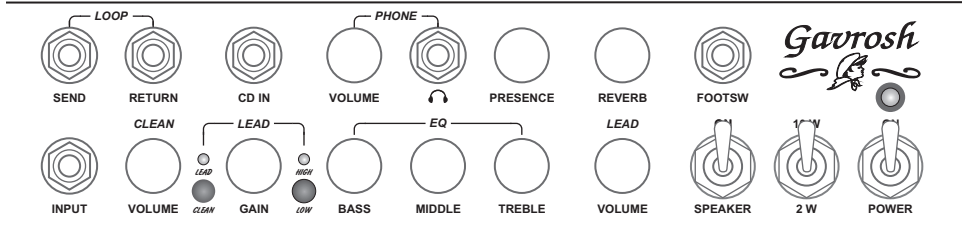

Название: _____

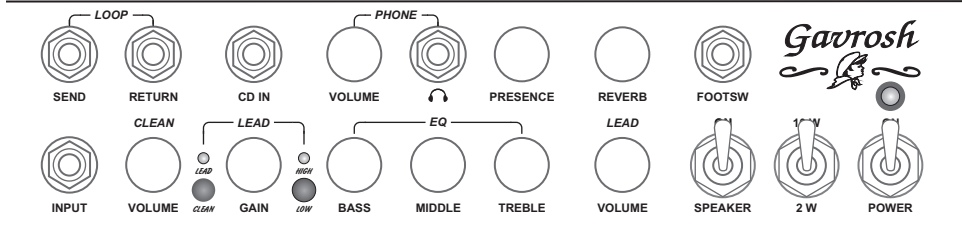

Название: _____

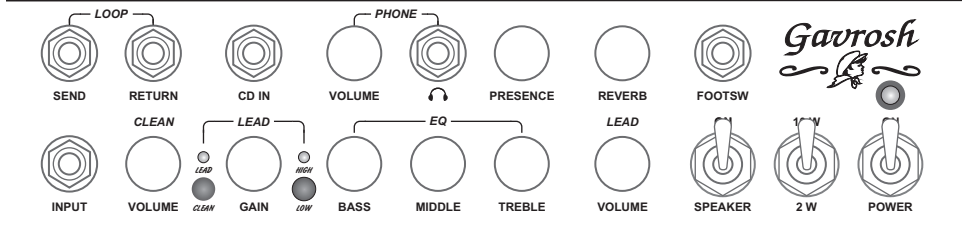

8. ГАРАНТИЙНОЕ ОБСЛУЖИВАНИЕ

Гарантийный срок эксплуатации усилителя 12 месяцев со дня продажи через розничную торговую сеть.* В течении гарантийного срока владелец имеет право на бесплатный ремонт при предъявлении гарантийного талона по месту приобретения изделия.

Внимание! При отсутствии в гарантийном талоне даты продажи и штампа магазина гарантийный срок исчисляется со дня выпуска изделия предприятием-изготовителем.

Гарантия не распространяется:

- на изделия, имеющие механические повреждения;
- при нарушении потребителем условий эксплуатации;
- в случае самостоятельного ремонта или изменения конструкции.

* Лампы, входящие в комплект изделия, являются расходным материалом, и гарантия на них дается сроком 1 месяц с момента получения изделия покупателем.

Свидетельство о приёме

Комбоусилитель

Gavrosh 12.....

Сер. № _____

Это изделие соответствует требованиям ГОСТ Р МЭК 60065, ГОСТ 22505, ГОСТ Р 51515, ГОСТ 51317.3.2-2006 (р.р. 6,7), ГОСТ Р 51317.3.3, что подтверждается сертификатом соответствия № РОСС RU.АЮ02.В05121

Дата выпуска _____

Представитель ОТК _____

Заявки на обслуживание принимаются по адресу :

YERASOV MUSIC CORPORATION
440003, Россия, г. Пенза, ул. Молокова, 20.
Т/ф. (8412) 93-03-56, 93-03-60.
E-mail: sale@yerasov.ru

Гарантийный талон

(заполняет предприятие-изготовитель)

Комбоусилитель

Gavrosh 12.....

Сер. № _____

Дата выпуска _____

Представитель ОТК _____

YERASOV MUSIC CORPORATION
440003, Россия, г. Пенза, ул. Молокова, 20.
т/ф. (8412) 93-03-56, 93-03-60.
WWW.YERASOV.RU

(Заполняет торговое предприятие)

Дата продажи _____

Продавец _____

Штамп магазина _____

YERASOV MUSIC CORPORATION
www.yerasov.ru e-mail: sale@yerasov.ru