



CONCERT XYLOPHONE

YX500R/YX500F

取扱説明書

Owner's Manual

Bedienungsanleitung

Mode d'emploi

Manual de instrucciones

Руководство пользователя

使用手冊

사용설명서

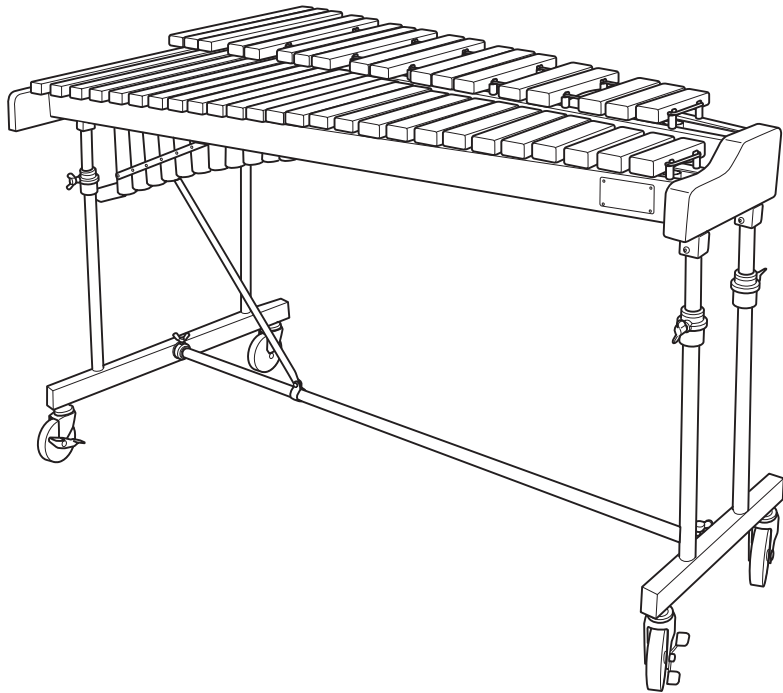

English / 日本語

Français / Deutsch

Русский / Español

한국어 / 中文

『安全上のご注意』および『ガススプリング取り扱いに関する注意事項』を必ずお読みください。

Carefully read the contents of this manual, especially all precautions.

Lesen Sie unbedingt die „Vorsichtshinweise für die Handhabung der Gasfeder“ und die „Vorsichtsmaßregeln“.

Lire attentivement les paragraphes « Précautions de manipulation du ressort à gaz » et « Précautions à observer ».

Lea sin falta las “Precauciones para la manipulación del muelle de gas” y las “Precauciones”.

Обязательно прочтите разделы “Предосторожности при обращении с пневматической пружиной” и “Меры предосторожности”.

务请阅读“气弹簧操作注意事项”和“注意事项”。

“가스 스프링 취급상의 주의사항” 및 “주의사항” 을 반드시 읽어 주십시오 .

Precautions

Please read the following instructions and explanations on handling before using the xylophone.

Using the Xylophone Safely

The xylophone is an instrument that gets used in many places ranging from school to home, by a wide variety of people, from children to professional musicians. For your safety, please observe the following precautions regarding the placement and daily use of the instrument. Especially in the case of children, a responsible adult should provide instruction on the proper use and treatment of the instrument.

Preventing Injuries—Obey all precautions described below

About the Icons

Icons are used in this section to promote the safe and proper use of this product and to prevent harm and property damage to you and others. Please fully understand the meaning of the icons before reading the manual.



This icon indicates actions that are prohibited.



This icon urges you to pay caution (includes dangers and warnings).



This icon indicates instructions that should be strictly followed.



Warning

Disregard of the warnings with this mark or misuse may result in death or serious injury.

Instrument Placement



Do not place the instrument on an unstable surface such as a slope or uneven surface.
The instrument may fall or overturn resulting in injury.

Instrument Handling



Do not lean on or climb on the instrument.
The instrument may fall causing serious injury.



Do not play around the instrument.
It may cause the instrument to fall over. Bumping into the instrument may result in injury.



Keep away from the instrument during earthquakes.
Strong tremors can cause the instrument to move about or overturn.

Instrument Movement



Do not run while pushing the instrument.
The instrument may become impossible to stop, crash into a wall, and cause serious injury.



Never carry the assembled instrument up or down the stairs.
Parts may fall off, or you may lose balance resulting in serious injury. Only move the instrument after it has been disassembled.



Never lift or carry the instrument alone.

If the instrument must be lifted, never do so alone. Lifting the instrument by yourself may result in pinched fingers or limbs, injury to your back, or other serious injury. If the instrument must be lifted, always do so with at least two persons lifting the instrument with a firm grip by its frame ends.

* Instrument weights are as follows:

YX500R: 35kg (77lbs. 3oz.)

YX500F: 38kg (83lbs. 12oz.)



When moving the instrument on its casters, hold the instrument by its frame end and push forward slowly across smooth, flat surfaces.

Moving the instrument on surfaces that are sloped, uneven, or graveled may result in the instrument falling over or getting out of control.

Hold the instrument by the frame end and push forward slowly.

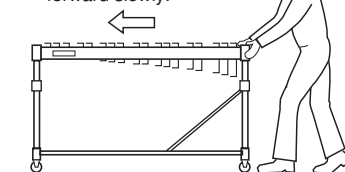

Caution

Disregard of cautions with this mark or misuse may result in personal injury or the loss of personal property.

Handling



Do not touch cracked tone bars.
Cracked tone bars have sharp edges that can cut hands. Please change cracked tone bars as soon as possible.



Do not use the mallets for any other purpose than playing the instrument.
Misuse of the mallets may result in unexpected injury or accidents.



Always make sure that the wing bolts and wing nuts are firmly tightened to prevent parts from becoming loose during performance.

Using the instrument with loose bolts and nuts can cause trouble during performance such as unexpected movement, etc., or parts falling off during transport resulting in injury.



Be careful not to pinch your fingers or hands when assembling.

Doing so may cause injury due to pinched fingers, etc. When assembling legs, reinforcement stays, and resonator pipes, use two persons taking special care to double-check each other as the assembly proceeds.

Precautions Regarding the Gas Spring

Please observe the following instructions for proper handling of the gas spring when adjusting the height of the xylophone stand.

Precautions for Handling the Gas Spring		⚠ Caution
⊘ Do not lubricate. Additional oil on the gas spring will reduce the durability of the seal and cause oil leakage.	⊘ Do not hit the piston rod or cylinder. A nick in the piston rod or cylinder will shorten the service life of the seal or result in defective operation.	
⊘ Do not bang on or apply pressure to the gas spring. It will cause oil leakage, malfunction or breakage.	⊘ Do not expose the gas spring to excessive temperature. Use the instrument only in temperatures ranging from -4°F (-20°C) to 122°F (50°C).	
⊘ Do not disassemble. High-pressure gas is sealed inside the gas spring, so any attempt to disassemble it creates a high risk of bodily injury.	⊘ Do not apply an excessive force to lift the frame end, which may pull off the gas spring from the leg, causing malfunction or breakage.	
⊘ Do not bend. A poorly balanced load will cause the rod to bend, resulting in defective operation.	⊘ Do not apply a high-tensile load to the gas spring as it will cause damage to the gas spring.	

- In the event of a failure, stop using the instrument and contact the shop where you purchased it. If your dealer is unable to assist you, please contact Yamaha directly as per enclosure.

Instructions for Discarding the Gas Spring

⚠ Caution

Pressured nitrogen gas is sealed inside the gas spring. Be sure to release the gas before discarding it, or an explosion may occur, causing injury.

[Caution]

- ⊘ Do not make a hole anywhere in the gas spring other than in the specified positions (① and ② in the Fig.1).
- ⊘ Do not push.
- ⊘ Do not cut the gas spring.
- ⊘ Do not throw the gas spring into a fire.

[Discarding procedure]

1. Put the gas spring in a plastic bag. Using a drill of 2 to 3 mm, make a hole ① from outside of the plastic bag at the position as specified in the figure to release the gas and oil and then make a hole ② at the position as specified. (Be sure to make holes in the order of ① and ②.)
2. If a vinyl bag is not used, the oil and drill chips will spread. (In such a case, wear eye protection glasses.)

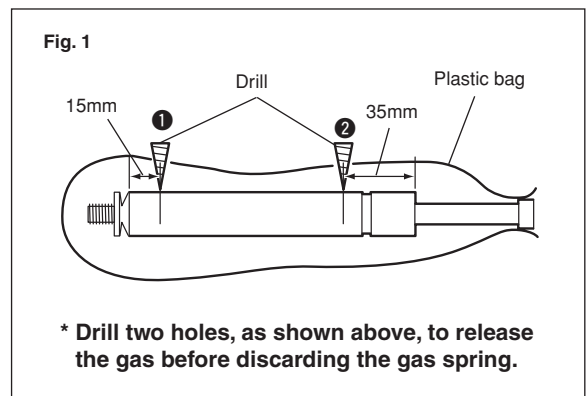



安全上のご注意

ご使用の前に、必ずこの「安全上のご注意」をよくお読みください。

ここに示した注意事項は、製品を安全に正しくご使用いただき、お客様やほかの方々への危害や財産への損害を未然に防止するためのものです。必ずお守りください。お子様がご使用になる場合は、保護者の方が以下の内容をお子様にご徹底くださいますようお願いいたします。お読みになったあとは、使用される方がいつでも見られる所に必ず保管してください。



■ 記号表示について

この製品や取扱説明書に表示されている記号には、下表のような意味があります。

	「ご注意ください」という注意喚起を示します。
	～しないでくださいという「禁止」を示します。
	「必ず実行」してくださいという強制を示します。

■ 「警告」と「注意」について

以下、誤った取り扱いをすると生じることが想定される内容を、危害や損害の大きさと切迫の程度を明示するために、「警告」と「注意」に区分して掲載しています。

	警告 この表示の欄は、「死亡する可能性または重傷を負う可能性が想定される」内容です。
	注意 この表示の欄は、「傷害を負う可能性または物的損害が発生する可能性が想定される」内容です。

警告

設置

 楽器を移動するとき以外は、必ずキャスターのストッパーを左右2ヶ所ともかけてください。楽器が移動したり倒れたりして、けがの原因となります。

 楽器をぐらついた台の上や傾いた所など、不安定な場所に設置しないでください。落ちたり倒れたりして、けがの原因となります。

取り扱い

 キャスターや高さ調節部のすき間などの可動部分には、絶対に手や足を入れないでください。はさまれて大けがをすることがあります。

 楽器にもたれかかったり、乗ったりしないでください。楽器が倒れて、大けがをすることがあります。

 楽器のまわりで遊ばないでください。楽器の転倒の原因にもなり、身体をぶつけてけがをすることがあります。

 地震の際は楽器に近づかないでください。地震による強い揺れにより、楽器が移動したり転倒することがあります。

移動

 楽器を押しながら走らないでください。楽器が止まらなくなって、壁にぶつかるなどして大けがをすることがあります。

 楽器を組み立てた状態で、階段の登り降りをして運ばないでください。部品が落下したり、バランスを崩して倒れたりして大けがの原因となります。必ず分解した状態で運んでください。

 持ち上げて運ぶ際は、一人で行なわないでください。一人で持ち上げると楽器に挟まれたり腰を痛めるなど大けがの原因となります。必ず2人以上で、側枠を両手で持って運んでください。
※ YX500R の質量は 35kg、YX500F の質量は 38kg です。

 キャスターを利用しての移動は、滑らかな平坦面で、側枠の上部をささえ、間口の方向へゆっくりと押ししてください。傾いた所や凸凹のある道、じゃり道での移動は、楽器が倒れたり暴走する原因となります。

側枠の上部をささえ、
間口方向へゆっくりと押し

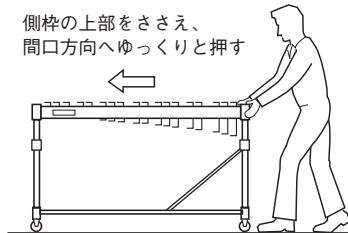

注意

組立

 分解 / 組立の手順は、必ず本取扱説明書 7～10 ページの「組立手順」の通りに2人以上で行なってください。誤った手順で組み立てると、パイプが落下し、けがの原因となったり、機能が十分に働かなかったり、雑音発生の原因となったりします。

 各部のネジは、位置が決まったらしっかりと締め付けて固定してください。ゆるんだ状態で使用すると演奏中に楽器がずれたり、雑音が出たり、トラブルの原因になります。またこれらのネジは時々締め直してお使いください。

設置

- ❌ 次の場所では使用しないでください。梱包されたままであっても同様です。
調律が狂う原因となります。
 - ・ 窓際などの直射日光の当たる場所や、日中の車内、暖房機具のそばなど、極端に温度が高い場所
 - ・ 湿気やホコリの多い場所

取り扱い

- ❌ 楽器の上にものをのせないでください。
音板や枠を傷める原因となります。
- ❌ 割れた音板には触らないでください。
音板の割れ目は鋭利ですから、手などを切る危険があります。割れた音板はすみやかに交換してください。
- ❌ マレットは演奏目的以外には使用しないでください。
想定外の使用により思わぬけがや事故の原因となるおそれがあります。
- ❌ 木製音板を、硬質のマレットや、その他の硬いものでたたかないでください。
音板にへこみやキズができたり、音律が狂う原因ともなります。
- ❌ アコースタロン音板では、硬質マレットによる超強打は避けてください。
音板が割れたりすることがあります。



組み立て時、手を挟まないよう、注意してください。指などが挟まれてけがの原因となるおそれがあります。特に脚と支柱、共鳴パイプのセット時には、2人で確認しながら作業してください。



音板のお手入れには、乾いた柔らかい布やシリコンクロスをご使用ください。シンナーやベンジン、濡れぞうきんなどは絶対に使わないでください。音板の表面塗装を侵すなど、楽器を傷める原因となります。

移動



移動の際にはキャスターのストッパーが解除されていることを確認してください。また、平らな床面以外では、少し持ち上げるようにしてください。安定して移動することができます。



車で運ぶ場合は、お買い上げ時の状態まで分解し、しっかり梱包してください。はだかのまま移動すると、楽器が傷つく原因となります。分解は、組立と逆の手順で行なってください。



移動の際は、ていねいに取り扱い、決して落としたり、投げたりしないでください。楽器は衝撃に敏感ですので、楽器が傷つく原因となります。

ガススプリング取り扱いに関する注意事項

ガススプリングの取り扱いにおいては、以下の注意事項を遵守くださいますようお願いいたします。

1. 取り扱い上の注意事項



注意

- ❌ 本ガススプリングは、摺動部への注油はしないでください。
注油するとシールの耐久性をなくし油漏れの原因となります。
- ❌ 衝撃を加えることは絶対に避けてください。
油漏れ、作動不良、破損の原因になります。
- ❌ 分解することは絶対に避けてください。
高压ガスが封入されていますので、分解すると非常に危険です。
- ❌ 曲げ方向の剛性が小さいので、曲げないでください。
取付の精度によっては曲げ荷重の負担によりロッドが曲がり、作動不良の原因となります。
- ❌ ぶつけたりしないでください。
ピストンロッド及びシリンダーに打痕を付けますと、シールの寿命を縮めたり、作動不良の原因になります。
- ❌ 周囲の気温があまり高いまたは低い場所での使用はご注意ください。
- 20℃～50℃の範囲内でご使用ください。
- ❌ 雨や水のかかる場所、ホコリの多い場所での使用は避けてください。
作動不良の原因になります。
- ❌ 側枠を無理に持ち上げ、ガススプリングを脚部から引き抜かないでください。
作動不良、破損の原因になります。

- 引張荷重がかかるとガススプリングは破損しますので、高い引張荷重がかからない様に使用してください。
- 故障が起きた場合は使用を中止し、お買い上げの楽器店へご連絡ください。

2. 廃却の方法



廃却する際は、次の注意を守ってください。

この製品は、窒素ガスが高圧で封入してあるため、ガスを抜かずに処理すると、爆発によりけがをすることがあります。

【禁止事項】

- ⊘ 押しつぶさない
- ⊘ 切断しない
- ⊘ 右図 ①, ② 部以外の場所に穴をあけない
- ⊘ 火に入れない

【廃却手順】

1. ビニール袋をかぶせその上から 2～3mm のドリルで ① の穴をあけ、ガス・油を抜いたあと ② の穴をあけてください。(必ず ①, ② の順を守ってください)
2. ビニール袋を使用しない場合は、油や切粉が飛び出しますので充分注意してください。(この場合はメガネをかけて作業してください)

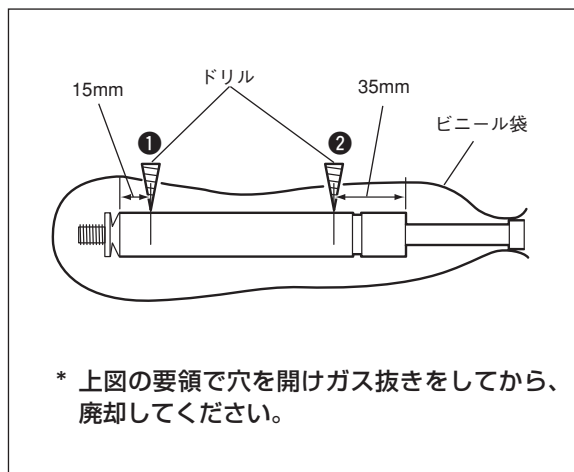

各部の名称 / Nomenclature

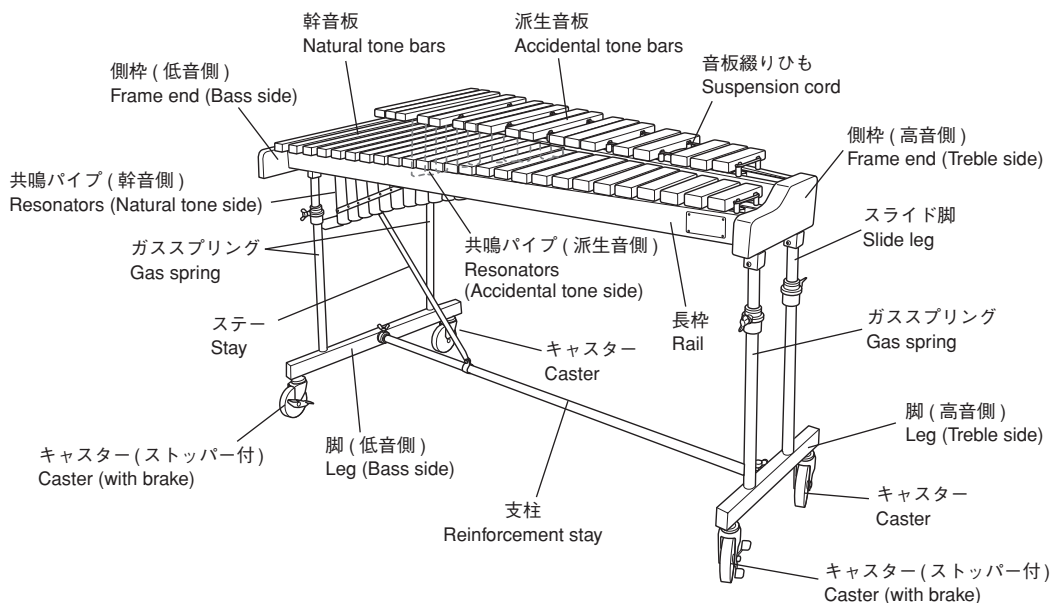

部品の確認 / Confirmation of Packing Contents

梱包箱の中には、以下の部品が入っています。
組み立ての前に、すべての部品がそろっていることを確認してください。

※ 部品が不足している場合は、お買い求めになったお店へご連絡ください。

The shipping carton of your xylophone should contain the parts shown below.
Before assembling the instrument, confirm that all parts are included as listed.

* In the event that a part is missing, please contact the shop where the instrument was purchased.

① 枠集成

① Frame Assembly

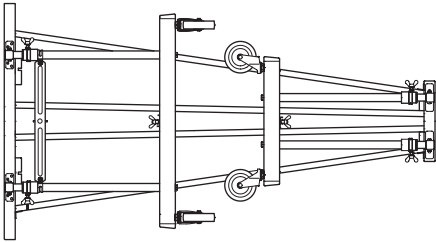

② 幹音板

② Natural tone bars

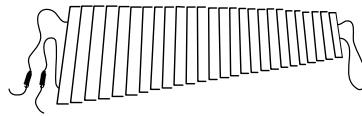

③ 派生音板

③ Accidental tone bars

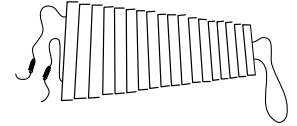

④ 支柱

④ Reinforcement stay



⑤ 共鳴パイプ (幹音側)

⑤ Resonators (Natural tone side)

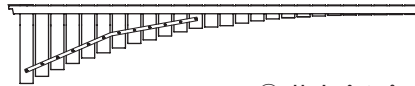

⑥ 共鳴パイプ (派生音側)

⑥ Resonators (Accidental tone side)

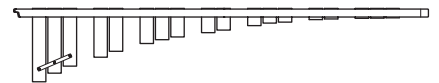

⑦ 取扱説明書 (本書)

⑦ Owner's Manual (This booklet)

組立手順 / Assembly

安全のために、組み立ては2人以上で、十分スペースのある場所で行なってください。
床にじゅうたんや柔らかい布などを敷いておくといでしょう。

For safety, the instrument should be assembled and disassembled by at least two people in a location with sufficient space. For additional precautions, assemble the instrument on a soft rug or carpet.

⚠ 組立作業上のご注意

- ・ 分解 / 組立の手順は、必ず本説明書の通りに2人以上で行なってください。誤った手順で組み立てると、パイプが落下し、けがの原因となったり、機能が十分に働かなかったり、雑音発生の原因になります。
- ・ 脚部のネジは、位置が決まったらしっかりと締め付けて固定してください。ゆるんだ状態で使用すると演奏中に楽器がずれたり、雑音が出たり、トラブルの原因になります。またこれらのネジは時々締め直しておいてください。

⚠ Assembly Cautions

- Follow these instructions carefully. Assembly in the wrong order can cause the pipes to drop, which may result in bodily injury or impair the performance of the instrument.
- Note that after final assembly is complete, the fixing screws must be tightened securely. Loose screws or bolts may cause the instrument to shift during performance, causing noise and other problems. Retighten the screws regularly.

1 脚（低音側）と脚（高音側）を、支柱でつなぎます。

- 1-1 布などの上にて下図の向きで枠集成を置きます。
- 1-2 両方の脚（低音側・高音側）を起し、低音側の脚の連結用穴に、くぼみが下面になる向きで支柱を差し込みます。止まるまで差し込むと蝶ネジの先端が支柱のくぼみ部分にきますので、蝶ネジを締め付けて固定します。
- ※ くぼみの近くの穴を目安にして支柱を差し込んでください。
- 1-3 脚（高音側）も同様にして、支柱と接続します。

1 Connect the treble and bass side legs with the stay.

- 1-1 Place the frame assembly on the rug or carpet, so that it is positioned as shown below.
- 1-2 Unfold both legs (bass side and treble side), then insert the reinforcement stay with its notch facing down into the joint on the bass side as far as it will go. When the stay is fully inserted into the joint where the point of the wing bolt is aligned with the notch, tighten the wing bolt securely.
- * Use the hole close to the notch as a guide when inserting the stay into the joint.
- 1-3 Connect the reinforcement stay to the treble side in the same manner.

⚠ 注意

- 脚を起こした状態では、脚が突然内側に倒れて指や手をはさむおそれがあります。支柱を差し込む際は、必ずもう一人が脚を支え、倒れないよう十分に注意して作業を行なってください。
- 脚部のネジは、位置が決まったらしっかりと締め付けて固定してください。ゆるんだ状態で使用すると演奏中に楽器がずれたり、雑音が出たり、トラブルの原因になります。またこれらのネジは時々締め直してお使いください。

⚠ Caution

- Be careful when setting up the legs as they can accidentally fall over, resulting in pinched fingers or hands. For this reason, installing the stay should be done by at least two people. One person should hold the legs to prevent them from falling over while the other person inserts the stay.
- After final adjustment of the legs the fixing screws must be tightened securely to prevent loosening. Looseness may cause the instrument to shift during performance and can also cause noise and other problems. Retighten the screws from time to time.

2 支柱のステーを低音側の脚センター板に固定します。

- 2-1 ステー先端のフックを脚センター板の軸に差し込み、蝶ナットとバネ座金、平座金（2枚）でしっかりと締め付けます。

2 Attach the diagonal stay to the leg support plate.

- 2-1 Attach the hook on the end of the diagonal stay to the bolt on the leg support plate, then attach two (2) washers, spring washer and wing nut and tighten securely.

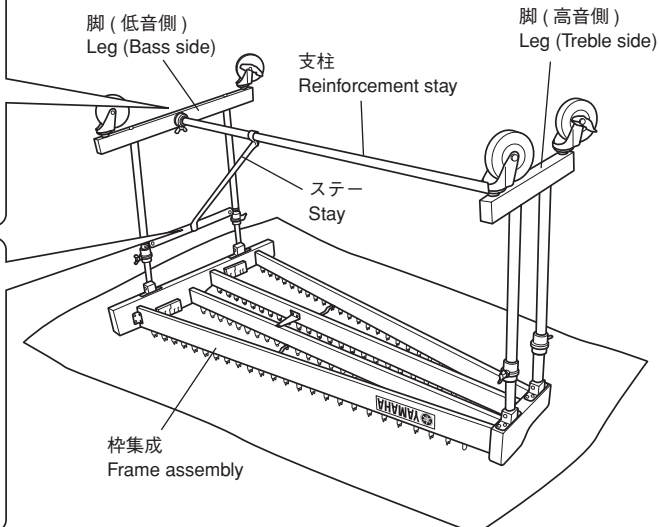
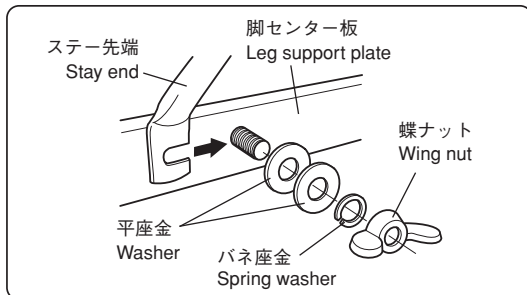
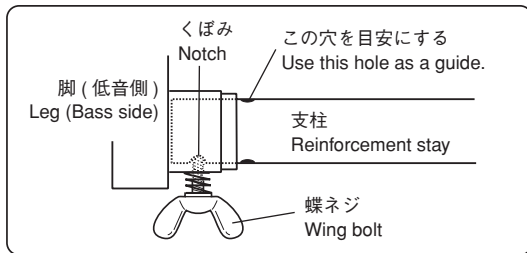

3 本体を起こします。

※ 危険ですので、必ず2人以上で行なってください。

3 Turn the instrument upright.

* This procedure is dangerous and should always be done by at least two people.

4 共鳴パイプを取り付けます。

※ 取り付けの際、共鳴パイプを脚などに当てないように注意してください。

4 Install the resonators.

* Do not let the resonators hit against the legs or other part of the frame during their installation.

4-1 長枠の下側から共鳴パイプを差し込み、高音側をパイプ受けゴムにのせます。

4-1 First pass the resonators through the frame from underneath the rail and then mount the treble end into the resonator rest.

4-2 次に低音側をのせます。下図のようにパイプ受けゴム中央の溝を下側から通って上側に抜けた後、パイプ受けゴムの溝にはめこみます。

4-2 Next, mount the bass side. Pass the end of the resonators through the space in the center of the resonator rest as shown in the diagram, and fit it into the notch in the resonator rest.

• 演奏する部屋の室温が23℃以上の場合

パイプ受けゴムの浅い溝に共鳴パイプをセットします。(下図A)

• When room temperature is 73.4°F (23°C) and above, set the resonators into the shallow notches of the resonator rest (Diagram A).

• 演奏する部屋の室温が23℃未満の場合

パイプ受けゴムの深い溝に共鳴パイプをセットします。(下図B)

• When room temperature is 73.4°F (23°C) and below, set the resonators into the deeper notches of the resonator rest (Diagram B).

4-3 もう一つの共鳴パイプも同様にして取り付けます。

4-3 Use the same procedure to install the other set of resonators.

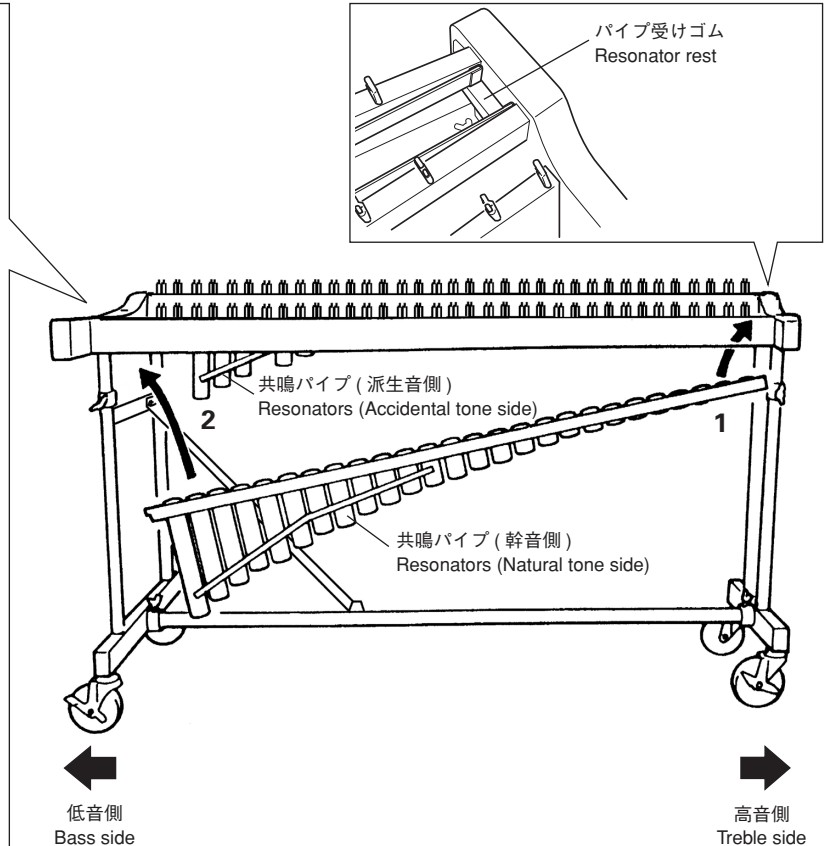
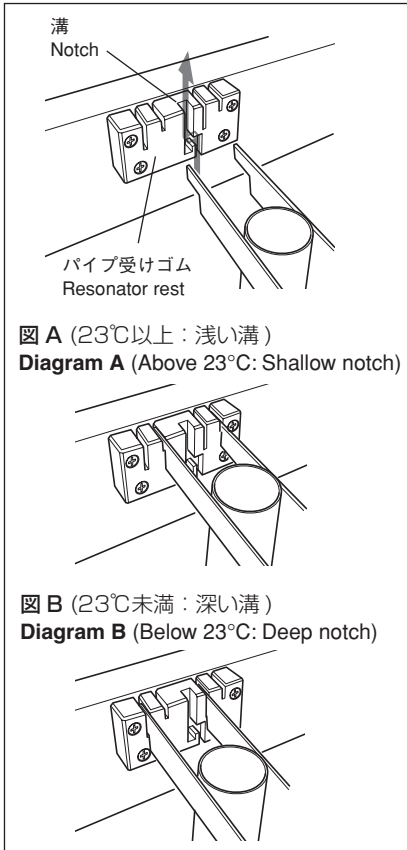

5 音板をセットします。

- 5-1 音板のセットは幹音板から行ないます。まず2人でそれぞれ低音側、高音側の音板綴りひもを両手でしっかりと持ち、音板を長枠に静かにのせます。音板の位置をひとつずつ合わせ、ひもを吊金に掛けていきます。
- 5-2 ひもがすべて吊金に掛かっていることを確かめたら、低音側で左右のひもを手前に強く引きながらバネどうしを掛けて固定します。

※ 音板を傷付けないよう気を付けてください。

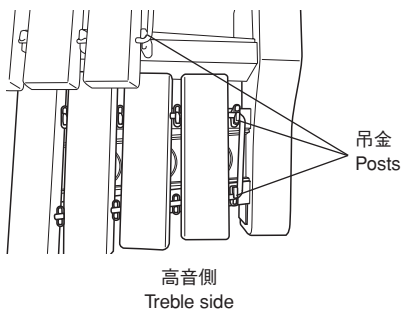

5 Set the tone bars.

- 5-1 Set the natural tone bars first. With one person firmly holding the strings on the bass side and the other holding the strings on the treble side, gently place the tone bars on the rails.
- 5-2 After confirming that the strings are secured to every post, fix the tone bars by pulling the right and left strings forward and then hook the two springs onto each other.
- * Take care not to cause any damage to the tone bars when setting them.

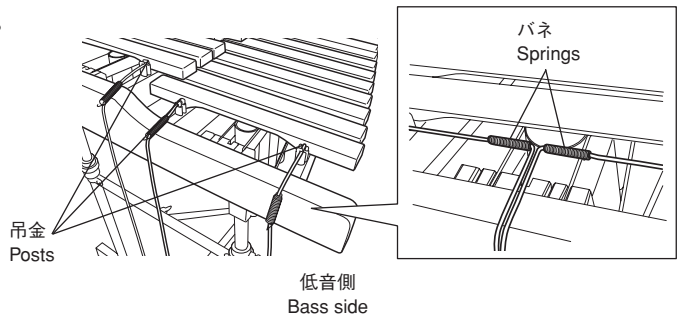

6 音板高さを調整します。

! **注意** 高さ調整の作業は、必ず2人で低音側・高音側を平行に保ちながら行なってください。

- 6-1 低音側・高音側ともに側枠を手で支えながら、スライド脚を固定している蝶ネジを緩めます。
- 6-2 希望する高さに合わせてたら、蝶ネジを締めて固定します。スライド脚の線を目安にして、音板が床面と平行になるように調節してください。

6 Adjust tone bar height.

! **Caution** Make sure that this procedure is performed by at least two people, so that the bass and treble sides are parallel to the floor.

- 6-1 While supporting the frame with both hands on both the bass and treble sides, loosen the wing bolts that hold the slide legs.
- 6-2 After determining the desired height, tighten the wing bolts. Use the guide lines on the legs to make sure that the tone bars are parallel with the floor.

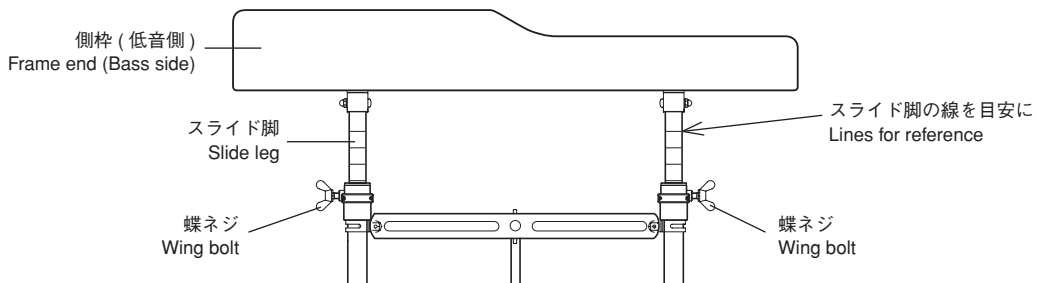

7 以上で本体の組立は完了です。

すべてが組み上がったら、各部のネジがしっかりと締まっていることを確認してください。

7 Assembly is now complete.

Upon completion of assembly, make sure that each bolt is tightened firmly.

仕様 / Specifications

■ YX500R

- 音域：F₄₅ ~ C₈₈ (3-1/2 オクターブ)
- 基準ピッチ：442 Hz
- 音板材：ローズウッド・オープンポアフィニッシュ
- 音板幅・厚さ：40 mm/23 mm
- 共鳴パイプ：スチールパイプ・ライトゴールドアクリル系焼付塗装
- 枠：ブナ材・ブラウン色ウレタンツヤ消し塗装
- 脚：スチール製・黒色レザーサテン塗装
- 高さ調整：ガススプリング方式
- キャスター：径 100 mm (ストッパー付)
- 寸法 (間口 × 奥行 × 高さ)：137.5 × 75 × 80 ~ 95 cm
- 質量：35 kg

■ YX500F

- 音域：F₄₅ ~ C₈₈ (3-1/2 オクターブ)
- 基準ピッチ：442 Hz
- 音板材：アコースタロン (FRP)・ブラウン色ウレタン塗装
- 音板幅・厚さ：38.1 mm/23 mm
- 共鳴パイプ：スチールパイプ・ライトゴールドアクリル系焼付塗装
- 枠：ブナ材・黒色エナメルツヤ消し塗装
- 脚：スチール製・黒色レザーサテン塗装
- 高さ調整：ガススプリング方式
- キャスター：径 100 mm (ストッパー付)
- 寸法 (間口 × 奥行 × 高さ)：137.5 × 75 × 80 ~ 95 cm
- 質量：38 kg

■ YX500R

- Range: F45 – C88 (3-1/2 octave)
- Standard Pitch: 442Hz
- Bars: Rosewood, Open Pore Finish
- Bar sizes: 40 mm (1-5/8") wide
23 mm (7/8") thick
- Resonators: Steel Pipe, Light Gold Acrylic Coating
- Frame: Beech, Brown Urethane Matte Finish
- Legs: Steel, Black Leather Satin Finish
- Height Adjustment: Gas spring type
- Caster: 100 mm diameter (with brake)
- Dimensions (W x D x H): 137.5 x 75 x 80 – 95 cm
(54-3/8" x 29-1/2" x 31-1/2" – 37-3/8")
- Weight: 35 kg (77 lbs 3 oz)

■ YX500F

- Range: F45 – C88 (3-1/2 octave)
- Standard Pitch: 442Hz
- Bars: Acoustalon (FRP), Brown Urethane Finish
- Bar sizes: 38.1 mm (1-1/2") wide
23 mm (7/8") thick
- Resonators: Steel Pipe, Light Gold Acrylic Coating
- Frame: Beech, Black Enamel Matte Finish
- Legs: Steel, Black Leather Satin Finish
- Height Adjustment: Gas spring type
- Caster: 100 mm diameter (with brake)
- Dimensions (W x D x H): 137.5 x 75 x 80 – 95 cm
(54-3/8" x 29-1/2" x 31-1/2" – 37-3/8")
- Weight: 38 kg (83 lbs 12 oz)

音域表 / Scale Range

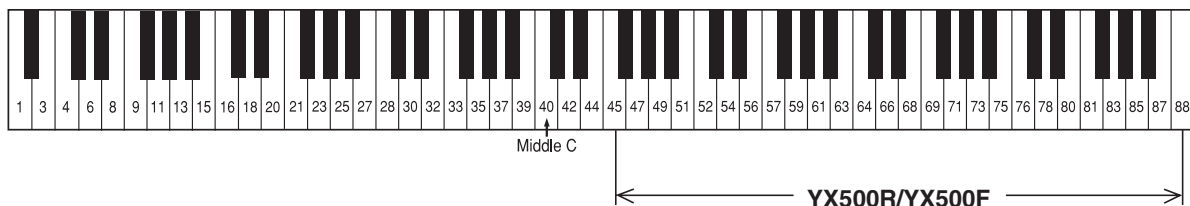

※仕様および外観は、予告なく変更することがあります。あらかじめご了承ください。

* Specifications subject to change without notice.

