

StudioDock

ACTIVE USB MONITORS

StudioDock 3i

StudioDock 4i



Owner's Manual

SAMSON®

WARNING

TO PREVENT FIRE OR SHOCK HAZARD. DO NOT USE THIS PLUG WITH AN EXTENSION CORD, RECEPTACLE OR OTHER OUTLET UNLESS THE BLADES CAN BE FULLY INSERTED TO PREVENT BLADE EXPOSURE.

TO PREVENT FIRE OR SHOCK HAZARD. DO NOT EXPOSE THIS APPLIANCE TO RAIN OR MOISTURE.

TO PREVENT ELECTRICAL SHOCK, MATCH WIDE BLADE PLUG TO WIDE SLOT AND FULLY INSERT.



This lightning flash with arrowhead symbol, within an equilateral triangle, is intended to alert the user to the presence of uninsulated “dangerous voltage” within the product’s enclosure that may be of sufficient magnitude to constitute a risk of electric shock to persons.

CAUTION

**RISK OF ELECTRIC SHOCK
DO NOT OPEN**

Warning: To reduce the risk of electric shock, do not remove cover (or back). No user-serviceable parts inside. For service, refer to qualified service personnel.



The exclamation point within an equilateral triangle is intended to alert the user to the presence of important operating and maintenance (servicing) instructions in the literature accompanying the appliance.

IMPORTANT SAFETY INSTRUCTIONS

1. Read these instructions.
 2. Keep these instructions.
 3. Heed all warnings.
 4. Follow all instructions.
 5. Do not use this apparatus near water.
 6. Clean only with dry cloth.
 7. Do not block any ventilation openings. Install in accordance with the manufacturer’s instructions.
 8. Do not install near any heat sources such as radiators, heat registers, stoves, or other apparatus (including amplifiers) that produce heat.
 9. Do not defeat the safety purpose of the polarized or grounding type plug. A polarized plug has two blades with one wider than the other. A grounding type plug has two blades and a third grounding prong. The wide blade or the third prong are provided for your safety. If the provided plug does not fit into your outlet, consult an electrician for replacement of the obsolete outlet.
 10. Protect the power cord from being walked on or pinched particularly at the plugs, convenience receptacles, and at the point where they exit from the apparatus.
 11. Only use attachments/accessories specified by the manufacturer.
 12. Use only with the cart, stand, tripod, bracket, or table specified by the manufacturer, or sold with the apparatus. When a cart is used, use caution when moving the cart/apparatus combination to avoid injury from tip-over.
- 
13. Unplug the apparatus during lightning, sort or when unused for long periods of time. Refer all servicing to qualified personnel. Service is required when the apparatus has been damaged in any way, such as power supply cord or plug is damaged, liquid has been spilled or objects have fallen into the apparatus has been exposed to rain or moisture, does not operate normally, or has been dropped.
 14. This appliance shall not be exposed to dripping or splashing water and that no object filled with liquid such as vases shall be placed on the apparatus.
 15. Caution-to prevent electrical shock, match wide blade plug wide slot fully insert.
 16. Please keep a good ventilation environment around the entire unit.

ATTENTION: Pour éviter tout risque d'électrocution ou d'incendie, ne pas exposer cet appareil à la pluie ou à l'humidité. Pour éviter tout risque d'électrocution, ne pas ôter le couvercle ou le dos du boîtier. Cet appareil ne contient aucune pièce remplaçable par l'utilisateur. Confiez toutes les réparations à un personnel qualifié. Le signe avec un éclair dans un triangle prévient l'utilisateur de la présence d'une tension dangereuse et non isolée dans l'appareil. Cette tension constitue un risque d'électrocution. Le signe avec un point d'exclamation dans un triangle prévient l'utilisateur d'instructions importantes relatives à l'utilisation et à la maintenance du produit.

Consignes de sécurité importantes

1. Veuillez lire toutes les instructions avant d'utiliser l'appareil.
2. Conserver ces instructions pour toute lecture ultérieure.
3. Lisez avec attention toutes les consignes de sécurité.
4. Suivez les instructions du fabricant.
5. Ne pas utiliser cet appareil près d'une source liquide ou dans un lieu humide.
6. Nettoyez l'appareil uniquement avec un tissu humide.
7. Veillez à ne pas obstruer les fentes prévues pour la ventilation de l'appareil. Installez l'appareil selon les instructions du fabricant.
8. Ne pas installer près d'une source de chaleur (radiateurs, etc.) ou de tout équipement susceptible de générer de la chaleur (amplificateurs de puissance par exemple).
9. Ne pas retirer la terre du cordon secteur ou de la prise murale. Les fiches canadiennes avec polarisation (avec une lame plus large) ne doivent pas être modifiées. Si votre prise murale ne correspond pas au modèle fourni, consultez votre électricien.
10. Protégez le cordon secteur contre tous les dommages possibles (pincement, tension, torsion,, etc.). Veillez à ce que le cordon secteur soit libre, en particulier à sa sortie du boîtier.
11. Déconnectez l'appareil du secteur en présence d'orage ou lors de périodes d'inutilisation prolongées.
12. Consultez un service de réparation qualifié pour tout dysfonctionnement (dommage sur le cordon secteur, baisse de performances, exposition à la pluie, projection liquide dans l'appareil, introduction d'un objet dans le boîtier, etc.).

ACHTUNG: Um die Gefahr eines Brandes oder Stromschlags zu verringern, sollten Sie dieses Gerät weder Regen noch Feuchtigkeit aussetzen. Um die Gefahr eines Stromschlags zu verringern, sollten Sie weder Deckel noch Rückwand des Geräts entfernen. Im Innern befinden sich keine Teile, die vom Anwender gewartet werden können. Überlassen Sie die Wartung qualifiziertem Fachpersonal. Der Blitz mit Pfeilspitze im gleichseitigen Dreieck soll den Anwender vor nichtisolierter "gefährlicher Spannung" im Geräteinnern warnen. Diese Spannung kann so hoch sein, dass die Gefahr eines Stromschlags besteht. Das Ausrufezeichen im gleichseitigen Dreieck soll den Anwender auf wichtige Bedienungs- und Wartungsanleitungen aufmerksam machen, die im mitgelieferten Informationsmaterial näher beschrieben werden.

Wichtige Sicherheitsvorkehrungen

1. Lesen Sie alle Anleitungen, bevor Sie das Gerät in Betrieb nehmen.
2. Bewahren Sie diese Anleitungen für den späteren Gebrauch gut auf.
3. Bitte treffen Sie alle beschriebenen Sicherheitsvorkehrungen.
4. Befolgen Sie die Anleitungen des Herstellers.
5. Benutzen Sie das Gerät nicht in der Nähe von Wasser oder Feuchtigkeit.
6. Verwenden Sie zur Reinigung des Geräts nur ein feuchtes Tuch.
7. Blockieren Sie keine Belüftungsöffnungen. Nehmen Sie den Einbau des Geräts nur entsprechend den Anweisungen des Herstellers vor.
8. Bauen Sie das Gerät nicht in der Nähe von Wärmequellen wie Heizkörpern, Wärmeclappen, Öfen oder anderen Geräten (inklusive Verstärkern) ein, die Hitze erzeugen.
9. Setzen Sie die Sicherheitsfunktion des polarisierten oder geerdeten Steckers nicht außer Kraft. Ein polarisierter Stecker hat zwei flache, unterschiedlich breite Pole. Ein geerdeter Stecker hat zwei flache Pole und einen dritten Erdungsstift. Der breitere Pol oder der dritte Stift dient Ihrer Sicherheit. Wenn der vorhandene Stecker nicht in Ihre Steckdose passt, lassen Sie die veraltete Steckdose von einem Elektriker ersetzen.
10. Schützen Sie das Netzkabel dahingehend, dass niemand darüber laufen und es nicht geknickt werden kann. Achten Sie hierbei besonders auf Netzstecker, Mehrfachsteckdosen und den Kabelanschluss am Gerät.
11. Ziehen Sie den Netzstecker des Geräts bei Gewittern oder längeren Betriebspausen aus der Steckdose.
12. Überlassen Sie die Wartung qualifiziertem Fachpersonal. Eine Wartung ist notwendig, wenn das Gerät auf irgendeine Weise, beispielsweise am Kabel oder Netzstecker beschädigt wurde, oder wenn Flüssigkeiten oder Objekte in das Gerät gelangt sind, es Regen oder Feuchtigkeit ausgesetzt war, nicht mehr wie gewohnt betrieben werden kann oder fallen gelassen wurde.

PRECAUCION: Para reducir el riesgo de incendios o descargas, no permita que este aparato quede expuesto a la lluvia o la humedad. Para reducir el riesgo de descarga eléctrica, nunca quite la tapa ni el chasis. Dentro del aparato no hay piezas susceptibles de ser reparadas por el usuario. Dirija cualquier reparación al servicio técnico oficial. El símbolo del relámpago dentro del triángulo equilátero pretende advertir al usuario de la presencia de "voltajes peligrosos" no aislados dentro de la carcasa del producto, que pueden ser de la magnitud suficiente como para constituir un riesgo de descarga eléctrica a las personas. El símbolo de exclamación dentro del triángulo equilátero quiere advertirle de la existencia de importantes instrucciones de manejo y mantenimiento (reparaciones) en los documentos que se adjuntan con este aparato.

Instrucciones importantes de seguridad

1. Lea todo este manual de instrucciones antes de comenzar a usar la unidad.
2. Conserve estas instrucciones para cualquier consulta en el futuro.
3. Cumpla con todo lo indicado en las precauciones de seguridad.
4. Observe y siga todas las instrucciones del fabricante.
5. Nunca utilice este aparato cerca del agua o en lugares húmedos.
6. Limpie este aparato solo con un trapo suave y ligeramente humedecido.
7. No bloquee ninguna de las aberturas de ventilación. Instale este aparato de acuerdo a las instrucciones del fabricante.
8. No instale este aparato cerca de fuentes de calor como radiadores, calentadores, hornos u otros aparatos (incluyendo amplificadores) que produzcan calor.
9. No anule el sistema de seguridad del enchufe de tipo polarizado o con toma de tierra. Un enchufe polarizado tiene dos bornes, uno más ancho que el otro. Uno con toma de tierra tiene dos bornes normales y un tercero para la conexión a tierra. El borne ancho o el tercero se incluyen como medida de seguridad. Cuando el enchufe no encaje en su salida de corriente, llame a un electricista para que le cambie su salida anticuada.
10. Evite que el cable de corriente quede en una posición en la que pueda ser pisado o aplastado, especialmente en los enchufes, receptáculos y en el punto en el que salen de la unidad.
11. Desconecte de la corriente este aparato durante las tormentas eléctricas o cuando no lo vaya a usar durante un periodo de tiempo largo.
12. Dirija cualquier posible reparación solo al servicio técnico oficial. Deberá hacer que su aparato sea reparado cuando esté dañado de alguna forma, como si el cable de corriente o el enchufe están dañados, o si se han derramado líquidos o se ha introducido algún objeto dentro de la unidad, si esta ha quedado expuesta a la lluvia o la humedad, si no funciona normalmente o si ha caído al suelo.

ATTENZIONE: per ridurre il rischio di incendio o di scariche elettriche, non esponete questo apparecchio a pioggia o umidità. Per ridurre il pericolo di scariche elettriche evitate di rimuoverne il coperchio o il pannello posteriore. Non esistono all'interno dell'apparecchio parti la cui regolazione è a cura dell'utente. Per eventuale assistenza, fate riferimento esclusivamente a personale qualificato. Il fulmine con la punta a freccia all'interno di un triangolo equilatero avvisa l'utente della presenza di "tensioni pericolose" non isolate all'interno dell'apparecchio, tali da costituire un possibile rischio di scariche elettriche dannose per le persone. Il punto esclamativo all'interno di un triangolo equilatero avvisa l'utente della presenza di importanti istruzioni di manutenzione (assistenza) nella documentazione che accompagna il prodotto.

Importanti Istruzioni di Sicurezza

1. Prima di usare l'apparecchio, vi preghiamo di leggerne per intero le istruzioni.
2. Conservate tali istruzioni per una eventuale consultazione futura.
3. Vi preghiamo di rispettare tutte le istruzioni di sicurezza.
4. Seguite tutte le istruzioni del costruttore.
5. Non usate questo apparecchio vicino ad acqua o umidità.
6. Pulite l'apparecchio esclusivamente con un panno asciutto.
7. Evitate di ostruire una qualsiasi delle aperture di ventilazione. Posizionatelo seguendo le istruzioni del costruttore.
8. Non posizionatelo vicino a sorgenti di calore come radiatori, scambiatori di calore, forni o altri apparecchi (amplificatori compresi) in grado di generare calore.
9. Non disattivate la protezione di sicurezza costituita dalla spina polarizzata o dotata di collegamento a terra. Una spina polarizzata è dotata di due spinotti, uno più piccolo ed uno più grande. Una spina dotata di collegamento a terra è dotata di due spinotti più un terzo spinotto di collegamento a terra. Questo terzo spinotto, eventualmente anche più grande, viene fornito per la vostra sicurezza. Se la spina fornita in dotazione non si adatta alla vostra presa, consultate un elettricista per la sostituzione della presa obsoleta.
10. Proteggete il cavo di alimentazione in modo che non sia possibile camminarci sopra né piegarlo, con particolare attenzione alle prese, ai punti di collegamento e al punto in cui esce dall'apparecchio.
11. Staccate l'apparecchio dalla alimentazione in caso di temporali o tempeste o se non lo usate per un lungo periodo.
12. Per l'assistenza, fate riferimento esclusivamente a personale qualificato. È necessaria l'assistenza se l'apparecchio ha subito un qualsiasi tipo di danno, come danni al cavo o alla spina di alimentazione, nel caso in cui sia stato versato del liquido o siano caduti oggetti al suo interno, sia stato esposto a pioggia o umidità, non funzioni correttamente o sia stato fatto cadere.

THIS DEVICE COMPLIES WITH PART 15 OF THE FCC RULES CLASS B. OPERATION IS SUBJECT TO THE FOLLOWING TWO CONDITIONS: (1) THIS DEVICE MUST NOT CAUSE HARMFUL INTERFERENCE, AND (2) THIS DEVICE MUST ACCEPT ANY INTERFERENCE RECEIVED INCLUDING INTERFERENCE THAT MAY CAUSE UNDESIRE OPERATION. SUITABLE FOR HOME OR OFFICE USE.

Copyright 2008, Samson Technologies Corp.
Printed May, 2008 v1.1
Samson Technologies Corp.
45 Gilpin Avenue
Hauppauge, New York 11788-8816
Phone: 1-800-3-SAMSON (1-800-372-6766)
Fax: 631-784-2201
www.samsontech.com

Table of Contents

ENGLISH

Introduction	1
StudioDock 3i and 4i Features	2
Front View Layout	3
StudioDock 3i and 4i Layout	3
StudioDock 3i and 4i Rear Panel Layout	4
StudioDock 3i and 4i Quick Start.	5
Setting up the StudioDock 3i and 4i	6
Connecting the StudioDock 3i and 4i.	8
Getting Started with MAC OS X	9
Installing the StudioDock on Windows Vista	10
Installing the StudioDock on Windows XP.	11
Operating the StudioDock 3i and 4i.	12
StudioDock 3i and 4i Rear Control Panel.	12
Connecting to the Resolv120a Subwoofer.	14
StudioDock 3i and 4i Wiring Guide	15
Specifications.	76

FRANÇAIS

Introduction.	16
StudioDock 3i et 4i - Caractéristiques.	17
Présentation des StudioDock 3i et 4i	18
Face avant	18
Présentation des StudioDock 3i et 4i	19
StudioDock 3i et 4i - Prise en main	20
Installation des StudioDock 3i et 4i	21
Connexion des moniteurs StudioDock 3i et 4i	23
Prise en main avec MAC OS X	24
Installation des StudioDock sur Windows Vista.	25
Installation des StudioDock sur Windows XP	26
Utilisation des StudioDock 3i et 4i.	27
Face arrière des StudioDock 3i et 4i	27
Connexion au Subwoofer Resolv120a	29
StudioDock 3i et 4i - Guide de câblage	30
Caractéristiques techniques.	77

DEUTSCHE

Einleitung	31
Features der StudioDock 3i und 4i.	32
Vorderseite	33
Aufbau der StudioDock 3i und 4i	33
Rückseitiger Aufbau der StudioDock 3i und 4i	34
StudioDock 3i und 4i Schnellstart	35
StudioDock 3i und 4i einrichten	36
StudioDock 3i und 4i anschließen	38
Erste Schritte mit MAC OS X.	39
StudioDock mit Windows Vista installieren	40
StudioDock mit Windows XP installieren.	41
StudioDock 3i und 4i bedienen	42
Rückseitiges Bedienfeld des StudioDock 3i und 4i.	42
Resolv120a Subwoofer anschließen.	44
StudioDock 3i und 4i Verdrahtungsanleitung.	45
Technische Daten	78

ESPAÑOL

Introducción	46
Características del StudioDock 3i y 4i	47
Distribución del StudioDock 3i y 4i	48
Panel frontal.	48
Distribución del StudioDock 3i y 4i	49
StudioDock 3i y 4i - Arranque rápido	50
Configuración del StudioDock 3i y 4i	51
Conexión del StudioDock 3i y 4i	53
Puesta en marcha con MAC OS X	54
Instalación del StudioDock en Windows Vista	55
Instalación del StudioDock en Windows Vista	56
Manejo del StudioDock 3i y 4i	57
Panel de control trasero del StudioDock 3i y 4i.	57
Conexión del subwoofer Resolv120a	59
Guía de cableado del StudioDock 3i y 4i	60
Especificaciones técnicas	79

ITALIANO

Introduzione	61
StudioDock 3i e 4i - Caratteristiche	62
I Componenti del Pannello Frontale.	63
StudioDock 3i e 4i - Pannello Frontale	63
StudioDock 3i e 4i - Pannello Posteriore	64
StudioDock 3i e 4i - Uso Immediato.	65
La Configurazione degli StudioDock 3i e 4i	66
Il Posizionamento degli StudioDock 3i e 4i	66
La Configurazione degli StudioDock 3i e 4i	67
I Collegamenti degli StudioDock 3i e 4i	68
StudioDock - Installazione su Mac OS X	69
StudioDock - Installazione su Windows Vista	70
StudioDock - Installazione su Windows XP	71
L'Uso degli StudioDock 3i e 4i.	72
Il Pannello di Controllo Posteriore	72
L'Uso degli StudioDock 3i e 4i.	73
Il Collegamento di un Subwoofer Resolv120a	74
Guida al Cablaggio degli StudioDock 3i	75
Specifiche	80

Introduction

Thank you for purchasing the StudioDock 3i or 4i Active USB Monitors from Samson Technologies! Whether you need a monitor system for your digital recording studio, a video production suite, or if you just want better monitors for gaming and for listening to music on your iPod, the StudioDock's are the perfect solution. The StudioDock systems produce a powerful, full-range sound thanks to the high quality internal amplifier matched to a sophisticated speaker system, employing extended range copolymer woofers and silk-dome tweeters. Music playback is simple thanks to the integrated iPod dock, and with the USB connection, you can charge and sync your iPod with iTunes too. The StudioDock 3i and 4i monitors also include an onboard high quality D-to-A converter providing a digital audio connection from your computer over USB for superior audio performance. The monitor systems deliver incredibly deep bass and extended highs in an amazingly compact size. Both StudioDock systems feature one active monitor for the right-side and a passive monitor for the left-side. The right-side unit houses the internal stereo power amplifier to drive both monitors. Located on the front is a convenient control panel with Volume control, Headphone output, and an Aux input for connecting a third signal source. On its rear panel you'll find the RCA inputs, USB connector, terminal cup for connecting the left-side passive monitor, the Power switch and AC-inlet. The precision tuned enclosures incorporate rear venting for extended low frequency response and are finished in an attractive black vinyl covering. The StudioDock 3i or 4i are ideal monitor systems for studios, video post production suites, fixed installations, at home or wherever great sound is desired.

In these pages, you'll find a detailed description of the features of the StudioDock 3i and 4i monitors, as well as a guided tour through its control panel, step-by-step instructions for its setup and use, and full specifications. You'll also find a warranty card enclosed—please don't forget to fill it out and mail it in so that you can receive online technical support and so we can send you updated information about these and other Samson products in the future. Also, be sure to check out our website (www.samsontech.com) for complete information about our full product line.

With proper care and adequate air circulation, your StudioDock 3i and 4i will operate trouble free for many years. We recommend you record your serial number in the space provided below for future reference.

Serial number: _____

Date of purchase: _____

Should your unit ever require servicing, a Return Authorization number (RA) must be obtained before shipping your unit to Samson. Without this number, the unit will not be accepted. Please call Samson at 1-800-3SAMSON (1-800-372-6766) for a Return Authorization number prior to shipping your unit. Please retain the original packing materials and if possible, return the unit in the original carton and packing materials. If you purchased your Samson product outside the United States, please contact your local distributor for warranty information and service.

StudioDock 3i and 4i Features

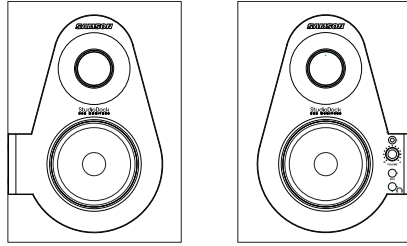

The Samson StudioDock 3i and 4i studio monitor systems with integrated iPod dock provide a smooth response that's accurate, and at the same time pleasant to listen to. Here are some of their main features:

- Two-way, active studio reference monitor with ported tuned enclosure providing extremely accurate monitoring for recording studio, post-production, video gaming and multi-media applications.
- Integrated iPod dock for direct music playback, charging and iTunes syncing.
- Onboard high quality D-to-A (digital-to-analog) converters and USB interface for digital audio playback.
- For tight and controlled low frequency response, the StudioDock Series employ custom designed, inverted cone, copolymer woofers with santoprene surrounds. The StudioDock 3i features an 3-inch woofer and the StudioDock 4i features a 4-inch woofer.
- The StudioDock's 25mm silk dome high frequency driver is set in a custom designed wave guide producing a high frequency response that's accurate and natural.
- Convenient front panel, "pop-out" volume control allows you to easily set the level and then lock it in place.
- You can connect a second stereo input from a MP3 player, keyboard, sound card or any other stereo line level signal to the StudioDock 3i and 4i's front panel 3.5 mm stereo Aux Input jack.
- If you need to listen to your mix on headphones, simply plug in to the front panel 3.5 mm Headphones output jack. The speakers automatically turn off when you plug into the Headphone output.
- Stereo Class A/B internal power amplifier.
- Passive crossovers utilizing a multi-pole design for linear response from bottom to top.
- Convenient RCA inputs accept standard -10 dBV line level input.
- A/V shielded for multimedia applications providing clean operation near computer monitors.
- 2 meter, 20-gauge speaker cable for Left-side Extension monitor included.
- Solid MDF (Medium Density Fiberboard) construction, provides maximum SPL.
- Precision tuned rear vented enclosure, attractively finished in black satin vinyl covering.
- Three-year extended warranty.

StudioDock 3i and 4i Layout

Front View Layout

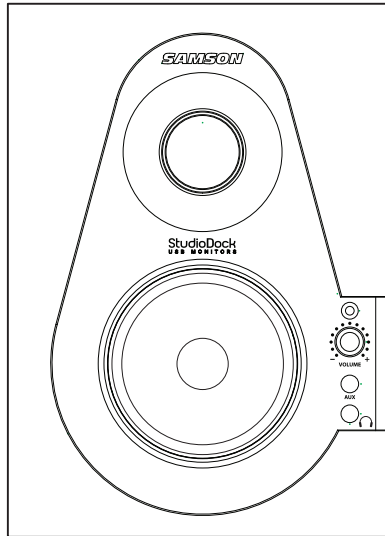

- 1. Silk Dome Tweeter** - Smooth high frequency response produced from a 1-inch silk dome tweeter.
- 2. TUNED PORT (rear)** - Quiet port design offering extended low frequency response.
- 3. Low Frequency Driver** - Heavy duty 3" on the StudioDock 3i, and 4" on the StudioDock 4i, extended range low frequency transducer.
- 4. POWER LED (active)** - Blue LED illuminates indicating the unit is powered on, ready for operation.
- 5. VOLUME control (Right Side Only)** - Controls the overall amount of output level for both speakers.
- 6. Aux Input** – 3.5mm stereo input jack for connecting a second line level signal source.
- 7. Headphones** – 3.5mm stereo output jack for connecting headphones. The monitors automatically mute when the headphone is connected.
- 8. ENCLOSURE** – Rigid and tight MDF construction for maximum output with beautifully appointed trim rings and sleek black textured vinyl finish.

StudioDock 3i and 4i Rear Panel Layout

StudioDock 3i and 4i Layout

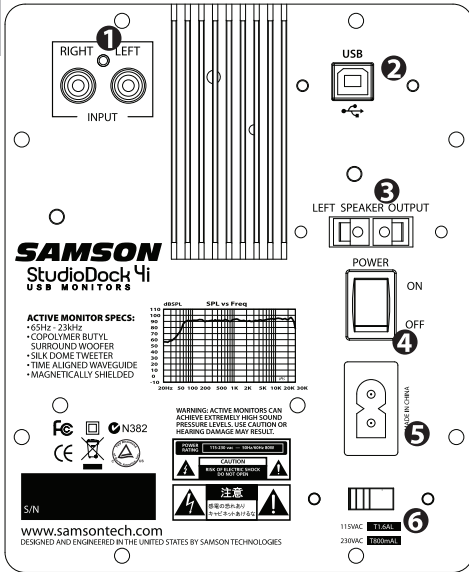

1. RCA INPUT – Used to connect signals from unbalanced, –10dBV devices. The Red connector is the for Right input and the White is for the Left input.

2. USB connector – Connect the supplied USB cable to this rear panel USB "B" connector.

3. LEFT SPEAKER OUTPUT – Push Terminals for connecting the Left-side Extension Speaker.

4. POWER SWITCH – Main power switch. When set to the ON position, the front panel blue LED illuminates indicating the StudioDock 3i and 4i is powered up and ready for operation.

5. AC INLET - Connect the supplied IEC power cable here.

6. VOLTAGE SELECTION SWITCH - This switch is used to select the amplifiers operating voltage.

NOTE: If you are changing the position of this switch, be sure it is set to the correct voltage for your country.

3i and 4i Rear Panel Layout (left speaker)

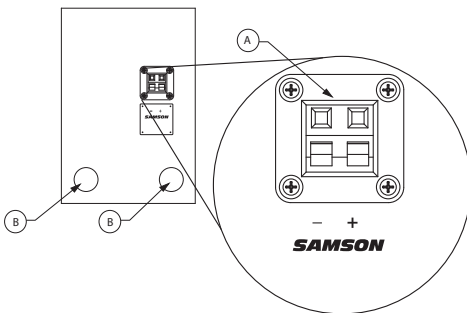

StudioDock 3i and 4i Quick Start

StudioDock 3i and 4i Quick Start - iPod Playback

Your StudioDock system has many sophisticated features, but if you just want to play-back music from your iPod, you can follow the simple steps below to get started.

- Unpack the StudioDock system components and included cables. Be sure to save the packaging in case you ever move or need to send the units for service.
- Set the Studiodock monitors in place near your computer or multi media center. The active speaker (the one with the front panel volume knob and jacks) is the right side speaker and the passive speaker (no knobs and jacks) is the left speaker.
- Locate the included speaker wire and make the connection from the active speaker to the passive speaker. Be sure to check the color code on the wire to insure the proper phase (polarity). For more information, see the sections "StudioDock 3i and 4i Connections" on page 8 and "StudioDock 3i and 4i Wiring Guide" on page 15 in this manual.
- Check that the rear panel POWER switch is set to the off position. Then, plug the supplied power cable into the rear panel inlet, but don't turn the unit on just yet.
- If your iPod came with a dock adapter (most do) install it into the iPod dock on top of the active speaker.
- Next, install your iPod into the StudioDock. Be sure the iPod is seated all the way in and that it's making a good connection in the dock.
- Now power on your StudioDock system using the rear panel POWER switch but keep the volume down to start.
- Now press play on you favorite iPod tune and adjust the StudioDock's front panel volume control until your reach a comfortable listening level.

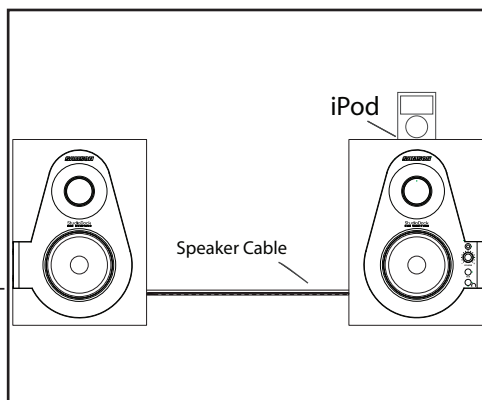

For more information, see the section "Operating the StudioDock 3i and 4i" on page 12 in this manual.

Setting up the StudioDock 3i and 4i

Background on the StudioDock 3i and 4i Active USB Monitors

The StudioDock 3i and 4i are near field reference monitors featuring a custom designed, 3 or 4-inch copolymer, low frequency driver and a 25mm silk dome tweeters, employing a Ferro fluid cooled voice coil and neodymium magnet. Lactated on the top of both the StudioDock 3i and 4i's right side speaker is an integrated iPod dock supporting most iPod models for playback charging and sync. The monitor's crossover has been carefully designed with high quality components insuring a linear frequency and phase response. The StudioDock 3i and 4i enclosures are constructed from MDF (Medium Density Fiberboard) and are finished in scuff resistant, textured vinyl covering. The monitor's enclosure also includes a tuned vent port that provides extended low-end response, and with a low turbulence design, the low frequency driver can move freely with minimal effect on the overall impedance. On the rear of one enclosure, you'll find StudioDock 3i and 4i's connection panel, which features an RCA unbalanced input, USB "B" style connector and AC power inlet. On the front panel, you'll find the Volume control, along with a 3.5mm Headphone output jack and a 3.5mm Aux input. Both inputs are connected to StudioDock 3i and 4i's internal stereo power module providing 15 watts per channel on the 3i and 20 watts per channel on the 4i through passive crossovers.

Positioning the StudioDock 3i and 4i

Near field monitoring has become the choice of many engineers in large and small studios because it minimizes the effect of room acoustics. This is especially important in today's project studios since the budget for room acoustics is often close to nothing. By positioning the reference monitors in the near field (close to the listeners), you can greatly reduce the effects of room acoustics. The most important considerations when evaluating the effects of room acoustics are reflective surfaces that are around the monitoring area. These can include flat tabletops, glass mirrors or framed pictures, large open walls and even the surface of your mixing console. Mostly all reflecting sound will eventually reach the listening position, but since it is slightly delayed from the direct source, the result is random cancellation of some frequencies, or comb filtering. If possible, remove any and all reflective surfaces. You may also want to hang some acoustic foam on walls that are close to the monitors. When positioning the monitors, you'll want to set up what is commonly referred to as the "mix triangle". In this ideal configuration, the space between the left and right monitor is equal to the distance from the listener to each monitor, forming an equilateral triangle. (Figure 1.)

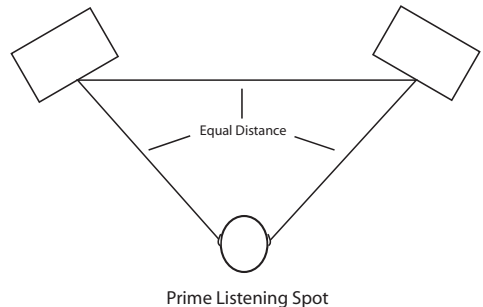

Figure 1.

Setting up the StudioDock 3i and 4i

Positioning the StudioDock 3i and 4i - continued

Speaker Orientation

The StudioDock 3i and 4i's can be used in either the vertical or horizontal position. When using the monitors in the horizontal position, be certain to place the left and right side tweeters on the outer most sides. (Figure 2) This will improve the stereo imaging and bass response by increasing the coupling of the low-end drivers.



Figure 2.

A Moment of Reflection

When choosing the height of your monitor system, be careful to avoid reflections off the surface of the mixing console. (Figure 3.) These reflections arrive at the listening position slightly delayed from the original sound resulting in strange cancellations and overall unpredictable response. Visualize straight lines representing the beams of sound radiating from the monitors and choose a height that reduces the occurrence of reflections that will end up in the prime listening spot. (Figure 4.) In most cases, the ideal position is slightly behind and above the mixing console's meter bridge. Also, allow at least 3-inches from the rear of the cabinet to any wall. This will insure proper operation of the tuned bass ports.

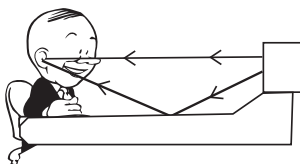

Figure 3.

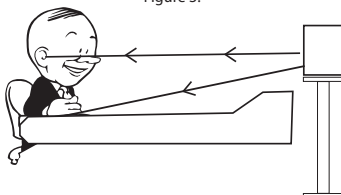

Figure 4.

Connecting the StudioDock 3i and 4i

StudioDock 3i and 4i Connections

Note: Before plugging in and turning on, remember the “last on, first off” rule of power amplifiers (and powered monitors). When powering up your system, be sure that all the wires are connected, turn your mixer and any other outboard gear on, and then last turn your StudioDock 3i and 4i’s on. When powering down, turn your StudioDock 3i and 4i’s off first and then your mixer and outboard gear.

The StudioDock 3i and 4i connections can be made via the rear panel RCA Inputs and USB socket. Follow the simple steps and diagram below for a quick connection using a mixer’s control room outputs.

- Using the included 20-gauge Extension Speaker cable, connect the Negative (striped) side of the wire to the Black terminal and the positive side to the Red terminal on the Right-side monitor.
- Now, connect the Negative (striped) side of the wire to the Black terminal and the Positive side to the Red terminal on the Left-side monitor.

Note: Just about all un-shielded speaker wire will have a marking indicating the negative side. To avoid phase cancellation problems, be sure to maintain the correct connection for the positive and negative sides throughout your system.

- Lower your mixer’s master outputs to all the way off.
- Connect the mixer’s left and right Control Room outputs to the stereo input on the Right-side StudioDock 3i or 4i.
- Set the StudioDock 3i or 4i’s input Volume control to the 2 o’clock position. NOTE: If you press the Volume Control, it will extend out making it easier to adjust.
- Run an audio signal (like some music from a CD) through your mixer and raise the Control Room level to a comfortable listening level.

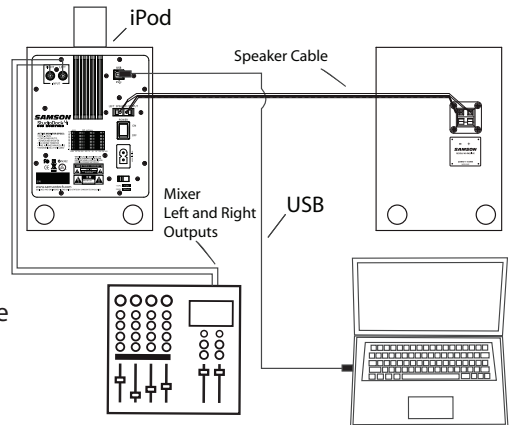
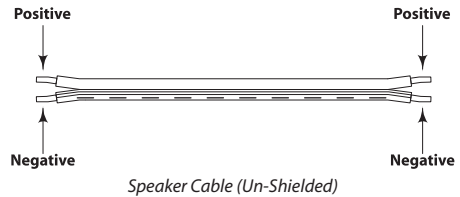

The following sections of this manual will describe how to use the USB interface for digital audio playback from your Mac or Windows computer.

Getting Started with MAC OS X

The following example is for setting up the StudioDock in MAC OS X .

The StudioDock does not require any special drivers or software. Just plug in the StudioDock into a USB port on your computer and everything is installed automatically.

1. Make the connection between the StudioDock's rear panel USB connector and any available USB port on your MAC using the supplied USB cable. The MAC will recognize the USB audio device and automatically install a universal driver.
2. To select the StudioDock as the computer's audio output, open the System Preferences from the dock or the main Apple Menu (figure 1).
3. Next open the Sound preference (figure 2).
4. Next, click in the Output tab and select StudioDock. You may notice that the Volume slider sets itself to the full level. This will allow you to have full range using StudioDock's hardware Volume control (figure 3).

At this point you can begin using your StudioDock's with most any audio recording and playback software, but you need to select it as an output device within the DAW. When selecting the output just look for and select the StudioDock.

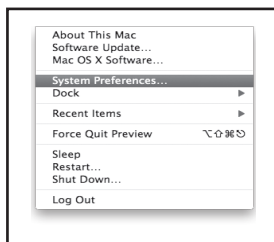

Figure 1



Figure 2



Figure 3

Installing the StudioDock on Windows Vista

Installing the StudioDock is a simple procedure that takes just a few minutes. Since the StudioDock is USB compliant, you can use most any PC, connect the included USB cable and plug and play. You will be able to control your StudioDock using the standard audio interface controls in the MAC or Windows operating system. You will find detailed instructions on setting up Windows Vista in the following sections of this manual.

Getting Started with Windows Vista

The StudioDock does not require any special drivers or software. Just plug in the StudioDock into a USB port on your computer and everything is installed automatically.

1. The first time you plug the StudioDock into a USB port, Windows Vista will install the universal drivers for that port. A balloon tip will pop up, telling you it has found the USB Audio codec (figure 4).
2. When it is finished installing the drivers, it will say "Your new hardware is installed and ready to use" (figure 5).

Note: This balloon will not pop up again for the same USB port.

3. The StudioDock becomes the Default Device after you plug it in and defaults to maximum volume. Double-check this by hovering over the speaker icon in the bottom right hand corner of the screen. It should show Volume:100 and "StudioDock" (figure 6).
4. If it is not the default device, you can set it under the Sound Properties panel in Control Panel (figure 7).
5. To set the volume, click the speaker icon and drag the volume slider (figure 8).

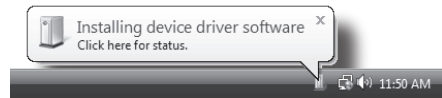

Figure 4

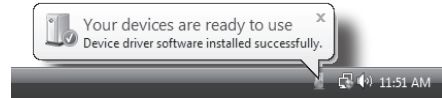

Figure 5

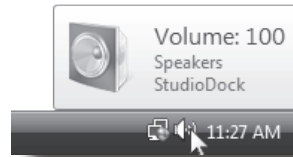

Figure 6

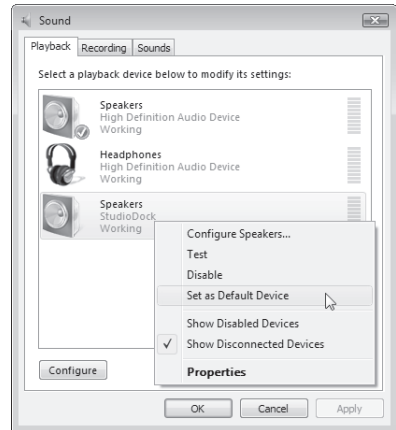

Figure 7

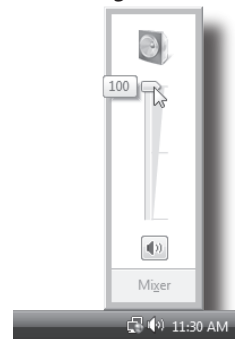

Figure 8

Installing the StudioDock on Windows XP

Getting Started with Windows XP

The StudioDock does not require any special drivers or software. Just plug in the StudioDock into a USB port on your computer and everything is installed automatically.

1. The first time you plug the StudioDock into a USB port, Windows XP will install the universal drivers for that port. A balloon tip will pop up, telling you it has found the USB Audio codec (figure 9).

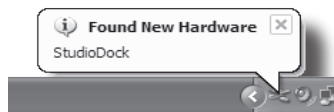

Figure 9

2. When it is finished installing the drivers, it will say "Your new hardware is installed and ready to use" (figure 10).

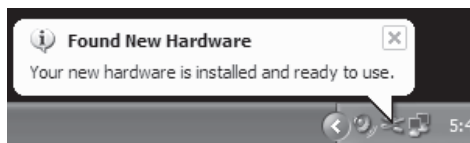

Figure 10

Note: This balloon will not pop up again for the same USB port.

3. Typically, you want the StudioDock to be your default device and be at maximum volume. Set the StudioDock as the default playback device in Sound and Audio Devices Properties in Control Panel (figure 11).
4. Set the volume by clicking the speaker icon in the bottom right hand corner figure 12).

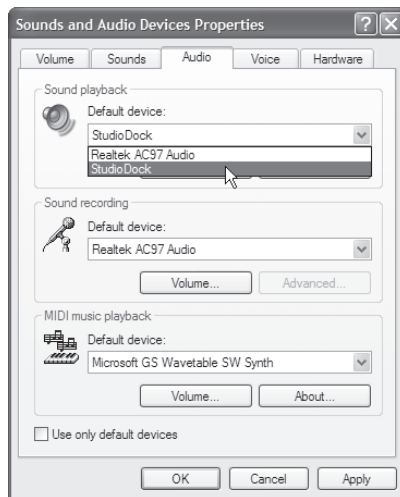

Figure 11

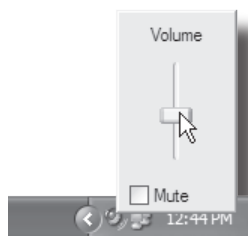

Figure 12

Operating the StudioDock 3i and 4i

StudioDock 3i and 4i Rear Control Panel

The StudioDock 3i and 4i's rear control panel is where you will make your connections for the left side passive monitor, input signals and AC power. The following section details the rear panel connections.

Powering the StudioDock 3i and 4i

Since the StudioDock 3i and 4i are active monitors with on-board power amplifiers, it is necessary to connect the right side monitor to an AC power supply. Make sure that the main Power switch is set to the off position and connect the supplied IEC power cable into the AC inlet.

Things that go Hum!

When running power cables, be careful not to run the AC power cords or AC extension cords in parallel to your input cables. This will help reduce any AC hum that can be picked up. If you have to cross an AC line with an audio line, try to cross them at a 90 degree angle for the least amount of induced hum.

- 1. Power switch** – The POWER switch is used to turn on the StudioDock 3i and 4i's active electronics. When set to the on position, the front panel blue LED illuminates, indicating the StudioDock 3i and 4i are powered up and ready for operation.
- 2. AC Inlet** - Connect the supplied IEC power cable here.
- 3. Voltage switch** - The slide switch is used to select the operating voltage. **NOTE:** Be sure that the switch is set to the correct voltage for your country.

The Ins and The Outs

The StudioDock 3i and 4i features a stereo pair of input connectors providing easy installation with a variety of audio devices like recording consoles, hard disk recorders, CD players

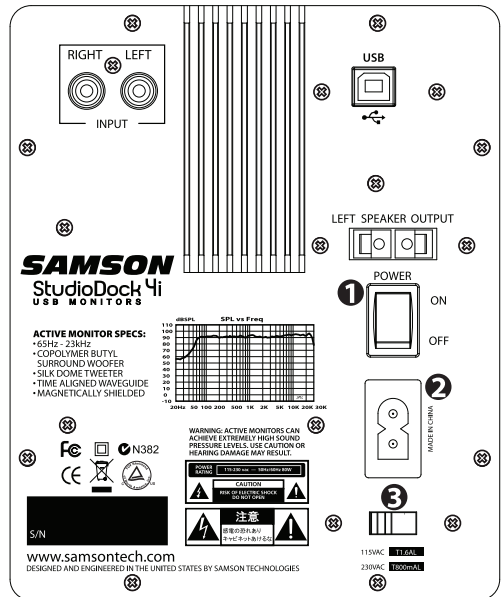

Operating the StudioDock 3i and 4i

StudioDock 3i and 4i Rear Control Panel - continued

and computer sound cards, to name a few. The following section details the StudioDock 3i and 4i's input connectors. In addition, there is a detailed cable-wiring diagram on page 15.

4. **RCA Input** – The RCA input accepts signals from unbalanced –10dBV devices.
5. **USB Connector** – Using the supplied USB cable, make the connection from the StudioDock's USB connector and any available USB port on your computer. Once connected, you can sync and charge your iPod, and/or playback digital audio from your computer. See the previous sections "Getting Started with Mac OS X" and "Getting Started with Windows Vista and Windows XP" to configure your computer.

6. **LEFT SPEAKER OUTPUT** – Push Terminals for connecting the Left-side Extension Speaker.

StudioDock 3i and 4i Front Control Panel

7. **Power LED** - When the Power switch is set to "on", the light will illuminate indicating the system is powered up and ready for operation.
8. **Volume Control** - (front Panel) The volume control is used to adjust the overall output level of the StudioDock 3i and 4i. When operating the unit for the first time, start with the volume control set all the way off. Slowly raise the Volume control to reach a comfortable listening level. NOTE: If you press the Volume Control, it will extend out making it easier to adjust.
9. **AUX Input** - You can connect a second stereo input from a MP3 player, keyboard, sound card or any other stereo line level signal to the StudioDock 3i and 4i's front panel 3.5 mm Aux Input jack.
10. **Headphone Output** - If you need to listen to your mix on headphones, simply plug in to the front panel 3.5mm Headphones output jack. The speakers automatically turn off when you plug into the Headphone output.

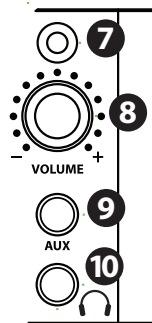
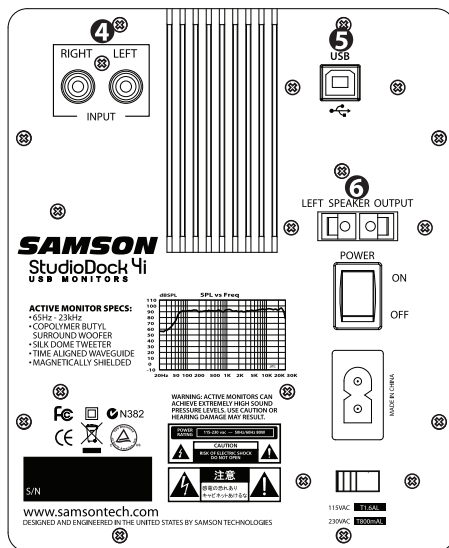

StudioDock 3i and 4i with Mono Sub

Connecting to the Resolv120a Subwoofer

Adding a subwoofer and extended low frequency response to your StudioDock 3i or 4i system is easy using the monitors' LINE LEVEL inputs. Below is a typical system set-up using the RESOLV 120a with a mixer and a pair of StudioDock 3i or 4i's satellite speakers. The StudioDock 3i and 4i's inputs utilize industry standard RCA connectors. For a detailed wiring diagram, see the section "StudioDock 3i and 4i Wiring Guide" on page 11. Follow the steps in the diagram below to set up your system.

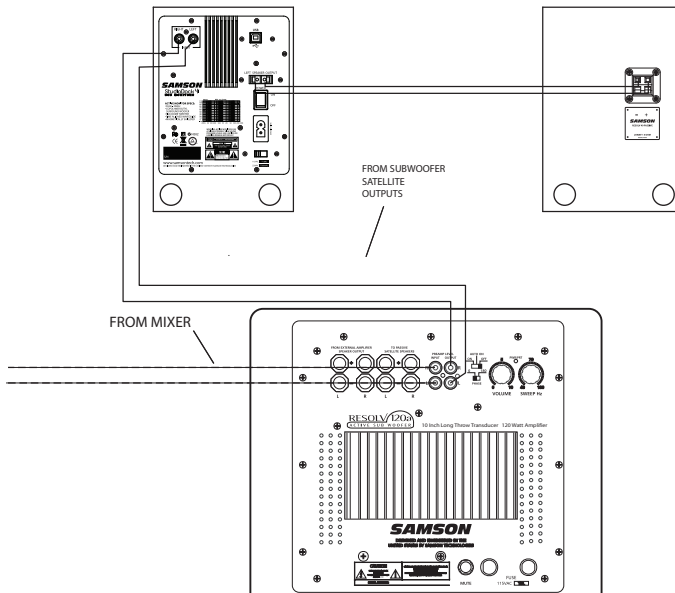

- Lower your mixer's master outputs to all the way off.
- Connect the mixer's left output to the RESOLV 120's LEFT LINE INPUT and the mixer's right output to the RESOLV 120's RIGHT LINE INPUT. Now connect the RESOLV 120's LEFT LINE OUTPUT to the left input of the StudioDock 3i or 4i, and the RESOLV 120's RIGHT LINE OUTPUT to the right input of the StudioDock 3i or 4i.
- Run an audio signal (like some music from a CD) through your mixer and raise the level to a comfortable listening level.
- Now adjust the SWEEP control to the desired frequency. A good place to start with the StudioDock 3i and 4i is about 70 Hz. You can also use your ears by adjusting the SWEEP control to the frequency that sounds good to you.

StudioDock 3i and 4i Wiring Guide

StudioDock 3i and 4i Wiring Guide

There are several ways to interface the StudioDock 3i and 4i, depending on your exact monitoring set-up. Follow the cable diagrams below for connecting your monitor system.

RCA to RCA Cable

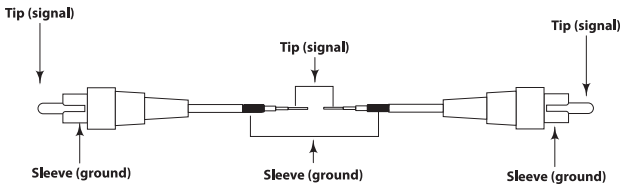

Unbalanced 1/4" to RCA Cable

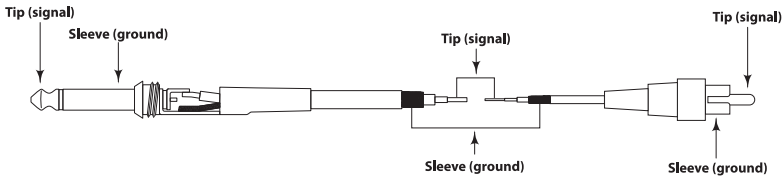

Un-Balanced XLR to RCA Cable

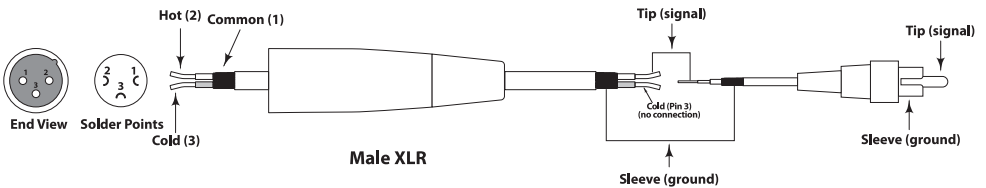

Introduction

Nous vous remercions d'avoir choisi les moniteurs USB actifs StudioDock 3i ou 4i de Samson Technologies ! Les StudioDock sont les moniteurs de choix pour les studios d'enregistrement audionumérique, les logiciels de production vidéo, les consoles de jeu et les iPod. Les systèmes StudioDock peuvent délivrer un son large bande puissant grâce à leur amplificateur intégré de haute qualité et leurs moniteurs sophistiqués, qui disposent de Woofers à longue excursion en copolymère et de Tweeters à dôme en soie. Le socle pour iPod intégré vous permet d'utiliser les moniteurs pour restituer le signal de votre iPod, et vous pouvez même le relier au port USB pour accéder à iTunes. Les moniteurs StudioDock 3i et 4i sont aussi équipés d'un convertisseur numérique/analogique intégré de haute qualité, qui permet d'établir une connexion audionumérique USB pour optimiser le niveau de performance audio de votre ordinateur. Ces systèmes de format très compact délivrent des basses fréquences étonnamment puissantes et des hautes fréquences cristallines. Les deux systèmes StudioDock sont munis d'un moniteur passif sur le côté gauche et d'un moniteur actif sur le côté droit (l'amplificateur de puissance stéréo alimente les deux côtés). La face avant est munie d'un réglage de volume, d'une sortie casque et d'une entrée auxiliaire permettant la connexion d'une troisième source sonore. La face arrière regroupe les entrées RCA, le port USB, le bornier de connexion du moniteur passif gauche, l'interrupteur et l'embase secteur. Les baffles accordés avec précision sont pourvus d'un évent arrière permettant d'étendre la réponse dans les basses fréquences, et ils sont recouverts d'un superbe revêtement en vinyle noir. Les StudioDock 3i et 4i sont les systèmes d'écoute par excellence pour les studios, les stations de production vidéo, les installations fixes et les Home Theaters, ou pour n'importe quelle application nécessitant une qualité sonore exceptionnelle.

Dans ces pages, vous trouverez une description détaillée des caractéristiques des moniteurs StudioDock 3i et 4i, une présentation des faces avant et arrière, les instructions pour l'installation et l'utilisation, ainsi que les caractéristiques techniques complètes. Vous trouverez aussi une carte de garantie : n'oubliez pas de la remplir et de nous l'envoyer pour pouvoir bénéficier de l'assistance technique en ligne et recevoir les dernières informations sur les produits Samson. Pensez également à consulter notre site Internet (www.samsontech.com) pour obtenir toutes les informations sur notre gamme complète de produits.

Avec un entretien adapté et une ventilation suffisante, votre StudioDock 3i ou 4i vous donnera satisfaction pendant de très nombreuses années. Prenez le temps de noter le numéro de série et la date d'achat pour toute référence ultérieure.

Numéro de série : _____

Date d'achat : _____

Pour faire réparer votre produit, vous devez tout d'abord obtenir un numéro de retour. Sans ce numéro, nous ne pouvons pas accepter l'appareil. Aux États-Unis, vous pouvez appeler Samson au : 1-800-3SAMSON (1-800-372-6766). Conservez l'emballage d'origine pour l'utiliser en cas de retour. Si vous avez acheté ce produit dans un autre pays, contactez votre revendeur pour obtenir de plus amples informations sur la garantie.

StudioDock 3i et 4i - Caractéristiques

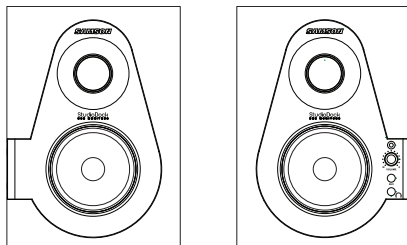

Les moniteurs de studio Samson StudioDock 3i et 4i avec socle pour iPod offrent une réponse linéaire et précise tout en restant très agréables à l'écoute. Voici quelques-unes de leurs caractéristiques générales :

- Moniteurs de studio actifs deux voies avec baffle accordé offrant une écoute extrêmement fidèle pour les studios d'enregistrement et de post-production, les consoles de jeux et les stations multimédias.
- Socle intégré pour iPod permettant d'utiliser directement les fonctions de lecture, de téléchargement et de synchronisation avec iTunes.
- Convertisseurs N/A (numériques/analogiques) et interface USB de haute qualité pour l'utilisation de signaux audio numériques.
- Woofers en copolymère de conception spéciale avec membrane inversée et suspension en santoprene. Ils garantissent une réponse précise et étendue dans les basses fréquences. Le StudioDock 3i est équipé d'un Woofer de 7,6 cm (3 pouces), et le StudioDock 4i, d'un Woofer de 10,2 cm (4 pouces).
- Tweeter à dôme en soie de 2,5 cm couplé à un guide d'ondes conçu spécialement pour produire des hautes fréquences précises et naturelles.
- Réglage de volume encastré (à l'avant) pouvant être verrouillé sur sa position.
- Entrée Aux stéréo en mini-Jack 3,5 mm (à l'avant) permettant la connexion d'un deuxième signal stéréo (lecteur MP3, clavier, carte son ou toute autre source stéréo à niveau ligne) aux StudioDock 3i et 4i.
- Sortie casque en mini-Jack 3,5 mm (à l'avant) permettant de connecter un casque pour écouter le mixage. Les haut-parleurs sont désactivés automatiquement lorsque vous connectez un casque à cette sortie.
- Amplificateur de puissance stéréo intégré travaillant en Classe A/B.
- Filtres passifs multi-pôles procurant une réponse linéaire sur tout le spectre sonore.
- Entrées RCA permettant la connexion de signaux ligne standards de -10 dBV.
- Blindage magnétique pour les applications multimédias (près d'écrans d'ordinateurs).
- Câble de haut-parleur de 2 m (diamètre : 0,8 mm) pour le moniteur gauche.
- Baffle en panneaux de particules MDF garantissant pour une puissance maximale.
- Baffle offrant une superbe finition noire satinée et un évent arrière accordé avec précision.
- Garantie étendue de trois ans.

Présentation des StudioDock 3i et 4i

Face avant

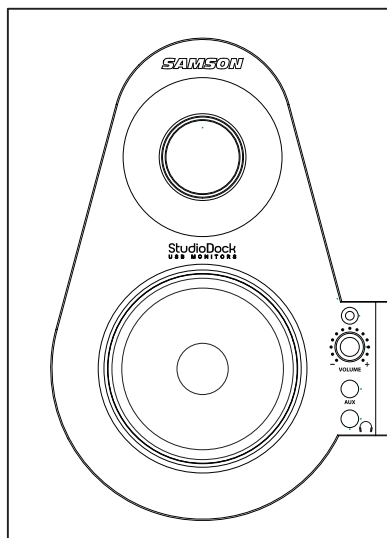

- 1. Tweeter à dôme en soie** - Tweeter à dôme en soie de 2,5 cm (1 pouce) offrant une réponse linéaire dans les hautes fréquences.
- 2. Événement accordé (à l'arrière)** - Événement offrant une réponse linéaire et étendue dans les basses fréquences.
- 3. Woofer** - Woofer haute puissance de 7,6 cm (3 pouces) pour les moniteurs StudioDock 3i, et de 10,2 cm (4 pouces) pour les moniteurs StudioDock 4i. Ils sont conçus pour garantir une réponse étendue dans les basses fréquences.
- 4. Led POWER (sur le moniteur actif)** - Cette Led s'allume en bleu lorsque le moniteur est sous tension et prêt à l'utilisation.
- 5. Bouton VOLUME (sur le moniteur droit)** - Ce réglage détermine le niveau de sortie général.
- 6. Entrée Aux** - Cette entrée en mini-Jack stéréo 3,5 mm permet de connecter une deuxième source à niveau ligne.
- 7. Sortie casque** - Cette sortie en mini-Jack stéréo 3,5 mm permet de connecter un casque. Les haut-parleurs sont désactivés automatiquement lorsque vous connectez un casque.
- 8. Baffle** - Baffle robuste en panneaux de particules MDF permettant d'obtenir une puissance maximale. Il propose une superbe finition en vinyle noir avec éléments décoratifs.

Présentation des StudioDock 3i et 4i

Présentation des StudioDock 3i et 4i

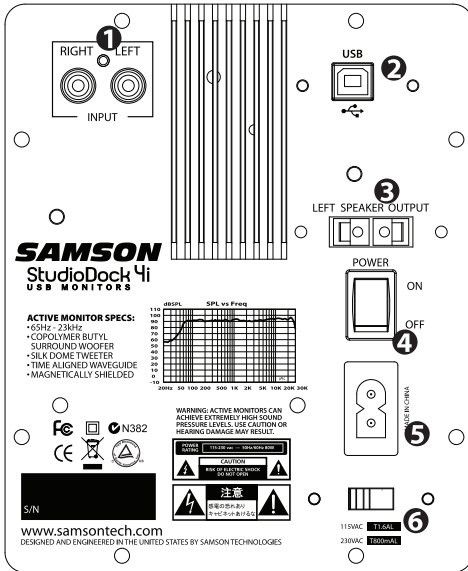

Face arrière des 3i et 4i (moniteur gauche)

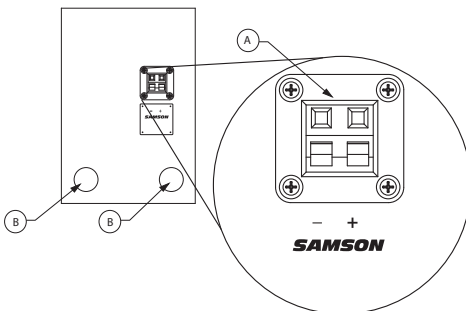

1. Entrée RCA – Utilisez cette entrée pour relier les signaux asymétriques des équipements –10 dBV. Le connecteur d'entrée droit est rouge, et le connecteur d'entrée gauche est blanc.

2. Port USB – Connectez le câble USB fourni au port USB "B" à l'arrière.

3. Sortie LEFT SPEAKER OUTPUT – Bornier à ressort servant à connecter le câble du moniteur gauche.

4. Interrupteur POWER – Interrupteur secteur principal. En position ON, la Led en face avant s'allume en bleu pour indiquer que le StudioDock 3i ou 4i est sous tension et prêt à l'utilisation.

5. Embase secteur - Utilisez cette embase pour connecter le cordon secteur fourni.

6. Sélecteur de tension - Utilisez-le pour sélectionner la tension de fonctionnement des amplificateurs.

REMARQUE : Assurez-vous de régler ce sélecteur sur la valeur correspondant à la tension délivrée par les prises secteur dans votre pays.

A. Bornier – Bornier à ressort servant à connecter le câble au moniteur gauche.

B. Événements accordés - Événements de conception silencieuse offrant une réponse linéaire et étendue dans les basses fréquences.

StudioDock 3i et 4i - Prise en main

StudioDock 3i et 4i - Prise en main : Fonction de lecture du iPod

Votre système StudioDock propose de nombreuses fonctions sophistiquées, mais les moniteurs peuvent aussi servir simplement à restituer le signal de votre iPod. Pour ce faire, vous n'avez qu'à suivre ces étapes :

FRANÇAIS

- Déballez les éléments de votre système StudioDock et les câbles fournis. Conservez tous les matériaux d'emballage afin de pouvoir les utiliser en cas de retour.
- Installez les moniteurs StudioDock près de votre ordinateur ou station multimédia. Le moniteur actif (avec le bouton Volume et les connecteurs en face avant) doit être placé à droite, et le moniteur passif (sans bouton ni connecteur), à gauche.

- Utilisez le câble de haut-parleur fourni pour relier les moniteurs actif et passif. Vérifiez le code de couleur sur le câble pour éviter les problèmes de phase. Pour de plus amples informations, consultez les sections "Connexion des StudioDock 3i et 4i" en page 8 et "StudioDock 3i et 4i - Guide de câblage" en page 15.

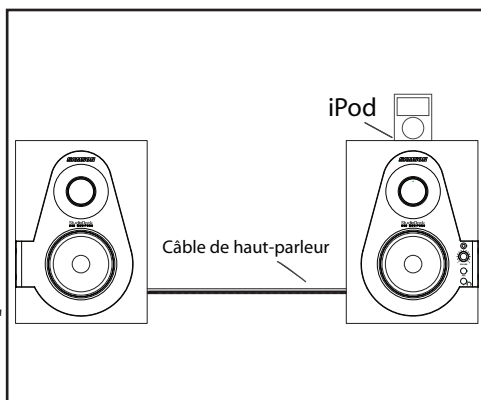

- Assurez-vous que l'interrupteur secteur POWER soit réglé sur la position OFF. Connectez ensuite le cordon secteur à l'embase en face arrière, mais ne mettez pas le moniteur sous tension.
- Si votre iPod était fourni avec un adaptateur pour socle (comme la plupart des iPod), installez-le dans le socle pour iPod situé sur le dessus du moniteur actif.
- Installez ensuite le iPod sur le StudioDock. Assurez-vous que le iPod soit correctement inséré et bien connecté dans le socle.
- Mettez votre système StudioDock sous tension en appuyant sur l'interrupteur secteur POWER à l'arrière. Commencez par régler le volume au minimum.
- Sélectionnez ensuite un morceau sur le iPod et lancez la lecture. Réglez le bouton Volume (à l'avant) de façon à obtenir un niveau d'écoute convenable.

Pour de plus amples informations, consultez la section "Utilisation des StudioDock 3i et 4i" en page 28.

Installation des StudioDock 3i et 4i

Généralités sur les moniteurs USB actifs StudioDock 3i et 4i

Les StudioDock 3i et 4i sont des moniteurs de référence de proximité équipés d'un Woofer de 7,6 cm (3 pouces) ou de 10,2 cm (4 pouces) de conception spéciale et d'un Tweeter à dôme en soie de 2,5 cm avec bobine Ferro fluide refroidie et aimant au néodyme. La face supérieure du moniteur droit des StudioDock 3i et 4i est munie d'un socle pour iPod intégré permettant d'utiliser les fonctions de lecture, de téléchargement et de synchronisation de la plupart des iPod. Le filtre du moniteur a été conçu avec des composants de très haute qualité pour assurer une réponse en fréquence linéaire tout en minimisant les déphasages dans la zone de coupure. Le baffle des StudioDock 3i et 4i est construit de panneaux de particules de moyenne densité (MDF) recouverts de vinyle texturé ultra-résistant. Le baffle du moniteur est également équipé d'un évent accordé offrant une réponse étendue dans les basses fréquences, avec une génération de turbulences acoustiques minimale. Le Woofer peut ainsi se déplacer en toute liberté, avec une incidence minimale sur les variations d'impédance. En face arrière, vous trouverez les connecteurs des StudioDock 3i et 4i : une entrée RCA asymétrique, un port USB "B" et l'embase secteur. La face avant regroupe le réglage de volume, la sortie casque en mini-Jack 3,5 mm et l'entrée auxiliaire en mini-Jack 3,5 mm. Les deux entrées sont reliées au module d'amplification stéréo, qui peut délivrer une puissance de 15 Watts par canal pour le 3i, et de 20 Watts par canal pour le 4i, via les filtres passifs.

Positionnement des StudioDock 3i et 4i

L'écoute de proximité est le moyen de contrôle privilégié par les ingénieurs du son dans les studios de petite ou grande taille car ce type d'écoute minimise l'incidence de l'acoustique de la pièce. Ceci est particulièrement important dans les Home Studios d'aujourd'hui, où le budget pour le traitement acoustique de la cabine d'écoute est souvent limité, voire nul. En plaçant les moniteurs à proximité de l'auditeur,

vous réduisez grandement l'incidence de l'acoustique de la pièce sur la sonorité globale. Le problème le plus important est causé par les surfaces réfléchissantes autour de la zone d'écoute, comme les tables, miroirs ou cadres, les murs de grandes dimensions et la surface de la console de mixage. Les sons réfléchis atteignent l'auditeur d'une façon ou d'une autre, mais les retards produits par les réflexions génèrent des déphasages sonores, atténuations de certaines fréquences ou effets de filtres en peigne. Évitez autant que possible les surfaces réfléchissantes.

Vous pouvez aussi tendre un tissu acoustique sur les murs près des moniteurs. Il est important de créer un "triangle d'écoute", de façon à ce que l'auditeur et les moniteurs forment un triangle équilatéral parfait (Figure 1).

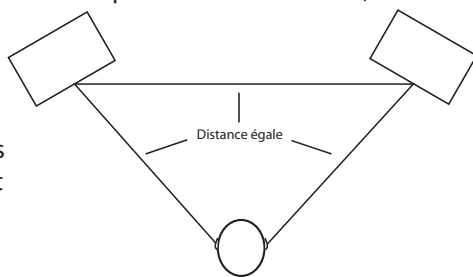

Position d'écoute

Figure 1.

Installation des StudioDock 3i et 4i

Positionnement des StudioDock 3i et 4i - suite

Orientation des enceintes

Les moniteurs StudioDock 3i et 4i peuvent être placés à la verticale ou l'horizontale. Lorsque vous les utilisez en position horizontale, assurez-vous de placer les Tweeters gauche et droit à l'extérieur des enceintes (Figure 2). Ceci améliorera la définition stéréo et la réponse dans les basses en améliorant le couplage des Woofers.



Figure 2.

Quelques réflexions...

Lorsque vous déterminez la hauteur de vos moniteurs, évitez de créer des réflexions sur la surface de la console (Figure 3). Ces réflexions atteignent la position d'écoute avec un temps de retard qui crée des annulations de fréquences et une réponse incontrôlable. Imaginez des lignes droites représentant la projection du signal sonore en provenance des moniteurs, puis choisissez une hauteur permettant d'éviter les réflexions atteignant la position d'écoute (Figure 4). Dans la plupart des cas, la position idéale se trouve un peu au-dessus de la console, à l'arrière de la section des VU-mètres. Laissez également un espace d'au moins 7,6 cm (3 pouces) entre l'arrière des moniteurs et les murs pour permettre aux événements accordés d'étendre la réponse dans les basses fréquences.

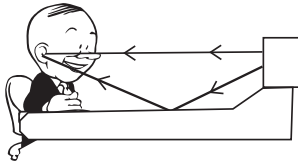

Figure 3.

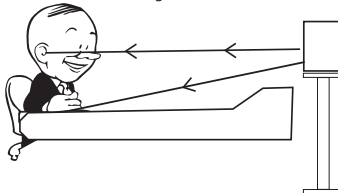

Figure 4.

Connexion des moniteurs StudioDock 3i et 4i

Connexion des moniteurs StudioDock 3i et 4i

Remarque : Avant de réaliser les connexions et de placer les enceintes sous tension, souvenez-vous de la règle de mise sous/hors tension des amplificateurs et moniteurs actifs. L'appareil placé sous tension en dernier doit être placé hors tension en premier. Avant la mise sous tension, assurez-vous que tous les câbles soient connectés. Placez votre console de mixage sous tension ainsi que tous les équipements externes, puis les moniteurs StudioDock 3i et 4i en dernier. Lors de la mise hors tension, placez les StudioDock 3i et 4i hors tension en premier, puis la console de mixage et les équipements externes.

Les StudioDock 3i et 4i sont équipés d'entrées RCA et d'un port USB (à l'arrière). Suivez cette procédure et reportez-vous au schéma pour relier les moniteurs aux sorties pour cabine d'écoute de la console.

- Connectez le câble de haut-parleur de 0,8 mm de diamètre (fourni) au moniteur droit. Insérez le côté négatif (rayé) dans la borne noire, et le côté positif dans la borne rouge du moniteur.
- Connectez ensuite le câble au moniteur gauche. Insérez le côté négatif (rayé) dans la borne noire, et le côté positif dans la borne rouge du moniteur.

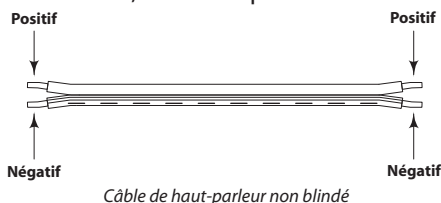

Remarque : Le côté négatif est indiqué sur la plupart des câbles de haut-parleur non blindés. Pour éviter les problèmes d'annulation de phase, assurez-vous que les côtés positif et négatif de tous les câbles soient correctement connectés.

- Réglez le niveau de sortie principal de la console au minimum.
- Reliez les sorties Control Room gauche et droite de la console à l'entrée stéréo du moniteur StudioDock 3i ou 4i droit.
- Réglez le bouton Volume du moniteur StudioDock 3i ou 4i sur la position 2:00. REMARQUE : Appuyez sur le bouton Volume pour le déverrouiller.
- Appliquez un signal audio (exemple : un CD) sur une voie de la console, puis montez le réglage Control Room de façon à obtenir un niveau d'écoute convenable.

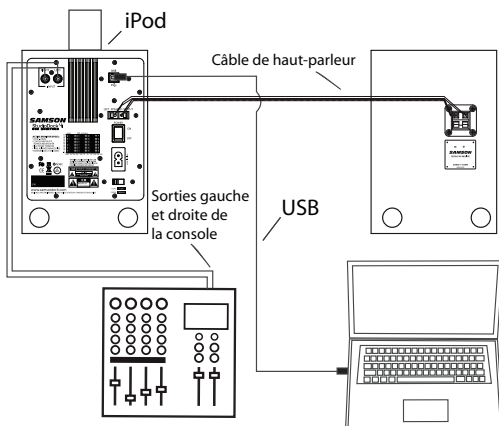

Les sections suivantes de ce mode d'emploi vous indiquent comment utiliser l'interface USB pour restituer les signaux audio numériques de votre ordinateur Mac ou PC Windows.

Prise en main avec MAC OS X

Cet exemple vous indique comment installer le StudioDock avec MAC OS X. Les StudioDock ne nécessitent pas de Drivers ou logiciels spéciaux. Reliez simplement votre StudioDock à un port USB de l'ordinateur pour l'installer automatiquement.

1. Utilisez le câble USB fourni pour relier le port USB à l'arrière du StudioDock à un port USB libre sur votre MAC. Le MAC reconnaît le périphérique audio USB et installe automatiquement un Driver universel.
2. Pour sélectionner le StudioDock comme périphérique de sortie audio de l'ordinateur, ouvrez les préférences système dans le Dock ou le menu Pomme principal (Figure 1).
3. Ouvrez ensuite les préférences Son (Figure 2).
4. Cliquez ensuite sur l'onglet de Sortie et sélectionnez le StudioDock. Le curseur Volume est réglé automatiquement sur le niveau maximum. Ceci vous permet de bénéficier d'une plage de réglage maximale pour l'utilisation du bouton Volume de votre StudioDock (Figure 3).

Vous pouvez maintenant utiliser votre StudioDock avec la plupart des logiciels de lecture et d'enregistrement audio, mais vous devez d'abord le sélectionner comme périphérique de sortie dans le logiciel. Lors de la sélection du périphérique de sortie, repérez simplement le StudioDock et sélectionnez-le.

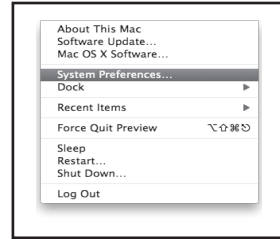

Figure 1



Figure 2

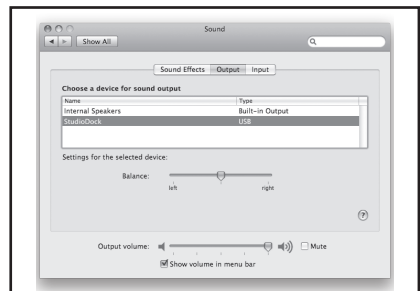

Figure 3

Installation des StudioDock sur Windows Vista

La procédure d'installation des StudioDock est très simple et ne prend que quelques minutes. Comme les StudioDock sont compatibles USB (Plug and Play), vous pouvez les relier à un MAC ou PC en vous servant du câble USB fourni. Vous pouvez régler les paramètres de votre StudioDock avec les réglages de l'interface audio standard du système d'exploitation MAC ou Windows. Vous trouverez des instructions de configuration détaillées pour MAC OS et Windows dans les sections suivantes.

Prise en main avec Windows Vista

Les StudioDock ne nécessitent pas de Drivers ou logiciels spéciaux. Reliez simplement votre StudioDock à un port USB de l'ordinateur pour l'installer automatiquement.

1. La première fois que vous reliez le StudioDock au port USB, Windows Vista installe les Drivers universels du port utilisé. Une bulle d'aide contextuelle s'affiche pour indiquer que le codec USB Audio a été trouvé (Figure 4).
2. Une fois l'installation des Drivers terminée, un message vous indique que le nouveau périphérique est installé et prêt à l'utilisation (Figure 5).
Remarque : Cette bulle d'aide contextuelle ne s'affiche que lors de la première installation.
3. Votre StudioDock devient le périphérique par défaut et son volume est réglé au maximum. Vous pouvez l'afficher en plaçant le curseur de la souris sur l'icône de haut-parleur dans le coin inférieur droit de l'écran : "Volume : 100" et "StudioDock" (Figure 6).
4. S'il n'est pas le périphérique par défaut, sélectionnez-le dans la fenêtre Sons et périphériques audio du Panneau de configuration (Figure 7).
5. Pour régler le volume, cliquez sur l'icône de haut-parleur et déplacez le curseur (Figure 8).

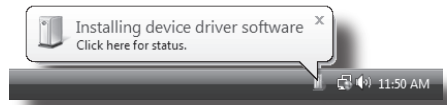

Figure 4

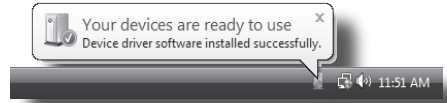

Figure 5



Figure 6

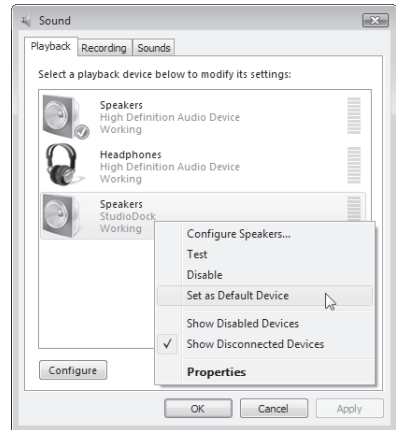

Figure 7

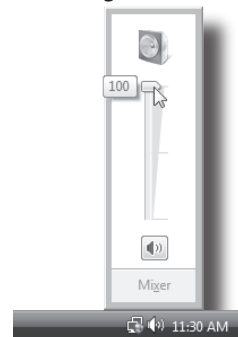

Figure 8

Installation des StudioDock sur Windows XP

Prise en main avec Windows XP

Les StudioDock ne nécessitent pas de Drivers ou logiciels spéciaux. Reliez simplement votre StudioDock à un port USB de l'ordinateur pour l'installer automatiquement.

1. La première fois que vous reliez le StudioDock au port USB, Windows XP installe les Drivers universels du port utilisé. Une bulle d'aide contextuelle s'affiche pour indiquer que le codec USB Audio a été trouvé (Figure 9).

2. Une fois l'installation des Drivers terminée, un message vous indique que le nouveau périphérique est installé et prêt à l'utilisation (Figure 10).

Remarque : Cette bulle d'aide contextuelle ne s'affiche que lors de la première installation.

3. Normalement, le StudioDock doit être sélectionné comme périphérique par défaut et son volume doit être au maximum. Sélectionnez-le comme unité par défaut pour la lecture dans la fenêtre Sons et périphériques audio du Panneau de configuration (Figure 11).

4. Pour régler le volume, cliquez sur l'icône de haut-parleur dans le coin inférieur droit (Figure 12).

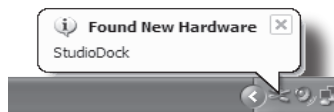

Figure 9

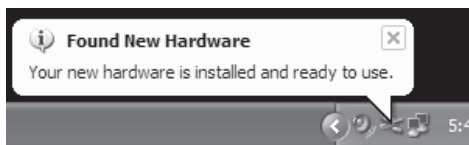

Figure 10

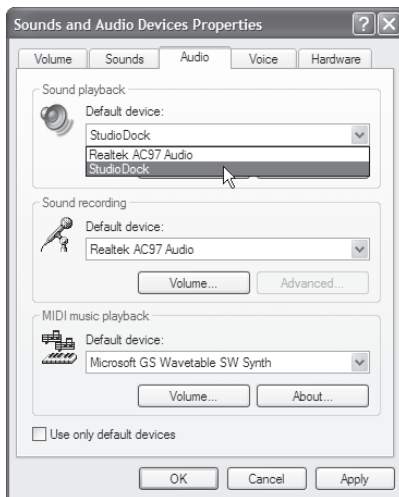

Figure 11

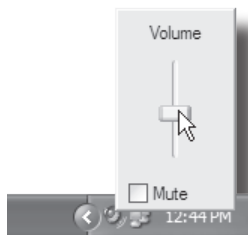

Figure 12

Utilisation des StudioDock 3i et 4i

Face arrière des StudioDock 3i et 4i

La face arrière des StudioDock 3i et 4i regroupe l'embase secteur et les connecteurs servant à relier le moniteur passif gauche et la source sonore. Cette section donne des détails sur les connecteurs en face arrière.

Mise sous tension des StudioDock 3i et 4i

Les StudioDock 3i et 4i sont des moniteurs actifs avec amplificateur de puissance intégré. Il est donc nécessaire de raccorder le moniteur droit à une prise secteur pour assurer leur fonctionnement. Placez l'interrupteur secteur sur OFF avant de connecter le cordon secteur à la prise.

Ronflements

Veillez à toujours séparer les cordons secteur des câbles audio pour éviter toute induction de ronflement. Si vous devez les croiser, placez-les avec un angle de 90 degrés.

1. Interrupteur secteur – L'interrupteur secteur POWER permet de placer les

moniteurs sous/hors tension. Lorsqu'ils sont sous tension, la Led à l'avant s'allume en bleu pour indiquer que les StudioDock 3i et 4i sont sous tension et prêts à l'utilisation.

2. Embase secteur - Utilisez cette embase pour connecter le cordon secteur fourni.

3. Sélecteur de tension - Utilisez-le pour sélectionner la tension de fonctionnement. **REMARQUE :** Assurez-vous qu'il soit réglé sur la valeur correspondant à la tension délivrée par les prises secteur dans votre pays.

Les entrées et sorties

Les StudioDock 3i et 4i sont équipés d'une paire d'entrées stéréo facilitant la connexion d'une multitude d'équipements audio, comme les consoles d'enregistrement, les enregistreurs sur disque dur, les lecteurs de CD, les cartes son, etc.

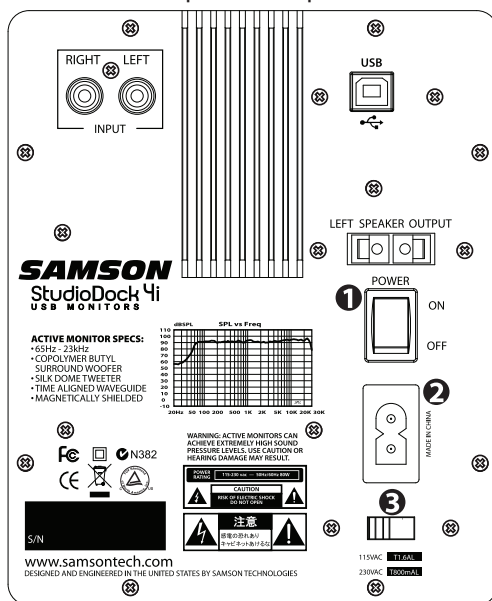

FRANÇAIS

Utilisation des StudioDock 3i et 4i

Face arrière des StudioDock 3i et 4i - suite

Cette section présente les entrées et les sorties des StudioDock 3i et 4i. Consultez également les plans de câblage de la page 15.

4. **Entrée RCA** – Cette entrée RCA accepte les signaux asymétriques des équipements –10 dBV.
5. **Port USB** – Utilisez le câble USB fourni pour relier le port USB du moniteur StudioDock à un port USB libre sur votre ordinateur. Une fois relié, vous pouvez utiliser les fonctions de synchronisation et de téléchargement de votre iPod, et/ou restituer les signaux audio numériques de votre ordinateur. *Pour savoir comment configurer votre ordinateur, consultez les sections précédentes : "Prise en main avec Mac OS X" et "Prise en main avec Windows Vista et Windows XP".*
6. **Sortie LEFT SPEAKER OUTPUT** – Bornier à ressort servant à connecter le câble du moniteur gauche.

Face avant des StudioDock 3i et 4i

7. **Led Power** - Cette Led s'allume en bleu lorsque le moniteur est sous tension et prêt à l'utilisation.
8. **Bouton Volume** (à l'avant) - Ce réglage détermine le niveau de sortie général des StudioDock 3i et 4i. Lorsque vous utilisez les moniteurs pour la première fois, commencez par régler le bouton Volume au minimum. Montez-le progressivement jusqu'à ce que vous obteniez un niveau convenable. REMARQUE : Appuyez sur le bouton Volume pour le déverrouiller et modifier le réglage.
9. **Entrée AUX** - L'entrée Aux en mini-Jack stéréo 3,5 mm permet de connecter une deuxième source stéréo à niveau ligne, comme un lecteur de MP3, un clavier ou une carte son.
10. **Sortie casque** - Cette sortie en mini-Jack stéréo 3,5 mm permet de connecter un casque. Les haut-parleurs sont désactivés automatiquement lorsque vous connectez un casque.

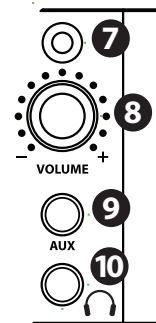
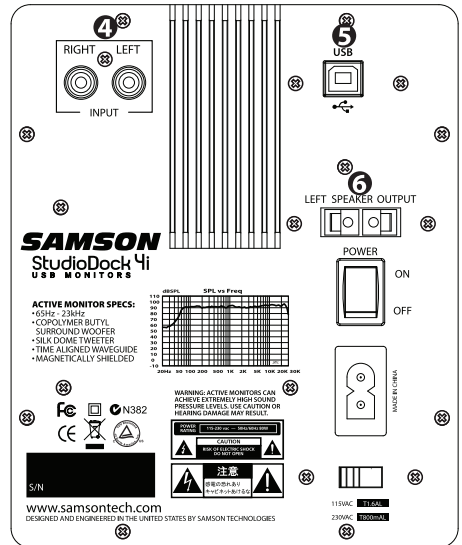

StudioDock 3i et 4i avec Sub mono

Connexion au Subwoofer Resolv120a

Vous pouvez facilement relier un Subwoofer à vos StudioDock 3i ou 4i pour étendre la réponse dans les basses fréquences en vous servant de leur entrée LINE LEVEL. Dans cet exemple, un Subwoofer RESOLV 120a est utilisé avec une console de mixage et deux moniteurs StudioDock 3i ou 4i. Les entrées des StudioDock 3i et 4i sont au format RCA standard. Pour obtenir un schéma détaillé du câblage des entrées, consultez la section "Connecteurs des StudioDock 3i et 4i" en page 30. Suivez les étapes ci-dessous pour configurer votre système.

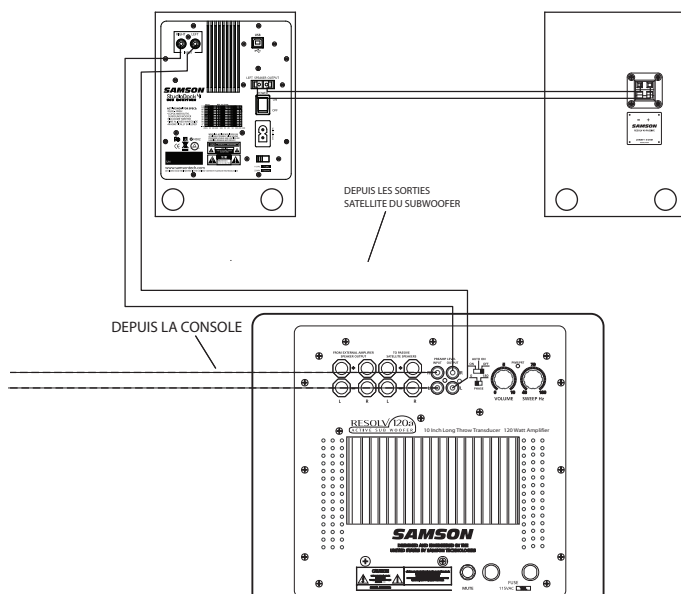

- Placez le réglage de sortie principal de la console au minimum.
- Reliez la sortie gauche de la console de mixage à l'entrée LEFT LINE INPUT du RESOLV 120a, et la sortie droite de la console à l'entrée RIGHT LINE INPUT du RESOLV 120a. Reliez ensuite la sortie gauche LEFT LINE OUTPUT du RESOLV 120a à l'entrée gauche du StudioDock 3i ou 4i, et la sortie droite RIGHT LINE OUTPUT du RESOLV 120a à l'entrée droite du StudioDock 3i ou 4i.
- Appliquez un signal audio (exemple : un CD) sur une voie de la console et réglez le volume de façon à obtenir un niveau d'écoute convenable.
- Placez ensuite le réglage SWEEP sur la fréquence souhaitée. La fréquence de coupure recommandée pour les StudioDock 3i et 4i est d'environ 70 Hz. Vous pouvez également utiliser le réglage SWEEP pour sélectionner la fréquence qui vous convient le mieux à l'oreille.

Connecteurs des StudioDock 3i et 4i

StudioDock 3i et 4i - Guide de câblage

Il existe plusieurs façons de connecter vos StudioDock 3i et 4i en fonction de votre configuration matérielle. Consultez les plans de câblage suivants pour réaliser les connexions.

Câble RCA vers RCA

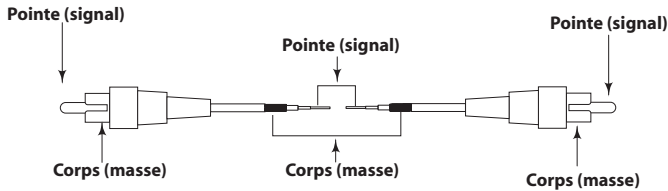

Câble Jack 6,35 mm vers RCA asymétrique

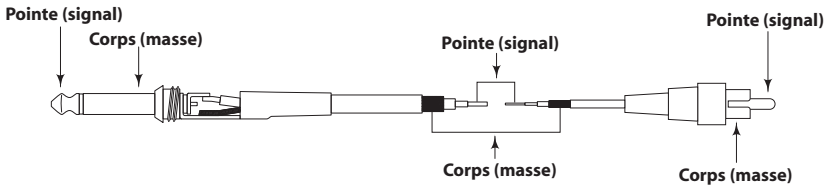

Câble XLR vers RCA asymétrique

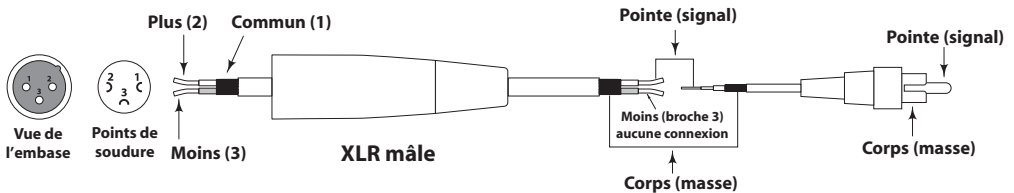

Einleitung

Herzlichen Dank für den Kauf der StudioDock 3i oder 4i USB-Aktivmonitore von Samson Technologies! Ganz egal ob Sie ein Monitorsystem für Ihr digitales Aufnahmestudio, Ihre Video Production Suite oder einfach bessere Boxen zum Spielen und Musikhören mit Ihrem iPod benötigen, die StudioDocks sind die perfekte Lösung. Dank eines hochwertigen internen Verstärkers, der auf ein komplexes Lautsprechersystem mit besonders breit ansprechenden Copolymer Woofern und Silk-Dome Tweetern abgestimmt ist, erzeugen die StudioDock-Systeme einen kraftvollen, breitbandigen Sound. Die Musikwiedergabe erfolgt problemlos über das integrierte iPod Dock und über den USB-Anschluss kann man seinen iPod auch aufladen und mit iTunes synchronisieren. Die StudioDock 3i und 4i Monitore enthalten auch einen integrierten, hochwertigen D/A-Wandler, der via USB eine digitale Audioverbindung zu Ihrem Computer herstellt und eine exzellente Audioperformance ermöglicht. Die Monitorsysteme liefern unglaublich tiefe Bässe und erweiterte Höhen in einem erstaunlich kompakten Format. Beide StudioDock-Systeme bestehen aus einem aktiven Monitor für die rechte Seite und einem passiven Monitor für die linke Seite. Die rechte Box ist mit der internen Stereo-Endstufe bestückt, die beide Monitore betreibt. Auf der Vorderseite befindet sich ein praktisches Bedienfeld mit Volume-Regler, Kopfhörerausgang und einem Aux-Eingang zum Anschließen einer dritten Signalquelle. Die Rückseite ist bestückt mit Cinch-Eingängen, einer USB-Buchse, dem Terminal zum Anschließen des linken Passivmonitors sowie einem Power-Schalter und Netzanschluss. Die präzise abgestimmten Gehäuse verfügen über einen rückseitigen Druckausgleich zur Erweiterung des Bassfrequenzgangs und zeichnen sich aus durch eine ansprechende schwarze Vinyloberfläche. Die StudioDock 3i oder 4i sind die idealen Monitorsysteme für Studios, Video Post Production Suites, Festinstallationen sowie für zu Hause und alle Orte, an denen guter Sound unverzichtbar ist.

Auf diesen Seiten finden Sie eine detaillierte Erläuterung der Funktionen der StudioDock 3i und 4i Monitore sowie eine Führung durch das Bedienfeld, schrittweise Anleitungen für die Einrichtung und Anwendung plus umfassende Spezifikationen. Bitte vergessen Sie nicht, die beiliegende Garantiekarte ausgefüllt an uns zurückzusenden, damit Sie online technischen Support erhalten und wir Ihnen zukünftig aktuelle Informationen über dieses und andere Samson-Produkte zukommen lassen können. Besuchen Sie auch unsere Website (www.samson-tech.com), auf der Sie umfassende Informationen über unsere komplette Produktlinie erhalten. Bei sorgsamer Behandlung und angemessener Belüftung werden Ihre StudioDock 3i und 4i viele Jahre störungsfrei arbeiten. Die Seriennummer Ihres Geräts sollten Sie sicherheitshalber in der Zeile unten eintragen.

Seriennummer: _____

Kaufdatum: _____

Sollte Ihr Gerät einmal gewartet werden müssen, besorgen Sie sich vor der Rücksendung an Samson bitte eine Return Authorization Number (RA) (Rückgabeberechtigungsnummer). Ohne diese Nummer wird das Gerät nicht angenommen. Bitte rufen Sie Samson unter der Nummer 1-800-3SAMSON (1-800-372-6766) an, um eine RA-Nummer vor der Rücksendung zu erhalten. Heben Sie das Originalverpackungsmaterial auf und schicken Sie das Gerät möglichst original verpackt im Originalkarton zurück. Wenn Sie Ihr Samson-Produkt außerhalb der USA erworben haben, setzen Sie sich bezüglich Garantie-Infos und Service bitte mit Ihrem lokalen Vertrieb in Verbindung.

Features der StudioDock 3i und 4i

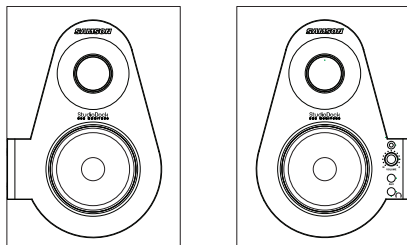

Die Samson StudioDock 3i und 4i Studiomonitorsysteme mit integriertem iPod Dock bieten einen ausgewogenen Frequenzgang, der durch Präzision und angenehmen Klang überzeugt.

Die wichtigsten Features sind:

- Aktiver 2-Weg Studioreferenzmonitor mit abgestimmten Gehäuse und Port ermöglicht extrem präzises Abhören für Aufnahmestudios, Post Production, Videospiele und Multimedia-Anwendungen.
- Integriertes iPod Dock zum direkten Abspielen von Musik, Aufladen und Synchronisieren zu iTunes.
- Integrierte, hochwertige D/A (digital-zu-analog) Wandler und USB-Interface für die Wiedergabe von Digitalaudio.
- Für einen kompakten und kontrollierten Bassfrequenzgang verwendet die StudioDock-Serie speziell entwickelte Copolymer-Woofer mit invertiertem Konus und Santopren-Rahmen. Der StudioDock 3i ist mit einem 3" Woofer und der StudioDock 4i mit einem 4" Woofer ausgerüstet.
- Der 25 mm Silk-Dome Hochfrequenztreiber ist in einem speziell entwickelten Waveguide untergebracht und erzeugt einen präzisen und natürlichen Höhenfrequenzgang.
- Mit dem praktischen vorderseitigen "pop-out" Volume-Regler kann man den Pegel einfach einstellen und arretieren.
- An die 3.5 mm Stereo Aux Input-Buchse der StudioDock 3i und 4i kann man ein zweites Stereosignal von MP3 Playern, Keyboards, Soundkarten oder anderen Line-Pegel Stereoquellen anschließen.
- Um Ihre Mischung über Kopfhörer zu begutachten, schließen Sie diese einfach an den vorderseitigen 3.5 mm Kopfhörerausgang an. Bei Belegung dieses Ausgangs werden die Boxen automatisch ausgeschaltet.
- Interne Stereo Class A/B Endstufe.
- Passive Crossover mit Multipoltechnik für linearen Frequenzgang über den gesamten Hörbereich.
- Praktische Cinch-Eingänge für standard -10 dBV Line-Pegel Eingangssignale.
- A/V-abgeschirmt für Multimedia-Anwendungen und störungsfreien Betrieb neben Computermonitoren.
- Inklusive 2 m langem, 0.81 mm dickem Boxenkabel für den linken Monitor.
- Solide MDF (Medium Density Fiberboard) Konstruktion für maximalen Schalldruck.
- Präzise abgestimmtes, rückseitig belüftetes Gehäuse mit ansprechender schwarz satiniertes Vinyloberfläche.
- 3 Jahre erweiterte Garantie.

Aufbau der StudioDock 3i und 4i

Vorderseite

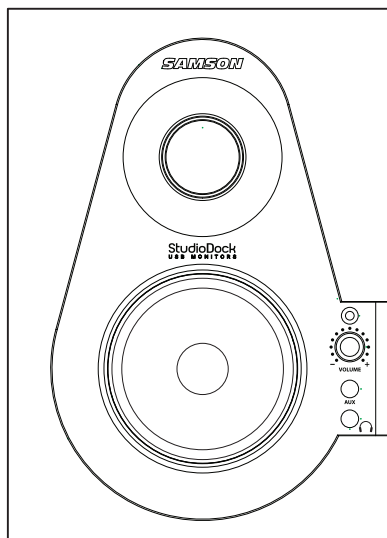

- 1. Silk Dome Tweeter** - Ausgewogener Höhenfrequenzgang durch 1" Silk-Dome Tweeter.
- 2. ABGESTIMMTER PORT (Rückseite)** Leise Porttechnik für erweiterten Bassfrequenzgang.
- 3. Basstreiber** - Hoch belastbarer Basswandler mit erweitertem Frequenzbereich – 3" Durchmesser beim 3i und 4" Durchmesser beim 4i.
- 4. POWER LED (aktiv)** - Die blaue LED leuchtet, wenn das Gerät eingeschaltet und betriebsbereit ist.
- 5. VOLUME (nur rechte Seite)** - Regelt den Gesamtausgangspegel.
- 6. Aux-Eingang** – 3.5 mm Stereo-Eingangsbuchse zum Anschluss einer zweiten Signalquelle mit Line-Pegel.
- 7. Kopfhörer** – 3.5 mm Stereo-Ausgangsbuchse zum Anschluss von Kopfhörern. Bei Belegung der Buchse werden die Monitore automatisch stummgeschaltet.
- 8. GEHÄUSE** – Steife, kompakte MDF-Konstruktion für maximale Ausgangsleistung mit geschmackvollen Zierringen und schicker, schwarz texturierter Vinyl-Oberfläche.

Rückseitiger Aufbau der StudioDock 3i und 4i

Aufbau der StudioDock 3i und 4i

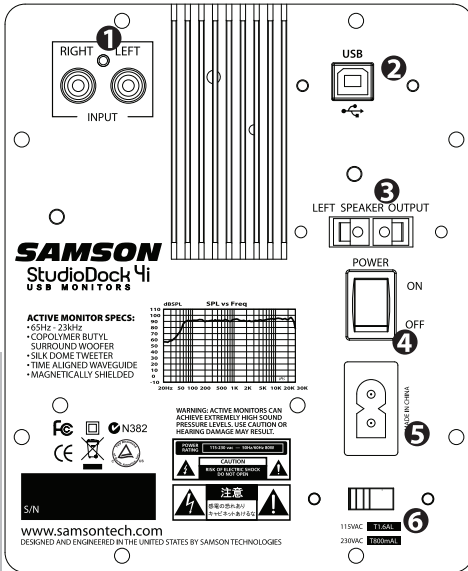

- 1. CINCH-EINGANG** – Für Signale von asymmetrischen –10dBV Geräten. Die rote Buchse ist für das rechte und die weiße Buchse für das linke Eingangssignal vorgesehen.
- 2. USB-Anschluss** – An diese rückseitige USB "B" Buchse schließen Sie das mitgelieferte USB-Kabel an.
- 3. LEFT SPEAKER OUTPUT** – Drücken Sie auf die Terminals, um die linke Box anzuschließen.
- 4. POWER-SCHALTER** – Wenn dieser Hauptnetzschalter auf ON steht, leuchtet die vorderseitige blaue LED und die StudioDock 3i/4i sind eingeschaltet und betriebsbereit.
- 5. NETZANSCHLUSS** - Schließen Sie hier das mitgelieferte IEC-Netzkaabel an.
- 6. SPANNUNGSWAHLSCHALTER** - Damit wählen Sie die Betriebsspannung des Verstärkers.

HINWEIS: Stellen Sie durch Verschieben dieses Schalters unbedingt die in Ihrem Land übliche Spannung ein.

Rückseitiger Aufbau der 3i und 4i (linke Box)

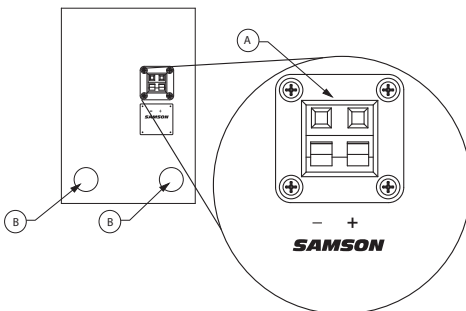

StudioDock 3i und 4i Schnellstart

StudioDock 3i und 4i Schnellstart - iPod-Wiedergabe

Ihr StudioDock-System verfügt über viele komplexe Funktionen, aber wenn Sie zunächst nur Musik mit Ihrem iPod abspielen möchten, gehen Sie einfach schrittweise wie folgt vor.

- Packen Sie die StudioDock-Systemkomponenten und mitgelieferten Kabel aus. Heben Sie das Verpackungsmaterial für den Fall auf, dass Sie umziehen oder die Monitore zur Wartung einschicken müssen.
- Stellen Sie die StudioDock-Monitore neben Ihrem Computer oder Multimedia-Center auf. Die aktive Box (mit dem vorderseitigen Volume-Regler und den Buchsen) sollte rechts und die passive Box (keine Regler und Buchsen) links stehen.
- Verbinden Sie die Aktivbox über das mitgelieferte Boxenkabel mit der Passivbox. Beachten Sie die Farbkodierung des Boxenkabels, um eine Phasendrehung zu vermeiden. Weitere Infos erhalten Sie in den Abschnitten "Anschlüsse der StudioDock 3i und 4i" auf Seite 8 und "Verdrahtung der StudioDock 3i und 4i" auf Seite 15.
- Der rückseitige POWER-Schalter muss auf OFF stehen. Stecken Sie dann das mitgelieferte Netzkabel in den rückseitigen Netzanschluss, aber schalten Sie das Gerät noch nicht ein.
- Installieren Sie den mit Ihrem iPod gelieferten Dock-Adapter (falls vorhanden) in das iPod-Dock auf der Oberseite der Aktivbox.
- Installieren Sie dann Ihren iPod in den StudioDock. Der iPod muss ganz im Dock sitzen und eine gute Verbindung zum StudioDock herstellen.
- Schalten Sie jetzt Ihr StudioDock-System mit dem rückseitigen POWER-Schalter ein, aber stellen Sie einen niedrigen Pegel ein.
- Wählen Sie Ihren iPod Lieblingssong, drücken Sie auf Play und stellen Sie den vorderseitigen Pegelregler des StudioDocks auf eine angenehme Abhörlautstärke ein.

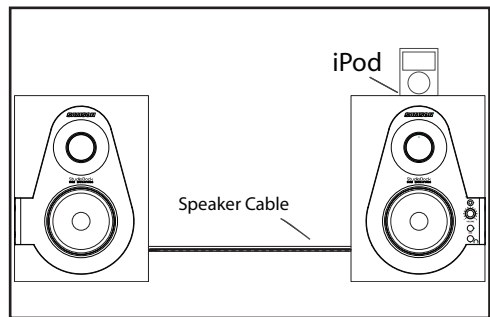

DEUTSCHE

Weitere Infos erhalten Sie im Abschnitt "StudioDock 3i und 4i bedienen" auf Seite 42.

StudioDock 3i und 4i einrichten

Hintergrundinfos zu den aktiven StudioDock 3i und 4i USB-Monitoren

Die Nahfeld-Referenzmonitore StudioDock 3i und 4i verfügen über speziell entwickelte 3" oder 4" Copolymer-Basstreiber und 25 mm Silk-Dome Tweeter, die Schwingspulen mit Ferro-Flüssigkeitskühlung und Neodym-Magneten verwenden. Auf der Oberseite des rechten StudioDock 3i und 4i Monitors ist ein mit den meisten iPod-Modellen kompatibles iPod-Dock zum Aufladen und Synchronisieren der Wiedergabe integriert. Die Crossover der Monitore wurden mit hochwertigen Bauteilen sorgfältig konstruiert und garantieren einen linearen Frequenz- und Phasengang. Die Gehäuse der StudioDock 3i und 4i bestehen aus Faserplatten mittlerer Dichte (MDF) und sind mit einer kratzfesten, texturierten Vinylschutzschicht überzogen. Die Monitorgehäuse besitzen auch einen abgestimmten Belüftungsport, der einen erweiterten Tiefbass-Frequenzgang liefert, wobei der Basstreiber – dank Niedrigturbulenztechnik – sich bei minimaler Wirkung auf die Gesamtimpedanz frei bewegen kann. Auf der Rückseite der rechten Gehäuse befinden sich die Anschlussfelder der StudioDock 3i und 4i mit asymmetrischem Cinch-Eingang, USB "B" Buchse und Netzanschluss. Die Vorderseite ist mit einem Volume-Regler, einem 3.5 mm Kopfhörerausgang und einem 3.5 mm Aux-Eingang ausgestattet. Beide Eingänge sind mit dem internen Stereo-Verstärkermodul der StudioDock 3i und 4i verbunden, das 15 Watt pro Kanal beim 3i und 20 Watt pro Kanal beim 4i über passive Crossover liefert.

StudioDock 3i und 4i positionieren

Viele Tontechniker in großen und kleinen Studios bevorzugen Nahfeld-Monitoring, da es den Einfluss der Raumakustik verringert. Dies ist bei den heutigen Projektstudios besonders wichtig, da das Budget für Raumakustik häufig gar nicht existiert. Indem Sie die Referenzmonitore im Nahfeld (dicht am Zuhörer) aufstellen, können Sie den Einfluss der Raumakustik stark verringern. Die wichtigsten Erwägungen beim Abschätzen des Einflusses der Raumakustik betreffen reflektierende Oberflächen in der Umgebung des Abhörbereichs. Dazu zählen flache Tischflächen, Glasspiegel oder gerahmte Bilder, große offene Wände und sogar die Oberfläche des Mischpults. Fast alle reflektierten Klänge treffen früher oder später an der Abhörposition ein, aber da die Reflexionen im Bezug zum Direktschall verzögert ankommen, werden manche Frequenzen wahllos ausgelöscht – der Kammfilter-Effekt. Falls möglich, sollten Sie alle reflektierenden Oberflächen entfernen. Sie können auch Akustikschaum an Wänden im nahen Umfeld der Monitore aufhängen. Beim Positionieren der Monitore sollten Sie ein sogenanntes "Mix-Dreieck" aufbauen. In dieser Idealkonfiguration entspricht der Abstand zwischen linkem und rechtem Monitor der Entfernung vom Zuhörer zu jedem Monitor, woraus sich ein gleichschenkeliges Dreieck ergibt (Abb. 1).



Abb. 1

StudioDock 3i und 4i einrichten

StudioDock 3i und 4i positionieren - Fortsetzung

Boxenausrichtung

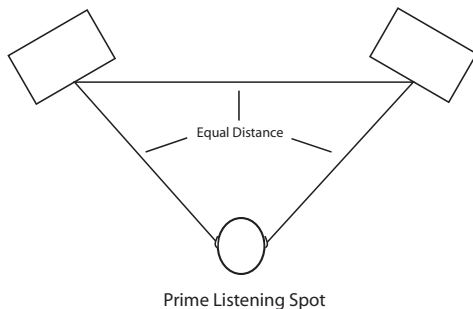
Sie können die StudioDock 3i und 4i entweder in vertikaler oder horizontaler Stellung einsetzen. In der horizontalen Stellung sollten Sie die linken und rechten Tweeter außen positionieren (Abb. 2). Dadurch verbessern Sie die Stereoabbildung und den Bassfrequenzgang, da die Tiefbassstreiber in ihrer Wirkung gekoppelt sind.



Abb. 2

Ein Moment der Reflexion

Wenn Sie Ihr Monitorsystem in der Höhe ausrichten, sollten Sie unbedingt Reflexionen durch die Oberfläche des Mischpults vermeiden (Abb. 3). Diese Reflexionen kommen beim Hörer minimal später als der Originalklang an, was zu seltsamen Auslöschungen und einem insgesamt unvorhersehbaren Frequenzgang führt. Stellen Sie sich die vom Monitor ausgehenden Schallwellen als gerade Linien vor und wählen Sie die Monitorhöhe so, dass möglichst wenig Reflexionen an der Hauptabhörposition auftreten (Abb. 4). In den meisten Fällen liegt die ideale Position etwas hinter und über den Pegelanzeigen des Mixers. Sie sollten auch hinter den Boxen mindestens 8 cm Abstand zu den Wänden halten. Dies gewährleistet den korrekten Betrieb der abgestimmten Bassports.



Abb. 3



Abb. 4

StudioDock 3i und 4i anschließen

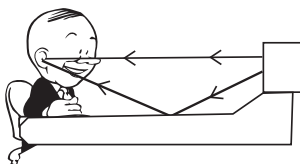
StudioDock 3i und 4i anschließen

Hinweis: Vor dem Anschließen und Einschalten sollten Sie die "Zuletzt Ein/Zuerst Aus" Regel für Endstufen (und Aktivmonitore) beherzigen. Beim Einschalten des Systems stellen Sie zunächst sicher, dass alle Kabel angeschlossen sind, und schalten dann zuerst Ihren Mischer und alle anderen Peripheriegeräte und zuletzt die StudioDock 3i und 4i ein. Beim Ausschalten des Systems beginnen Sie mit den StudioDock 3i und 4i und fahren mit dem Mischer und den Peripheriegeräten fort.

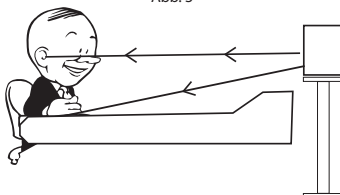
Die Verbindungen zu den StudioDock 3i und 4i werden über die rückseitigen Cinch-Eingänge und den USB-Anschluss hergestellt. Anhand der folgenden einfachen Schritte und des Diagramms können Sie schnell eine Verbindung zu den Kontrollraumausgängen eines Mixers herstellen.

- Verbinden Sie die negative (geriffelte) Seite des mitgelieferten Zusatzboxenkabels (0,81 mm/20 Gauge) mit dem schwarzen Terminal und die positive Seite mit dem roten Terminal des rechten Monitors.
- Verbinden Sie dann die negative (geriffelte) Seite des Kabels mit dem schwarzen Terminal und die positive Seite mit dem roten Terminal des linken Monitors.

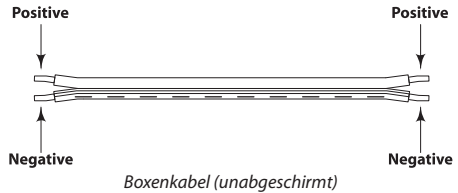

Hinweis: Bei fast allen unabgeschirmten Boxenkabeln ist die negative Seite markiert. Um Probleme mit Phasenauslöschungen zu vermeiden, sollten Sie die korrekten Verbindungen der positiven und negativen Seiten innerhalb des gesamten Systems beibehalten.

- Setzen Sie die Master-Ausgänge Ihres Mixers ganz zurück.
- Verbinden Sie den linken Kontrollraumausgang des Mixers mit dem Stereo-Eingang des rechten StudioDock 3i und 4i.
- Stellen Sie den Volume-Regler des StudioDock 3i und 4i Eingangs auf 2:00 Uhr ein. HINWEIS: Wenn Sie auf den Volume-Regler drücken, fährt er ein Stück heraus und lässt sich leichter einstellen.
- Schicken Sie ein Audiosignal (z. B. eine Musik-CD) durch Ihren Mischer und stellen Sie den Kontrollraumpegel auf eine angenehme Abhörlautstärke ein.

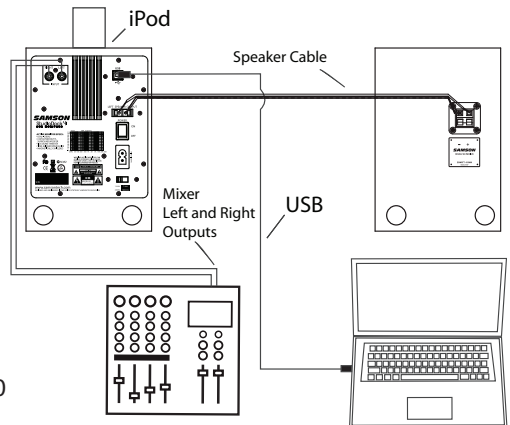

Die folgenden Abschnitte beschreiben, wie Sie das USB Interface für die Digitalaudio-Wiedergabe mit Ihrem Mac oder Windows Computer verwenden können.

Erste Schritte mit MAC OS X

Das folgende Beispiel beschreibt das Einrichten der StudioDocks für MAC OS X .

Die StudioDocks benötigen weder spezielle Treiber noch Software. Schließen Sie sie einfach an einen USB-Port Ihres Computers an und alles wird automatisch installiert.

1. Stellen Sie über das mitgelieferte USB-Kabel eine Verbindung zwischen der rückseitigen USB-Buchse der StudioDocks und einem verfügbaren USB-Port Ihres MACs her. Der MAC erkennt das USB-Audiogerät und installiert automatisch einen Universaltreiber.
2. Um den StudioDock als Audioausgang des Computers zu wählen, öffnen Sie die Systemeinstellungen über das Dock oder Apple-Hauptmenü (Abb. 1).
3. Öffnen Sie dann die Sound-Einstellungen (Abb. 2).
4. Klicken Sie dann auf das Output-Register und wählen Sie StudioDock. Der Volume-Slider stellt sich auf vollen Pegel ein. Dadurch können Sie mit dem Hardware Volume-Regler des StudioDocks den vollen Aussteuerungsbereich nutzen (Abb. 3).

Jetzt können Sie Ihren StudioDock mit fast jeder Audiorecording- und Playback-Software einsetzen, Sie müssen ihn nur als Ausgabegerät in der DAW wählen. Suchen bei der Wahl des Ausgangs einfach nach dem StudioDock und wählen Sie diese Option.



Abb. 1



Abb. 2

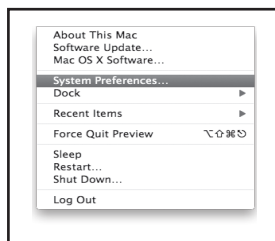

Abb. 3

StudioDock mit Windows Vista installieren

Der StudioDock lässt sich in wenigen Minuten problemlos installieren. Da der StudioDock USB-konform ist, kann man ihn über das mitgelieferte USB-Kabel an einen MAC oder PC anschließen und mit Plug&Play-Komfort einfach loslegen. Sie können Ihren StudioDock mit den standard Audio Interface-Reglern des MAC- oder Windows-Betriebssystems steuern. Detaillierte Anleitungen zum Einrichten des Monitors mit MAC OS und Windows finden Sie in den folgenden Abschnitten dieses Handbuchs.

Erste Schritte mit Windows Vista

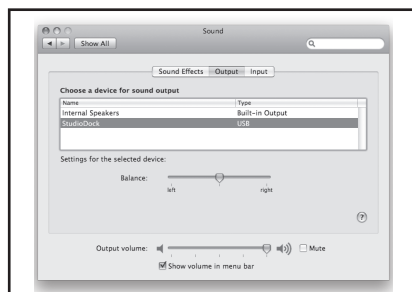
Der StudioDock benötigt weder spezielle Treiber noch Software. Schließen Sie ihn einfach an einen USB-Port Ihres Computers an und alles wird automatisch installiert.

1. Wenn Sie den StudioDock das erste Mal an einen USB-Port anschließen, installiert Windows Vista die Universaltreiber für diesen Port. Es erscheint eine Sprechblase mit der Nachricht, dass der USB Audio Codec gefunden wurde (Abb. 4).
2. Nach Abschluss der Treiberinstallation erscheint die Meldung "Ihre neue Hardware ist installiert und betriebsbereit" (Abb. 5).
Hinweis: Diese Sprechblase erscheint nicht nochmals für den gleichen USB-Port.
3. Der StudioDock wird nach dem Anschluss zum Standardgerät und wird auf maximalen Pegel eingestellt. Überprüfen Sie dies, indem Sie mit der Maus über das Lautsprecher-Icon in der unteren rechten Bildschirmcke fahren. Es sollte Volume:100 und "StudioDock" angezeigt werden (Abb. 6).
4. Sollte der StudioDock nicht als Standardgerät gewählt sein, können Sie ihn in der Rubrik Sound der Systemsteuerung wählen (Abb. 7).
5. Um den Pegel einzustellen, klicken Sie auf das Lautsprechersymbol und ziehen den Volume Slider (Abb. 8).



Abb. 4



Abb. 5

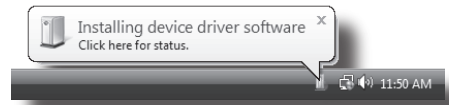

Abb. 6

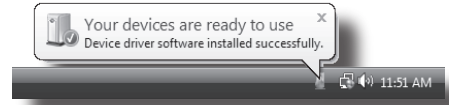

Abb. 7

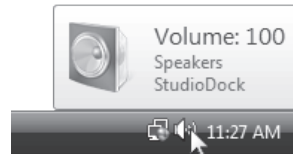

Abb. 8

StudioDock mit Windows XP installieren

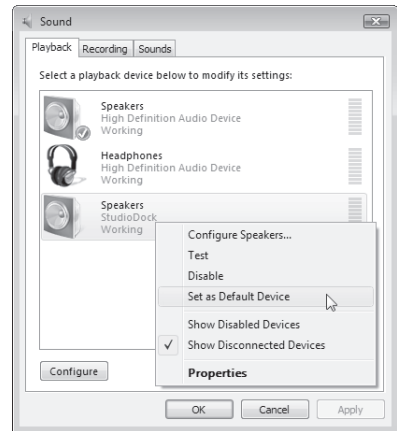
Erste Schritte mit Windows XP

Der StudioDock benötigt weder spezielle Treiber noch Software. Schließen Sie ihn einfach an einen USB-Port Ihres Computers an und alles wird automatisch installiert.

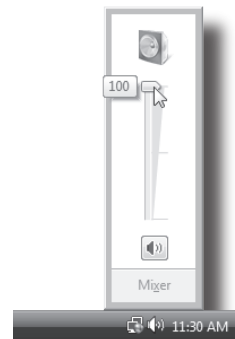
1. Wenn Sie den StudioDock das erste Mal an einen USB-Port anschließen, installiert Windows XP die Universal-treiber für diesen Port. Es erscheint eine Sprechblase mit der Nachricht, dass der USB Audio Codec gefunden wurde (Abb. 9).



Abb. 9

2. Nach Abschluss der Treiberinstallation erscheint die Meldung "Ihre neue Hardware ist installiert und betriebsbereit" (Abb. 10).

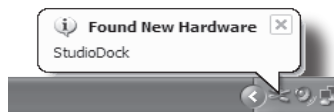

Abb. 10

Hinweis: Diese Sprechblase erscheint nicht nochmals für den gleichen USB-Port.

3. Normalerweise sollte man den StudioDock als Standardgerät mit maximalem Pegel wählen. Stellen Sie den StudioDock unter "Sounds und Audiogeräte" der Systemsteuerung als Standardwiedergabegerät ein (Abb. 11).

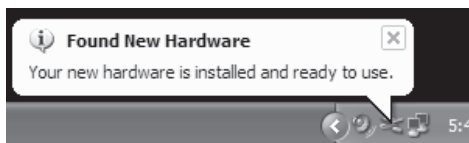

Abb. 11

4. Stellen Sie den Pegel ein, indem Sie auf das Lautsprecher-Icon in der unteren rechten Bildschirmecke klicken (Abb. 12).

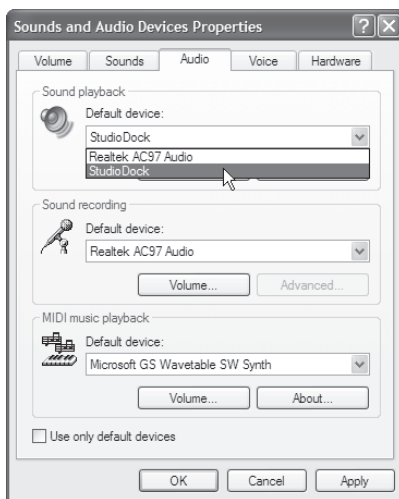

Abb. 12

StudioDock 3i und 4i bedienen

Rückseitiges Bedienfeld des StudioDock 3i und 4i

Auf dem rückseitigen Bedienfeld der StudioDock 3i und 4i nehmen Sie die Anschlüsse für den linken Passivmonitor, die Eingangssignale und die Stromversorgung vor. Der folgende Abschnitt beschreibt die rückseitigen Anschlüsse im Detail.

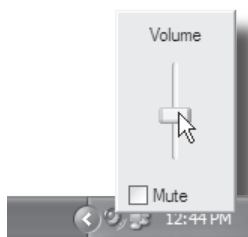
StudioDock 3i und 4i einschalten

Da es sich bei den StudioDock 3i und 4i um Aktivmonitore mit integrierten Endstufen handelt, muss der rechte Monitor an das Stromnetz angeschlossen werden. Setzen Sie den Power-Schalter auf OFF und schließen Sie das mitgelieferte IEC-Netzkabel an eine Netzsteckdose an.

Brumm, Brumm, Brumm!

Verlegen Sie Netzkabel oder Mehrfachsteckdosen nicht parallel zu Eingangssignalkabeln. Dadurch können Sie eingestreutes Netzbrummen verringern. Wenn Stromkabel und Audio-kabel sich kreuzen müssen, sollte dies in einem Winkel von 90 Grad geschehen, um die Brummeinstreuungen möglichst gering zu halten.

- 1. Power-Schalter** – Mit dem POWER-Schalter schalten Sie die aktive Elektronik der StudioDock 3i und 4i Monitore ein. In der ON-Position leuchtet die vorderseitige blaue LED und die StudioDock 3i und 4i sind eingeschaltet und betriebsbereit.
- 2. Netzeingang** – Schließen Sie hier das mitgelieferte IEC-Netzkabel an.
- 3. Spannungswahlschalter** – Mit diesem Schiebescalter wählen Sie die Betriebsspannung. **HINWEIS:** Der Schalter muss auf die in Ihrem Land übliche Spannung eingestellt sein.

Ein- und Ausgänge

Die StudioDock 3i und 4i verfügen über ein Stereopaar von Eingängen, die einen problemlosen Anschluss der verschiedensten Audiogeräte, z. B. Aufnahmepulte, Harddisk-Recorder, CD-Player, Computer-Soundkarten, ermöglichen.

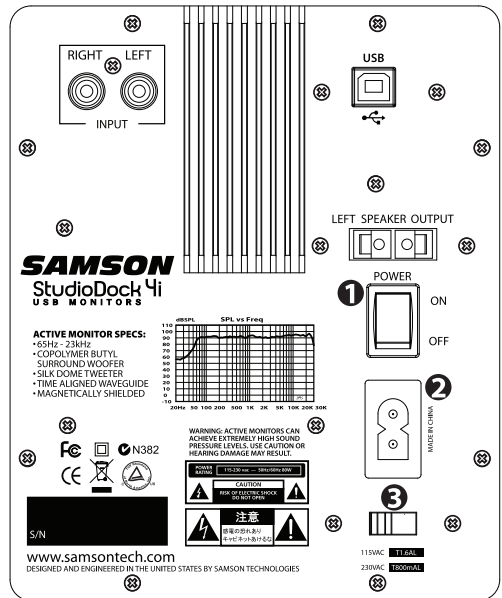

StudioDock 3i und 4i bedienen

Rückseitiges Bedienfeld des StudioDock 3i und 4i - Fortsetzung

Der folgende Abschnitt beschreibt die Input und die Ausgaben der StudioDock 3i und 4i Monitore im Detail. Zusätzlich finden Sie auf Seite 15 ein detailliertes Kabelverdrahtungsdiagramm.

4. **Cinch-Eingang** – Der Cinch-Eingang akzeptiert Signale von asymmetrischen –10dBV Geräten.
5. **USB-Anschluss** – Stellen Sie mit dem mitgelieferten USB-Kabel eine Verbindung zwischen dem USB-Anschluss des StudioDock und einem USB-Port Ihres Computers her. Danach können Sie Ihren iPod synchronisieren und aufladen und/oder digitales Audio mit dem Computer wiedergeben. *Siehe vorherige Abschnitte "Erste Schritte mit Mac OS X" und "Erste Schritte mit Windows Vista und Windows XP", um Ihren Computer zu konfigurieren.*
6. **LEFT SPEAKER OUTPUT** – Drücken Sie auf die Terminals, um den linken Erweiterungsmonitor anzuschließen.

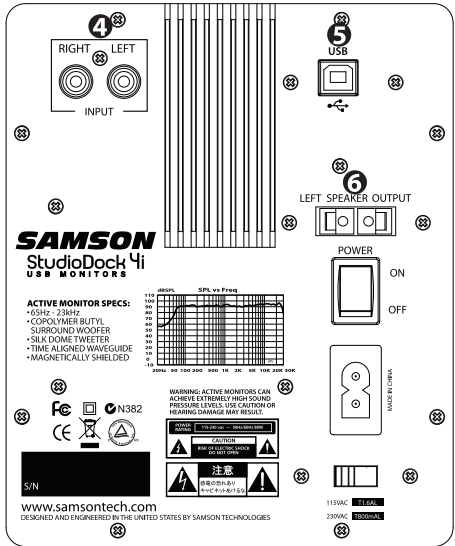

Vorderseitiges Bedienfeld des StudioDock 3i und 4i

7. **Power LED** - Steht der Power-Schalter auf ON, leuchtet die LED und das System ist eingeschaltet und betriebsbereit.
8. **Volume-Regler** - (Vorderseite) Damit stellen Sie den Gesamtausgangspegel der StudioDock 3i und 4i ein. Vor dem ersten Betrieb des Geräts sollten Sie den Volume-Regler ganz zurückdrehen. Drehen Sie den Regler dann langsam auf einen angenehmen Abhörpegel auf.
 HINWEIS: Nach einem Druck auf den Volume-Regler fährt dieser ein Stück heraus und lässt sich leichter einstellen.
9. **AUX-Eingang** - An die vorderseitige 3.5 mm Aux Input-Buchse der StudioDock 3i and 4i kann man ein zweites Stereo-Eingangssignal von MP3 Playern, Keyboards, Soundkarten oder anderen Stereosignalen mit Line-Pegel anschließen.
10. **Kopfhörerausgang** - Um Ihre Mischung über Kopfhörer zu begutachten, schließen Sie diese einfach an den vorderseitigen 3.5 mm Kopfhörerausgang an. Bei Belegung der Buchse werden die Boxen automatisch ausgeschaltet.

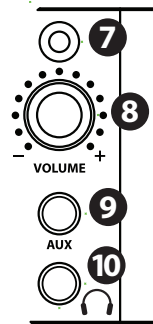

StudioDock 3i und 4i mit Mono Sub

Resolv120a Subwoofer anschließen

Über die LINE LEVEL-Eingänge der Monitore lässt sich das StudioDock 3i oder 4i-System einfach mit einem Subwoofer und einem erweiterten Bassfrequenzgang versehen. Unten sehen Sie ein typisches System-Setup mit dem RESOLV 120a, einem Mischer und einem Paar StudioDock 3i oder 4i Satelliten-Boxen. Bei den StudioDock 3i oder 4i werden standard Cinch-Eingänge verwendet. Ein detailliertes Verdrahtungsdiagramm finden Sie im Abschnitt "StudioDock 3i und 4i Verdrahtungsanleitung" auf Seite 45. Richten Sie Ihr System schrittweise entsprechend dem folgenden Diagramm ein.

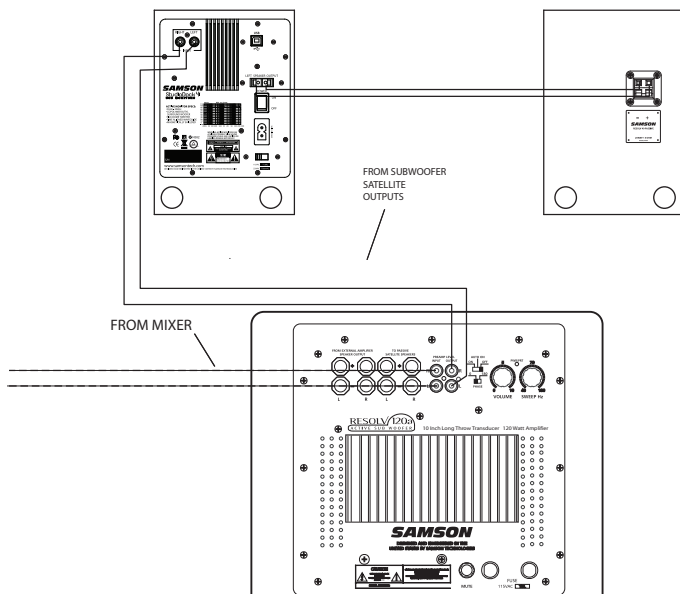

- Regeln Sie die Master-Ausgänge Ihres Mixers ganz zurück.
- Schließen Sie den linken Ausgang des Mixers an den LEFT LINE INPUT des RESOLV 120 und den rechten Ausgang des Mixers an den RIGHT LINE INPUT des RESOLV 120 an. Verbinden Sie dann den LEFT LINE OUTPUT des RESOLV 120 mit dem Eingang des linken StudioDock 3i oder 4i und den RIGHT LINE OUTPUT des RESOLV 120 mit dem Eingang des rechten StudioDock 3i oder 4i.
- Leiten Sie ein Audiosignal (z. B. Musik von CD) durch Ihren Mixer und erhöhen Sie den Pegel auf eine angenehme Abhörlautstärke.
- Stellen Sie dann den SWEEP-Regler auf die gewünschte Frequenz ein. Ein guter Ausgangspunkt bei den StudioDock 3i und 4i ist 70 Hz. Sie können den SWEEP-Regler auch nach Gehör auf die Frequenz einstellen, die Ihrer Meinung nach gut klingt.

StudioDock 3i und 4i Verdrahtungsanleitung

StudioDock 3i und 4i Verdrahtungsanleitung

Abhängig von Ihrem exakten Monitoring-Setup können Sie die StudioDock 3i und 4i auf mehrere Arten ins System integrieren. Gehen Sie nach den folgenden Verkabelungsdiagrammen vor, um Ihr Monitorsystem anzuschließen.

Cinch auf Cinch-Kabel

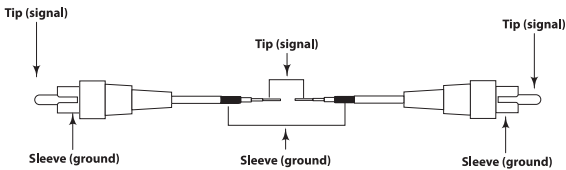

Asymmetrisch 1/4" auf Cinch-Kabel

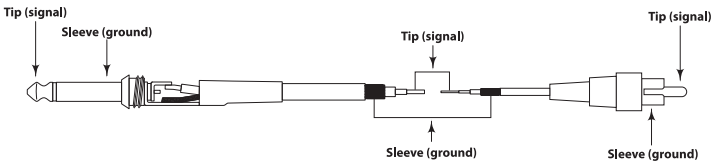

Asymmetrisch XLR auf Cinch-Kabel

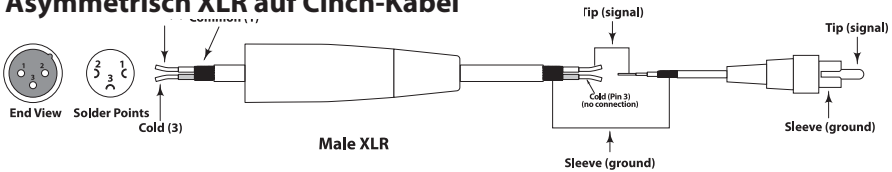

Introducción

¡Felicidades y gracias por su compra de los monitores activos USB StudioDock 3i o 4i de Samson Technologies! Tanto si necesita un sistema de monitorización para su estudio de grabación digital, equipo de producción de video o simplemente si quiere los mejores monitores posibles para sus video juegos y para escuchar música desde su iPod, los StudioDock son la solución perfecta. Los sistemas StudioDock producen un sonido potente y de rango completo gracias a su amplificador interno de alta calidad adaptado a un sofisticado sistema de altavoces, en el que se emplean woofers de rango ampliado fabricados en copolímeros y tweeters convexos de seda. La reproducción musical es muy simple gracias al dock iPod integrado y, con su conexión USB, también puede cargar y sincronizar su iPod con iTunes. Los monitores StudioDock 3i y 4i incluyen también un convertidor D-A de alta calidad que ofrece una conexión audio digital para su ordenador a través de USB para un rendimiento audio superior. Estos sistemas de monitorización le ofrecen unos súper graves increíbles y unos agudos ampliados en un tamaño absolutamente mínimo. Ambos sistema StudioDock incluyen un monitor activo para el lado derecho y uno pasivo para el izquierdo. La unidad derecha contiene la etapa de potencia stereo interna para dar señal a ambas unidades. Situada en la parte frontal, le ofrece un sencillo panel de control con control de volumen, salida de auriculares y una entrada auxiliar para una tercera fuente de señal. En el panel trasero encontrará las entradas RCA, conector USB, terminal para la conexión del monitor pasivo, interruptor de encendido y toma de corriente. Los precisos recintos acústicos afinados incorporan una tobera trasera para ampliar la respuesta en graves y le ofrecen un acabado en un atractivo recubrimiento de vinilo negro. Los StudioDock 3i o 4i son la solución ideal para estudios, equipos de post producción de video, instalaciones fijas, equipos caseros o cualquier otro lugar en el que necesite una buena calidad de sonido.

En estas páginas encontrará una descripción detallada de todas las características de los monitores StudioDock 3i y 4i, un recorrido guiado por su panel frontal y trasero, instrucciones paso-a-paso para su montaje y uso y una completa tabla con las especificaciones. También encontrará una tarjeta de garantía—no se olvide de rellenarla y enviárnosla por correo para que pueda recibir soporte técnico online y para que podamos enviarle información actualizada sobre este y otros productos Samson en el futuro. Además, no deje de visitar la página web (www.samsontech.com) para ver toda la información disponible sobre nuestra línea de productos.

Con unos cuidados adecuados y una correcta circulación del aire, su StudioDock 3i y 4i le dará años de rendimiento sin problemas. Le recomendamos que apunte aquí abajo el número de serie para cualquier referencia a él en el futuro.

Número de serie: _____

Fecha de compra: _____

En el improbable caso de que su unidad tenga que ser reparada, deberá obtener un número de Autorización de Devolución (RA) antes de devolver la unidad a Samson. Sin este número, su unidad no será aceptada. Póngase en contacto con Samson en el 1-800-3SAMSON (1-800-372-6766) para que le facilitemos este número antes de devolvemos la unidad. Conserve el embalaje original y, siempre que sea posible, devuélvanos la unidad dentro del mismo. Si adquirió este producto Samson fuera de los Estados Unidos, póngase en contacto con su distribuidor local para que le facilite la información concreta acerca de la garantía.

Características del StudioDock 3i y 4i

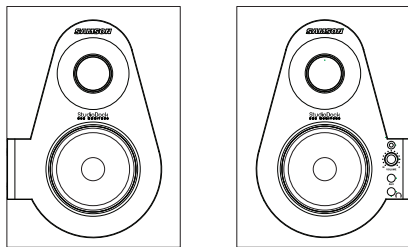

Los sistemas de monitorización de estudio Samson StudioDock 3i y 4i con dock iPod integrado le ofrecen una respuesta suave y precisa y a la vez un sonido muy agradable. Aquí puede ver algunas de sus características principales:

- Monitor activo de referencia de estudio de dos vías con recinto acústico afinado con tobera que le ofrece una monitorización muy precisa para estudios de grabación, equipos de post producción y aplicaciones multimedia y de videojuegos.
- Dock iPod integrado para reproducción musical directa, carga y sincronización con iTunes.
- Convertidor D-A (digital-analógico) interno de alta calidad e interface USB para reproducción digital audio.
- Para una respuesta de frecuencia en graves más controlada y firme, los StudioDock Series emplean unos woofers de cono invertido fabricados en copolímeros con recubrimiento de santoprene de diseño exclusivo. El StudioDock 3i dispone de un woofer de 3 pulgadas y el StudioDock 4i uno de 4 pulgadas.
- El cabezal de agudos convexo de 25 mm fabricado en seda de los StudioDock está montado sobre una guía de ondas de diseño exclusivo que produce una respuesta de frecuencia en agudos precisa a la vez que natural.
- Un sencillo control de volumen "extraíble" en el panel frontal que le permite ajustar fácilmente el nivel y después fijarlo en esa posición.
- Puede conectar al StudioDock 3i y 4i una segunda entrada stereo de un reproductor de MP3, teclado, tarjeta de sonido o cualquier otra señal de nivel de línea stereo a través de la toma de entrada auxiliar stereo de 3,5 mm del panel frontal.
- Si necesita escuchar su mezcla a través de auriculares, simplemente conéctelos a la toma de salida de auriculares de 3,5 mm del panel frontal. Los altavoces quedarán anulados automáticamente en cuanto conecte algo a la toma de auriculares.
- Etapa de potencia stereo interna de clase A/B.
- Crossovers pasivos con un diseño multipolo para una respuesta totalmente lineal.
- Entradas RCA de gran utilidad que aceptan señales de nivel de línea -10 dBV standard.
- Blindaje A/V para su uso en aplicaciones multimedia; permite un funcionamiento totalmente limpio cerca de monitores de ordenador.
- Incluye 2 metros de cable de altavoz de calibre 20 para la conexión del recinto izquierdo.
- Robusta construcción en MDF (fibra de densidad media); le ofrece el máximo SPL.
- Recinto acústico afinador y con tobera trasera de gran precisión, con un precioso acabado en recubrimiento en vinilo satinado en negro.
- Garantía ampliada de tres años.

Distribución del StudioDock 3i y 4i

Panel frontal

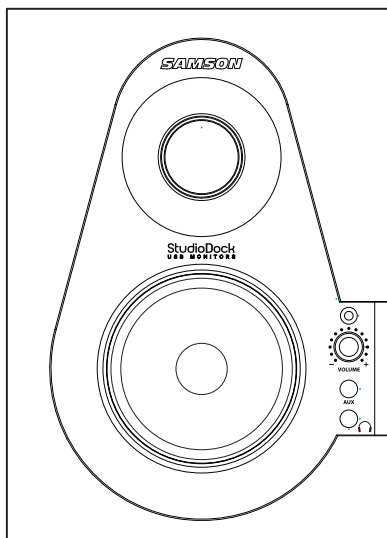

- 1. Tweeter convexo de seda** - Una suave respuesta en agudos es producida a partir de este tweeter convexo de seda y 1 pulgada.
- 2. TOBERA (atrás)** - Un silencioso diseño de tobera trasera le ofrece una respuesta en graves ampliada.
- 3. Cabezal de graves** - Robusto transductor de 3" en el StudioDock 3i y de 4" en el 4i para una respuesta en graves ampliada.
- 4. Piloto POWER (Solo unidad activa)** - Este piloto azul se ilumina para indicarle que la unidad está encendida y lista para funcionar.
- 5. VOLUME (Solo unidad activa)** - Controla la cantidad global de nivel de salida.
- 6. Aux Input** - Entrada stereo de 3.5 mm para la conexión de una segunda fuente de señal de nivel de línea.
- 7. Headphones** - Salida stereo de 3.5 mm para la conexión de auriculares. Los monitores quedan anulados de forma automática en cuanto conecte unos auriculares aquí.
- 8. RECINTO ACUSTICO** - Robusta construcción en MDF para ofrecer la máxima salida con un precios acabado en recubrimiento de vinilo.

Distribución del StudioDock 3i y 4i

Panel trasero StudioDock 3i y 4i

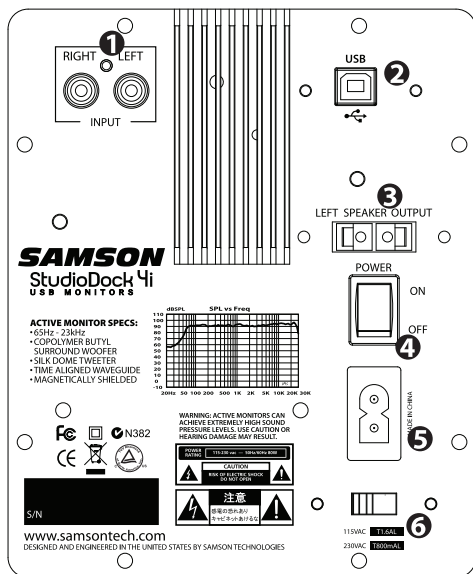

- 1. TOMA RCA** – Se usa para conectar señales de unidades no balanceadas de -10 dBV. La toma roja es la entrada derecha y la blanca la izquierda.
- 2. Conector USB** – Conecte el cable USB incluido en esta toma.
- 3. SALIDA LEFT SPEAKER** – Pulse sobre los terminales para conectar el altavoz del lado izquierdo.
- 4. INTERRUPTOR POWER** – Interruptor de encendido. Cuando esté en la posición ON, el piloto azul del panel frontal se iluminará para indicarle que el StudioDock 3i y 4i está encendido y listo para funcionar.
- 5. ENTRADA AC** - Conecte aquí el cable de corriente IEC incluido.
- 6. INTERRUPTOR VOLTAGE SELECTION** - Se usa para elegir el voltaje operativo para los amplificadores.

NOTA: Si va a cambiar la posición de este interruptor, asegúrese de ajustarlo a la posición adecuada para su país.

Panel trasero StudioDock 3i y 4i (altavoz izquierdo)

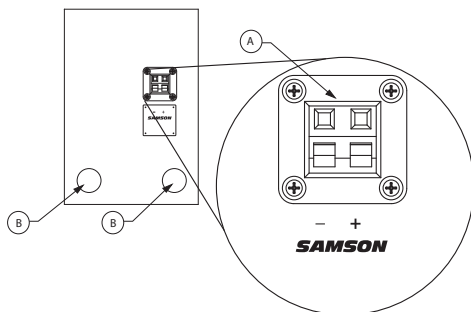

- A. TERMINAL DE ENTRADA** – Pulse sobre los terminales para conectar los cables al altavoz izquierdo.
- B. TOBERA** - Este silencioso diseño con tobera le ofrece una respuesta lineal en graves ampliada.

StudioDock 3i y 4i - Arranque rápido

Reproducción desde iPod

Su sistema StudioDock le ofrece muchas funciones sofisticadas, pero si solo quiere escuchar música desde su iPod, no tiene más que seguir estos sencillos pasos.

- Extraiga de la caja todos los componentes y cables del sistema StudioDock. Asegúrese de conservar el embalaje por si en algún momento debe enviarnos los recintos para su reparación.
- Coloque los monitores cerca de su ordenador o sistema multimedia. El altavoz activo (el que tiene el mando de volumen y los conectores en el panel frontal) es el lado derecho y el pasivo (sin ningún conector o mando) el izquierdo.
- Localice el cable de altavoz incluido y realice la conexión entre el altavoz activo y el pasivo. Asegúrese de seguir el código de colores del cable para que la fase sea la correcta. Para más información, vea "Conexiones del StudioDock 3i y 4i" en la página 8 y "Guía de cableado del StudioDock 3i y 4i" en la página 15.

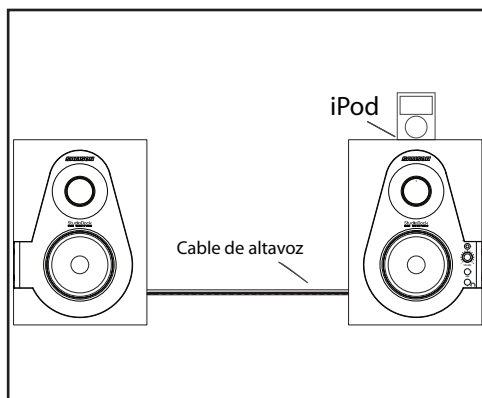

- Compruebe que el interruptor POWER del panel trasero esté ajustado en la posición OFF. Después, conecte el cable de alimentación incluido a la toma del panel trasero, pero no encienda la unidad aún.
- Si su iPod viene con un adaptador dock (la mayoría lo hacen) instálelo en el dock iPod de la parte superior del altavoz activo.
- Después, instale su iPod en el StudioDock. Asegúrese de que el iPod esté perfectamente colocado y que la conexión con el dock es correcta.
- Encienda ahora su sistema StudioDock por medio del interruptor POWER del panel trasero, pero deje el volumen abajo inicialmente.
- Reproduzca ahora su canción preferida en el iPod y ajuste el control de volumen del panel frontal del StudioDock hasta conseguir un nivel de escucha cómodo.

Si necesita más información, vea la sección "Manejo del StudioDock 3i y 4i" en la página 57 de este manual.

Configuración del StudioDock 3i y 4i

Información básica de los monitores activos USB StudioDock 3i y 4i

El StudioDock 3i y 4i son monitores de referencia de campo cercano que disponen de un cabezal de graves de 3 ó 4 pulgadas fabricado en copolímero y con diseño exclusivo y tweeters convexos de seda de 25 mm para los agudos, en los que se emplea una bobina de voz refrigerada por fluido férrico y un imán de neodimio. En la parte superior del altavoz derecho de tanto el StudioDock 3i como del 4i hay un dock iPod integrado que admite la mayoría de iPods para su reproducción, carga y sincronización. El crossover de estos monitores ha sido cuidadosamente diseñado con componentes de alta calidad que le aseguran una repuesta de frecuencia y fase lineales. Los recintos del StudioDock 3i y 4i están fabricados con MDF (fibra de densidad media) y acabados con un recubrimiento en fibra de vinilo de gran resistencia. El recinto de estos monitores también incluye una tobera afinada que ofrece una respuesta en graves ampliada y, gracias a un diseño de bajo nivel de turbulencias, el cabezal de graves puede moverse libremente con un efecto mínimo sobre la impedancia global. En la parte trasera de uno de los recintos encontrará el panel de conexión del StudioDock 3i y 4i que le ofrece una entrada no balanceada en RCA, conector USB de tipo "B" y una entrada de corriente. En el panel frontal, encontrará el control de volumen junto con una salida de auriculares y una entrada auxiliar en conectores de 3,5 mm. Ambas entradas están conectadas a la etapa de potencia stereo interna del StudioDock 3i y 4i, que le ofrece 15 vatios por canal en el 3i y 20 vatios por canal en el 4i a través de crossovers pasivos.

Ubicación del StudioDock 3i y 4i

La monitorización de campo cercana ha sido la elección de muchos técnicos en estudios grandes y pequeño porque minimiza el efecto de la acústica de la sala. Esto es especialmente importante en los estudios de proyectos de hoy en día dado que el presupuesto disponible para el tratamiento acústico de la sala suele ser cero. Al colocar unos monitores de referencia en el campo cercano (cerca de los oyentes), puede reducir en gran medida el efecto de la acústica de la sala. Las consideraciones más importantes al evaluar estos efectos son las superficies reflexivas que rodean la zona de monitorización. Entre ellas se puede hablar de mesas planas, espejos o cuadros, paredes lisas e incluso la superficie de la propia mesa de mezclas. Casi todo el sonido reflejado llega a la posición de escucha, pero con un ligero retardo con respecto a la fuente directa, lo que produce una cancelación aleatoria de algunas frecuencias o filtrado de tipo peine. Por este motivo, trate de reducir al mínimo las superficies reflexivas. También puede colocar amortiguación acústica en las paredes cercanas a los monitores. A la hora de colocarlos, es muy probable que quiera ubicarlos en el famoso "triángulo de mezcla". En esta configuración ideal, la separación entre el monitor izquierdo, derecho y el oyente son iguales, formando un triángulo equilátero (Figura 1).



Figura 1

Configuración del StudioDock 3i y 4i

Ubicación del StudioDock 3i y 4i - continuación

Orientación de los altavoces

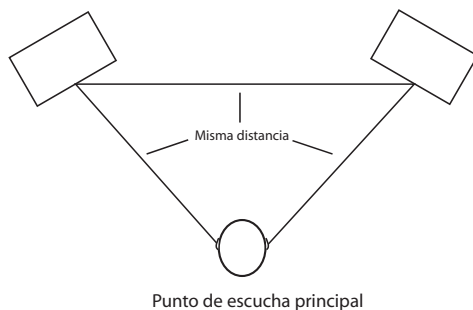
Puede usar el StudioDock 3i y 4i tanto en vertical como en horizontal. Cuando use estos monitores en horizontal, asegúrese de colocar los tweeters izquierdo y derecho hacia el lado exterior (Figura 2). Esto mejorará la imagen stereo y la respuesta en graves al aumentar el acoplamiento de los cabezales de bajas frecuencias.



Figura 2.

Un momento para la reflexión

A la hora de elegir la altura a la que coloquemos los monitores, tenga cuidado para evitar reflexiones de la mesa de mezclas (Figura 3). Estas reflexiones llegan a la posición de escucha ligeramente después del sonido original, lo que produce unas extrañas cancelaciones y una respuesta general impredecible. Imagínesse líneas rectas que representen los haces del sonido emitido desde los monitores y elija una altura que reduzca la posibilidad de reflexiones que terminen en el primer punto de escucha (Figura 4). En la mayoría de ocasiones, la posición ideal es ligeramente por detrás y por encima del panel de medidores de la mesa de mezclas. Además, deje una separación de al menos 3 pulgadas entre el recinto acústico y cualquier pared; esto le asegurará un funcionamiento correcto de la tobera afinada.



Figura 3.



Figura 4.

Conexión del StudioDock 3i y 4i

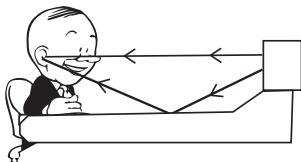
Nota: Antes de conectar a la corriente y encender la unidad, recuerde la regla de oro de las etapas de potencia "el último en ser encendido es el último en ser apagado". Cuando encienda su sistema, asegúrese de que todos los cables estén conectados, encienda primero su mesa de mezclas y el resto del equipo y finalmente el StudioDock 3i y 4i. A la hora de apagarlo, apague primero el StudioDock 3i y 4i y después el resto.

Puede realizar las conexiones al StudioDock 3i y 4i a través de las entradas RCA del panel trasero y de la toma USB. Siga los pasos y diagramas siguientes para conectar rápidamente la unidad usando las salidas de sala de control de una mesa de mezclas.

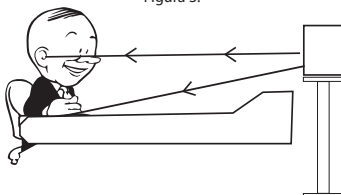
- Usando el cable de altavoz de calibre 20 incluido, conecte el lado negativo del cable al terminal negro y el positivo al terminal rojo del monitor derecho.
- Después y de la misma forma, conecte el lado negativo del cable al terminal negro del monitor izquierdo, y el terminal positivo al terminal rojo.

Nota: Todos los cables de altavoz sin blindaje tienen una marca para indicar el lado negativo. Para evitar problemas de cancelación de fase, asegúrese de mantener la conexión correcta de los lados negativo y positivo en todo el sistema.

- Coloque al mínimo las salidas master de la mesa de mezcla.

- Conecte las salidas de sala de control izquierda y derecha de la mesa de mezclas a la entrada stereo del StudioDock 3i o 4i derecho.

- Ajuste el control de volumen de entrada del StudioDock 3i o 4i a la posición de las "dos en punto". **NOTA:** Si pulsa este control de volumen, el mando saldrá hacia fuera, haciendo que sea más sencillo su ajuste.

- Haga pasar una señal audio (p.e. música desde un CD) a través de la mesa y suba el nivel de la sala de control hasta un nivel de escucha cómodo.

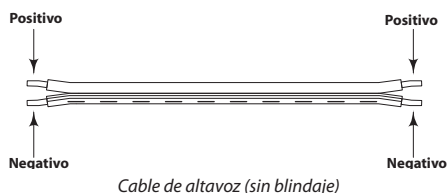

Cable de altavoz (sin blindaje)

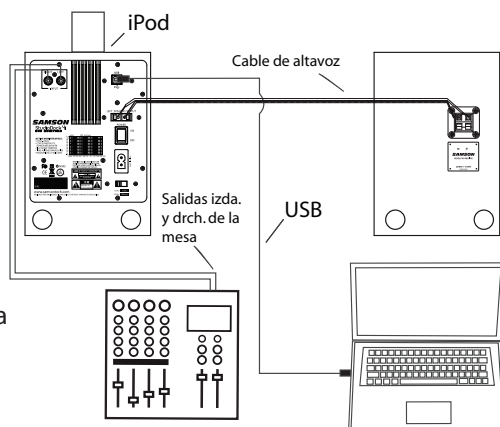

Las secciones siguientes de este manual le describen el uso del interface USB para la reproducción de audio digital desde su ordenador Mac o Windows.

Puesta en marcha con MAC OS X

Figura 1

Aquí le mostramos cómo poner en marcha el StudioDock en MAC OS X.

El StudioDock no requiere ningún driver o programa especial. Simplemente conéctelo a un puerto USB de su ordenador y todo será instalado de forma automática.

1. Realice la conexión entre la toma USB del panel trasero del StudioDock y cualquier puerto USB disponible en su MAC usando el cable USB incluido. El MAC reconocerá el dispositivo audio USB e instalará de forma automática un driver universal.
2. Para elegir el StudioDock como la salida audio del ordenador, abra las preferencias del sistema desde el dock o el menú Apple principal (Figura 1).
3. Después, abra las preferencias de sonido (Figura 2).
4. Finalmente, haga clic en la pestaña de salida y elija el StudioDock. Puede que observe que el mando deslizante de volumen se coloca al nivel máximo. Esto le permitirá tener el rango completo al usar el control de volumen físico del StudioDock (Figura 3).

En este punto podrá empezar a usar sus StudioDock con prácticamente cualquier programa de reproducción y grabación audio, pero para ello deberá elegirlo como el dispositivo de salida dentro de su DAW. Cuando quiera elegirlo como salida, simplemente localice y elija el StudioDock.



Figura 1



Figura 2

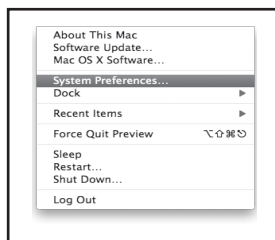

Figura 3

Instalación del StudioDock en Windows Vista

La instalación del StudioDock es un proceso muy simple que solo le ocupará unos minutos. Dado que el StudioDock cumple con el protocolo USB, puede usar un MAC o un PC, conectarle el cable USB incluido y esperar a que todo sea instalado de forma automática. Podrá controlar su StudioDock usando los controles de interface audio standard del sistema operativo MAC o Windows. En las secciones siguiente encontrará instrucciones sobre la configuración en MAC OS y Windows.

Puesta en marcha con Windows Vista

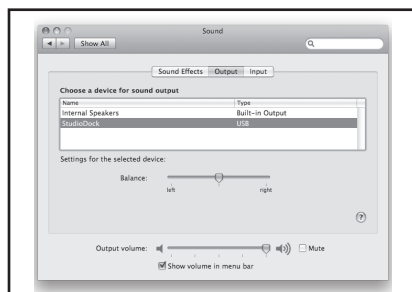
El StudioDock no requiere ningún driver o programa especial. Simplemente conéctelo a un puerto USB de su ordenador y todo será instalado de forma automática.

1. La primera vez que conecte el StudioDock en un puerto USB, Windows Vista instalará los drivers universales para ese puerto. Aparecerá un globo que le advertirá que ha sido localizado el USB Audio codec (Figura 4).
2. Una vez hayan sido instalados los drivers, aparecerá "Su nuevo hardware está instalado y listo para su uso" (Figura 5).
Nota: Este globo no aparecerá de nuevo para el mismo puerto USB.
3. El StudioDock pasará a ser el dispositivo por defecto una vez que lo conecte y quedará en su volumen máximo. Compruebe esto pinchando sobre el icono de altavoz de la esquina inferior derecha de la pantalla. Debería ver Volume:100 y "StudioDock" (Figura 6).
4. Si no queda como dispositivo por defecto, puede hacer que lo sea en las propiedades de sonido del panel de control (Figura 7).
5. Para ajustar el volumen, haga clic en el icono del altavoz y arrastre el mando deslizante (Figura 8).



Figura 4



Figura 5

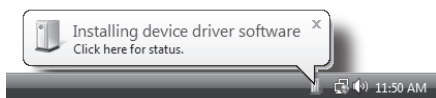

Figura 6

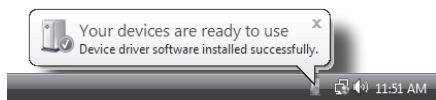

Figura 7

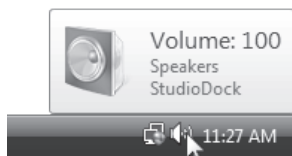

Figura 8

Instalación del StudioDock en Windows Vista

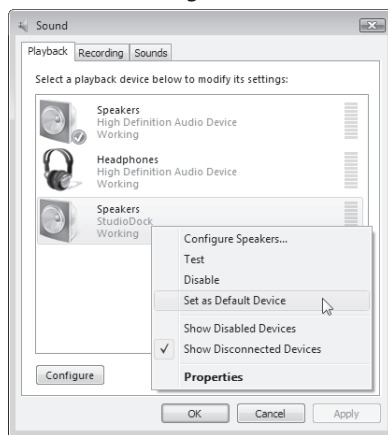
Puesta en marcha con Windows XP

El StudioDock no requiere ningún driver o programa especial. Simplemente conéctelo a un puerto USB de su ordenador y todo será instalado de forma automática.

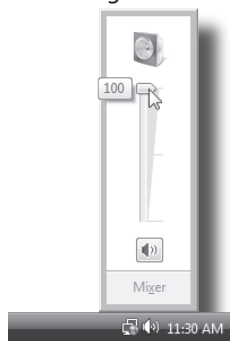
1. La primera vez que conecte el StudioDock en un puerto USB, Windows XP instalará los drivers universales para ese puerto. Aparecerá un globo que le advertirá que ha sido localizado el USB Audio codec (Figura 9).



Figura 9

2. Una vez hayan sido instalados los drivers, aparecerá "Su nuevo hardware está instalado y listo para su uso" (Figura 10).

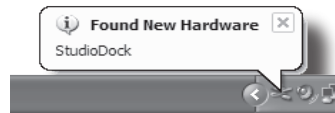

Figura 10

Nota: Este globo no aparecerá de nuevo para el mismo puerto USB.

3. Habitualmente querrá que el StudioDock sea su dispositivo por defecto y que el volumen esté al máximo. Ajuste el StudioDock como el dispositivo de reproducción por defecto y las propiedades de dispositivos de sonido y audio del panel de control (Figura 11).
4. Para ajustar el volumen, haga clic en el icono del altavoz de la esquina inferior derecha y arrastre el mando deslizante (Figura 12).

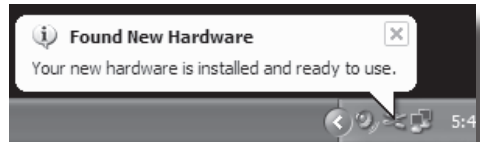

Figura 11



Figura 12

Manejo del StudioDock 3i y 4i

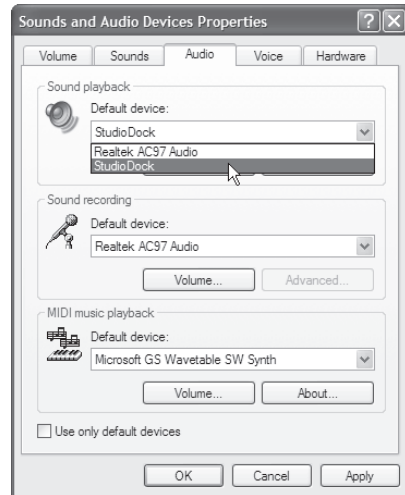
Panel de control trasero del StudioDock 3i y 4i

El panel de control trasero del StudioDock 3i y 4i es el punto en el que deberá hacer las conexiones para el monitor pasivo del lado izquierdo, señales de entrada y corriente. La sección siguiente le detalla estas conexiones.

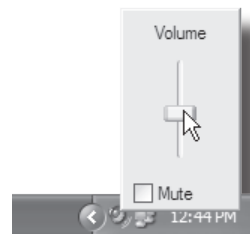
Conexión a la corriente del StudioDock 3i y 4i

Dado que el StudioDock 3i y 4i son monitores activos con etapas de potencia internas, debe conectar el monitor del lado derecho a una salida de corriente eléctrica.

Asegúrese de que el interruptor de encendido esté colocado en Off y conecte el cable de alimentación IEC incluido a la salida de corriente.

¡Problemas que pueden dar lugar a zumbidos!

A la hora de conectar cables de alimentación, tenga cuidado de no colocar este tipo de cables en paralelo con sus cables de entrada de señal. El hacer esto reducirá cualquier zumbido de corriente que pudiese ser captado. Si tiene que hacer que los cables de corriente se crucen con los de señal, trate de hacer que lo hagan en ángulos rectos.

- 1. Interruptor de encendido** – El interruptor POWER se usa para encender y apagar el circuito activo del StudioDock 3i y 4. Cuando lo ajuste a su posición On, el piloto azul se iluminará para indicarle que sus monitores están encendidos y listos para funcionar.
- 2. Entrada de corriente** - Conecte el cable de alimentación IEC incluido aquí.
- 3. Interruptor de voltaje** - Este interruptor se usa para elegir el voltaje operativo. **NOTA:** Asegúrese ajustar este interruptor al voltaje correcto de su país.

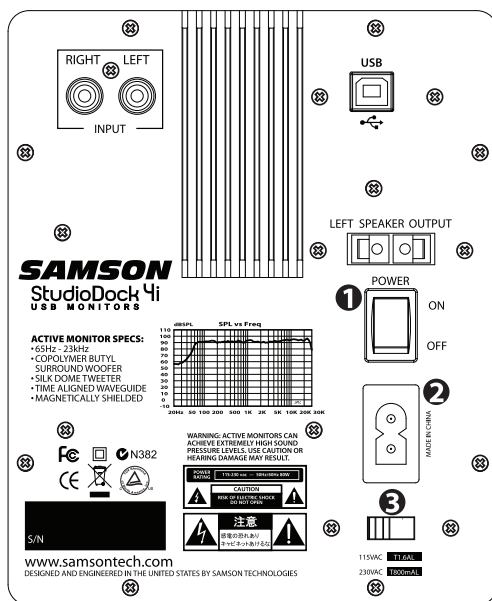

Las entradas y salidas

El StudioDock 3i y 4i dispone de un par de conectores de entrada stereo que le permiten una fácil instalación con una amplia gama de unidades audio como mesas de mezclas, grabadoras de disco duro,

Manejo del StudioDock 3i y 4i

CD y tarjetas de sonido, por nombrar unas pocas. En la sección siguiente le detallamos estas entradas. Además, en la página 15 puede ver un completo diagrama de cables.

- 4. Entrada RCA** – Aceptan señales de unidades no balanceadas a -10 dBV.
- 5. Conector USB** – Usando el cable USB incluido, conecte esta toma del StudioDock a cualquier puerto USB disponible de su ordenador. Una vez conectado, podrá sincronizar y cargar su iPod, y/o reproducir audio digital desde su ordenador. *Para configurar estos monitores con su ordenador, vea las secciones anteriores.*
- 6. SALIDA LEFT SPEAKER** – Terminales de pulsación para la conexión del altavoz izquierdo.

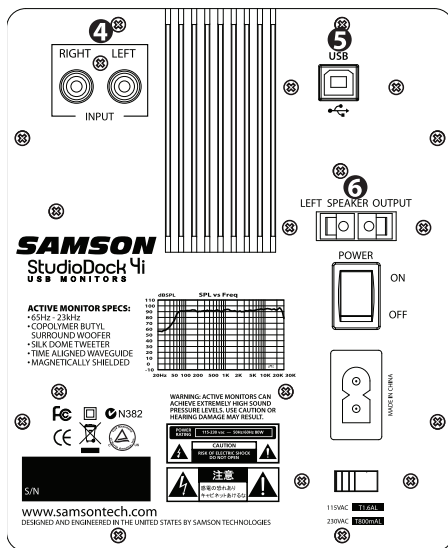

Panel de control frontal del StudioDock 3i y 4i

- 7. Piloto Power** - Cuando el interruptor de encendido esté en "on", este piloto se iluminará en azul para indicarle que el sistema está encendido y listo para funcionar.
- 8. Control de volumen** - Uselo para ajustar el nivel de salida global del StudioDock 3i y 4i. La primera vez que utilice estos monitores, empiece con este control al mínimo. Vaya subiendo después lentamente el ajuste hasta que localice un nivel de escucha cómodo. **NOTA:** Si pulsa este control de volumen, el mando saldrá hacia fuera, lo que le permitirá ajustarlo más fácilmente.
- 9. Entrada AUX** - Puede conectar a la toma de entrada auxiliar de 3,5 mm del panel frontal del StudioDock 3i y 4i una segunda entrada de señal stereo procedente de un reproductor MP3, teclado, tarjeta de sonido o cualquier otra señal de nivel de línea stereo.
- 10. Salida de auriculares** - Si quiere escuchar su mezcla a través de auriculares, simplemente conéctelos a esta salida de 3,5 mm. Los altavoces quedarán desactivados de forma automática en cuanto conecte aquí unos auriculares.

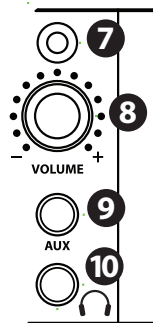

StudioDock 3i y 4i con sub mono

Conexión del subwoofer Resolv120a

La adición de un subwoofer para ampliar aun más la respuesta en graves de su sistema StudioDock 3i o 4i es muy sencilla gracias a las entradas LINE LEVEL del monitor. Aquí abajo puede ver una configuración típica de sistema con un RESOLV 120a, una mesa de mezclas y un par de StudioDock 3i o 4i como satélites. Las entradas del StudioDock 3i y 4i usan conectores RCA standard. Si necesita ver un diagrama de cableado más detallado, vea la sección “Conexiones del StudioDock 3i y 4i” en la página 11. Para configurar su sistema, siga los pasos del diagrama de aquí abajo.

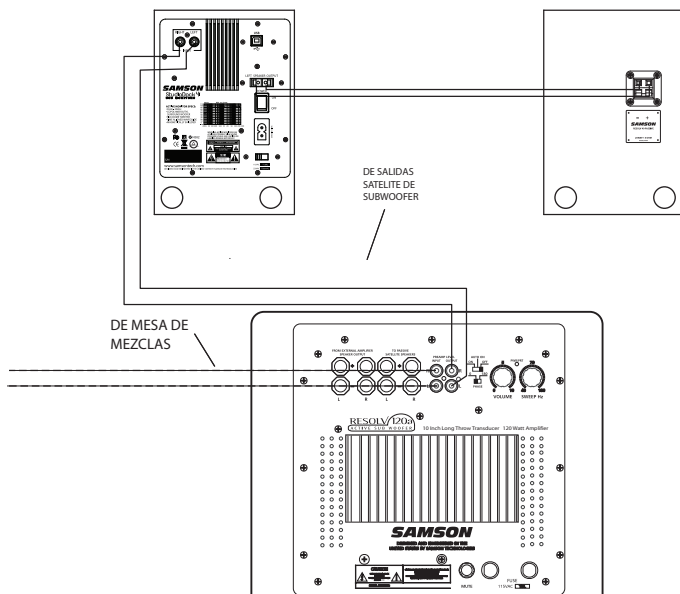

- Coloque al mínimo las salidas master de su mesa de mezclas.
- Conecte la salida izquierda de la mesa a la entrada de línea izquierda del RESOLV 120 y la salida derecha de la mesa a la entrada de línea derecha del RESOLV 120. Conecte después las salidas de línea izquierda y derecha del RESOLV 120 a las entradas izquierda y derecha del StudioDock 3i o 4i.
- Haga pasar una señal audio (p.e. música desde un CD) a través de su mesa de mezclas y suba la salida de la misma hasta conseguir un nivel de escucha cómodo.
- Ajuste después el control SWEEP a la frecuencia que quiera. Un buen punto de partida si usa el StudioDock 3i y 4i serían los 70 Hz. Otro buen método es usar sus oídos para ajustar el control SWEEP a la frecuencia que le de el mejor sonido.

Guía de cableado del StudioDock 3i y 4i

Guía de cableado del StudioDock 3i y 4i

Existen varias formas de interconectar el StudioDock 3i y 4i, dependiendo de su sistema de monitorización concreto. Consulte los diagramas siguientes para conectar el sistema de la forma adecuada para su caso.

Cable RCA a RCA

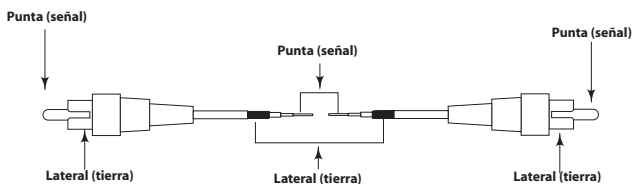

Cable de 6,3 mm no balanceado a RCA

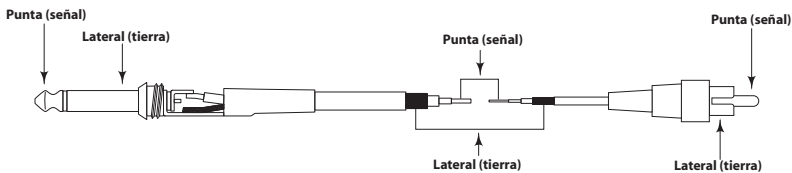

Cable de XLR no balanceado a RCA

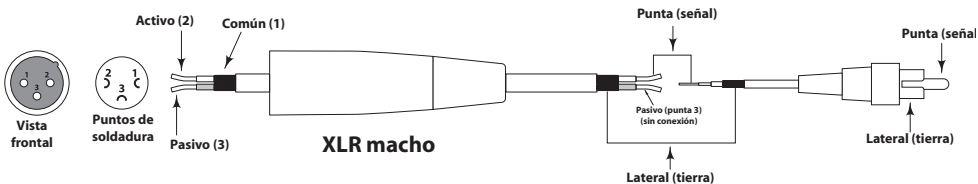

Introduzione

Vi ringraziamo per aver acquistato i Monitor USB Attivi StudioDock 3i o 4i della Samson Technologies! Sia che vi serva un sistema di monitor per il vostro studio di registrazione digitale, per una suite di produzione video, oppure che vogliate monitor migliori per i videogiochi o per ascoltare musica dal vostro iPod, gli StudioDock sono la soluzione perfetta. I sistemi StudioDock producono un suono potente e sull'intero spettro, grazie all'amplificatore interno di qualità elevata, accoppiato ad un sofisticato sistema di altoparlanti che sfrutta woofer in copolimero ad intervallo esteso e tweeter in cupola di seta. La riproduzione musicale è semplice, grazie al dock integrato per iPod e, grazie alla connessione USB, è anche possibile ricaricare l'iPod e sincronizzarlo con iTunes. I monitor StudioDock 3i e 4i sono anche dotati di convertitori D-A interni di qualità elevata in grado di fornire un collegamento per l'audio digitale dal computer, grazie alle prestazioni audio superiori dell'USB. Sono sistemi di monitor che forniscono bassi incredibilmente profondi ed un intervallo esteso sugli acuti a partire da dimensioni sorprendentemente compatte. Entrambi i sistemi di StudioDock dispongono di un monitor attivo per il canale destro e di un monitor passivo per il canale sinistro. L'unità di destra alloggia l'amplificatore di potenza stereo interno ed alimenta entrambi i monitor. Sul fronte è posizionato un comodo pannello di controllo che comprende il controllo di Volume, l'uscita per Cuffia ed un ingresso Ausiliario per il collegamento di una terza sorgente di segnale. Nel suo pannello posteriore trovate gli ingressi RCA, il connettore USB, i terminali per il collegamento del monitor passivo di sinistra, l'interruttore di Accensione e la presa in CA. I mobili ad accordatura di precisione dispongono di porta di ventilazione posteriore, per una risposta estesa sulle basse frequenze, e sono rifiniti con una attraente copertura in vinile nero. Gli StudioDock 3i e 4i sono sistemi di monitor ideali per studio, suite di post produzione video, installazioni fisse, in casa e ovunque si voglia un suono alla grande.

In queste pagine troverete una descrizione dettagliata delle caratteristiche dei monitor StudioDock 3i e 4i, la descrizione dei loro pannelli di controllo, istruzioni passo a passo per le loro configurazioni di collegamento e d'uso e le specifiche complete. Troverete anche inclusa la garanzia che vi preghiamo di compilare e inviare per posta, per permettervi di ricevere supporto tecnico in linea e informazioni aggiornate su questo e su altri futuri prodotti Samson. Vi invitiamo anche a visitare anche il nostro sito web (www.samsontech.com) per informazioni complete sulla nostra intera linea di prodotti.

Se li trattate con cura permettendo una corretta circolazione dell'aria, i vostri StudioDock 3i e 4i saranno in grado di funzionare senza problemi per molti anni. Vi raccomandiamo di registrarne il numero di serie nell'apposito spazio che segue, a memoria futura.

Numero di serie: _____

Data d'acquisto: _____

Dovesse mai accadere che il vostro apparecchio necessiti di un intervento in assistenza, contattate il distributore Samson Italiano **m. casale bauer** via mail all'indirizzo info@casalebauer.com oppure telefonicamente allo 051 - 766.648. Vi preghiamo di conservare i materiali di imballo originali e di usarli in caso di spedizione.

StudioDock 3i e 4i - Caratteristiche

I sistemi di monitor da studio StudioDock 3i e 4i Samson con dock integrato per ipod forniscono una risposta che è allo stesso tempo accurata e piacevole all'ascolto. Ecco alcune delle loro caratteristiche principali.

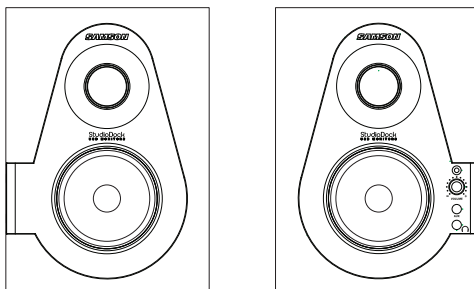

- Monitor di riferimento da studio attivi a due vie, con mobile ad apertura accordata, in grado di fornire una monitorizzazione estremamente accurata per studio di registrazione, post produzione, audio per videogiochi ed applicazioni multimediali.
- Alloggiamento integrato per iPod per la riproduzione diretta, la ricarica e la sincronizzazione con iTunes.
- Convertitori interni D-A (da Digitale ad Analogico) di qualità elevata ed interfaccia USB per la riproduzione di audio digitale.
- Per una risposta compatta e controllata alle basse frequenze, la Serie StudioDock sfrutta woofer di progettazione specifica, a cono invertito, in copolimero con contorno in santoprene. Gli StudioDock 3i dispongono di woofer da 3" e gli StudioDock 4i di woofer da 4".
- Gli altoparlanti per le frequenze acute in cupola di seta da 25mm degli StudioDock sono inseriti in una guida d'onda di progettazione specifica e producono una risposta alle frequenze acute accurata e naturale.
- Comodo controllo di volume "a scomparsa" sul pannello frontale che permette la regolazione immediata del livello e può essere poi bloccato in posizione.
- Alle presa di Ingresso Aux stereo da 3,5 mm del pannello frontale degli StudioDock 3i e 4i è possibile collegare un secondo ingresso stereo da lettore MP3, tastiera, scheda audio o da qualsiasi altro segnale stereo a livello di linea.
- Per ascoltare il mix in cuffia, basta semplicemente collegarsi alla presa Headphone da 3,5 mm del pannello frontale. Non appena si effettua un collegamento all'uscita per Cuffia, le casse acustiche vengono immediatamente escluse.
- Finale di Potenza Stereo interno in Classe A/B.
- Dotati di crossover passivo che sfrutta un design a polo multiplo per una risposta lineare, dai bassi agli acuti.
- Dotati di comodi ingressi RCA, accettano ingressi standard a livello di linea a -10 dBV.
- Realizzati con schermatura A/V per le applicazioni multimediali, forniscono operazioni senza disturbi vicino a monitor da computer.
- Cavo da 2 metri, di sezione da 20-gauge, in dotazione per il monitor di Estensione di sinistra.
- Costruzione in robusta MDF (Medium Density Fiberboard - Tavola di Fibra di Media Densità), per disporre del massimo SPL.
- Mobili ad apertura di ventilazione posteriore con accordatura di precisione, elegantemente rifiniti con copertura in vinile nero satinato.
- Garanzia estesa a tre anni (valida per il mercato Statunitense).

StudioDock 3i e 4i - Pannello Frontale

I Componenti del Pannello Frontale

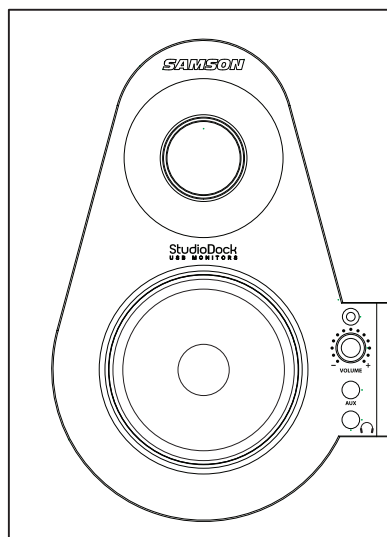

- 1. TWEETER IN CUPOLA DI SETA** - Il tweeter in cupola di seta da 1" garantisce una risposta omogenea e lineare sulle frequenze acute.
- 2. APERTURA ACCORDATA (posteriore)** - Design silenzioso con apertura di ventilazione, per una risposta estesa nelle basse frequenze.
- 3. ALTOPARLANTE PER LE BASSE FREQUENZE** - Trasduttore "Heavy Duty" da 3" sugli StudioDock 3i e da 4" sugli StudioDock 4i, per una risposta estesa nell'intervallo delle basse frequenze.
- 4. LED "POWER" (attiva)** - LED Blu che si accende ad indicare che l'unità è alimentata e pronta per l'uso.
- 5. VOLUME (solo sul lato destro)** - Controllo generale della quantità di livello di uscita.
- 6. INGRESSO AUX** - Presa di ingresso stereo da 3,5mm per il collegamento di una seconda sorgente di segnale a livello di linea.
- 7. CUFFIA** - Presa di uscita stereo da 3,5mm per il collegamento in cuffia. Il collegamento di una cuffia esclude automaticamente (in "mute") il suono dai monitor.
- 8. MOBILE** - Costruzione rigida e compatta in MDF per la massima uscita, con anelli di raccordo ben rifiniti ed elegante finitura in vinile nero rugoso.

StudioDock 3i e 4i - Pannello Posteriore

StudioDock 3i e 4i - I Componenti

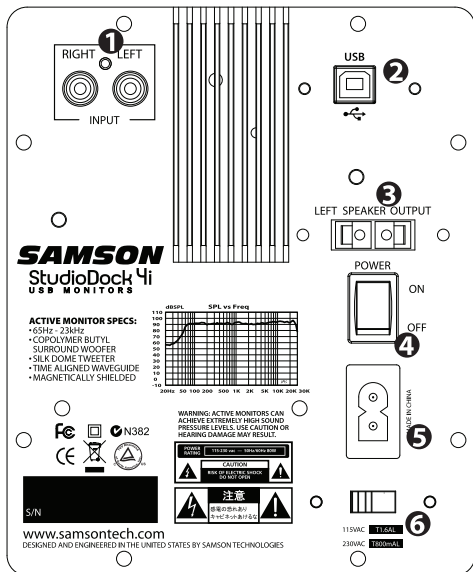

1. INGRESSO RCA - Permette il collegamento da apparecchi sbilanciati a -10dBV. Il connettore Rosso è dedicato all'ingresso di Destra ed il Bianco all'ingresso di Sinistra.

2. CONNETTORE USB - È a questo connettore USB "B" che va collegato il cavo USB in dotazione.

3. USCITA PER LA CASSA DI SINISTRA - Terminali a pressione per il collegamento della Cassa di Estensione di Sinistra.

4. INTERRUOTTORE "POWER" - Interruttore principale di alimentazione. Quando è acceso ("ON"), si illumina il LED blu del pannello frontale, ad indicare che gli StudioDock 3i e 4i sono alimentati e pronti per l'uso.

5. PRESA IN CA - È qui che va collegato il cavo di alimentazione IEC in dotazione.

6. SELETTORE DELLA TENSIONE - È l'interruttore che permette di scegliere la tensione operativa dell'amplificatore.

NOTA: se cambiate la posizione di questo interruttore, accertatevi di regolarlo per la tensione corretta della nazione in cui usate gli StudioDock.

3i e 4i - I Componenti del Pannello Posteriore (cassa di sinistra)

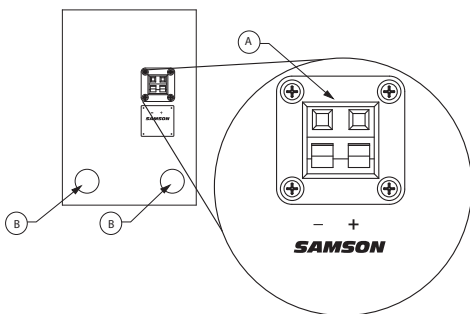

A. MORSETTI TERMINALI - Terminali a pressione per il collegamento della Cassa di Estensione di Sinistra.

B. APERTURA ACCORDATA - Design silenzioso con apertura di ventilazione che offre una risposta lineare alle basse frequenze.

StudioDock 3i e 4i - Uso Immediato

StudioDock 3i e 4i - Uso Immediato: la Riproduzione da iPod

Il vostro sistema StudioDock dispone di molte caratteristiche sofisticate, ma se volete solo riprodurre musica dal vostro iPod, ecco le semplici istruzioni per farlo.

- Togliete dall'imballo i componenti del sistema StudioDock ed i cavi in dotazione. Conservate la confezione nel caso dobbiate spostare il sistema o dobbiate spedirlo in assistenza.
- Posizionate i monitor StudioDock vicino al computer o al sistema multimediale. La cassa attiva (quella con il controllo di volume e con le prese sul pannello frontale) è la cassa di destra e la cassa di sinistra (senza prese né controlli) è la cassa passiva.
- Identificate il cavo per cassa acustica in dotazione ed effettuate il collegamento tra la cassa acustica attiva e la cassa passiva. Rispettate il codice di colore sul cavo per ottenere la corretta polarità. Per ulteriori informazioni, consultate "I Collegamenti degli StudioDock 3i e 4i" a pagina 8 e "StudioDock 3i e 4i - Guida al Cablaggio" a pagina 15 di questo manuale.
- Assicuratevi che l'interruttore "POWER" del pannello posteriore sia spento, poi collegate il cavo di alimentazione in dotazione alla presa del pannello posteriore ma, per il momento, non accendete ancora i monitor.
- Se il vostro iPod è dotato di adattatore per dock (la maggior parte ne dispone), installatelo nel dock sulla cassa acustica attiva.
- Installate poi l'iPod nello StudioDock. Assicuratevi che l'iPod sia inserito fino in fondo e che si colleghi perfettamente al dock.
- È il momento di accendere il sistema StudioDock usando l'interruttore "POWER" del pannello posteriore ma, per iniziare, tenete basso il volume.
- A questo punto, scegliete sull'iPod la vostra canzone preferita e premete "play", poi regolate il controllo di volume del pannello frontale dello StudioDock attivo fino a raggiungere un livello di ascolto confortevole.

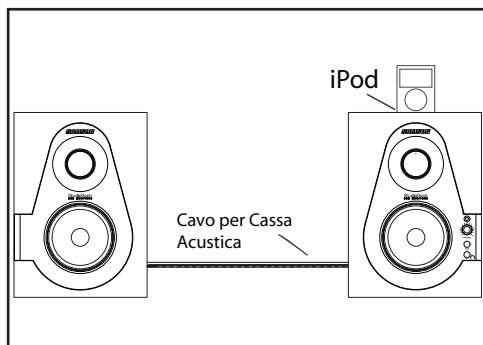

Per ulteriori informazioni, consultate il capitolo "L'Uso degli StudioDock 3i e 4i" a pagina 72 di questo manuale.

La Configurazione degli StudioDock 3i e 4i

Informazioni di Base sui Monitor USB Attivi StudioDock 3i e 4i

Gli StudioDock 3i e 4i sono monitor di riferimento in campo ravvicinato che dispongono di altoparlanti per le basse frequenze di progettazione specifica, in copolimero, da 3" o da 4" e di tweeter da 25mm a cupola di seta, che impiegano bobina voce raffreddata al ferro fluido e magneti in neodimio. Inserito nella parte superiore di entrambe le casse di destra degli StudioDock 3i e 4i, è presente un dock integrato per iPod che supporta per la ricarica e la sincronizzazione la maggior parte dei modelli di iPod. Il crossover dei monitor è stato progettato con cura con componenti di qualità elevata, per assicurare una risposta lineare in fase ed in frequenza. I mobili degli StudioDock 3i e 4i sono costruiti in MDF (Medium Density Fiberboard - Tavola di Fibra di Media Densità) e sono rifiniti con copertura in vinile rugoso e antigraffio. Dispongono inoltre di una apertura di ventilazione che fornisce una risposta estesa in gamma bassa e che, data la progettazione a bassa turbolenza, permette all'altoparlante di muoversi liberamente con effetto minimo sull'impedenza globale. Sul retro di una delle casse è presente il pannello di connessione degli StudioDock 3i e 4i che dispone di ingressi RCA sbilanciati, connettore USB stile "B" e presa per la CA. Sul pannello frontale, trovate il controllo di Volume, la presa di uscita per Cuffia da 3,5mm e l'ingresso Aux da 3,5mm. Entrambi gli ingressi sono collegati al modulo di potenza stereo interno degli StudioDock 3i e 4i che fornisce ai crossover passivi 15 watt per canale sui 3i e 20 watt per canale sui 4i.

Il Posizionamento degli StudioDock 3i e 4i

La monitorizzazione in campo ravvicinato viene privilegiata da molti ingegneri in studi grandi e piccoli perché minimizza gli effetti dell'acustica della stanza. Questo è particolarmente importante negli odierni studi di progetto, dove il budget per l'acustica ambientale è spesso vicino allo zero. Posizionando i monitor di riferimento in campo ravvicinato (vicino all'ascoltatore), potete ridurre notevolmente gli effetti dell'acustica della stanza. Le considerazioni più importanti quando si valutano gli effetti dell'acustica ambientale sono le superfici riflettenti intorno all'area di monitorizzazione. Queste possono comprendere tavole piatte, specchi di vetro o foto incorniciate, ampi muri nudi e perfino la superficie della consolle di missaggio. La gran parte dei suoni riflessi prima o poi raggiunge la posizione d'ascolto ma, dato che son suoni leggermente ritardati rispetto alla sorgente diretta, il risultato è la cancellazione casuale di alcune frequenze, ovvero il filtraggio a pettine. Per quanto possibile, eliminate ognuna e tutte le superfici di riflessione. Potete anche appendere pannelli di gommapiuma ad assorbimento acustico sui muri vicini ai monitor. Nel posizionare i monitor, create quello che normalmente viene chiamato il "triangolo di missaggio". In questa configu-

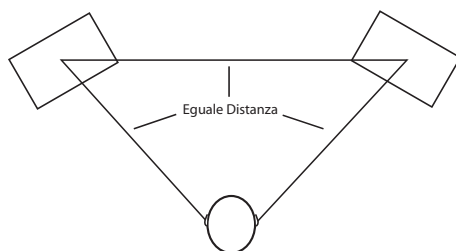

Miglior Posizione di Ascolto

Figura 1.

La Configurazione degli StudioDock 3i e 4i

Il Posizionamento degli StudioDock 3i e 4i - continua

razione ideale, lo spazio tra i monitor sinistro e destro è eguale alla distanza dell'ascoltatore da ognuno dei monitor, in modo da formare un triangolo equilatero (Figura 1).

L'Orientazione delle Casse Acustiche

Gli StudioDock 3i e 4i possono essere usati sia in posizione verticale che orizzontale. Quando li usate in configurazione orizzontale, fate in modo di posizionare i tweeter di sinistra e destra agli estremi esterni (Figura 2). In questo modo migliorerete l'immagine stereo aumentando l'accoppiamento tra i diffusori per le frequenze basse.



Figura 2.

Un Momento di Riflessione

Nello scegliere la posizione in altezza del vostro sistema di monitor, evitate attentamente le riflessioni dalla superficie della consolle di missaggio (Figura 3). Sono riflessioni che arrivano alla posizione d'ascolto leggermente ritardate rispetto al suono originale e danno per risultato cancellazioni strane ed una risposta generalmente imprevedibile. Visualizzate linee rette che rappresentano il percorso del suono irradiato dai monitor e scegliete una altezza che riduca il formarsi di riflessioni verso la migliore posizione di ascolto (Figura 4). Nella maggior parte dei casi, la posizione ideale è leggermente dietro e sopra i livelli di misura della consolle.



Figura 3.



Figura 4.

I Collegamenti degli StudioDock 3i e 4i

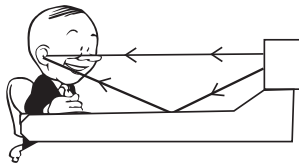
StudioDock 3i e 4i - I Collegamenti

Nota: prima di effettuare i collegamenti ed accendere il sistema, ricordate la regola per i finali di potenza (e per i monitor amplificati) "L'ULTIMO DA ACCENDERE È IL PRIMO DA SPEGNERE". Quando accendete il vostro sistema, assicuratevi che tutti i cavi siano collegati, accendete il mixer e qualsiasi altro apparecchio collegato e per ultimi accendete gli StudioDock 3i o 4i. Quando è ora di spegnere, spegnete per primi gli StudioDock 3i o 4i e poi il mixer e gli altri apparecchi collegati.

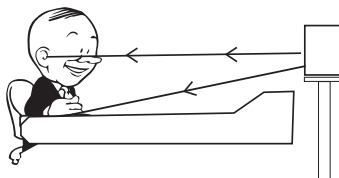
Il collegamento degli StudioDock 3i o 4i va effettuato tramite gli Ingressi RCA del pannello posteriore. Seguite il disegno e le semplici istruzioni qui sotto per il collegamento immediato alle uscite di cabina di regia (control room) del mixer.

- Usando il cavo da 20 "gauge" per la Cassa Acustica di Estensione in dotazione, collegate il lato Negativo (a strisce) del cavo al terminale Nero ed il lato Positivo al terminale Rosso del monitor di Destra.
- Collegate poi il lato Negativo (a strisce) del cavo al terminale Nero ed il lato Positivo al terminale Rosso del monitor di Sinistra.

Nota: quasi tutti i cavi non schermati per cassa acustica dispongono di una segnalazione del connettore negativo. Per evitare problemi di cancellazione di fase, assicuratevi di mantenere le corrette connessioni positive e negative nel cablaggio di tutto l'intero sistema.

- Chiudete completamente le uscite generali del mixer.
- Collegate le uscite sinistra e destra di Control Room (Cabina di Regia) del mixer agli ingressi dello StudioDock 3i o 4i di Destra.
- Regolate il controllo di Volume in ingresso degli StudioDock 3i o 4i in posizione a "ore 2". **NOTA:** se premete il Controllo di Volume, lo vedrete estendersi in fuori per facilitare la regolazione.

- Inviare un segnale audio (per esempio, musica da un CD) dal mixer ed alzatene le uscite di Control Room fino ad ottenere un livello di ascolto confortevole.

I paragrafi che seguono di questo manuale descrivono come usare l'interfaccia USB per la riproduzione di audio digitale da un computer Mac o Windows.

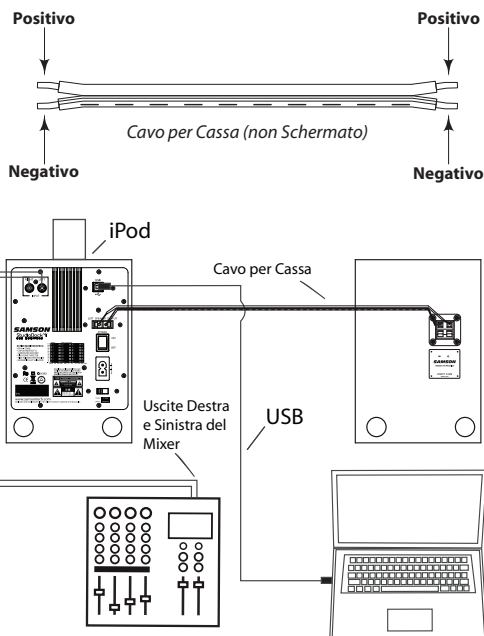

StudioDock - Installazione su Mac OS X

L'installazione degli StudioDock è una procedura semplice che richiede solo pochi minuti. Dato che gli StudioDock rispettano lo standard USB, potete usare sia un Mac che un PC, collegare il cavo USB in dotazione ed usarli subito, in perfetto stile “plug and play”. Potrete controllare gli StudioDock usando i controlli standard di interfaccia audio del sistema operativo Mac o Windows. Troverete istruzioni dettagliate sulla configurazione con Mac OS e Windows nei paragrafi che seguono di questo manuale.

Come iniziare con Mac OS X

L'esempio che segue riguarda la regolazione degli StudioDock con Mac OS X.

Gli StudioDock non necessitano di alcun driver o software particolare. Basta collegarli in una delle porte USB del computer e tutto quanto serve verrà installato automaticamente.

1. Usando il cavo USB in dotazione, effettuate il collegamento tra il connettore USB del pannello posteriore dello StudioDock e una qualsiasi porta USB libera del vostro Mac. Il Mac riconoscerà il dispositivo USB audio e installerà automaticamente un driver universale.
2. Per scegliere gli StudioDock come uscita audio del computer, aprite le “Preferenze di Sistema” dal finder oppure dal Menu Apple (figura 1).
3. Aprite le preferenze del “Suono” (figura 2).
4. Poi, cliccate sull'etichetta “Output” e scegliete “StudioDock”. Noterete che lo slider del Volume si regola al massimo. Questo vi permette il massimo intervallo di regolazione dal controllo di Volume hardware degli StudioDock (figura 3).



Figura 1



Figura 2

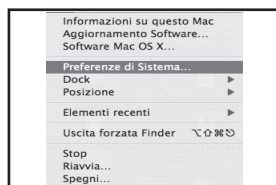

Figura 3

A questo punto potete usare gli StudioDock praticamente con qualsiasi software di riproduzione e registrazione audio; ricordatevi però di scegliere gli StudioDock come dispositivo di uscita nel software DAW. Quando regolerete l'uscita, vi basterà cercare e scegliere “StudioDock”.

StudioDock - Installazione su Windows Vista

Come iniziare con Windows Vista

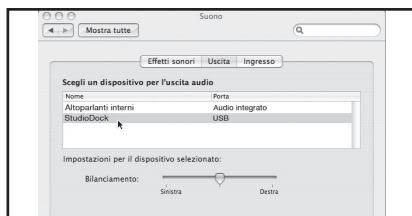
Gli StudioDock non necessitano di alcun driver o software particolare. Basta collegarli in una delle porte USB del computer e tutto quanto serve verrà installato automaticamente.

1. La prima volta che collegate gli StudioDock un una delle porte USB, Windows Vista installerà i driver universali per quella specifica porta. Vedrete comparire un fumetto che vi segnala che è stato trovato un codec Audio USB (figura 4).

2. Finita l'installazione dei driver, vedrete il messaggio "Installazione driver di dispositivo completata" (figura 5).

Nota: non vedrete più comparire questo messaggio per la stessa porta USB.

3. Una volta collegati, gli StudioDock diventeranno il "Dispositivo Predefinito" e la regolazione di base sarà al massimo del volume. Potete accertarvene facendo scorrere il cursore sull'icona dell'altoparlante, nell'angolo in basso a destra dello schermo. Dovreste visualizzare "Volume:100" e "Altoparlante StudioDock" (figura 6).

4. Se non sono il Dispositivo Predefinito, potete sceglierli come tale nelle regolazioni delle Proprietà Audio del Pannello di Controllo (figura 7).

5. Per regolare il volume, cliccate sull'icona della cassa acustica e trascinate il cursore del volume (figura 8).



Figura 4



Figura 5



Figura 6



Figura 7



Figura 8

StudioDock - Installazione su Windows XP

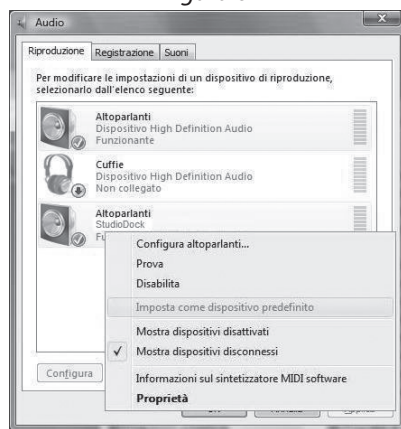
Come iniziare con Windows XP

Gli StudioDock non necessitano di alcun driver o software particolare. Basta collegarli in una delle porte USB del computer e tutto quanto serve verrà installato automaticamente.

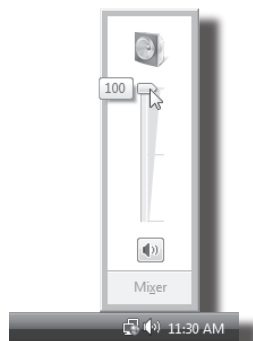
1. La prima volta che collegate gli StudioDock un una delle porte USB, Windows XP installerà i driver universali per quella specifica porta. Vedrete comparire un fumetto che vi segnala che è stato trovato un codec Audio USB (figura 9).



Figura 9



Figura 10

2. Finita l'installazione dei driver, vedrete il messaggio "Il nuovo hardware è installato e pronto per l'uso" (figura 10).

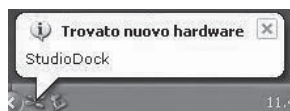
Nota: non vedrete più comparire questo messaggio per la stessa porta USB.

3. Di norma, vorrete che gli StudioDock diventino la "Periferica Predefinita" e siano regolati al massimo del volume. Selezionate gli StudioDock come Periferica Predefinita per la riproduzione nelle proprietà dei Dispositivi Audio del Pannello di Controllo (figura 11).



Figura 11

4. Regolate il volume cliccando sull'icona della cassa acustica nell'angolo in basso a destra e trascinando il cursore del volume (figura 12).



Figura 12

L'Uso degli StudioDock 3i e 4i

Il Pannello di Controllo Posteriore degli StudioDock 3i e 4i

Il pannello di controllo posteriore degli StudioDock 3i e 4i è il punto dove si effettuano i collegamenti per il monitor passivo di sinistra, i segnali in ingresso e l'alimentazione in CA. I paragrafi che seguono descrivono appunto in dettaglio le connessioni del pannello posteriore.

L'Alimentazione degli StudioDock 3i e 4i

Dato che gli StudioDock 3i e 4i sono monitor attivi dotati di amplificatore interno, è necessario collegare il monitor di sinistra all'alimentazione in CA. Accertatevi che l'interruttore "Power" sia spento ("Off") e collegate il cavo IEC di alimentazione in dotazione alla presa in CA.

Possibili cause di ronzio!

Nello stendere il percorso dei cavi, fate in modo che in cavi di alimentazione o eventuali prolunghe in CA non scorrano in parallelo ai cavi di ingresso. Questo vi sarà d'aiuto nel ridurre la presenza di ronzio in CA. Se dovete incrociare una linea in CA con una linea audio, fate in modo che l'incrocio sia a 90 gradi, per ottenere la quantità minima possibile di ronzio indotto.

- 1. Interruttore "Power"** - Serve per accendere e spegnere l'elettronica attiva degli StudioDock 3i e 4i. Quando lo si accende ("On"), si illumina il LED blu del pannello frontale, ad indicare che gli StudioDock 3i e 4i sono attivi e pronti per l'uso.
- 2. Presa in CA** - È qui che va collegato il cavo di alimentazione IEC in dotazione.
- 3. Selettore del Voltaggio** - È il commutatore con cui si sceglie la tensione operativa. **NOTA:** assicuratevi che sia regolato sulla tensione corretta per la nazione in cui usate gli StudioDock.

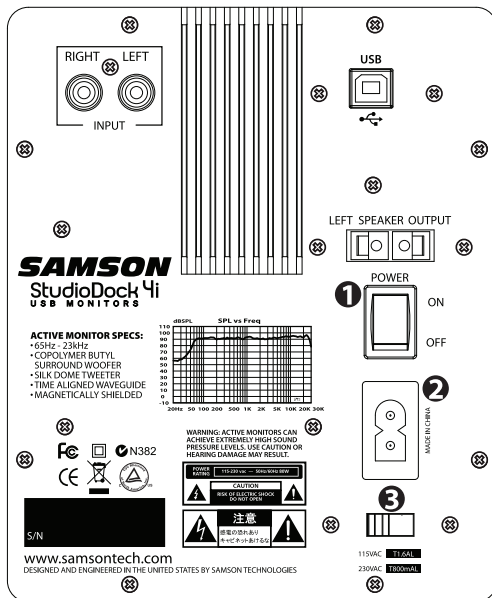

Gli Ingressi e le Uscite

Gli StudioDock 3i e 4i dispongono di una coppia di connettori in ingresso che ne permette l'installazione immediata con molti apparecchi audio come consolle di registrazione, registratori a disco rigido, lettori CD e schede audio per computer, solo per citarne alcuni. I paragrafi che seguono ne descrivono in dettaglio i connettori di ingresso e di uscita. Trovate inoltre i diagrammi di cablaggio dettagliati a pagina 15.

L'Uso degli StudioDock 3i e 4i

Il Pannello di Controllo Posteriore degli StudioDock 3i e 4i - continua

- Ingressi RCA** - Gli ingressi RCA accettano segnale da apparecchi sbilanciati a -10dBV .
- Connettore USB** - Usando il cavo USB in dotazione, effettuate il collegamento tra il connettore USB degli StudioDock e una qualsiasi porta USB libera del computer. Effettuato il collegamento, potrete caricare e sincronizzare l'iPod e/o riprodurre audio digitale dal computer. *Per la configurazione del vostro computer, fate riferimento ai paragrafi dedicati a "Come Iniziare con Mac OS X" e "Come Iniziare con Windows Vista e Windows XP".*
- Uscita per la Cassa Acustica di Sinistra** - Terminali a pressione per il collegamento della Cassa Acustica di Estensione di sinistra.

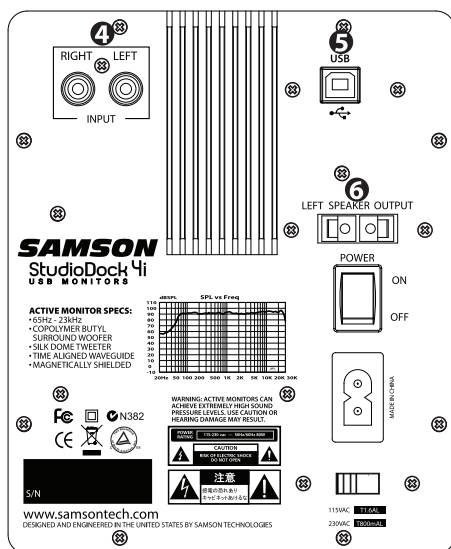

Il Pannello di Controllo Frontale degli StudioDock 3i e 4i

- LED "Power"** - Quando si attiva l'interruttore "Power" (posizione "On"), questo LED si accende ad indicare che il sistema è alimentato e pronto per l'uso.
- Controllo di Volume** (Pannello Frontale) - È il controllo di volume che regola il livello generale di uscita degli StudioDock 3i e 4i. Quando usate il sistema per la prima volta, iniziate col controllo di volume completamente chiuso, poi alzate lo fino a raggiungere un livello di ascolto confortevole. **NOTA:** se questo controllo lo premete, lo vedrete estendersi in fuori per facilitare la regolazione.
- Ingresso AUX** - È la presa di ingresso stereo Ausiliaria da 3,5mm del pannello frontale degli StudioDock 3i e 4i che permette il collegamento di un secondo ingresso stereo da lettore MP3, tastiera, scheda audio o da qualsiasi altra sorgente di segnale stereo a livello di linea.
- Uscita per Cuffia** - Se avete bisogno di ascoltare il mix in cuffia, vi basta semplicemente collegare una cuffia a questa presa di uscita da 3,5mm del pannello frontale. Quando si collega una cuffia a questa uscita, il suono dei monitor viene automaticamente escluso (in "mute").

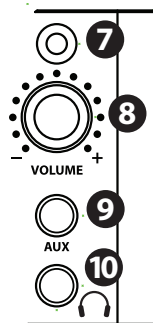

Gli StudioDock 3i e 4i con un Sub in Mono

Il Collegamento di un Subwoofer Resolv120a

L'aggiunta di un subwoofer per estendere la risposta in bassa frequenza degli StudioDock 3i e 4i è semplice, grazie ai loro ingressi a LIVELLO di LINEA. Trovate descritta di seguito una configurazione di sistema tipica che sfrutta un RESOLV 120a con un mixer e una coppia di casse acustiche satellite StudioDock 3i o 4i. Gli ingressi degli StudioDock 3i e 4i sfruttano i connettori RCA che sono lo standard del settore audio. Per il diagramma di cablaggio dettagliato, fate riferimento a "StudioDock 3i e 4i - Guida al Cablaggio" a pagina 75. Per la configurazione del sistema, fate riferimento alle istruzioni ed al diagramma qui di seguito.

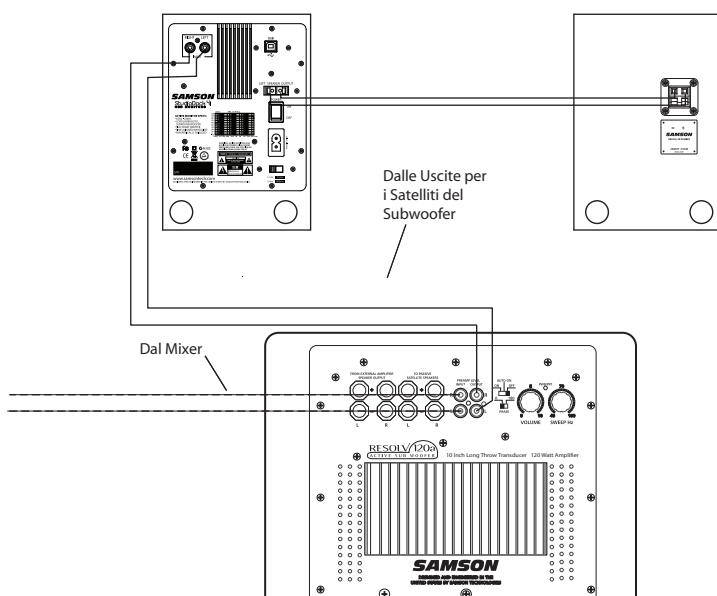

- Chiudete completamente le uscite generali del mixer.
- Collegate l'uscita di sinistra del mixer all'INGRESSO DI LINEA DI SINISTRA e l'uscita di destra del mixer all'INGRESSO DI LINEA DI DESTRA del RESOLV 120a. Collegate poi l'USCITA DI LINEA DI SINISTRA del RESOLV 120a all'ingresso di sinistra e l'USCITA DI LINEA DI DESTRA del RESOLV 120a all'ingresso di destra dello StudioDock 3i o 4i.
- Inviata dal mixer un segnale audio (ad esempio musica da un CD) ed alzate il livello fino a raggiungere un livello di ascolto confortevole.
- A questo punto regolate il controllo di SWEEP alla frequenza desiderata. Un buon punto di partenza con gli StudioDock 3i e 4i è intorno ai 70 Hz. Potete anche effettuare ad orecchio la regolazione del controllo di SWEEP e trovare la frequenza che per voi suona meglio.

StudioDock 3i e 4i - Guida al Cablaggio

Guida al Cablaggio degli StudioDock 3i

A seconda della vostra esatta configurazione di monitoraggio, è possibile interfacciare gli StudioDock 3i e 4i in molti modi diversi. Per il collegamento del vostro sistema di monitor, seguite gli schemi riportati qui di seguito.

Cavo da RCA a RCA

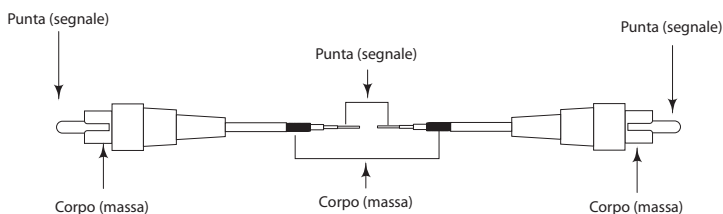

Cavo Sbilanciato da 1/4" a RCA

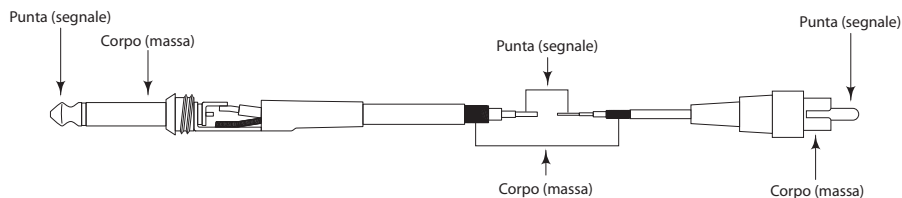

Cavo Sbilanciato da XLR a RCA

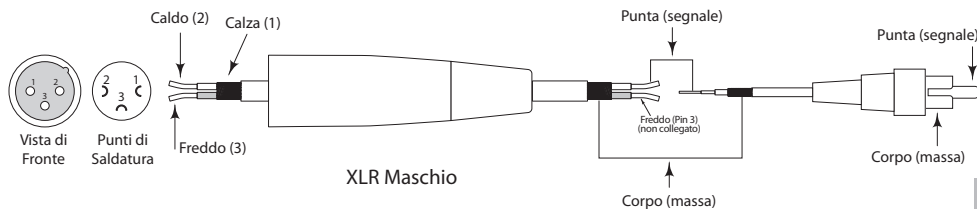

Specifications

Transducers:

Woofers

StudioDock 3i 3" polypropylene with santoprene surround,

StudioDock 4i 4" polypropylene with santoprene surround,

Tweeter 1-inch silkdome ferro fluid neodymium tweeter

Frequency response:

StudioDock 3i 80Hz - 23kHz

StudioDock 4i 65Hz - 23kHz

Amplifier Power Rating:

StudioDock 3i 2 x 15 Watts RMS

StudioDock 4i: 2 x 20 Watts RMS

Crossover Frequency:

StudioDock 3i HPF: 8kHz, 6 dB/oct Butterworth, PTC Protected; LPF: 2kHz, 12 dB/oct Bessel

StudioDock 4i HPF: 4kHz, 6 dB/oct Butterworth, PTC Protected; LPF: 1400Hz, 12 dB/oct Linkwitz-Riley

Inputs:

Unbalanced -10dBV Line Level

Connectors: RCA (rear panel) 3.5mm (front panel)

USB USB 2.0 connection

iPod sync - Hi-speed

USB audio Full speed

Connector B type

DAC (Internal) 16 bit delta sigma, 44.1kHz or 48kHz

Enclosure:

Construction: MDF

Finish: Black textured vinyl covering

Dimensions:

StudioDock 3i

Active 5.125"W x 6.75" D x 6.75"H 130 mm W x 172 mm D x 172 mm H

Passive 5.125"W x 6.5" D x 6.75"H 130 mm W x 165 mm D x 172 mm H

StudioDock 4i

Active 6.625"W x 9" D x 9.125"H 168 mm W x 229 mm D x 232 mm H

Passive 6.625"W x 7.625" D x 9.125"H 168 mm W x 194 mm D x 232 mm H

Weight:

StudioDock 3i

Active 5 lbs / 2.3 kg

Passive 3 lbs / 1.4 kg

StudioDock 4i

Active. 9.5 lbs / 4.3 kg

Passive 6.5 lbs / 3 kg

Specifications are subject to change without notice.

Caractéristiques techniques

Haut-parleurs :

Woofers

- StudioDock 3i Woofer de 7,6 cm en polypropylène, suspension en santoprène
- StudioDock 4i Woofer de 10,2 cm en polypropylène, suspension en santoprène

- Tweeter Tweeter à dôme en soie de 2,5 cm, bobine ferro fluide et aimant au néodyme

Réponse en fréquence :

- StudioDock 3i 80 Hz - 23 kHz
- StudioDock 4i 65 Hz - 23 kHz

Amplificateurs de puissance :

- StudioDock 3i 2 x 15 Watts efficace
- StudioDock 4i 2 x 20 Watts efficace

Fréquence de coupure :

- StudioDock 3i Filtre passe-haut : 8 kHz, 6 dB/octave, Butterworth, protection CTP ;
Filtre passe-bas : 2 kHz, 12 dB/octave, Bessel
- StudioDock 4i Filtre passe-haut : 4 kHz, 6 dB/octave, Butterworth, protection CTP ;
Filtre passe-bas : 1400 Hz, 12 dB/octave, Linkwitz-Riley

Entrées :

- Asymétrique Niveau ligne -10 dBV
- Connecteurs RCA (à l'arrière), mini-Jack 3,5 mm (à l'avant)
- USB USB 2.0 connection
 - iPod sync - Hi-speed
 - USB audio Full speed
- Convertisseur N/A (intégré) 16 bits Delta Sigma, 44,1 kHz ou 48 kHz

Baffle :

- Construction Panneaux de MDF
- Finition Recouvrement en vinyle noir texturé

Dimensions :

- StudioDock 3i
 - Moniteur actif 130 mm (L) x 172 mm (P) x 172 mm (H)
 - Moniteur passif 130 mm (L) x 165 mm (P) x 172 mm (H)

StudioDock 4i

- Moniteur actif 168 mm (L) x 229 mm (P) x 232 mm (H)
- Moniteur passif 168 mm (L) x 194 mm (P) x 232 mm (H)

Poids :

- 3i
 - Moniteur actif 2,3 kg
 - Moniteur passif. 1,4 kg
- 4i
 - Moniteur actif 4,3 kg
 - Moniteur passif. 3 kg

Les caractéristiques sont sujettes à modifications sans préavis.

Technische Daten

Wandler:

Woofer

StudioDock 3i 3" Polypropylen mit Santopren-Rahmen

StudioDock 4i 4" Polypropylen mit Santopren-Rahmen

Tweeter 1" Silk-Dome Ferro Fluid Neodym Tweeter

Frequenzgang:

StudioDock 3i 80Hz - 23kHz

StudioDock 4i 65Hz - 23kHz

Verstärker-Ausgangsleistung:

StudioDock 3i 2 x 15 Watt RMS

StudioDock 4i: 2 x 20 Watt RMS

Crossover-Frequenz:

StudioDock 3i HPF: 8kHz, 6 dB/Okt. Butterworth, PTC Geschützt; LPF: 2kHz, 12 dB/Okt. Bessel

StudioDock 4i HPF: 4kHz, 6 dB/Okt. Butterworth, PTC Geschützt; LPF: 1400Hz, 12 dB/Okt. Linkwitz-Riley

Eingänge:

Asymmetrisch -10dBV Line-Pegel

Anschlüsse: Cinch (Rückseite) 3.5mm (Vorderseite)

USB USB 2.0 connection

iPod sync - Hi-speed

USB audio Full speed

DAC (intern) 16 Bit Delta Sigma, 44.1kHz oder 48kHz

Gehäuse:

Konstruktion: MDF

Oberfläche: schwarze texturierte Vinyl-Oberfläche

Abmessungen:

StudioDock 3i

Aktiv 130 mm B x 172 mm T x 172 mm H / 5.125" B x 6.75" T x 6.75" H

Passiv 130 mm B x 165 mm T x 172 mm H / 5.125" B x 6.5" T x 6.75" H

StudioDock 4i

Aktiv 168 mm B x 229 mm T x 232 mm H / 6.625" B x 9" T x 9.125" H

Passiv 168 mm B x 194 mm T x 232 mm H / 6.625" B x 7.625" T x 9.125" H

Gewicht:

StudioDock 3i

Aktiv 2.3 kg / 5 lbs.

Passiv 1.4 kg / 3 lbs.

StudioDock 4i

Aktiv 4.3 kg / 9.5 lbs.

Passiv 3.0 kg / 6.5 lbs.

Technische Daten können unangekündigt geändert werden.

Especificaciones técnicas

Transductores:

Woofers

StudioDock 3i de 3" en polipropileno con recubrimiento de santoprene,

StudioDock 4i de 4" en polipropileno con recubrimiento de santoprene,

Tweeter tweeter convexo de seda de 1" fluido férrico y neodimio

Respuesta de frecuencia:

StudioDock 3i 80 Hz - 23 kHz

StudioDock 4i 65 Hz - 23 kHz

Valores de la etapa de potencia:

StudioDock 3i 2 x 15 vatios RMS

StudioDock 4i: 2 x 20 vatios RMS

Frecuencia del crossover:

StudioDock 3i HPF: 8 KHz, 6 dB/oct Butterworth, protección PTC; LPF: 2 kHz, 12 dB/oct Bessel

StudioDock 4i HPF: 4 KHz, 6 dB/oct Butterworth, protección PTC; LPF: 1400 Hz, 12 dB/oct Linkwitz-Riley

Entradas:

No balanceadas Nivel de línea -10 dBV

Conectores: RCA (panel trasero) 3 5 mm (panel frontal)

USB USB 2.0 connection

iPod sync - Hi-speed

USB audio Full speed

DAC (Interno) 16 bits delta sigma, 44,1 kHz o 48 kHz

Recinto acústico:

Construcción: MDF

Acabado: Recubierto en fibra de vinilo negro

Dimensiones:

StudioDock 3i

Activo 130 L x 172 P x 172 A mm (5.125" L x 6.75" P x 6.75" A)

Pasivo 130 L x 165 P x 172 A mm (5.125" L x 6. 5" P x 6.75" A)

StudioDock 4i

Activo 168 L x 229 P x 232 A mm (6.625" L x 9" P x 9.125" A)

Pasivo 168 L x 194 P x 232 A mm (6.625" L x 7.625" P x 9.125" A)

Peso:

StudioDock 3i

Activo 2.3 kg / 5 lbs

Pasivo 1.4 kg / 3 lbs

StudioDock 4i

Activo. 4.3 kg / 9.5 lbs

Pasivo 3 kg / 6.5 lbs

Estas especificaciones están sujetas a cambios sin previo aviso.

Specifiche

Trasduttori:

Woofers

StudioDock 3i da 3" in polipropilene con contorno in santoprene,

StudioDock 4i da 4" in polipropilene con contorno in santoprene,

Tweeter tweeter da 1" in cupola di seta, ferro fluido, neodimio

Risposta in Frequenza:

StudioDock 3i da 80Hz a 23kHz

StudioDock 4i da 65Hz a 23kHz

Valori dei Finali di Potenza:

StudioDock 3i 2 x 15 Watt RMS

StudioDock 4i: 2 x 20 Watt RMS

Frequenza di Crossover:

StudioDock 3i PassaAlto: 8kHz, 6 dB/ottava Butterworth, Protezione PTC;
PassaBasso: 2kHz, 12 dB/ottava Bessel

StudioDock 4i PassaAlto: 4kHz, 6 dB/ottava Butterworth, Protezione PTC;
PassaBasso: 1400Hz, 12 dB/ottava Linkwitz-Riley

Ingressi:

Sbilanciati -10dBV a Livello di Linea

Connectori: RCA (pannello posteriore), 3,5mm (pannello frontale)

USB USB 2.0 connection

iPod sync - Hi-speed

USB audio Full speed

Convertitori DA (Interni). 16 bit delta sigma, 44,1kHz o 48kHz

Mobile:

Costruzione: MDF

Finitura: Copertura in vinile nero rugoso

Dimensioni:

StudioDock 3i

Attiva 130 (L) x 172 (P) x 172 (A) mm - 5,125" (L) x 6,75" (P) x 6,75" (A)

Passiva 130 (L) x 165 (P) x 172 (A) mm - 5,125" (L) x 6,5" (P) x 6,75" (A)

StudioDock 4i

Attiva 168 (L) x 229 (P) x 232 (A) mm - 6,625" (L) x 9" (P) x 9,125" (A)

Passiva 168 (L) x 194 (P) x 232 (A) mm - 6,625" (L) x 7,625" (P) x 9,125" (A)

Peso:

StudioDock 3i

Attiva 2,3 kg / 5 lbs

Passiva 1,4 kg / 3 lbs

StudioDock 4i

Attiva 4,3 kg / 9,5 lbs

Passiva 3 kg / 6,5 lbs

Specifiche soggette a variazioni senza preavviso.

Samson Technologies Corp.
45 Gilpin Avenue
Hauppauge, New York 11788-8816
Phone: 1-800-3-SAMSON (1-800-372-6766)
Fax: 631-784-2201
www.samsontech.com