

---

# THE NEW STATEMENT

BEDIENUNGSANLEITUNG/GARANTIEURKUNDE  
OWNER'S MANUAL/WARRANTY DOCUMENT  
MODE D'EMPLOI/CERTIFICAT DE GARANTIE

**HECO<sup>®</sup>**

---



Bitte führen Sie das Gerät am Ende seiner Lebensdauer den zur Verfügung stehenden Rückgabe- und Sammelsystemen zu.

At the end of the product's useful life, please dispose of it at appropriate collection points provided in your country.

Une fois le produit en fin de vie, veuillez le déposer dans un point de recyclage approprié.

D 3

---

GB 6

---

F 9

---

NL 12

---

I 15

---

E 18

---

P 21

---

S 24

---

RUS 27

---

CHN 30

---

J 33

---

Abbildungen/Illustrations 36

---

Sehr geehrter HECO-Kunde,

wir beglückwünschen Sie zum Erwerb dieses exklusiven Produktes aus dem Hause HECO.

Mit diesem Lautsprecher können Sie Ihre hohen Ansprüche an naturgetreuen, unverfälschten Klang auf souveräne Weise erfüllen.

Bitte lesen Sie unsere folgenden Hinweise vor Inbetriebnahme Ihrer Lautsprecher genau durch.

## **AUFSTELLHINWEISE**

Die THE NEW STATEMENT sollte nach Möglichkeit, leicht auf den Hörplatz angewinkelt, frei aufgestellt werden (Bild 1).

Die optimale Hörposition ist dann gegeben, wenn Lautsprecher und Hörplatz ein gleichschenkeliges Dreieck bilden. Durch die gleiche Entfernung des linken und rechten Lautsprechers zum Hörplatz werden die akustischen Signale zeitrichtig wiedergegeben, und es entsteht ein natürliches, ausgewogenes Klangbild.

Zwischen den Lautsprechern und dem Hörplatz sollte Sichtverbindung bestehen. Schallabsorbierende oder reflektierende Hindernisse verfälschen den Klang.

## **SPIKES**

Sie sollten beim Aufstellen die im Lieferumfang enthaltenen Spikes verwenden. Die Spikes sind höhenverstellbar und besitzen eine Kontermutter.

Mit Hilfe der Spikes lassen sich Unebenheiten des Boden ausgleichen und ein fester Stand erzielen. Außerdem werden die Lautsprecher von der Unterlage entkoppelt, wodurch das Auftreten unliebsamer Resonanzen verhindert wird.

Die Spikes werden nach Entfernen der Hartgummifüßchen in die Gewindehülsen in der Unterseite der Box eingeschraubt. Um eine Beschädigung des Fußbodens zu vermeiden, sollten Sie sich von einer zweiten Person helfen lassen, die zur Montage der Spikes die Box leicht schräg hält.

Zunächst zwei nebeneinanderliegende Spikes einschrauben und vor dem Absetzen der Box die entsprechenden Unterlegscheiben (Gummi nach unten) in die richtige Position bringen. Dann die zwei gegenüberliegenden Spikes anbringen und entsprechend absenken. Abschließend Box senkrecht ausrichten und Spikes kontern.

## **BI-WIRING UND BI-AMPING, TRI-WIRING UND TRI-AMPING**

Das Anschlussfeld der THE NEW STATEMENT ist mit acht Schraubklemmen ausgestattet, die neben dem konventionellen Anschluss an einen Verstärker auch Bi-wiring/Bi-amping und Tri-wiring/Tri-amping ermöglichen. Links befinden sich die (-)-Klemmen.

Die oberen Klemmen sind mit dem Hochtonzweig, die mittleren mit dem Mitteltonzweig der Frequenzweiche, die unteren Klemmen mit dem Tieftonzweig verbunden. Durch die zusätzliche Anschlussklemme oben rechts kann eine Hochtonanhebung um 2 dB gewählt werden, durch die weitere Klemme in der Mitte rechts eine Mitteltonabsenkung um 2 dB.

Die passende Einstellung ist vom Hörraum, von der Aufstellung der Lautsprecher und selbstverständlich auch vom persönlichen Geschmack abhängig.

Bei stark bedämpften Räumen (z. B. schwere Polstermöbel und Vorhänge) empfiehlt sich die Hochton +2dB-Einstellung, bei Rückwand-naher Aufstellung und wenig bedämpften Räumen die Mittelton -2dB-Einstellung.

Bi-wiring bedeutet, dass hohe und tiefe Frequenzen über getrennte Leitungen transportiert werden. Die Bi-amping-Methode verlangt außer der zweiten Leitung einen zusätzlichen zweiten Endverstärker.

Tri-wiring erfordert eine dritte Leitung, Tri-amping einen zusätzlichen dritten Verstärker.

Im Lieferumfang befinden sich 4 Kabelbrücken.

Bitte verbinden Sie die Lautsprecherklemmen für konventionellen Betrieb mit den Y-Kabelbrücken (1 Kabelschuh und 2 Bananenstecker) gemäß Abb. 2 a – d.

Für Bi-wiring und Bi-amping verwenden Sie die anderen Kabelbrücken (1 Kabelschuh und 1 Bananenstecker) wie in Abb. 2 e – l gezeigt.

Für Tri-wiring- und Tri-amping-Betrieb dürfen keine Brücken montiert sein. Den Anschluss an den/die Verstärker zeigen die Bilder 2 m – t.

## **ANSCHLIESSEN IHRER HECO THE STATEMENT LAUTSPRECHER**

**Warnhinweis: An das Terminal dürfen ausschließlich die Lautsprecherausgänge von Hifi-Verstärkern angeschlossen werden!**

Zum Anschließen der Lautsprecher benötigen Sie spezielle im Fachhandel erhältliche Lautsprecherkabel. Um Klangverluste zu vermeiden, empfehlen wir für Kabellängen bis 3 m einen Kabelquerschnitt von mindestens 2,5 mm<sup>2</sup>, bei größeren Längen mindestens 4 mm<sup>2</sup>.

Der Verstärker bzw. der Receiver sollte grundsätzlich ausgeschaltet sein, bis alle Verbindungen hergestellt sind. Die Lautsprecher sollten sich, um die richtigen Kabellängen abmessen zu können, auf ihren angedachten Positionen befinden. Für beide Kanäle sollte die gleiche Kabellänge verwendet werden.

Achten Sie bitte beim Anschließen der Kabel unbedingt auf die phasenrichtige Polung, d. h. es müssen die schwarzen (-) Klemmen der Lautsprecher mit den (-) Klemmen des Verstärkers verbunden werden und die roten (+) Klemmen der Lautsprecher entsprechend mit den (+) Klemmen des Verstärkers. Bei handelsüblichen Lautsprecherkabeln ist, um ein phasenrichtiges Anschließen zu erleichtern, eine Kabelader geriffelt oder durch einen Farbstreifen markiert.

Das THE NEW STATEMENT-Terminal ist für 3 Kabelkonfektionen ausgelegt:

- Anschluss mittels Bananensteckern (Bild 3a).
- Anschluss mittels Gabelschuhen (Bild 3b).
- Unkonfektioniert (Bild 3c)

Bei unkonfektionierten Kabeln isolieren Sie die Enden der Kabel auf einer Länge von 10 – 15 mm ab. Die Enden werden verdreht - das ist besser als sie zu verzinnen - in die Klemmen eingeführt und festgeschraubt.

Überprüfen Sie noch einmal, dass die Kabel richtig fest sitzen und sich kein Kurzschluss etwa durch abstehende Drähtchen gebildet hat. Dies wäre für den angeschlossenen Verstärker sehr gefährlich.

## **PFLEGE**

Reinigen Sie die lackierten Flächen am besten mit einem milden Haushaltsreiniger, auf keinen Fall Möbelpolitur o. ä. verwenden.

## **TIPPS ZUR VERMEIDUNG VON REPARATURFÄLLEN**

Alle Heco-Lautsprecher sind auf bestmöglichen Klang abgestimmt, wenn sich die Klangregler in Mittelstellung befinden, d.h. bei linearer Wiedergabe des Verstärkers. Bei stark aufgedrehten Klangreglern wird dem Tieftöner und/oder Hochtöner vermehrt Energie zugeführt, was bei hohen Lautstärken zu deren Zerstörung führen kann.

Sollten Sie einen Verstärker besitzen, der eine wesentlich höhere Ausgangsleistung besitzt, als bei den Boxen an Belastbarkeit angegeben ist, können brachiale Lautstärken zur Zerstörung der Lautsprecher führen - was aber recht selten vorkommt.

Verstärker mit schwacher Ausgangsleistung jedoch können schon bei mittleren Lautstärken den Boxen gefährlich werden, weil sie viel schneller übersteuert werden können als kräftige Verstärker. Diese Übersteuerung verursacht deutlich messbare und hörbare Verzerrungen, die äußerst gefährlich für Ihre Lautsprecher sind.

Bitte achten Sie deshalb bei der LautstärkeEinstellung auf Verzerrungen - und drehen Sie dann sofort leiser. Wer gerne laut hört, sollte darauf achten, dass der Verstärker zumindest die Ausgangsleistung aufbringt, mit der die Boxen belastet werden können.

### **IM ALLGEMEINEN...**

können Verstärker, Tuner und CD-Player - nicht nur bei preiswerten Produkten – nicht hörbare, hochfrequente Schwingungen erzeugen. Sollten Ihre Hochtöner bei leiser bis mittlerer Lautstärke ausfallen, lassen Sie bitte Ihre Anlage vom Fachmann daraufhin überprüfen.

### **TECHNISCHE DATEN**

Konfiguration:	3 Wege Bassreflex
Belastbarkeit:	300 / 500 Watt
Impedanz:	4 – 8 Ohm
Frequenzbereich:	18 – 52 000 Hz
Empfohlene Verstärkerleistung:	30 – 500 Watt
Wirkungsgrad (1 Watt/1 m):	93 dB
Maße (BxHxT):	292 x 1245 x 450 (480 inkl. Terminal) mm
Gewicht:	48,8 kg
Zubehör:	4 höhenverstellbare Spikes

Technische Änderungen vorbehalten.

Dear HECO Customer,

We congratulate you on acquiring this exclusive HECO product.

Acquiring this loudspeaker will enable you to fulfil your wildest dreams for listening to natural, unadulterated sound.

Please study the instructions and information below carefully before using your new loudspeakers.

### **SET-UP INFORMATION**

THE NEW STATEMENT should if possible be set up without obstruction and slightly inclined towards the place of listening (fig. 1).

In the ideal configuration the speakers and the listening position should form an equilateral triangle. When the left and right speakers are the same distance from the listening position their sound arrives at the same time, resulting in a harmonious, natural music reproduction.

There should be a clear line of sight between the loudspeakers and the listening position. Any sound-absorbing or reflecting obstacles in the path will distort the sound.

### **SPIKES**

You should use the supplied spikes. The spikes are height-adjustable and possess a counter nut.

Any irregularities in the floor may be offset and a firm stand may be achieved with the spikes. They also decouple the loudspeakers from the base so that any undesirable resonance is avoided.

The spikes must be screwed into the threaded sleeves at the bottom of the box when the hard rubber feet have been removed.

In order to prevent the floor from being damaged, you should get help from someone to tilt the box slightly when fitting the spikes.

First, screw in two spikes next to each other and – before setting the box down – put the corresponding washers (rubber facing down) in place. Then attach the two opposite spikes and lower accordingly.

Then align the box vertically and counter the spikes.

### **BI-WIRING AND BI-AMPING, TRI-WIRING AND TRI-AMPING**

THE NEW STATEMENT possesses a field with eight screw terminals, which – besides conventional connection to an amplifier – also permit bi-wiring/bi-amping and tri-wiring/tri-amping.

The (-) terminals are on the left.

The top terminals are connected to the treble branch, the middle ones to the crossover filter's mid-range branch and the bottom terminals to the bass branch. The additional terminal at the top right allows the treble range to be elevated by 2dB, the other terminal in the centre right allows the mid-range to be lowered by 2dB.

The appropriate setting depends on the listening space, on where the loudspeakers are placed and naturally on personal taste.

In rooms with high absorption (e.g. heavily upholstered furniture and curtains), the +2dB tweeter setting is recommended and where the speakers are set up in close proximity to a wall at their backs and rooms with low absorption, the -2dB setting is recommended.

Bi-wiring means that high and low frequencies are transported through separate cables. The bi-amping method also requires a second final amplifier in addition to the second cable.

Tri-wiring requires a third cable, tri-amping requires an additional third amplifier.

Four cable bridges have been supplied.

Please connect the loudspeaker terminals for conventional use with the y-cable bridges (one cable shoe and two plugs) in accordance with Fig. 2 a – d.

Please use the other cable bridges (one cable shoe and one plug) as shown in Fig. 2 e – l for bi-wiring and bi-amping.

No bridges may be used for tri-wiring and tri-amping. Figs. 2 m – t show the connections to the amplifier(s).

## CONNECTING YOUR HECO THE STATEMENT LOUDSPEAKERS

**Warning: Only hi-fi amplifier loudspeaker outputs may be connected to the loudspeaker terminal.**

Please always use a good quality loudspeaker connection cable from an audio dealer. To prevent impairment of sound quality, we recommend cables with cross-sections of at least 2.5 mm<sup>2</sup> for lengths up to 3 m and at least 4 mm<sup>2</sup> for lengths above 3 m.

Always turn off the amplifier or receiver before connecting or disconnecting loudspeaker cables. Place the loudspeakers in their planned positions and cut the cables to the right length. The cables for both channels should always be exactly the same length.

For good sound it is imperative that the cables must be connected in such a way that the speakers are “in phase”. This means that the black negative terminals on the speakers (-) must be connected to the negative (-) terminals on the amplifier, the red positive (+) speaker terminals to the positive (+) amplifier terminals. To make this easier one wire of most speaker cables is marked with a coloured strip or a ridge in the insulation.

The terminal is designed for 3 cord sets:

- Connection via banana plugs (fig. 3a)
- Connection via clevis type fittings (fig. 3b)
- Non-ready-made (fig. 3c)

Strip 10 – 15 mm of insulation from the ends of non-ready-made cables. Twist the ends – this is much better than tinning them with solder – insert them in the terminals and tighten the terminal screws firmly.

Before switching on the system double-check all your connections and make sure that the terminal screws are tight and that there are no short circuits caused by stray wire filaments – this could cause serious damage to your amplifier!

## MAINTENANCE

The lacquered surface is best cleaned with a mild household cleaner. On no account use furniture polish or similar products on these surfaces.

## HOW TO AVOID DAMAGE TO YOUR VALUABLE SPEAKERS

All HECO loudspeakers are designed and built for optimum sound reproduction with the tone controls in the central position – i.e. with “linear” amplifier output. Turning up the bass and treble controls too far delivers more power to the woofers and/or tweeters, and at high volumes this can actually destroy the speaker units!

If the output of your amplifier is significantly higher than the rated power handling capacity of your speakers extremely high volumes can physically destroy your speakers. This doesn't actually happen often but you should be aware that it is possible.

Weak amplifiers with low output ratings can actually be more dangerous for your speakers at medium volumes because weak amplifiers may overload much faster than powerful ones and this causes measurable and audible distortion, which is extremely dangerous to your loudspeakers.

Always turn the volume down immediately as soon as you hear distortion! If you like listening to loud music make sure that your amplifier can deliver at least as much power as the speakers' power-handling rating.

### **THE SOUND YOU CAN'T HEAR...**

Amplifiers, tuners and CD players can all produce inaudible high-frequency signals – and this doesn't only apply to cheap products. If your tweeters fail at low or medium volumes you should have a qualified technician check your system components for dangerous inaudible signals.

### **SPECIFICATIONS**

Configuration:	3-way bass reflex
Power-handling capacity:	300 / 500 W
Impedance:	4 – 8 ohms
Frequency response:	18 – 52 000 Hz
Recommended amplifier output:	30 – 500 W
Efficiency (1W/1m):	93 dB
Dimensions (WxHxD):	292 x 1245 x 450 (480 incl. terminal) mm
Weight:	48.8 kg
Accessory:	4 adjustable spikes

Subject to technical change.



Très cher client,

Nous vous félicitons pour l'acquisition de ce produit exclusif de HECO.

Grâce à l'acquisition de ce haut-parleur, vous pourrez satisfaire de manière souveraine vos exigences élevées pour un son naturel et sans défaut.

Pour obtenir les meilleurs résultats et éviter les accidents, lisez attentivement les instructions et respectez les consignes ci-jointes avant la mise en service de vos nouvelles enceintes.

## **CONSEILS D'INSTALLATION**

Dans la mesure du possible, installez le THE NEW STATEMENT légèrement incliné vers l'emplacement d'écoute (fig. 1).

Dans la configuration idéale, les enceintes et l'emplacement d'écoute forment un triangle équilatéral. Lorsque l'enceinte gauche et l'enceinte droite sont situées à la même distance de l'emplacement d'écoute, les sons qu'elles reproduisent vous parviennent en même temps, ce qui donne une reproduction musicale naturelle et harmonieuse.

Les enceintes doivent être entièrement visibles depuis l'emplacement d'écoute. Tout obstacle capable d'absorber ou de réfléchir le son déformera les sons.

## **POINTES**

Lors de son installation, utilisez les cônes de découplage contenus dans l'emballage. Les cônes de découplage sont réglables en hauteur et possèdent un contre-écrou.

Les cônes de découplage permettent de compenser les irrégularités du sol et de garantir un parfait appui. De plus, ils permettent de découpler les haut-parleurs du support, empêchant ainsi l'apparition de résonances indésirables.

Après avoir retiré les pieds en ébonite, vissez les cônes de découplage dans les douilles filetées situées sur la face inférieure de l'enceinte.

Afin d'éviter d'endommager le sol, faites vous aider d'une deuxième personne pour maintenir l'enceinte légèrement inclinée lors du montage des cônes de découplage.

Vissez d'abord deux cônes de découplage situés l'un à côté de l'autre et placez les contre-pointes dans la position correcte (caoutchouc vers le bas) avant de poser l'enceinte. Puis fixez les deux cônes de découplage opposés et ajustez-les selon les besoins.

Enfin, placez l'enceinte à la verticale et bloquez les cônes de découplage à l'aide des contre-écrous.

## **BI-CABLAGE ET BI-AMPLIFICATION, TRI-CABLAGE ET TRI-AMPLIFICATION**

Le bornier du THE NEW STATEMENT est composé de huit bornes à vis qui permettent non seulement le branchement conventionnel à un amplificateur mais aussi le bi-câblage/la bi-amplification et le tri-câblage/la tri-amplification.

Les (-) bornes se trouvent à gauche.

Les bornes supérieures sont reliées à la voie tweeter, les bornes centrales à la voie médium du diviseur de fréquence et les bornes inférieures à la voie woofer. La borne de raccordement supplémentaire située en haut à droite permet d'augmenter les aigus de 2dB, et l'autre borne située au centre à droite permet de réduire les médiums de 2dB.

Le réglage adéquat dépend de la salle, de la position des haut-parleurs et bien entendu des préférences personnelles.

Dans les pièces fortement feutrées (dans lesquelles se trouvent par ex. de lourds meubles capitonnés et des rideaux), il est recommandé de régler le tweeter sur +2dB, et en cas d'installation près d'un mur et dans les pièces peu feutrées de régler le haut-parleur des médiums sur -2dB.

Le bi-câblage signifie que les hautes et basses fréquences sont transportées par des câbles séparés. La bi-amplification nécessite un deuxième câble et un deuxième amplificateur de puissance.

Le tri-câblage nécessite un troisième câble et la tri-amplification un troisième amplificateur.

4 câbles de pontage sont livrés avec l'appareil.

Pour brancher l'appareil de manière conventionnelle, reliez les bornes des haut-parleurs avec les câbles de pontage en Y (1 cosse de câble et 2 fiches bananes) comme représenté sur les illustrations 2 a – d.

Pour le bi-câblage et la bi-amplification, utilisez les autres câbles de pontage (1 cosse de câble et 1 fiche banane) comme représenté sur les illustrations 2 e – l.

Pour le tri-câblage et la tri-amplification, aucun câble de pontage ne doit être branché. Le branchement à l'amplificateur/aux amplificateurs est représenté sur les illustrations 2 m – t.

## LE BRANCHEMENT DE VOS ENCEINTES HECO THE STATEMENT

**Avertissement: vous ne pouvez connecter que des sorties de haut-parleurs d'amplificateurs hi-fi au terminal du haut-parleur THE NEW STATEMENT**

Utilisez toujours des câbles de liaison de bonne qualité et spécifiques pour haut-parleurs que vous vous procurerez auprès d'un revendeur spécialisé. Pour éviter les pertes de qualité dues aux câbles, nous vous recommandons d'utiliser des câbles ayant une section d'au moins 2,5 mm<sup>2</sup> pour des longueurs inférieures à 3 m et d'au moins 4 mm<sup>2</sup> pour des longueurs supérieures à 3 m.

Avant de brancher ou de débrancher les câbles des enceintes, éteignez toujours votre amplificateur ou votre récepteur. Placez les enceintes aux emplacements prévus et coupez les câbles à la longueur correcte. Les câbles de chacun des canaux doivent être exactement de même longueur.

**IMPORTANT:** Pour obtenir une bonne qualité sonore, les câbles doivent être reliés de telle manière que les enceintes soient "en phase". Ceci signifie que les bornes noires négatives (-) des enceintes doivent être reliées aux bornes négatives (-) de l'amplificateur, les bornes positives (+) des enceintes aux bornes positives (+) de l'amplificateur. Pour faciliter le branchement, un des fils de la plupart des câbles pour haut-parleurs peut être repéré à l'aide d'une bande colorée ou d'une nervure sur l'isolant.

Le terminal du THE NEW STATEMENT est conçu pour 3 sortes de fiches de câbles:

- Connexion par fiche banane (fig. 3a)
- Connexion par cosse à fourche (fig. 3b)
- Sans fiche (fig. 3c)

Pour les câbles sans fiche, dénudez l'isolant sur 10 à 15 mm à chaque extrémité des câbles. Torsadez les extrémités – cela vaut bien mieux que de souder – insérez les dans les bornes et serrez bien les vis.

Avant de mettre votre appareil en marche, vérifiez une nouvelle fois tous vos branchements, assurez-vous que les vis des bornes sont bien serrées et qu'aucun petit fil résiduel ne provoque de court circuit – ceci pourrait en effet être dangereux pour votre amplificateur!

## ENTRETIEN

Nettoyez les surfaces laquées avec un produit d'entretien ménager doux, et n'utilisez surtout pas un vernis pour meuble ou similaire.

## COMMENT ÉVITER D'ENDOMMAGER VOS ENCEINTES

Toutes les enceintes HECO sont conçues et construites pour fournir une reproduction sonore optimale lorsque les commandes de tonalité sont en position centrale – c'est-à-dire lorsque la sortie de l'amplificateur est „linéaire“. Si vous poussez les commandes de graves et d'aiguës trop loin, vous augmenterez la puissance fournie aux woofers et/ou aux tweeters; sous des niveaux élevés, ceci peut véritablement détruire les enceintes!

Si la puissance de sortie de votre amplificateur est bien plus importante que la puissance nominale que vos enceintes peuvent accepter, les crêtes de puissance soudaines peuvent les détruire. Même si ce n'est pas fréquent dans la réalité, rappelez-vous que ceci peut toujours se produire.

D'autre part, des amplificateurs dont la puissance de sortie est faible peuvent présenter un danger important pour vos enceintes à des volumes moyens. Ceci peut paraître étrange mais la raison est très simple: des amplificateurs de faible puissance sont bien plus rapidement surchargés que des amplificateurs puissants; cette surcharge provoque des distorsions mesurables et audibles, qui, pour vos enceintes, sont plus dangereuses que quoi que ce soit d'autre. Dès que vous percevez une quelconque distorsion, baissez le volume immédiatement!

Si vous aimez écouter de la musique à niveau élevé assurez-vous que votre amplificateur peut fournir au moins autant de puissance que puissance nominale de vos enceintes.

## EN GÉNÉRAL ...

Les amplificateurs, les tuners et les lecteurs de CD peuvent tous produire des sons inaudibles parce que leur fréquence est très élevée – et ceci ne vaut pas que pour les produits bon marché. Si vos tweeters tombent en panne alors que vous ne les utilisez qu'à des volumes faibles ou moyens, faites vérifier votre installation par un technicien qualifié qui recherchera les signaux inaudibles dangereux.

## SPECIFICATIONS TECHNIQUES

Type :	Enceinte bass reflex à 3 voies
Puissance nominale :	300 / 500 W
Impédance :	4 – 8 Ohm
Bande passante :	18 – 52 000 Hz
Puissance recommandée en sortie de l'amplificateur:	30 – 500 W
Efficacité (1W/ 1m) :	93 dB
Dimensions (L x H x P) :	292 x 1245 x 450/480 mm
Poids:	48,8 kg
Accessoires :	4 pointes ajustables

Sous toutes réserves de modifications techniques.

Geachte HECO klant,

Gefeliciteerd met de aankoop van dit exclusieve product van HECO.

De aankoop van deze luidspreker betekent een soevereine vervulling van uw hoge eisen aan natuurgetrouw, onvervalst geluid.

Wij verzoeken u de volgende aanwijzingen aandachtig door te lezen voordat u uw luidsprekerboxen in gebruik neemt.

## **PLAATSINGSINSTRUCTIES**

De THE NEW STATEMENT moet indien mogelijk, iets naar de luisterplek overhellend, vrij worden geplaatst (afb. 1).

De luisterpositie is optimaal, als luidsprekerboxen en luisterplek een gelijkbenige driehoek vormen. Doordat de linker- en de rechterluidspreker even ver van de luisterplek verwijderd zijn, worden de akoestische signalen op het juiste moment weergegeven en ontstaat er een natuurlijk, evenwichtig klankbeeld.

De luidsprekerboxen moeten vanaf de luisterplek te zien zijn. Obstakels die geluid absorberen of reflecteren, vervormen de klank.

## **SPIKES**

U dient bij het plaatsen de bij de levering inbegrepen spikes gebruiken. De spikes zijn in hoogte verstelbaar en hebben een contraoer.

Met behulp van de spikes kunnen oneffenheden van de vloer worden gecompenseerd en een stabiele stand worden verkregen. Bovendien worden de luidsprekers van de ondergrond losgekoppeld, waardoor het optreden van ongewenste resonanties wordt verhinderd.

De spikes worden na verwijderen van de hardrubber voetjes in de draadhulzen in de onderkant van de box geschroefd.

Om beschadiging van de vloer te vermijden, moet u de hulp inroepen van een tweede persoon die voor montage van de spikes de box iets schuin houdt.

Schroef eerst twee naast elkaar liggende spikes in en breng vóór het neerzetten van de box de betreffende onderleggingen (rubber omlaag) in de juiste positie aan. Breng daarna de twee tegenoverliggende spikes aan en laat de box op dezelfde manier neer.

Lijn ten slotte de box verticaal uit en zet de spikes met de contraoer vast.

## **BI-WIRING EN BI-AMPING, TRI-WIRING EN TRI-AMPING**

Het aansluitveld van de THE NEW STATEMENT is uitgerust met acht schroefklemmen, die naast de conventionele aansluiting op een versterker ook bi-wiring/bi-amping en tri-wiring/tri-amping mogelijk maken.

Links bevinden zich de (-) klemmen.

De bovenste klemmen zijn verbonden met de hogetonenaftakking, de middelste met de middertonenaftakking van de frequentiescheidingsfilter, de onderste klemmen met de lagetonenaftakking. Door de extra aansluitklem rechtsboven kan een ophaling van de hoge tonen met 2dB worden gekozen, door de andere klem rechts in het midden een verzwakking van de middentonen met 2dB.

De passende instelling is afhankelijk van het luistervertrek, van de plaatsing van de luidsprekers en natuurlijk ook van de persoonlijke smaak.

Bij vertrekken met sterke demping (b.v. zware gestoffeerde meubels en gordijnen) wordt de +2dB-instelling voor hoge tonen aangeraden, bij plaatsing dichtbij de achterwand en vertrekken met minder demping de -2dB-instelling voor middentonen.

Bi-wiring betekent dat hoge en lage frequenties over aparte leidingen worden getransporteerd. De bi-amping-methode vraagt behalve de tweede leiding om een extra tweede eindversterker.

Tri-wiring vereist een derde leiding, tri-amping een extra derde versterker.

Bij de levering zijn 4 kabelbruggen inbegrepen.

Verbind a.u.b. de luidsprekerklemmen voor conventioneel gebruik met de Y-kabelbruggen (1 kabelschoen en 2 banaanstekkers) conform afb. 2 a – d.

Voor bi-wiring en bi-amping gebruikt u de andere kabelbruggen (1 kabelschoen en 1 banaanstekker) zoals te zien in afb. 2 e – l.

Voor tri-wiring- en tri-amping-gebruik mogen geen bruggen gemonteerd zijn. De aansluiting op de versterker(s) wordt getoond in de afbeeldingen 2 m – t.

## AANSLUITEN VAN UW HECO THE STATEMENT LUIDSPREKERBOXEN

**Waarschuwing: op de terminal van de THE NEW STATEMENT luidsprekers mogen uitsluitend de luidsprekeruitgangen van Hifi-versterkers aangesloten worden!**

Voor het aansluiten van de luidsprekerboxen heeft u speciale bij de vakhandel verkrijgbare luidsprekerkabels nodig. Om klankverlies te voorkomen, adviseren wij voor kabels tot 3 m een kabeldiameter van minimaal 2,5 mm<sup>2</sup> en voor langere kabels een kabeldiameter van minimaal 4 mm<sup>2</sup>.

De versterker resp. receiver moet principieel uitgeschakeld blijven tot alle verbindingen tot stand zijn gebracht. Voor het afmeten van de juiste kabellengte moeten de luidsprekerboxen op hun uiteindelijke standplaats staan. Voor beide kanalen moeten even lange kabels worden gebruikt.

Let er bij het aansluiten van de kabels vooral op dat u de polen niet omdraait, d.w.z. de zwarte (-) klemmen van de luidsprekerboxen moeten verbonden worden met de (-) klemmen van de versterker en de rode (+) klemmen van de luidsprekerboxen met de (+) klemmen van de versterker. Om het aansluiten in fase te vergemakkelijken, is bij de meeste luidsprekerkabels één kabelader voorzien van een randje of gemarkeerd met een gekleurde streep.

De THE NEW STATEMENT terminal is ontworpen voor 3 kabeluitvoeringen:

- aansluiting m.b.v. banaanstekkers (afb. 3a)
- aansluiting m.b.v. gevorkte kabelschoenen (afb. 3b)
- niet geconfectioneerd (afb. 3c)

Strip bij niet geconfectioneerde kabels de kabels over een lengte van 10 – 15 mm af. De uiteinden worden getwist – dat is beter dan vertind – in de klemmen bevestigd en vastgeschroefd.

Controleer tot slot nog eens of de kabels goed vastzitten en er geen kortsluiting is ontstaan, bijv. door uitstekende draadjes. Dit zou voor de aangesloten versterker bijzonder gevaarlijk zijn.

## ONDERHOUD

Gebruik voor het onderhoud van de gelakte vlakken het beste een mild schoonmaakmiddel, hier dus absoluut geen meubelglansmiddel o.i.d. gebruiken.

## TIPS OM DE NOODZAAK VAN REPARATIES TE VOORKOMEN

Alle HECO-luidsprekerboxen zijn zodanig geconstrueerd dat de klank optimaal is als de klankregelaars in de middenstand staan, d.w.z. bij lineaire weergave van de versterker. Als de klankregelaars veel hoger worden gezet, gaat er meer energie naar de laagtonen- en/of de hogetonenluidspreker, waardoor deze bij een groot volume defect kunnen raken.

Als u in het bezit bent van een versterker die een veel groter uitgangsvermogen heeft dan dat waarmee de boxen belast kunnen worden, kunnen de luidsprekers bij een extreem volume defect raken – hoewel dit maar zelden voorkomt.

Versterkers met een gering uitgangsvermogen kunnen daarentegen al bij een middelmatig volume een risico vormen voor de boxen, omdat ze veel sneller overstuurd worden dan krachtige versterkers. Deze oversturing veroorzaakt duidelijk meetbare en hoorbare vervormingen, die bijzonder gevaarlijk zijn voor uw luidsprekers.

Let er daarom bij het instellen van het volume op dat er geen vervorming optreedt en zet de regelaar zodra u hoort dat het geluid vervormd wordt, op een lagere stand. Wie het geluid van zijn installatie graag hard zet, moet ervoor zorgen dat de versterker minstens het uitgangsvermogen heeft waarmee de boxen belast kunnen worden.

## OVER HET ALGEMEEN...

kunnen versterkers, tuners en cd-spelers - dus niet alleen bij goedkope producten - niet hoorbare hoogfrequente trillingen genereren. Als uw hogetonenluidsprekers uitvallen terwijl het geluid zacht of in ieder geval niet hard staat, laat uw installatie dan door een vakman nakijken.

## TECHNISCHE GEGEVENS

Configuratie:	3-weg basreflex
Belastbaarheid:	300 / 500 Watt
Impedantie:	4 – 8 Ohm
Frequentiebereik	18 – 52 000 Hz
Aanbevolen versterkervermogen:	30 – 500 Watt
Bruikbare gevoeligheid (1 Watt/1 m):	93 dB
Afmetingen (bxhxd):	292 x 1245 x 450/480 mm
Gewicht:	48,8 kg
Toebehoren:	4 spikes

Technische wijzigingen voorbehouden.

Egregio cliente HECO,

Ci congratuliamo vivamente con Lei per aver acquistato un prodotto esclusivo HECO.

Con l'acquisto di questo altoparlante potrete soddisfare le Vostre elevate esigenze per la riproduzione naturale ed originale del suono.

La preghiamo di leggere attentamente le seguenti indicazioni prima di mettere in funzione gli altoparlanti.

### **AVVERTENZE SUL MONTAGGIO**

Si consiglia di installare lo THE NEW STATEMENT se possibile leggermente angolato sulla postazione di ascolto e libero da ostacoli (fig 1).

Si ottiene la posizione d'ascolto ottimale quando gli altoparlanti ed il punto d'ascolto formano un triangolo isoscele. Posizionando l'altoparlante sinistro e quello destro alla stessa distanza dal punto d'ascolto, i segnali acustici sono in fase e viene generato uno spettro acustico naturale e bilanciato.

Gli altoparlanti devono essere visibili dal punto d'ascolto. Ostacoli fonoassorbenti o riflettenti producono distorsioni del suono.

### **SPIKE**

Per il montaggio si consiglia di utilizzare gli spike compresi nella fornitura. Gli spike sono regolabili in altezza e sono dotati di un controdado.

Con gli spike è possibile compensare delle irregolarità del fondo ed ottenere un posizionamento sicuro. Inoltre gli altoparlanti vengono scollegati dalla base impedendo in questo modo che si verifichino delle sgradevoli risonanze.

Gli spike, dopo aver rimosso i piedini di gomma rigida, vengono avvitati nei manicotti filettati sul lato inferiore della cassa.

Per impedire che si danneggi il pavimento, si consiglia di chiedere aiuto ad una seconda persona che per il montaggio degli spike tenga leggermente obliqua la cassa.

Avvitare prima due spike affiancati e prima di abbassare la cassa portare le relative rondelle (gomma rivolta verso il basso) nella posizione corretta. Quindi applicare i due spike contrapposti ed abbassare.

Quindi sistemare la cassa in verticale e fissare gli spike.

### **BI-WIRING E BI-AMPING, TRI-WIRING E TRI-AMPING**

Il campo di collegamento dei THE NEW STATEMENT è dotato di otto morsetti a vite che oltre al collegamento convenzionale ad un amplificatore consentono anche un Bi-wiring/Bi-amping e Tri-wiring/Tri-amping. A sinistra sono presenti i morsetti (-).

I morsetti superiori sono collegati con la diramazione dei toni alti, quelli centrali con la diramazione dei toni alti del filtro separatore, mentre i morsetti inferiori sono collegati alla diramazione dei toni bassi. Con il morsetto di collegamento supplementare in alto a destra è possibile selezionare un incremento dei toni alti di 2dB, mentre con l'altro morsetto al centro a destra una riduzione dei toni medi di 2dB.

La regolazione adatta dipende dalla sala di ascolto, dalla posizione degli altoparlanti ed ovviamente anche dai propri gusti.

Nel caso di ambienti fortemente smorzanti (ad es. mobili imbottiti e tende pesanti) si consiglia un'impostazione di toni alti da +2dB, in caso di parete posteriore vicino all'installazione ed ambienti poco smorzanti si consiglia un'impostazione dei toni medi da -2dB.

Bi-wiring significa che le frequenze alte e basse vengono trasportate da cavi separati. Il metodo Bi-amping richiede oltre al secondo cavo un secondo amplificatore finale supplementare. Tri-wiring richiede un terzo cavo, Tri-amping un terzo amplificatore supplementare.

La fornitura comprende 4 ponti di cavi.

Si prega di collegare i morsetti degli altoparlanti per il funzionamento convenzionale con i ponti di cavi Y (1 collare per cavi e 2 spine unipolari) secondo la Fig. 2 a – d.

Per il Bi-wiring ed il Bi-amping si prega di utilizzare gli altri ponti per cavi (1 collare per cavi e 2 spine unipolari) come illustrato nella Fig. 2 e – l.

Per il funzionamento Tri-wiring- e Tri-amping non devono essere montati dei ponti. Il collegamento al/gli amplificatori è illustrato dalle figure 2 m – t.

## COLLEGAMENTO DEGLI ALTOPARLANTI HECO THE NEW STATEMENT

**Avvertenza: sul terminale degli altoparlanti THE NEW STATEMENT è possibile collegare esclusivamente le uscite degli altoparlanti di amplificatori Hifi.**

Per il collegamento degli altoparlanti sono necessari cavi speciali normalmente reperibili nei negozi specializzati. Per evitare dispersioni di suono, si consigliano cavi di lunghezza fino a 3 m e con una sezione trasversale di almeno 2,5 mm<sup>2</sup>, per lunghezze maggiori di almeno 4 mm<sup>2</sup>.

L'amplificatore e/o il ricevitore devono rimanere scollegati finché non sono stati effettuati tutti i collegamenti. Gli altoparlanti devono trovarsi nella posizione in cui si prevede d'installarli per potere tagliare i cavi della lunghezza corretta. Per entrambi i canali devono essere utilizzati cavi della stessa lunghezza.

Quando si collegano i cavi fare attenzione alla corretta polarizzazione, cioè i morsetti neri (-) degli altoparlanti devono essere collegati ai morsetti (-) dell'amplificatore ed i morsetti rossi (+) degli altoparlanti ai morsetti (+) dell'amplificatore. Nei normali cavi per altoparlanti in commercio, per facilitare il corretto collegamento in fase, un filo del cavo è rigato o contrassegnato con una striscia colorata.

Il terminale THE NEW STATEMENT è realizzato per 3 confezioni di cavi:

- Collegamento attraverso spine a banana (fig. 3a)
- Collegamento attraverso connettori ad U (fig. 3b)
- Non confezionato (fig. 3c)

Nel caso di cavi non confezionati, isolare le estremità dei cavi per una lunghezza di 10 – 15 mm. Le estremità devono essere ritorte, è meglio che stagnarle, quindi vanno introdotte nei morsetti ed avvitate. Controllare ancora una volta che i cavi siano collegati saldamente e che non abbiano formato un cortocircuito con fili sporgenti. Questo sarebbe estremamente pericoloso per l'amplificatore collegato.

## PULIZIA

Pulire le superfici verniciate con un detergente delicato, non utilizzare alcun prodotto per la pulizia dei mobili o sim.

## SUGGERIMENTI PER EVITARE GUASTI

La regolazione ottimale dei toni degli altoparlanti HECO si ottiene con i regolatori in posizione centrale, cioè con una riproduzione lineare dell'amplificatore. Se i regolatori sono stati spostati di molto, viene trasmessa maggiore energia ai tweeter e/o ai woofer provocando la loro distruzione se si utilizza un volume alto.

Se si possiede un amplificatore con una potenza d'uscita notevolmente superiore rispetto alla potenza massima delle casse, i volumi molto alti possono provocare la distruzione degli altoparlanti, il che però accade molto raramente.



Tuttavia amplificatori con una bassa potenza d'uscita possono diventare pericolosi per le casse già con volumi medi, perché possono essere sovraccaricati molto più rapidamente degli amplificatori potenti. Questa sovraccarica provoca distorsioni chiaramente misurabili ed avvertibili che sono estremamente pericolose per gli altoparlanti.

Fare quindi attenzione alle distorsioni quando si imposta il volume e, se vengono avvertite, abbassarlo subito. Se si preferisce tenere il volume alto, fare attenzione che l'amplificatore abbia almeno una potenza d'uscita accettabile per le casse.

## IN GENERALE ...

gli amplificatori, i sintonizzatori ed i lettori CD, non solo quelli economici, possono generare oscillazioni non udibili, ad alta frequenza. Qualora i tweeter non funzionassero a volume basso o medio, fare controllare l'impianto ad un tecnico.

## DATI TECNICI

Configurazione:	bassreflex 3 vie
Potenza max.:	300 / 500 Watt
Impedenza:	4 – 8 Ohm
Gamma di frequenze:	18 – 52 000 Hz
Potenza amplificatore consigliata:	30 – 500 Watt
Rendimento (1 Watt/1 m):	93 dB
Dimensioni (largh x alt x prof):	292 x 1245 x 450/480 mm
Peso:	48,8 kg
Accessori:	4 spike

Con riserva di apportare modifiche tecniche.

Muy estimado cliente de HECO:

¡Felicitaciones por haber adquirido este exclusivo producto de la firma HECO!

Este altavoz cumplirá con sus mayores exigencias relacionadas con la fidelidad y limpieza del sonido.

Sírvase leer atentamente las siguientes advertencias antes de la puesta en servicio de sus altavoces.

## **RECOMENDACIONES DE COLOCACIÓN**

De ser posible, colocar el THE NEW STATEMENT en la habitación deseada directamente sobre el piso y apenas inclinado (fig. 1).

La posición óptima de escucha viene dada si los altavoces y el lugar de escucha forman un triángulo isósceles. Gracias a la distancia idéntica de los altavoces izquierdo y derecho al lugar de escucha, las señales acústicas se reproducen simultáneamente, formándose un patrón sonoro natural y equilibrado.

Entre los altavoces y el lugar de escucha debe haber posibilidad de contacto visual. Los obstáculos absorbedores del sonido y reflectores falsifican el sonido.

## **SOPORTES**

Utilizar los soportes que vienen con el equipo para colocarlo. Su altura es graduable y cuentan con una contratuerca.

Con la ayuda de los soportes es posible compensar irregularidades del piso y lograr una posición estable para el equipo. Asimismo, los altavoces quedan desacoplados de la base, lo que impide que se produzcan resonancias indeseadas.

Tras retirar las patas de goma, introducir los soportes en los casquillos con rosca de la parte inferior de los altavoces.

Para evitar que se dañe el piso, conviene que una persona sostenga el altavoz, inclinándolo apenas, mientras otra se ocupa de colocar los soportes.

En primer lugar, enroscar dos soportes adyacentes y, antes de apoyar el altavoz, colocar las placas de apoyo correspondientes (con la goma hacia abajo) en la posición correcta. Posteriormente, colocar los otros dos soportes y apoyar el altavoz sobre los cuatro soportes. Finalmente, alinear el altavoz para que quede derecho y fijar con la contratuerca los soportes.

## **BICABLEADO Y BIAMPLIFICADO. TRICABLEADO Y TRIAMPLIFICADO**

El panel de conexiones del THE NEW STATEMENT cuenta con ocho bornes que permiten no solamente la conexión convencional a un amplificador, sino también el bicableado/bi amplificado y el tricableado/tri amplificado.

A la izquierda se encuentran los bornes negativos.

Los bornes superiores están conectados a la etapa de agudos, los del medio, a la de medios y los inferiores, a la etapa de bajos del divisor de frecuencias. Por medio del borne de conexión adicional superior derecho es posible seleccionar un aumento de los agudos de 2 dB y por medio del otro borne (al centro, a la derecha) se pueden reducir los medios en 2 dB.

El ajuste adecuado depende de la habitación, la ubicación de los altavoces y, por supuesto, del gusto personal.

En habitaciones con grandes muebles tapizados o cortinas, se recomienda ajustar los agudos en +2dB; si el equipo se coloca próximo a la pared y en la habitación no hay dichos muebles o cortinas, se recomienda ajustar los tonos medios en -2dB.

Mediante el bicableado las frecuencias agudas y bajas son transportadas por vías separadas. El bicableado requiere, además del segundo cable, un segundo amplificador adicional. El tricableado requiere de un tercer cable y el triamplificado, de un tercer amplificador adicional.

El equipo se entrega con los accesorios necesarios para configurar hasta 4 puentes.

Se recomienda utilizar los bornes del altavoz de funcionamiento convencional con los puentes Y (1 terminal y 2 fichas banana) como se muestra en las figuras 2a a 2d.

Para el bicableado y biamplificado, utilizar los otros puentes (1 terminal y 1 ficha banana) como se muestra en las figuras 2e a 2l.

Para el tricableado y triamplificado no se deben montar puentes. La conexión al amplificador (o amplificadores) se muestra en las figuras 2m a 2t.

## CONEXIÓN DE SUS ALTAVOCES HECO THE STATEMENT

**Advertencia: conecte al terminal del altavoz THE NEW STATEMENT solamente conexiones de salida de amplificadores de alta fidelidad.**

Para la conexión de los altavoces necesita cables especiales para altavoces obtenibles en el comercio especializado. Para evitar pérdida de sonido, conviene utilizar longitudes de cable hasta 3 m con una sección de cable mínima de 2,5 mm<sup>2</sup>, en las longitudes mayores por lo menos 4 mm<sup>2</sup>.

El amplificador o bien el receptor en principio debe estar desconectado hasta que se hayan establecido todas las conexiones. Los altavoces deben hallarse, a fin de poder medir las longitudes de cable correctas, en sus posiciones previstas. Para ambos canales debe emplearse la misma longitud de cable.

Es imprescindible, en la conexión de los cables, prestar atención a la polaridad correcta, es decir que los bornes negros (-) de los altavoces deben unirse a los bornes (-) del amplificador y los bornes rojos (+) de los altavoces a los bornes (+) del amplificador. En los cables de altavoz corrientes en el comercio y para facilitar la conexión con fases correctas, hay un conductor de cable estriado, mientras que el otro está marcado por una tira de color.

El terminal THE NEW STATEMENT está diseñado para 3 tipos de cables:

- Conexión por medio de ficha banana (ilustr. 3a)
- Conexión por medio de horquilla (ilustr. 3b)
- Sin terminación (ilustr. 3c)

En el caso de cables sin terminación, desáísle los extremos de los cables en una longitud de 10 – 15 mm. Los extremos son retorcidos (preferible al método de estañar), se introducen en los bornes y se atornillan.

Vuelva a comprobar que los cables estén asentados correctamente y que no haya cortocircuito, por ejemplo a causa de un alambre separado. Esto sería muy peligroso para el amplificador conectado.

## LIMPIEZA

Se recomienda limpiar las superficies laqueadas con un producto de limpieza suave; no utilice en ningún caso limpiamuebles o productos similares.

## CONSEJOS PARA EVITAR REPARACIONES

Todos los altavoces de HECO han sido adaptados para un sonido óptimo cuando los controladores del sonido se encuentran en su posición céntrica, es decir en la reproducción lineal del amplificador. En caso de controladores del sonido subidos a altos valores, habrá un suministro excesivo de energía al altavoz de sonidos bajos y/o al altavoz de sonidos agudos, lo que en caso de volúmenes altos puede inducir a su destrucción.

Si posee un amplificador con una potencia de salida muy superior de la resistencia indicada en los altavoces, los volúmenes excesivos pueden inducir a la destrucción de los altavoces (lo que suele ocurrir raras veces).

Sin embargo, los amplificadores con una baja potencia de salida pueden ser peligrosos para los altavoces ya con volúmenes medios, dado que son sobreexcitados mucho más rápidamente que altavoces potentes. Dicha sobreexcitación provoca distorsiones claramente mensurables y audibles, sumamente peligrosas para sus altavoces.

Por favor, preste atención en el ajuste del volumen a distorsiones y reduzca el volumen sin demora. Quien prefiere los volúmenes altos debe prestar atención a que el amplificador posea al menos la potencia de salida soportable por los altavoces.

### **POR LO GENERAL...**

los amplificadores, sintonizadores y lectores de discos compactos, no sólo los productos de precio económico, son capaces de oscilaciones audibles y de altas frecuencias. Si sus altavoces de sonidos agudos fallan en caso de un volumen bajo a medio, debe hacer comprobar la instalación por un técnico.

### **DATOS TÉCNICOS**

Configuración:	Reflejo bajo de 3 vías
Resistencia:	300 / 500 vatios
Impedancia:	4 – 8 ohmios
Gama de frecuencias:	18 – 52 000 Hz
Potencia recomendada del amplificador:	30 – 500 vatios
Rendimiento (1 vatio/1 m):	93 dB
Dimensiones (an x al - pr):	292 x 1245 x 450/480 mm
Peso:	48,8 kg
Accesorios:	4 spikes

Reservados los derechos de realizar cambios técnicos.

Prezado cliente da HECO,

Gratulações por ter adquirido este produto exclusivo da HECO.

Ao adquirir essa coluna, poderá satisfazer de forma soberana suas exigências de fidelidade à natureza e som puro.

Por favor, leia cuidadosamente as instruções a seguir antes de utilizar as colunas pela primeira vez.

### **INDICAÇÕES PARA A INSTALAÇÃO**

Tanto quanto possível, a THE NEW STATEMENT deve ser instalada de maneira a formar um ligeiro ângulo em relação ao local da audição (fig. 1).

Se adquire a posição ideal para escutar quando as colunas e o local onde se encontra a pessoa que escuta formam um triângulo isósceles. Através da equidistância entre as colunas esquerda e direita e o local no qual se encontra o ouvinte, os sinais acústicos são reproduzidos em tempo real e é obtido um som natural e equilibrado.

Convém que haja contacto visual entre a pessoa que escuta a música e as colunas. Obstáculos amortecedores ou reflectores de som deturpam a qualidade.

### **SPIKES**

Para a instalação, devem ser usados os parafusos incluídos no volume de entrega. Os parafusos são reguláveis em altura e possuem uma contraporca.

Os parafusos permitem neutralizar as irregularidades do piso e conferem estabilidade. Para além disso, se os altifalantes forem retirados da base, evita-se a ocorrência das desagradáveis ressonâncias.

Depois de retirados os pés de borracha dura, introduzem-se os parafusos nos buracos roscados na parte de baixo da caixa.

Para evitar danificar o chão, pede-se a uma segunda pessoa que segure na caixa ligeiramente inclinada para a montagem dos parafusos.

Primeiro, enroscar dois parafusos do mesmo lado e, antes de pousar a caixa, colocar os respectivos discos de apoio (borracha para baixo) na posição certa. Depois, colocar os dois parafusos do lado oposto da mesma forma que os primeiros.

Por fim, colocar a caixa na vertical e apertar os parafusos com as contraporcas.

### **BI-WIRING E BI-AMPING, TRI-WIRING E TRI-AMPING**

A área terminal da THE NEW STATEMENT está equipada com oito bornes de parafuso que, para além da ligação convencional a um amplificador, permitem também bi-wiring/bi-amping e tri-wiring/tri-amping.

À esquerda, encontram-se os bornes (-).

Os bornes superiores estão ligados ao sector dos agudos, os do meio ao dos médios do filtro de separação de frequências, e os inferiores ao dos graves. Através do borne de ligação adicional em cima à direita, pode seleccionar-se um aumento de agudos de 2dB, e através do outro borne ao centro à direita, uma redução dos médios de 2dB.

A regulação mais adequada depende da sala, da instalação dos altifalantes e, claro, do gosto de cada um.

Em salas muito cheias (p. ex. com sofás e cortinas pesados), aconselha-se uma regulação de agudos para +2dB, e no caso de a parede estar perto do local da instalação e em salas menos cheias, é melhor a regulação de médios para -2dB.

Bi-wiring significa que as frequências de agudos e graves são transportadas por cabos diferentes. O método Bi-amping, para além do segundo cabo, precisa também de mais um amplificador final.

O tri-wiring precisa de um terceiro cabo, e o tri-amping de um terceiro amplificador.

O volume de entrega inclui 4 cabos Y.

Ligue os bornes do altifalante para o funcionamento convencional aos cabos Y (com 1 terminal de cabo e 2 conectores tipo banana), segundo a fig. 2 a – d.

Para bi-wiring e bi-amping, use os outros cabos Y (com 1 terminal de cabo e 1 conector tipo banana), como mostra a fig. 2 e – l.

Para o funcionamento tri-wiring e tri-amping, os cabos Y não podem estar montados. As figuras 2 m – t mostram a ligação ao(s) amplificador(es).

## LIGAÇÃO DAS SUAS COLUNAS HECO THE NEW STATEMENT

**Aviso:** O terminal das colunas THE NEW STATEMENT só pode ser ligado às saídas altifalantes de amplificadores de Hifi.

Para a ligação das colunas é necessário um cabo especial, que pode ser adquirido numa loja especializada. A fim de evitar perdas na qualidade do som, recomendamos para cabos de comprimento até 3 m uma secção transversal de pelo menos 2,5 mm<sup>2</sup>. Para cabos mais compridos, pelo menos 4 mm<sup>2</sup>.

O amplificador e o receptor devem sempre permanecer desligados até que tenham sido estabelecidas todas as ligações. Para que se possa medir correctamente o comprimento do cabo, as colunas deveriam se encontrar na posição prevista. Deve-se usar para ambos os canais cabos com o mesmo comprimento.

Ao ligar os cabos, observar impreterivelmente a polaridade correcta, ou seja, os terminais pretos (-) das colunas devem ser ligados aos terminais (-) do amplificador e os terminais vermelhos (+) das colunas com os respectivos terminais (+) do amplificador. Para facilitar a ligação com a polaridade correcta, os cabos comuns para altifalantes têm um dos fios marcados por uma estria ou por uma listra colorida.

O terminal do THE NEW STATEMENT foi concebidos para 3 diferentes tipo de fio:

- Ligação com uma ficha tipo banana (fig. 3a)
- Ligação com terminais nos cabos (fig. 3b)
- Sem terminal (fig. 3c)

No caso de cabos sem terminal, decapar as extremidades dos cabos em um comprimento de 10 a 15 mm. As extremidades devem ser torcidas - o que é melhor do que estancar. Em seguida, elas devem ser introduzidas nos terminais e aparafusadas.

Verificar mais uma vez se os cabos estão firmemente fixados e se não há curto-circuito formado por fios expostos. Isto seria muito perigoso para o amplificador.

## CONSERVAÇÃO

Limpar as superfícies pintadas de preferência com um produto suave de limpeza doméstica. Portanto: não usar nessas superfícies de forma alguma produtos para o polimento de móveis.

## SUGESTÕES PARA EVITAR AVARIAS

Todos os altifalantes HECO transmitem o melhor som possível quando os reguladores se encontram na posição central, ou seja, na reprodução linear do amplificador. Com os reguladores ajustados em valor demasiadamente alto, os altifalantes de graves e agudos recebem mais energia, o que, em caso de volume alto, pode provocar a destruição dos mesmos.

Caso possua um amplificador que tenha uma potência de saída muito maior do que a capacidade indicada para os altifalantes, pode ocorrer que um volume muito alto venha a causar a danificação dos altifalantes. Isto, porém, ocorre somente esporadicamente.

Entretanto, amplificadores com baixa potência de saída já podem ser perigosos para os altifalantes com um volume médio, pois eles podem ser mais rapidamente sobreexcitados do que amplificadores mais potentes. Esta sobreexcitação causa distorções claramente audíveis e medíveis, que podem representar grande perigo para os altifalantes.

Portanto, ao ajustar o volume, observar se há distorções e, neste caso, abaixar imediatamente o volume. Quem gosta de ouvir música alta deveria cuidar para que a potência de saída do amplificador corresponda à capacidade dos altifalantes.

## EM GERAL...

amplificadores, sintonizadores (tuner) e leitores de CD, e não somente nos produtos baratos, podem gerar oscilações não audíveis e de alta frequência. Caso o altifalante para agudos venha a falhar com volumes baixos a médio, deixar que o sistema seja verificado por um profissional especializado.

## DADOS TÉCNICOS

Configuração:	Bassreflex de 3 vias
Capacidade:	300 / 500 Watt
Impedância:	4 – 8 Ohm
Faixa de frequência:	18...52 000 Hz
Potência recomendada para o amplificador:	30...500 Watt
Rendimento (1 Watt/1 m):	93 dB
Dimensões (LxAxP):	292 x 1245 x 450/480 mm
Peso:	48,8 kg
Acessórios:	4 spikes

RESERVADOS OS DIREITOS DE ALTERAÇÕES TÉCNICAS

Kära HECO-kund!

Vi gratulerar dig till ditt köp av denna exklusiva produkt från HECO.

Denna högtalare kan på ett suveränt sätt uppfylla dina högt ställda krav på naturlig och äkta klang.

Läs igenom följande anvisningar noggrant innan du tar högtalarna i bruk.

## INFORMATION OM UPPSTÄLLNING

THE NEW STATEMENT bör om möjligt ställas fritt i rummet med en svag vinkling mot lyssningsplatsen (bild 1).

Lyssnarens bästa position är när högtalare och lyssnarposition bildar en liksidig triangel. Genom samma avstånd från lyssnarpositionen till båd höger och vänster högtalare återges de akustiska signalerna tidsriktigt så, att en naturlig harmonisk klang uppstår.

Från lyssnarplatsen bör man kunna se högtalarna. Ljudabsorberande eller reflekterande föremål stör klangen.

## SPIKES

Använd bifogade spikes när du ställer upp högtalaren. Dessa spikes kan ställas in i höjled och är försedda med en låsmutter.

Med hjälp av dessa spikes kan du kompensera för ev. ojämheter i golvet så att högtalarlådan står stabilt. Dessutom isoleras högtalarna från underlaget så att inga oönskade resonanser kan uppstå.

Efter att du har tagit av fötterna av hårdgummi kan du skruva in spikes i gängghylsorna på högtalarlådans undersida.

För att undvika repor på golvet bör du ta hjälp av ytterligare en person som kan luta lådan en aning medan du monterar dina spikes.

Skruva först in två spikes som befinner sig bredvid varandra och lägg underlagsskivorna (gummit nedåt) på rätt ställe innan du ställer ned lådan igen. Montera sedan två spikes på motsatta sidan och ställ ned lådan igen.

Justera in lådan vertikalt och kontra spikes.

## BI-WIRING OCH BI-AMPING, TRI-WIRING OCH TRI-AMPING

Anslutningsfältet på THE NEW STATEMENT är försett med åtta skruvterminaler som förutom konventionell anslutning till en förstärkare även kan användas till bi-wiring/bi-amping och tri-wiring/tri-amping. Minusterminalerna befinner sig upptill vänster.

De övre terminalerna är kopplade till delningsfiltrets diskantenhet, de mellersta terminalerna till delningsfiltrets mellanregisterenhet, medan de undre terminalerna är kopplade till basenheten. Med den extra skruvterminalen upptill höger kan diskanten höjas med 2 dB, med terminalen i mitten till höger kan mellanregistret sänkas med 2 dB.

En lämplig inställning är beroende av lyssarplatsens utformning, hur högtalarna har ställts upp och givetvis din personliga smak.

Om rummet har kraftig akustisk dämpning (t ex tunga stoppade möbler och gardiner) rekommenderar vi att du höjer diskanten med +2 dB-inställningen. Vid uppställning nära bakväggen i rum med mindre akustisk dämpning rekommenderar vi att du sänker mellanregistret med -2 dB-inställningen.



Bi-wiring innebär att höga och låga frekvenser transporteras via olika ledare. Bi-amping-metoden kräver förutom en andra ledning även en extra ändförstärkare.

Tri-wiring kräver en tredje ledning, tri-amping en extra tredje förstärkare.

Leveransen innehåller 4 st kabelbryggor.

Anslut högtalarens terminaler för konventionell användning med Y-kabelbryggor (1 st kabelsko och 2 st banankontakter) enligt bild 2 a – d.

För bi-wiring och bi-amping ska andra kabelbryggor användas (1 st kabelsko och 1 st banankontakt), se bild 2 e – l.

För användning med tri-wiring och tri-amping får inga bryggor vara monterade. I bild 2 m – t visas anslutningen till förstärkaren (resp. förstärkarna).

## ANSLUTNING AV HECO THE NEW STATEMENT HÖGTALARE

**Varning! Endast högtalarutgångar på HiFi-förstärkare får anslutas till terminalen på THE NEW STATEMENT högtalare!**

För att ansluta högtalarna behövs särskilda högtalarkablar, vilka kan erhållas i fackhandeln. För att undvika klangförlust rekommenderas max 3 m kabellängd och en kabelarea på minst 2,5 mm<sup>2</sup>, vid större längd minst 4 mm<sup>2</sup>.

Förstärkaren resp. receivern ska principiellt vara fränkopplade tills alla anslutningar gjorts. Ställ högtalarna på planerad plats för att mäta nödvändig kabellängd. Samma kabellängd bör användas för båda kanalerna.

Beakta polningen vid anslutning av kablarna, dvs högtalarnas svarta (-) klämmor anslutas till förstärkarens minusklämmor och högtalarnas röda klämmor (+) till förstärkarens motsvarande plusklämmor. Vid vanliga högtalarkablar är en kabelledare räfflad eller färgmarkerad för att underlätta anslutningen till rätt poler.

THE NEW STATEMENT terminalen är dimensionerad för tre olika kabelkonfektioner:

- Anslutning med banankontakter (bild 3a)
- Anslutning med kabelgafflar (bild 3b)
- Okonfektionerad (bild 3c)

Vid okonfektionerad kabel måste kabeländarna avisoleras med ca 10 - 15 mm. Ändarna förs tvinnade – det är bättre än att förtenna dem – in i klämmorna och skruvas fast.

Kontrollera igen att kablarna sitter fast ordentligt och att ingen kortslutning har bildats genom t ex utstickande ledare. Detta vore mycket farligt för den anslutna förstärkaren.

## SKÖTSEL

Rengör helst de lackerade ytorna med ett mildt hushållsrengöringsmedel, använd alltså aldrig möbelpolish eller liknande.

## TIPS FÖR ATT UNDVIKA REPARATIONER

Alla HECO-högtalare är inställda på bästa möjliga klang när klangkontrollerna står i mellanläget, dvs vid linjär återgivning av förstärkaren. Vid starkt uppvridda kontroller tillförs bashögtalaren och/eller diskant högtalaren mer energi, vilket kan leda till att de förstörs.

Om du har en förstärkare med avsevärt högre utgångseffekt än den för boxarna angivna max. tillåtna belastning, kan större ljudstyrka leda till att högtalarna förstörs – vilket emellertid sällan förekommer.

Förstärkare med liten utgångseffekt kan redan vid mellanljudstyrka bli mycket farliga för boxarna, eftersom de lättare överstyrs än starka förstärkare. Denna överstyrning förorsakar tydligt mätbar och hörbar distorsion som är mycket farlig för högtalarna.

Beakta därför eventuell distorsion när du ändrar ljudstyrkan – och sänk den i så fall genast. Den som lyssnar med hög ljudstyrka måste se till att förstärkaren har minst den utgångseffekt med vilken boxarna kan belastas.

### ALLMÄNT SAGT...

kan förstärkare, tuner och CD-spelare – inte endast vid lågprisprodukter – generera hörbara svängningar med hög frekvens. Låt en fackman kontrollera anläggningen om diskant högtalaren bortfaller vid låg resp mellanljudstyrka.

### TEKNISKA DATA

Konfiguration	3 vägs basreflex
Max belastning	300 / 500 W
Impedans	4 – 8 ohm
Frekvensområde	18 – 52 000 Hz
Rekommenderad förstärkareffekt	30 – 500 W
Verkningsgrad (1 W/1 m)	93 dB
Mått (BxHxD)	292 x 1245 x 450/480 mm
Vikt:	48,8 kg
Tillbehör	4 spikes

VI FÖRBEHÅLLER OSS RÄTTEN TILL TEKNISKA ÄNDRINGAR

Уважаемый потребитель продукции HECO!

Мы поздравляем Вас с покупкой этого эксклюзивного продукта фирмы HECO.

Приобретение этого громкоговорителя даёт Вам возможность удовлетворить Ваши высочайшие запросы к естественному, неподдельному звучанию.

Прочитайте, пожалуйста, внимательно нижеследующие указания по вводу в эксплуатацию Ваших громкоговорителей.

## **УКАЗАНИЯ ПО УСТАНОВКЕ**

THE NEW STATEMENT следует располагать по возможности в свободном пространстве помещения слегка повернутым в сторону слушателя (рис. 1).

Оптимальным расположением для прослушивания является такое, при котором громкоговорители и позиция прослушивания образуют равносторонний треугольник. Благодаря равным расстояниям от левого и правого громкоговорителя до позиции прослушивания акустические сигналы воспроизводятся в правильном временном соотношении и создается уравновешенная естественная звуковая картина.

Между громкоговорителями и позицией прослушивания должна сохраняться прямая видимость. Любое препятствие создает эффекты поглощения или отражения звука и снижает качество звучания.

## **КОНУСОВИДНЫЕ НОЖКИ**

Рекомендуем использовать при установке шипы, входящие в объём поставки. Шипы регулируются по высоте и имеют контрочную гайку.

Шипы помогают компенсировать неровности пола и придают громкоговорителю стойкость. Кроме того, они обеспечивают достаточную развязку громкоговорителей от опоры, что предотвращает возникновение нежелательных резонансов.

После удаления эбонитовых ножек шипы ввинчиваются в резьбовые втулки под колонкой.

Чтобы избежать повреждения полового покрытия, желательно, чтобы во время монтажа шипов кто-то держал колонку под наклоном.

Сначала ввинтить два шипа, расположенных один рядом с другим, и, перед тем как поставить колонку, привести в правильное положение соответствующие подкладные шайбы (резиной вниз). Затем прикрепить противоположные шипы и опустить соответствующим образом.

Наконец выровнять колонку по вертикали и законтровать шипы.

## **BI-WIRING И BI-AMPING, TRI-WIRING И TRI-AMPING**

Панель присоединения THE NEW STATEMENT имеет восемь винтовых зажимов, с помощью которых возможно не только стандартное подключение к усилителю, но и подключения Bi-wiring/ Bi-amping и Tri-wiring/Tri-amping.

С левой стороны находятся зажимы (-).

Верхние зажимы связаны с высокочастотной ветвью, средние со среднечастотной ветвью кроссовера, а нижние зажимы с низкочастотной ветвью. Благодаря дополнительному зажиму вверху справа возможен подъём усиления в области высоких частот на 2дБ, а с помощью ещё одного зажима посередине справа – снижение средних частот на 2дБ.

Оптимальная настройка зависит от помещения прослушивания, от расстановки громкоговорителей и, конечно же, от личного вкуса.

В сильно акустически демпфированных помещениях (напр., с массивной мягкой мебелью и тяжёлыми занавесями) рекомендуется настройка высоких тонов на +2дБ, при установке вблизи задней стены и в слабо демпфированных помещениях – настройка средних тонов на 2дБ.

Bi-wiring значит, что высокие и низкие частоты транспортируются каждый по отдельному кабелю. Для метода Bi-amping требуется кроме второй линии ещё и дополнительный второй оконечный усилитель.

Для Tri-wiring требуется третья линия, а для Tri-amping дополнительный третий усилитель.

В объём поставки входят 4 кабельные перемычки.

Соедините зажимы громкоговорителя для стандартного режима работы с кабельными перемычками типа Y (1 кабельный наконечник и 2 банановых штекселя) согласно рис. 2 а – d.

Для режимов Bi-wiring и Bi-amping рекомендуется использовать другие кабельные перемычки (1 кабельный наконечник и 1 банановый штексель) как показано на рис. 2 е – l.

Для режимов работы Tri-wiring и Tri-amping перемычки не монтируются. Подключение к усилителю/усилителям показано на рисунках 2 m – t.

## ОБЩИЕ УКАЗАНИЯ ПО ПОДКЛЮЧЕНИЮ ГРОМКОГОВОРТЕЛЕЙ НЕСО THE NEW STATEMENT

**Предупреждение: только выходы на громкоговоритель усилителей класса HiFi могут быть подключены к терминалу громкоговорителей THE NEW STATEMENT!**

Для подключения громкоговорителей Вам необходимо иметь специальные кабели, приобретаемые в специализированных магазинах. Во избежание снижения качества звучания мы рекомендуем Вам применять кабели длиной до 3 м и с площадью сечения не менее 2,5 мм<sup>2</sup>, а при большей длине - не менее 4 мм<sup>2</sup>.

До тех пор, пока не будут сделаны все соединения, усилитель и приемник должны оставаться в выключенном состоянии. Для того, чтобы выбрать правильную длину кабелей, громкоговорители перед этим должны быть размещены на своих местах. Длины кабелей для обоих каналов должны быть одинаковыми.

При подключении кабеля обращайте внимание на правильность фазировки подключения, т.е. черные (-) зажим каждого из громкоговорителей должен быть соединен с (-) зажимами усилителя, соответственно, красный (+) зажим каждого из громкоговорителей должен быть соединен с (+) зажимами усилителя. Обычно, с целью облегчения правильной фазировки одна из жил кабеля для громкоговорителя имеет рифленую или цветовую маркировку.

Терминал THE NEW STATEMENT рассчитан на 3 вида кабеля:

- подключение с разъёмом типа „банан“ (рис. 3а)
- подключение с кабельным наконечником в виде вилки (рис. 3б)
- без казёмов и наконечников (рис. 3с)

Концы кабелей без наконечников должны быть очищены на участке 10 – 15 мм. Концы затем скручиваются (это лучше, чем покрывать их припоем), заводятся в зажимы контактов и надёжно закрепляются винтами.

Еще раз убедитесь в надёжности закрепления кабелей и отсутствии короткого замыкания, например, из-за выступающих из зажимов волокон провода. Это может представлять опасность для включенного усилителя.

## УХОД

Лакированные поверхности же рекомендуется очищать с помощью мягких универсальных чистящих средств, т. е. ни в коем случае не применять политуру для мебели или т. п.

## СОВЕТЫ ПО ИСКЛЮЧЕНИЮ СИТУАЦИЙ, ТРЕБУЮЩИХ РЕМОНТА

Все громкоговорители НЕСО настроены на наилучшее воспроизведение в условиях, когда регулятор уровня звука находится в среднем положении, т.е. на линейном участке работы усилителя мощности. Существенное повышение уровня звука приводит к тому, что в области низких и/или верхних тонов выделяется избыточная энергия, что при высокой громкости может привести к искажению звучания.

Если в Вашем распоряжении находится усилитель, который обладает существенно более высокой выходной мощностью, превышающей паспортную нагрузочную способность колонок, то такой чрезмерный уровень громкости может привести к разрушению громкоговорителя, что, впрочем, случается весьма редко.

Усилители со слабым выходом, могут, однако, представлять опасность для колонок уже при средней силе звука, так как они могут оказаться перегруженными намного быстрее, чем в случае мощных усилителей. Такая перегрузка обуславливает отчетливо регистрируемые приборами слышимые искажения, крайне опасные для Вашего громкоговорителя.

В связи с этим просим обращать внимание на искажения, возникающие при регулировании звука, и, при необходимости, немедленно уменьшать его уровень. Тот, кто любит слушать, должен следить за тем, чтобы усилитель как можно реже выдавал такую мощность, которая может привести к перегрузкам в колонках.

## В ОБЩЕМ...

усилители, тюнеры и CD плееры - и не только в случае недорогих изделий - могут воспроизводить воспринимаемые слухом высокочастотные колебания. Если при малом и среднем уровнях громкости у Вас пропадают высокие тона, то Вашу систему должен проверить специалист.

## ТЕХНИЧЕСКИЕ ХАРАКТЕРИСТИКИ

Конфигурация:	3 полосные «басрефлекс»
Нагрузочная способность:	300 / 500 Вт
Импеданс:	4 – 8 Ом
Частотный диапазон:	18 – 52 000 Гц
Рекомендуемая мощность усилителя:	30 – 500 Вт
Козф. полезного действия (1 Вт/1 м):	93 дБ
Габариты (ШхВхГ):	292 x 1245 x 450/480 мм
Вес:	48,8 кг
Оснастка	4 конусовидные ножки

Возможны технические изменения.

尊敬的 HECO 用户,

我们衷心祝贺您拥有了 HECO 公司的这型独创产品。

通过这个喇叭您可以享受纯自然的音响效果, 随心所欲, 追求最佳质量。

在使用您的音箱之前, 请您先认真阅读下列各项说明。

## 安装指南

安装 THE NEW STATEMENT 应注意不要让它碰到任何物品, 并稍稍倾斜 (图1)。

当音箱的放置位置和视听位置构成一个等边三角形时, 这个位置便是最佳视听位置。由于左右两个音箱与听者之间的距离相等, 音响信号于是同时从两边发出而形成一种自然而且均匀的声振图象。

听者应该能够目视两个音响。吸音体或声音反射体会使声音失真。

## 个销钉

请您使用产品包中附配的支脚, 其高度可以调节并有一个锁紧螺母。

使用音箱支脚可以解决地面高低不平的问题而使音箱站立稳固。此外它还使喇叭与底座脱耦, 继而防止产生令人生厌的共鸣。

在拆除了硬橡胶脚后, 把音箱支脚旋入箱底的螺旋套里。为了避免损坏底板, 请您再找一人作助手, 帮助把箱体稍稍倾斜起来让您装进音箱支脚。

首先旋入两个相邻的音箱支脚, 在放平音箱前把相应的垫片(橡胶朝下) 放入正确的位置。然后装入两个相对的支脚, 使它向下伸出所需的高度。

最后直立并放好箱体, 锁定支脚。

## 双线分音与双路功放推动、三线分音与三路功放推动

THE NEW STATEMENT 的接口区配置了八个螺旋接线夹, 除了可以做常规操作与一个放大器连接外, 还为您提供了进行双线分音/双路功放推动、三线分音/三路功放推动的可能性。

(-) 接线夹在左侧。

上接线夹与分频器的高音路相接, 中间的接线夹与中音路相接, 下接线夹与低音路相接。由于上右侧有了附加接线夹, 因此可以选择升高高音 2dB, 通过中右侧的附加接线夹可以选择降低中音 2dB。

最佳的调节要受收听空间、喇叭的放置, 当然还有个人的喜好影响。

在高阻尼的空间内(例如有厚布垫家具与布帘) 应选用高音喇叭 +2dB 调试模式, 如果安放在离后壁很近的地方而且是在低阻尼的空间, 中音喇叭 -2dB 的调试模式就比较适用。

双线分音是指用不同的线路分开输送高频与低频。除了两根线外, 双路功放推动方式还要求增加配置第二台终端放大器。

三线分音要求设置第三条线路, 三路功放推动方式要求增加配置第三台放大器。

在所供产品中有 4 个线桥。

若要常规使用音箱, 请您按图 2 a - d 的说明用 Y 线桥 (1 线套和 2 个香蕉插头) 来连接喇叭的接线夹。

若要使用双线分音与/双路功放推动功能，请您按图 2 e - l 的显示说明使用其他的线桥(1 线套和1 个香蕉插头)。

若要使用三线分音与/三路功放推动功能，则不得使用线桥来安装。图例 2 m - t 显示了它与放大器的连接方法。

## 连接 HECO THE NEW STATEMENT 音箱的简要说明

**警告说明：** 在 THE NEW STATEMENT 音箱的终端上只允许与音响放大器的音箱输出接口连接！

您需要用专业商店出售的喇叭专用电线来连接音箱。为了避免音质损失，在使用3 m以内的电线时，我们建议电线截面至少为2,5 mm<sup>2</sup>，在使用长于3 m的电线时，截面应至少为4 mm<sup>2</sup>。

接线前，原则上应该关掉放大器或接收器，直到各项连接均已建立。音箱应放在事先选好的位置，以便能够测出合适的电线长度。两个声道应使用相同长度的电线。

在连接电线时，请您务必注意要接对正负极，即喇叭的黑色(-)端子与放大器的(-)端子相接，而喇叭的红色(+)端子与放大器相应的(+)端子相接。为了方便正负极的连接，市场上常见的喇叭用线的一股线芯是带有纹路的或着了色，作为区别标记。

THE NEW STATEMENT终端是为3种不同的电线接头设计的：

- 香蕉插头式接口(图 3a)
- 叉套式接口(图 3b)
- 无插头式(图 3c):

如果是无插头的电线，要去掉电线终端10 - 15 mm 的绝缘层留做连接用。将电线终端扭合起来 - 这个方法比包锡绝缘好 - 插入接线柱，拧紧螺丝固定。

再仔细检查一遍电线的连接是否无松动，线芯是否翘出毛头，防止引起短路。短路会严重损坏连接着的放大器。

## 保养

最好用柔性家用清洁剂来清洁涂漆表面。绝对不要使用傢俱護理噴蠟或相關的產品在音箱表面上。

## 避免需要修机的几点建议

当音色调节器处于中间位置，即放大器线性运作时，所有HECO-喇叭的音色都调在最佳状态。如果音色调节器调得过强，会有更多的电能传给低音和/或高音喇叭，这样在大音量运作时，会损坏喇叭。如果您的放大器的输出功率比喇叭上标注的容许负荷高出很多，这时将发出粗暴的声音，而会损坏喇叭。

但这种现象的出现实为偶然。输出功率弱的放大器则在中等音量时就会对喇叭造成危险，因为它比大功率放大器更容易 超载。

因超载导致的声音失真不但可以清楚地测量出来，而且还听得出来。这对您的喇叭非常危险。

因此请您在调音量时，要注意观察声音是否失真。一旦出现声音失真，应该立刻调低音量。喜欢欣赏大音量的人必须注意，放大器发出的输出功率应至少能为喇叭所承受。

## 总而言之...

放大器、调谐器和 CD 机 – 不只是抵挡产品 – 都会产生听不见的高频颤动。如果高音喇叭在开到低音量到中等音量时消失，应请专业人员来检查您的音响设备。

## 技术参数

配置:	3 路低音反射
负荷:	300 / 500 瓦
阻抗:	4 – 8 欧
频率范围:	18 – 52 000 赫
最佳放大功率:	30 – 500 瓦
有效系数 (1 瓦/1米):	93 分贝
尺寸 (宽x高x长):	292 x 1245 x 450/480毫米
重量:	48,8千克
附件:	4个销钉

可能做技术改动.



**HECO**をご購入されたお客様へ

HECO製品をお買い上げいただき誠にありがとうございます。

このスピーカーによりお客様のニーズに応じた本格的かつ自然なサウンドを得ることが可能となります。

なお、お買い求めいただいたスピーカーをご使用いただく前に、下記の注意事項を必ず最後までお読みください。

## 設置説明

THE NEW STATEMENTはできるだけリスニングポジションに向け、壁から離して設置してください(図1)。

音を楽しむ最良の位置は、スピーカーと聴く位置とが三角形をつくった場合に得られます。左右のスピーカーから聴く位置までが同じ距離だと、音響信号が届くまでの時間も同じなので、調和のとれた自然な音質が得られます。

スピーカーと聴く位置の間には、視界がさえぎられないようにしてください。吸音性や反射性のある障害物は、音質を落とします

## スパイク

設置時には付属のスパイクのご使用をお勧めします。これらのスパイクにはカウンターナットが装備されており、これにより高さ調整が可能となっています。

床面の高さが一定でない場合、スパイクでこれを補正すると安定した設置が可能となります。さらにこれによりスピーカーを床面から離すことができるため、反響音発生回避にもつながります。

各スパイクから硬ゴム製の脚キャップを取り外し、ボックス下部のねじスリーブ内にねじ込みます。

スパイクを取り付ける際には誰かにボックスを斜めに支えてもらおうと、床面に傷がつく心配がありません。

まず、2個の隣接するスパイクをねじ込み、ボックスを床面へ降ろす前に相応のワッシャを(ゴム面を下に向けて)適切な位置に設置します。その後、反対側の2個のスパイクも取り付け、相応に降ろします。

最後にボックスの垂直調整を行ない、スパイクをカウンターナットで固定します。

## バイワイヤリングとバイアンプ、トリワイヤリングとトリアンプ

THE NEW STATEMENTの接続部には8個のネジ端子が装備されています。これにより、従来のアンプ接続に加えてバイワイヤリング/バイアンプ接続およびトリワイヤリング/トリアンプ接続が可能とされています。

左側に(-)端子があります。

上部の各端子はツイーター分岐と、中央の各端子はクロスオーバーのミッドレンジ分岐と接続し、下部の各端子はウーファー分岐に接続します。右上にも端子があるため、これらの端子により2dBの高音域ブーストを行なうことも可能です。また、中央右側の端子を使用すると中音域の減衰も可能となります。

適切な設定は、再生空間やスピーカー設置方法およびそれぞれのお好みに応じて異なります。

吸音効果の高い室内(重いソファやカーテンなどがある場合)に設置する場合にはツイーターを+2dBに設定し、吸音効果の低い室内の壁近くに設置する場合にはミッドレンジを-2dBに設定することをお勧めします。

バイワイヤリングとは、高音域および低音域の周波数を独立したケーブルを介して送ることを指します。バイアンプ法ではケーブルがもう1本必要となるだけでなく、パワーアンプももう1台追加する必要があります。

トリワイヤリングでは、さらにもう1本のケーブルとさらにもう1台のパワーアンプが必要となります。

ケーブルブリッジは4個付属されています。

通常の使用方法時には、Yケーブルブリッジ(ケーブルシュー1個とバナナプラグ2個)を使用してスピーカー端子を接続してください(図2a～d参照)。

パイワイヤリングおよびバイアンプ接続を行なう場合には、他のケーブルブリッジ(ケーブルシュー1個とバナナプラグ1個)を使用してください(図2e～l参照)。

トリワイヤリングおよびトリアンプ接続時にはブリッジを使用しないでください。アンプへの接続方法は図2m～tを参照してください。

## HECO THE NEW STATEMENTスピーカーの接続に関する一般的なご注意

**警告： THE NEW STATEMENTスピーカーの端子部にはHiFiアンプのスピーカー出力のみを接続してください。**

スピーカーを接続するためには、専門店でお買い求めになれる特別なスピーカーコードが必要です。音質が落ちないように、長さが3メートルまでのコードは、断面が最低 2.5 mm<sup>2</sup>、それ以上の場合は直径が最低 4 mm<sup>2</sup> のコードを用いることをお勧めします。

アンプやレシーバーは、すべての接続作業が終了するまで、スイッチを切っておいてください。正確なコードの長さを測ることができるように、スピーカーは予定された位置に配置しておきます。両方のチャンネルに使用するコードは、どちらも同じ長さにしてください。

コードを接続する時は、必ず位相に応じた接続をするよう、気をつけてください。つまり、スピーカーの黒い端子(－)は、アンプの(－)端子と、それからスピーカーの赤い端子(+)は、アンプの(+)端子と接続していなければなりません。市販のスピーカー・コードですと、位相に応じた接続が間違いなく行えるよう、コードの内部が波型の起伏になっているか、色違いのストライプで印がついています。

THE NEW STATEMENT の端子部は3本ケーブル構成用に設定されています：

バナナプラグを使用した接続(図 3a)

スぺードラグを使用した接続(図 3b)

工場出荷設定なし(図 3c)

工場出荷設定のおこなわれていないケーブルは先端を約10～15 mm 絶縁してください。先端は、錫メッキするよりはねじって端子に入れたほうがよく、それをネジで固定します。

コードがしっかり繋がれているか、また突き出た導線などでショートしていないかどうか、よく確かめてください。この二つの事項は、アンプに重大な損傷を与える原因となることがありますので、ご注意ください。

## お手入れ

塗装面の掃除には、刺激の弱い家庭用洗剤のご使用をお勧めします。家具用艶出しクリーナー等のご使用にならないで下さい。

## 修理を必要としないためのアドバイス

HECOのスピーカーはすべて、トーンコントロールが中央のポジションに設定されている時、つまりアンプのリニア再生状態の場合には、最良の音質が出るように調整されています。トーンコントロールのつまみを大きく回すと、低音および/または高温にかかるエネルギーが増加して、ボリュームが高い場合にはスピーカーが損傷することがあります。

ボックスの使用負荷よりもずっと高い出力パワーが出せるアンプをお持ちの場合は、音量を無理に上げると、非常にまれではありますが、スピーカーが損傷する場合があります。

しかし、出力パワーがもっと弱いアンプの場合ですと、強力なアンプよりもずっと早くボリュームが上がるので、中程度の音量でもボックスを損傷する恐れがあります。このようなボリュームの上げ過ぎは明らかに測定可能で耳に聞き取れるひずみを起こし、スピーカーにとって致命的です。

したがって、ボリュームを調整の場合にはひずみにはくれぐれもご注意ください。そして、ひずみが出た場合にはただちにボリュームを下げてください。大きい音量を好まれる方は、アンプが、少なくともボックスが堪えられるだけの出力パワーに抑えるよう、ご注意ください。

#### 一般には…

アンプ、チューナー、およびCDプレイヤーは、低価格の製品に限らず、耳には聞こえないような、高周波の振動を再生することがあります。お持ちの高音用スピーカーが低い、または中程度のボリュームで音が出なくなる場合がございますら、専門の技術者に点検してもらってください。

#### 技術仕様

機器構成:	3ウェイ、バスリフレックス
負荷電力:	300 / 500 W
インピーダンス:	4 – 8 Ohm
周波数範囲:	18 – 50 000 Hz
推奨アンプ出力:	30 – 500 W
効率(1W/1m):	93 dB
寸法(WxHxD):	292 x 1245 x 450/480 mm
重量:	48.8 kg
付属品:	スパイク4個

技術仕様データは変更することがありますのでご注意ください。

1

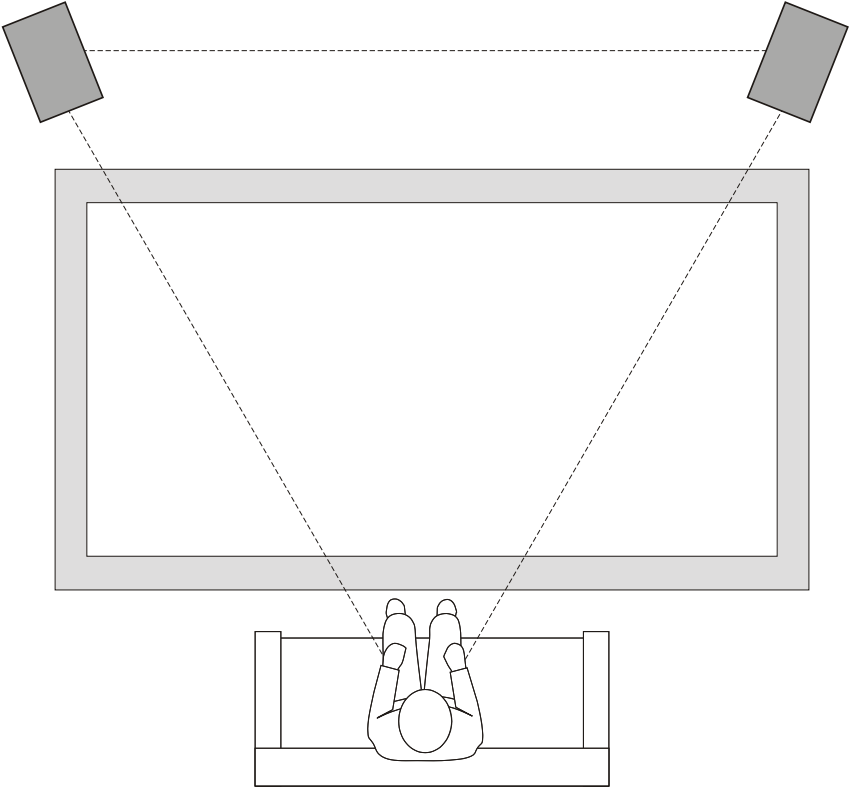

2a

Normal  
linear

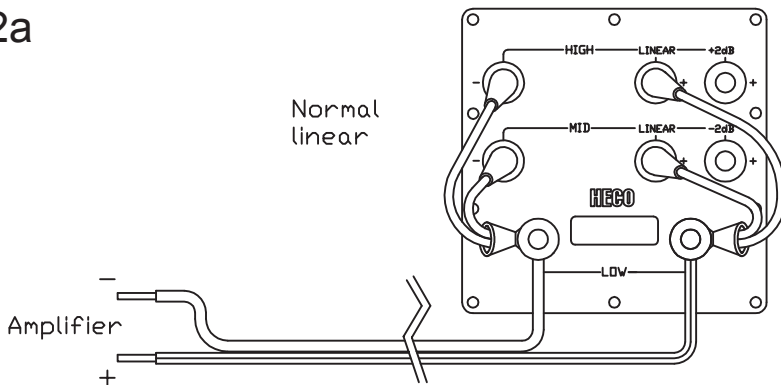

2b

Normal  
High+2dB

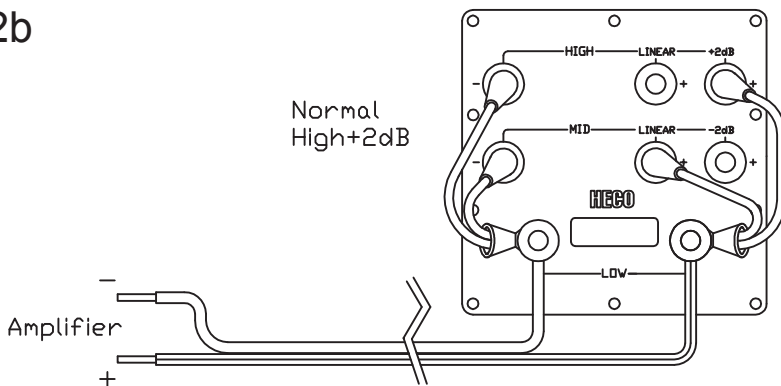

2c

Normal  
Mid-2dB

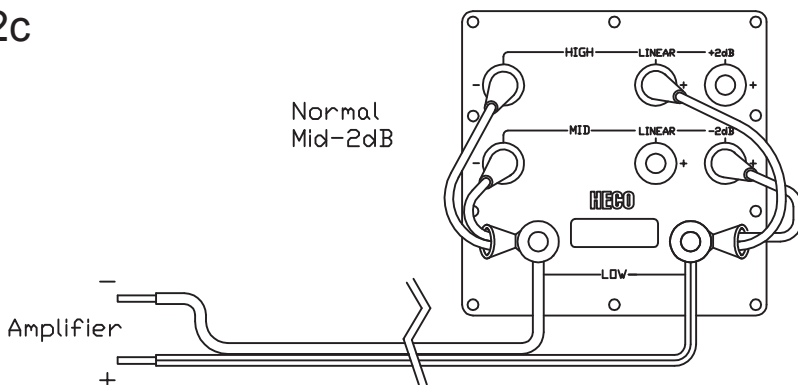

2d

Normal  
High+2db  
Mid-2db

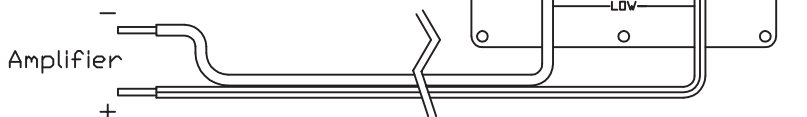

2e

Bi-Wiring  
linear

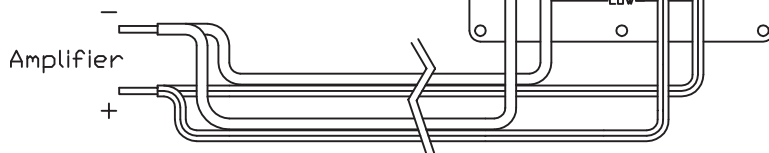

2f

Bi-Wiring  
High+2dB

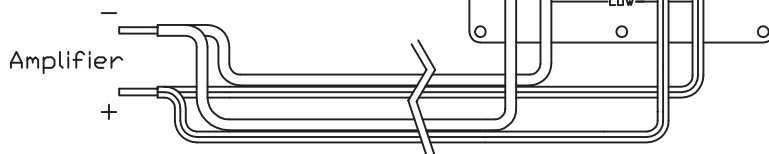

2g

Bi-Wiring  
Mid-2dB

-  
Amplifier  
+

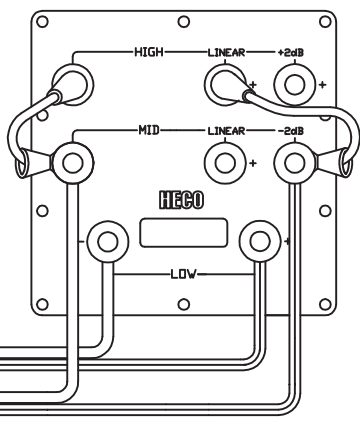

2h

Bi-Wiring  
High+2dB  
Mid-2dB

-  
Amplifier  
+

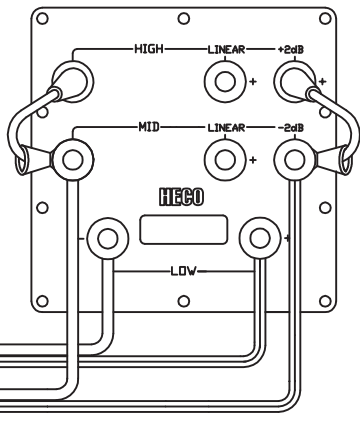

2i

Bi-Amping  
linear

-  
Amplifier1  
+  
  
-  
Amplifier2  
+

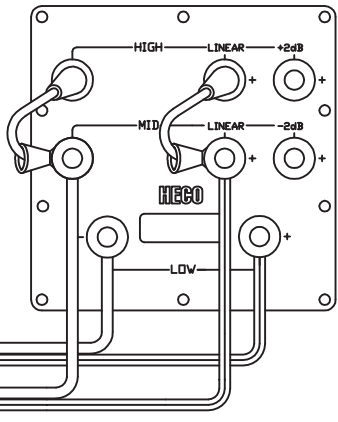

2j

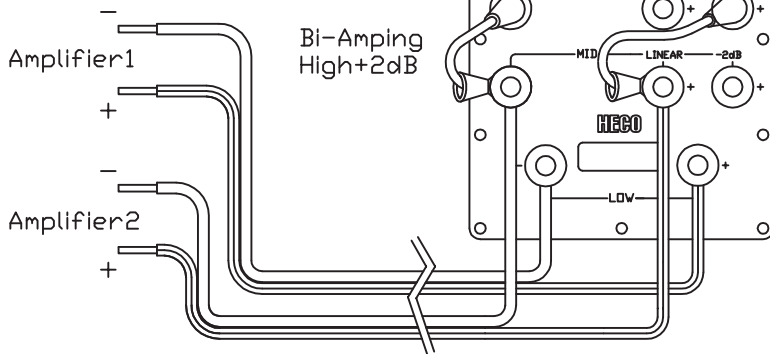

2k

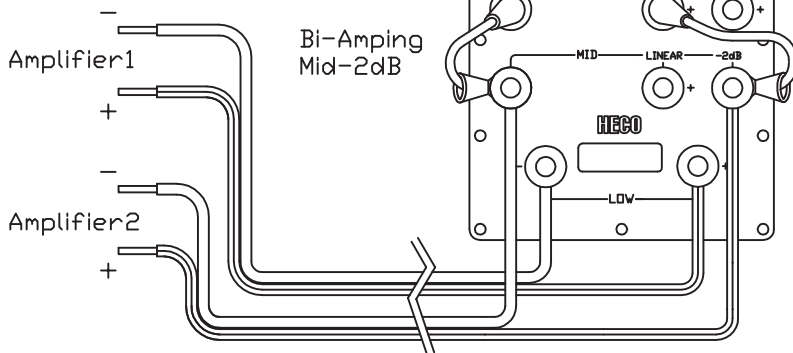

2l

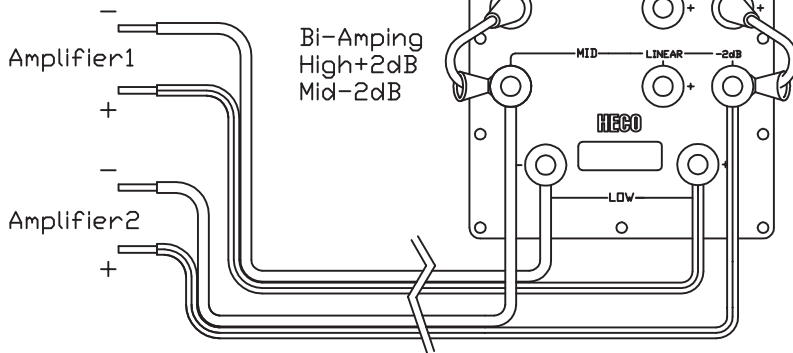



2m

Tri-Wiring  
linear

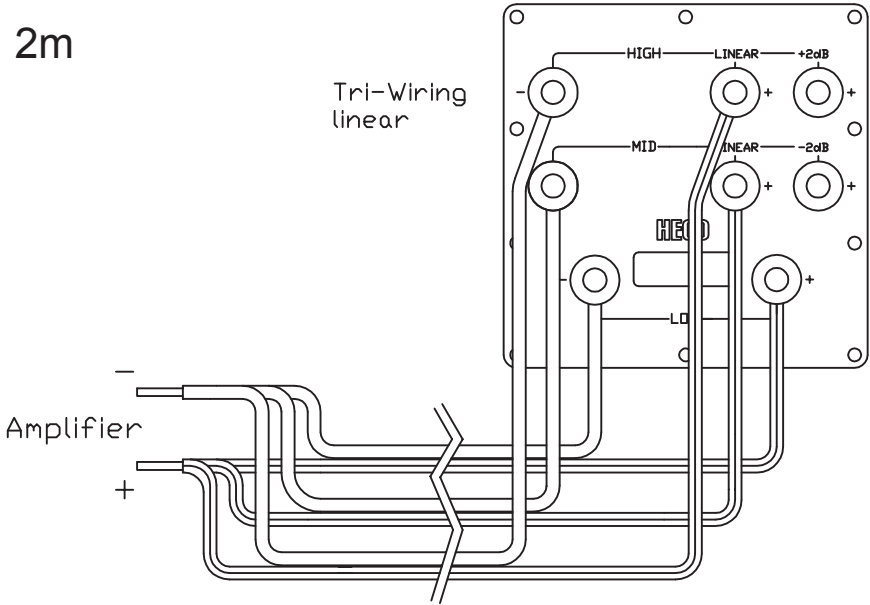

2n

Tri-Wiring  
High+2dB

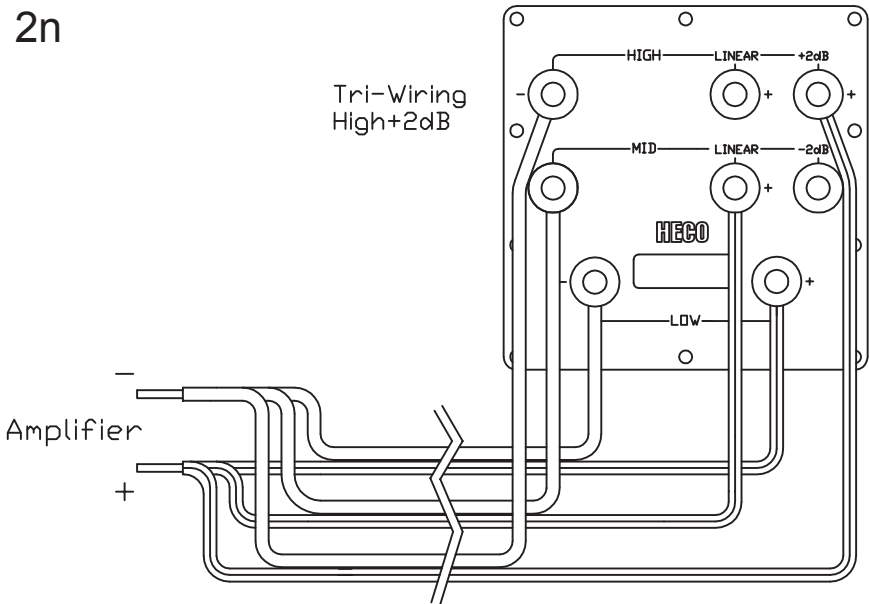

2o

Tri-Wiring  
Mid-2db

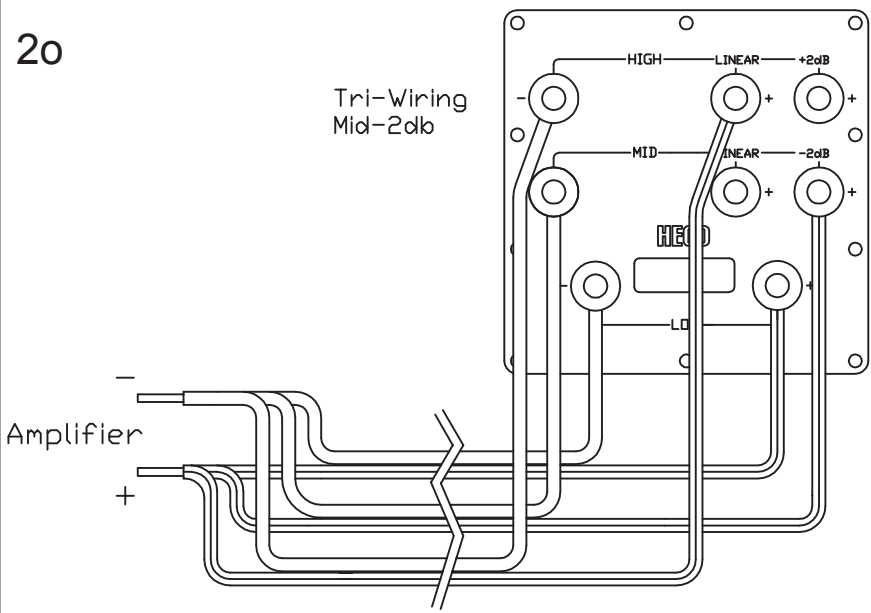

2p

Tri-Wiring  
High+2dB  
Mid-2dB

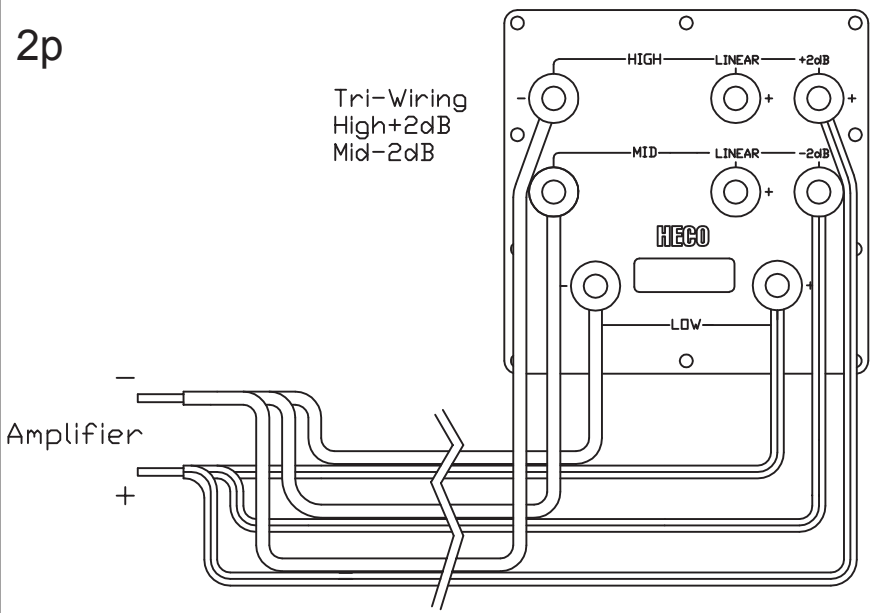

2q

Tri-Amping  
linear

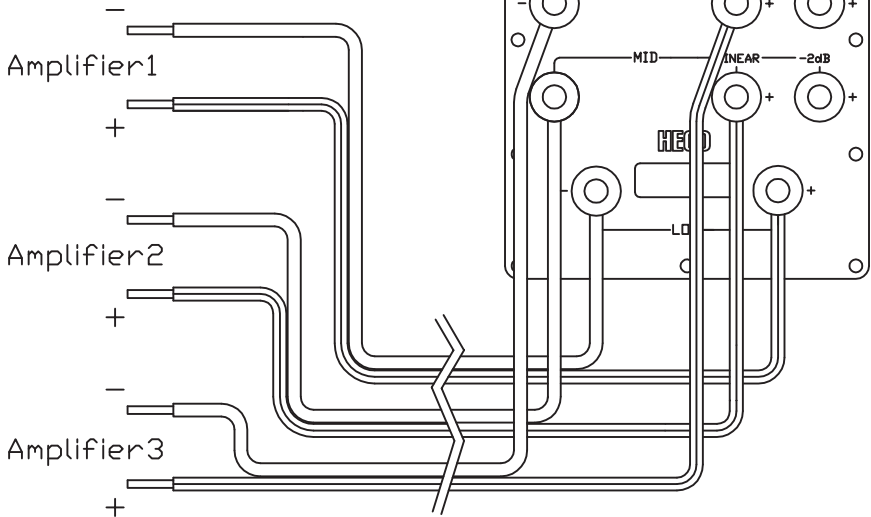

2r

Tri-Amping  
High+2dB

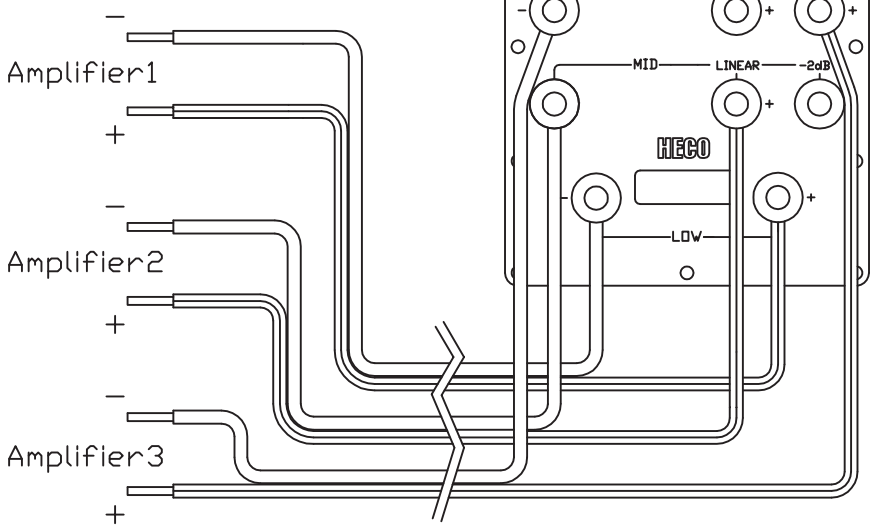

2s

Tri-Amping  
Mid-2dB

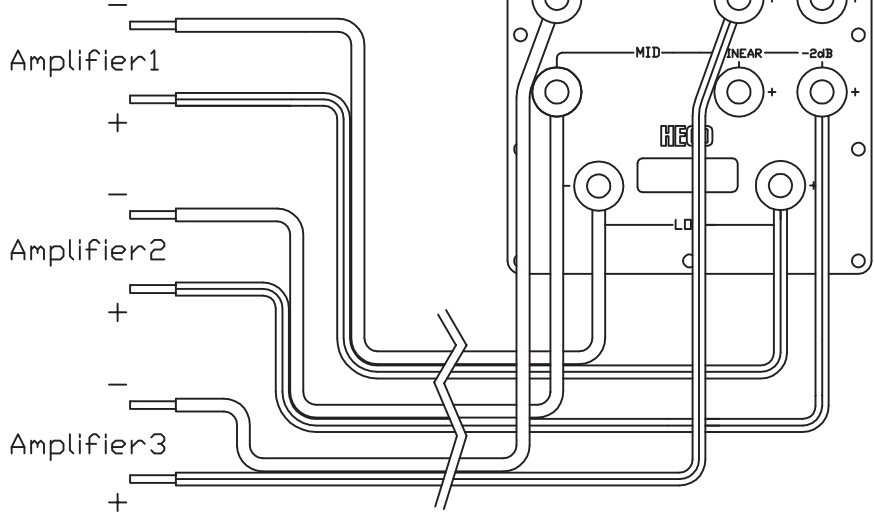

2t

Tri-Amping  
Mid-2dB  
High+2dB

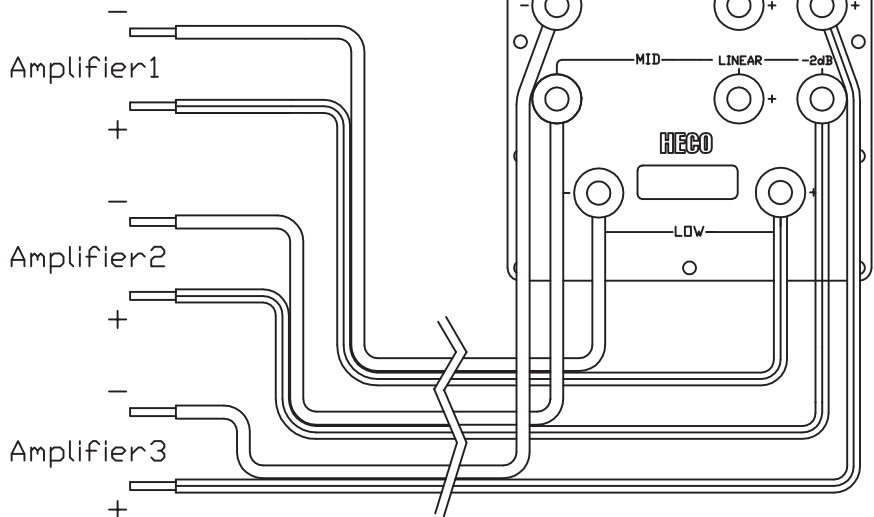

3a

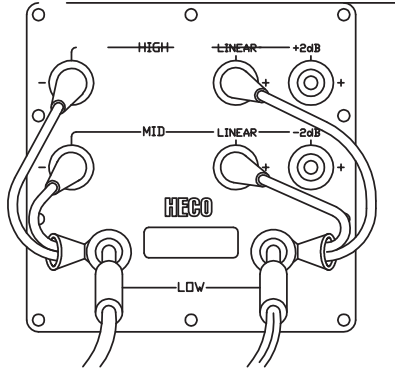

3b

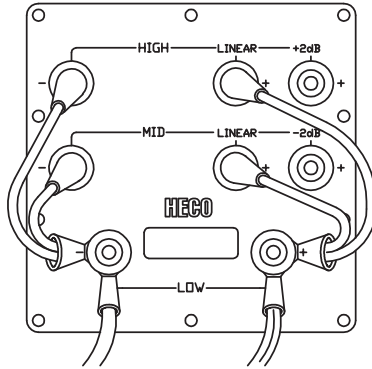

3c

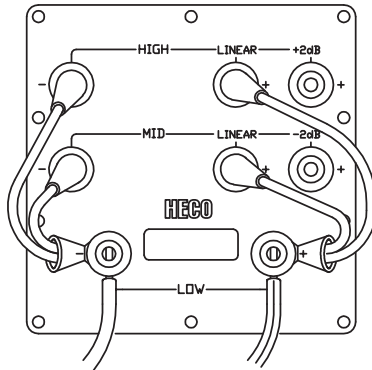

D

Wir gratulieren Ihnen! Durch Ihre kluge Wahl sind Sie Besitzer eines HECO HiFi-Produktes geworden. HECO HiFi-Produkte erfreuen sich aufgrund der hohen Qualität eines ausgezeichneten Rufes weltweit. Dieser hohe Qualitätsstandard ermöglicht es für HECO HiFi-Produkte 5 Jahre Garantie zu gewähren.

Die Produkte werden während des gesamten Fertigungsvorganges laufend kontrolliert und geprüft. Im Servicefall beachten Sie bitte folgendes:

1. Die Garantiezeit beginnt mit dem Kauf des Produktes und gilt nur für den Erstbesitzer.
2. Während der Garantiezeit beseitigen wir etwaige Mängel, die nachweislich auf Material- oder Fabrikationsfehler beruhen, nach unserer Wahl durch Austausch oder Nachbesserung der defekten Teile. Weitergehende Ansprüche, insbesondere auf Minderung, Wandlung, Schadenersatz oder Folgeschäden sind ausgeschlossen. Die Garantiezeit wird von einer Garantieleistung durch uns nicht berührt.
3. Am Produkt dürfen keine unsachgemäßen Eingriffe vorgenommen worden sein.
4. Bei Inanspruchnahme der Garantie wenden Sie sich bitte zunächst an Ihren Fachhändler. Sollte es sich als notwendig erweisen, das Produkt an uns einzuschicken, so sorgen Sie bitte dafür, dass • das Produkt in einwandfreier Originalverpackung verschickt wird, • die Kontrollkarte ausgefüllt dem Produkt beiliegt • die Kaufquittung beigelegt ist.
5. Von der Garantie ausgenommen sind: • Leuchtmittel • Verschleißteile • Transportschäden, sichtbar oder unsichtbar (Reklamationen für solche Schäden müssen umgehend bei der Transportfirma, Bahn oder Post eingereicht werden.) • Kratzer in Metallteilen, Frontabdeckungen u.s.w. (Diese Defekte müssen innerhalb von 5 Tagen nach Kauf direkt bei Ihrem Händler reklamiert werden.) • Fehler, die durch fehlerhafte Aufstellung, falschen Anschluss, unsachgemäße Bedienung (siehe Bedienungsanleitung), Beanspruchung oder äußere gewaltsame Einwirkung entstanden sind. • Unsachgemäß reparierte oder geänderte Geräte, die von anderer Seite als von uns geöffnet wurden. • Folgeschäden an fremden Geräten • Kostenerstattung bei Schadensbehebung durch Dritte ohne unser vorheriges Einverständnis.

GB

Congratulations! You have made a wise selection in becoming the owner of a HECO HiFi equipment. Due to high quality HECO HiFi products have earned an excellent reputation through the western world. And this high quality standard enables us to grant a 5-years warranty for HECO HiFi products.

The equipments are checked and tested continuously during the entire production process. In case you have problems with your HECO HiFi equipment, kindly observe the following:

1. The guarantee period commences with the purchase of the component and is applicable only to the original owner.
2. During the guarantee period we will rectify any defects due to faulty material or workmanship by replacing or repairing the defective part at our discretion. Further claims, and in particular those for price reduction, cancellation of sale, compensation for damages or subsequential damages, are excluded. The guarantee period is not altered by the fact that we have carried out guarantee work.
3. Unauthorized tampering with the equipment will invalidate this guarantee.
4. Consult your authorized dealer first, if guarantee service is needed. Should it prove necessary to return the component to the factory, please insure that • the component is packed in original factory packing in good condition • the quality control card has been filled out and enclosed with the component • your enclose your receipt as proof of purchase.
5. Excluded from the guarantee are: • Illuminates • Wear parts • Shipping damages, either readily apparent or concealed (claims for such damages must be lodged immediately with forwarding agent, the railway express office or post office). • Scratches in cases, metal components, front panels, etc. (You must notify your dealer directly of such defects within three days of purchase.) • Defects caused by incorrect installation or connection, by operation errors (see operating instructions), by overloading or by external force. • Equipments which have been repaired incorrectly or modified or where the case has been opened by persons other than us. • Consequential damages to other equipments. • Reimbursement of costs, without our prior consent, when repairing damages by third parties.

F

Toutes nos félicitations! Vous avez bien choisi et êtes le propriétaire heureux d'un produit HECO. Les produits HECO ont une excellente réputation pour leur bonne qualité. Pour cette raison, nous accordons 5 ans de garantie sur tous les produits HECO.

Les appareils sont soumis pendant toutes les opérations de fabrications à des contrôles et vérifications constants. Si, pourtant, vous rencontrez des difficultés avec votre appareil HECO veuillez tenir compte de ce qui suit:

1. La garantie débute avec l'achat de l'appareil et est valable uniquement pour le premier propriétaire.
2. Pendant la période de garantie nous réparons les dommages provenant des défauts de matériel ou de fabrication et nous procédons, à notre guise, à l'échange ou à la réparation des pièces défectueuses.
3. Aucune réparation impropre ne doit avoir été effectuée à l'appareil.
4. Lors d'une demande de garantie, veuillez vous adresser en premier lieu à votre distributeur. Si ce dernier décide que l'appareil doit nous être retourné, veuillez tenir compte que: • l'appareil soit expédié dans son emballage d'origine, • la carte de contrôle dûment remplie soit jointe, • le bon d'achat soit joint.
5. Ne sont pas compris dans la garantie: • Matériel d'éclairage • Pièces d'usure • Avaries de transport, visibles ou non (de telles réclamations doivent être faites immédiatement auprès du transporteur, du chemin de fer ou de la poste). • Des rayures sur le boîtier, pièces métalliques, couvercles etc. (ces dommages doivent être signalés directement à votre distributeur dans les trois jours suivant l'achat). • Dommages résultant d'un raccordement incorrect, maniement incorrect (voir instructions de service), surcharge ou application de force extérieure. • Appareils réparés non conformément ou modifiés et qui ont été ouverts par une personne autre que nous. • Dommages ultérieurs à d'autres appareils. • Remboursement des frais à des tiers ayant effectué les réparations sans notre accord préalable.

# GARANTIEKARTE

# WARRANTY CARD

Typ/Type

Serien-Nr./Serial-No.

Name und Anschrift des Händlers/Stempel  
Name and address of the dealer/stamp

## Käufer/Customer

Name/Name \_\_\_\_\_

Straße/Street \_\_\_\_\_

PLZ, Ort/City \_\_\_\_\_

Land/Country \_\_\_\_\_

Kaufdatum/buying date

Nur gültig in Verbindung mit Ihrer Kaufquittung!  
No warranty without receipt!

---

**HECO®**

Lise-Meitner-Str. 9 • D-50259 Pulheim • Germany  
Tel. +49 (0) 2234 / 807 - 0 • Fax +49 (0) 2234 / 807 - 399  
[www.heco-audio.de](http://www.heco-audio.de)

---