

PSR-S970

PSR-S770

Цифровые рабочие станции

Справочное руководство

В данном Справочном руководстве представлено описание расширенных функциональных возможностей моделей PSR-S970/S770.

Перед ознакомлением с настоящим Справочным руководством просим предварительно ознакомиться с Руководством пользователя

Содержание

Каждая глава в настоящем Справочном руководстве соответствует аналогичным главам Руководства пользователя.

1 Тембры	3	7 Регистрационная память	83
Типы тембров (характеристики)	3	Редактирование регистрационной памяти	83
Выбор GM&XG или других тембров	5	Отключение загрузки конкретных элементов (Freeze)	84
Реакция на силу нажатия и связанные с эффектом настройки	6	Вызов настроек из регистрационной памяти (Registration Sequence)	85
Параметры, связанные с высотой звука	9	8 Вход микрофон/гитара	88
Изменение параметров, назначенных регуляторам LIVE CONTROL	11	Создание и сохранение параметров микрофона/гитары (EQ/CMP)	88
Редактирование тембров (функция Voice Set)	15	Настройка и редактирование типов гармонизации вокала (PSR-S970)	91
Редактирование органных тембров Organ Flutes	20	Редактирование типов синтезирующего вокодера (PSR-S970)	98
Добавление нового содержимого – пакеты расширения	22	9 Микшерный пульт	102
2 Стили	24	Редактирование параметров на вкладке VOL/VOIC	102
Типы аппликатуры аккордов	25	Редактирование параметров на вкладке FILTER	103
Настройки, связанные с воспроизведением стиля	27	Редактирование параметров на вкладке TUNE	104
Запоминание исходных настроек в настройках в одно касание	29	Редактирование параметров на вкладке EFFECT	105
Создание и редактирование стилей (Style Creator)	30	Редактирование параметров эквалайзера	109
3 Композиции	49	Редактирование параметров главного компрессора (CMP)	111
Изменение параметров партитуры	49	Блок-схема	113
Изменение параметров экрана текста композиции/текстовых данных	52	10 Подключения	114
Использование функций автоматического аккомпанемента при воспроизведении композиции	53	Настройки ножного переключателя/ножного контроллера	114
Параметры, связанные с воспроизведением композиции (функция Guide, настройки канала, настройки повтора)	54	Параметры MIDI	118
Создание/редактирование композиций (Song Creator)	58	Подключение к iPhone/iPad через беспроводную локальную сеть	124
4 Воспроизведение аудиофайлов с USB-устройств/запись аудиофайлов на USB-устройство	75	11 Другие функции	126
5 Мультипэды	75	Экран UTILITY	126
Создание мультипэдов (Multi Pad Creator)	75	Экран SYSTEM	130
Изменение мультипэдов	77	Предметный указатель	133
6 Функция Music Finder	79		
Создание библиотеки избранных записей	79		
Редактирование записей	80		
Сохранение записи в отдельном файле	81		

Применение руководства в формате PDF

- Для быстрого перехода к интересующим вопросам и темам нажмите на соответствующую позицию в предметном указателе раздела «Закладки», расположенном слева от окна главного экрана (если предметный указатель не отображается, чтобы его открыть нажмите на вкладку «Закладки»).
- Для перехода напрямую к соответствующей странице нажмите на номер страницы, указанный в настоящем руководстве.
- Для поиска необходимой информации по документу выберите «Find» (Найти) или «Search» (Поиск) в меню «Edit» (Редактировать) Adobe Reader и введите ключевое слово.

ПРИМЕЧАНИЕ Названия и расположение пунктов меню могут отличаться в зависимости от используемой версии Adobe Reader.

- Иллюстрации и снимки ЖК-дисплеев приведены в данном руководстве только в качестве примеров. Действительные изображения на дисплее могут отличаться от иллюстраций в данном руководстве.
- Снимки экранов выполнены для модели PSR-S970 и представлены только на английском языке.
- Документы «Перечень данных» и «Руководство по подключению iPhone/iPad» можно загрузить с веб-сайта компании Yamaha: <http://download.yamaha.com/>
- Названия фирм и продуктов, используемые в данном руководстве, являются товарными знаками или зарегистрированными товарными знаками соответствующих компаний.

Содержание

Типы тембров (характеристики)	3
Выбор GM&XG или других тембров	5
Реакция на силу нажатия и связанные с эффектом настройки	6
• Изменение реакции клавиатуры на силу нажатия	6
• Тонкая настройка Harmony/Arpeggio	7
Параметры, связанные с высотой звука	9
• Точная настройка высоты звучания всего инструмента	9
• Строй гаммы	9
• Изменение назначения партий для кнопок TRANSPOSE	10
Изменение параметров, назначенных регуляторам LIVE CONTROL	11
Редактирование тембров (функция Voice Set)	15
• Параметры, которые можно редактировать на экранах настройки тембра	16
• Отключение функции автоматического выбора настроек тембров (эффектов и т.д.)	19
Редактирование органных тембров Organ Flutes	20
Добавление нового содержимого — пакеты расширения	22
• Установка данных пакета расширения с USB-устройства хранения данных	22
• Удаление данных пакета расширения	22
• Сохранение информационного файла инструмента на USB-устройство хранения данных	23

Типы тембров (характеристики)

Конкретный тип тембра указывается сверху слева над его названием на экране Voice Selection (Выбор тембра). Ниже представлено описание определяющих характеристик тембров и их эксплуатационных преимуществ.



S.Art! (Super Articulation)	<p>Эти тембры предлагают множество преимуществ, благодаря прекрасной способности к проигрыванию и экспрессивному управлению в режиме реального времени.</p> <p>Например, с помощью саксофонного тембра при воспроизведении ноты «до», а затем «ре» в технике легато можно будет заметить плавное изменение ноты, как будто исполнитель на саксофоне проиграл ее на одном дыхании.</p> <p>Аналогичным образом происходит в случае тембра концертной гитары с сильным исполнением ноты «ре», когда нота «ре» будет звучать как битье молотком без повторного перебора струны.</p> <p>В зависимости от стиля игры воспроизводятся прочие эффекты, например, «вибрация» или звуки дыхания (для трубного тембра) или звук движения пальцев (для гитарного тембра).</p> <p>Для получения подробной информации по способам оптимальной игры с помощью каждого тембра типа S.Art! вызовите информационное окно (нажмите кнопку [6▼] (INFO) (Информация) на экране выбора тембра Voice Selection).</p>
Live!	Эти звуки акустических инструментов были сэмплированы в стерео для воспроизведения подлинно аутентичного богатого звука, полного атмосферы и акустической среды.
Cool!	В данных тембрах используется высокотехнологичное программирование для выделения динамичных текстур и неуловимых оттенков электронных инструментов.
Sweet!	Эти звуки акустических инструментов воссозданы на основе современных технологий компании Yamaha и характеризуются полностью продуманным и натуральным звучанием.

Drums	В данном типе на каждую клавишу назначен определенный звук ударной установки или перкуссии. Для информации о том, какой звук назначен на определенную клавишу, обращайтесь к списку «Drum/SFX Kit List» в руководстве Data List на веб-сайте .
Live! Drums	В данном типе представлены высококачественные звуки ударных инструментов, которые позволяют воспользоваться всем спектром преимуществ стерео и динамического сэмпирования.
SFX	В данном типе на каждую клавишу назначен определенный звук эффекта или перкуссии. Для информации о том, какой звук назначен на определенную клавишу, обращайтесь к списку «Drum/SFX Kit List» в руководстве Data List на веб-сайте .
Live! SFX	В данном типе представлены различные высококачественные звуки специальных эффектов и перкуссий, которые позволяют воспользоваться всем спектром преимуществ стерео и динамического сэмпирования.
Organ Flutes!	Для достоверного воссоздания органного тембра, в данной категории вы можете произвести настройку различных параметров звучания органа (длина труб и т.д.), что позволяет создать свой уникальный тембр органа. Для получения дополнительной информации см. стр. 20 .
MegaVoice	<p>Эти тембры отличаются особенностями звучания в зависимости от исполнения с различным уровнем Velocity (силы нажатия). Каждый диапазон чувствительности соответствует своему характерному звучанию.</p> <p>Например, гитарный тембр MegaVoice предусматривает звучание как при различных исполнительских техниках. Как правило, в других тембрах инструментов такие нюансы достигаются за счет комбинации MIDI звуков, воспроизводимых одновременно. В случае с MegaVoice, достоверное звучание партии гитары может быть достигнуто с помощью одного тембра и разных уровней чувствительности к силе нажатия. В связи со сложным характером этих тембров и необходимостью точно соблюдать уровень силы нажатия, данные тембры не предназначены для живого исполнения на клавиатуре. Однако, они очень полезны и удобны для создания MIDI данных, особенно когда необходимо избежать использования нескольких различных тембров только для одной партии инструмента.</p> <p>Тембры MegaVoices находятся в папке «MegaVoices» на экране выбора тембра Voice Selection. Более подробная информация по выбору MegaVoices на стр. 5.</p>

ПРИМЕЧАНИЕ Тембры S.Art! и MegaVoices не совместимы с другими моделями устройств. По этой причине любая композиция или стиль, созданные на этом инструменте с применением данных тембров, не будут правильно звучать при воспроизведении на инструментах, не имеющих указанные типы тембров.

ПРИМЕЧАНИЕ Тембры S.Art! и MegaVoices звучат по-разному в зависимости от диапазона клавиатуры, силы нажатия клавиш, чувствительности к силе нажатия и т. п. Таким образом, если применить эффект HARMONY/ARPEGGIO (Гармонизация/арпеджио), изменить настройки транспонирования или параметры настройки тембров, могут появиться неожиданные и нежелательные звуки.

Перечень тембров, предустановленных на данном инструменте, см. в разделе «Список тембров» перечня данных на [веб-сайте](#).

Выбор GM&XG или других тембров

Данный инструмент содержит тембры, предусмотренные специально для воспроизведения стилей и обеспечения совместимости с форматом XG/GM. Эти тембры не могут вызываться напрямую с помощью кнопок выбора категории тембров. Однако их можно вызывать следующим образом.

- 1** Включите кнопку PART SELECT (Выбор партии), соответствующую партии, которую необходимо использовать.
- 2** Для вызова экрана выбора тембра Voice Selection нажмите одну из кнопок выбора категории тембра (кроме [ORGAN FLUTES] (Органье тембры ORGAN FLUTES) и кнопку [EXPANSION/USER] (Пакеты расширения/пользователь)).
- 3** Для вызова категорий тембров нажмите кнопку [8▲] (UP) (Вверх).

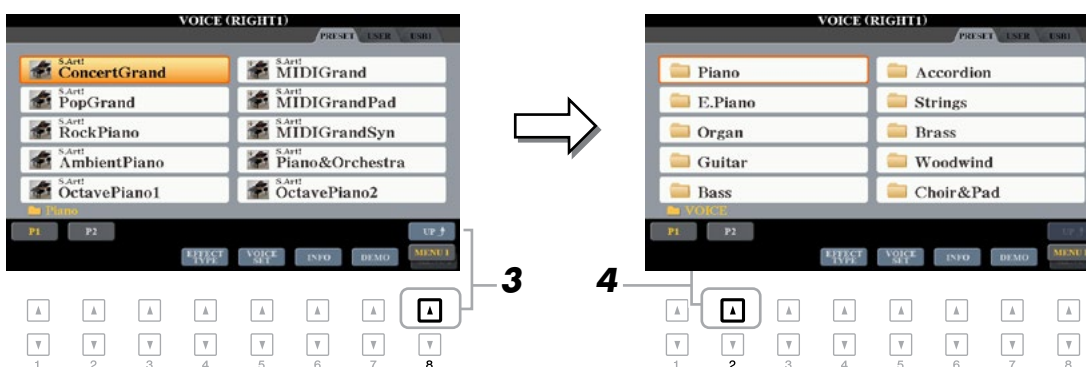

- 4** Для отображения стр. 2 нажмите кнопку [2▲] (P2).
- 5** Для вызова экрана выбора тембра Voice Selection для тембров GM&XG, GM2 и т.д. нажмите требуемую кнопку [A]–[J].

ПРИМЕЧАНИЕ На данном экране находится папка «Legacy» (Прежняя версия), которая содержит предыдущие тембры клавишных инструментов Yamaha (например, для моделей PSR-S950, PSR-S750 и т.д.) для обеспечения совместимости данных с другими моделями.

ПРИМЕЧАНИЕ В папке «MegaVoices» содержатся тембры типа MegaVoices (стр. 4).

- 6** Выберите нужный тембр.

Реакция на силу нажатия и связанные с эффектом настройки

Изменение отклика клавиатуры на силу нажатия

Параметр Touch Response определяет характер отклика клавиатуры и соответствующего звучания в зависимости от силы нажатия. Выбранный тип реакции на силу нажатия становится общей настройкой для всех тембров.

ПРИМЕЧАНИЕ Некоторые тембры специально разработаны без учета степени силы нажатия с целью имитации точных характеристик натурального инструмента (например, традиционного органа, который не реагирует на силу нажатия).

1 Вызовите рабочий экран.

[FUNCTION] → TAB [◀] MENU 1 → [D] CONTROLLER → TAB [▶] KEYBOARD/PANEL

2 С помощью кнопки [A] выберите «1 TOUCH RESPONSE» (1 Реакция на силу нажатия).

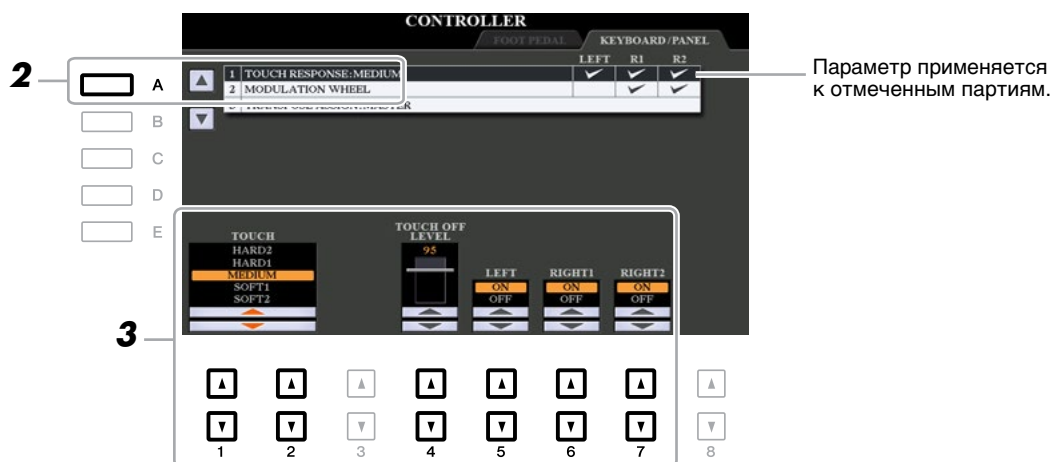

3 С помощью кнопок [1▲▼], [2▲▼] и [4▲▼]–[7▲▼] установите значение реакции на силу нажатия.

[1▲▼]/ [2▲▼]	TOUCH	<p>Определяет тип реакции на силу нажатия.</p> <p>HARD 2: Требуется сильная игра для получения громкого звука. Лучше всего подходит для исполнителей с сильным нажатием.</p> <p>HARD 1: Требуется сравнительно сильная игра для получения достаточно громкого звука.</p> <p>MEDIUM: Стандартная реакция на силу нажатия.</p> <p>SOFT 1: Воспроизводит громкий звук при сравнительно сильной игре.</p> <p>SOFT 2: Воспроизводит относительно сильный звук даже при слабой силе игры. Лучше всего подходит для исполнителей со слабым нажатием.</p>
[4▲▼]	TOUCH OFF LEVEL	Определяет фиксированную громкость звука, когда параметр Touch (Сила нажатия) установлен на значение «OFF» (Выкл.).
[5▲▼]– [7▲▼]	LEFT–RIGHT2	Включение/выключение функции реакции на силу нажатия для всех секций клавиатуры.

1

Тембры

Детальная настройка Harmony/Arpeggio

Данная функция позволяет сделать детальную настройку, включая громкость звука.

1 Вызовите рабочий экран.

[FUNCTION] → TAB [◀] MENU 1 → [▶] HARMONY/ARPEGGIO

2 С помощью кнопок [1▲▼]–[6▲▼] выберите требуемую категорию и тип Harmony/Arpeggio.



3 С помощью кнопок [7▲▼] (DETAIL) (Детали) вызовите окно детальной настройки.

4 С помощью кнопок [3▲▼]–[8▲▼] сделайте различные настройки Harmony/Arpeggio.

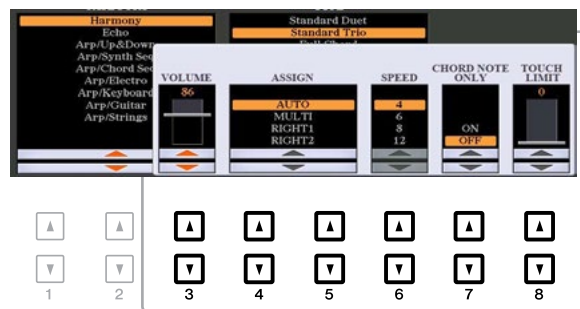

При выборе любого из типов арпеджио установить можно исключительно параметры, помеченные «*» в списке ниже. При этом параметры, указанные в списке ниже, не доступны при выборе типа Multi Assign (Множественное назначение) в категории Harmony (Гармонизация).

[3▲▼]	VOLUME*	<p>Определяет громкость звучания нот Harmony/Arpeggio, сформированных с помощью функции Harmony/Arpeggio.</p> <p>ПРИМЕЧАНИЕ При использовании некоторых тембров, например, органных тембров, для которых глубина чувствительности к силе нажатия на экране VOICE SET (Настройка тембра) (стр. 16) установлена на 0, громкость звука не меняется.</p>
[4▲▼]/ [5▲▼]	ASSIGN*	<p>Определяет секцию клавиатуры, которой назначается соответствующий эффект.</p> <p>AUTO: Применение эффекта к секции для партии правой руки (RIGHT 1/2), для которой параметр PART ON/OFF (Вкл./выкл. партии) включен. В случае выбора категории Harmony/Echo (Гармонизация/эхо) секция для партии правой руки RIGHT 1 имеет преимущество перед секцией RIGHT 2, если включены обе секции.</p> <p>MULTI: Данный параметр доступен при выборе категории Harmony/Echo. В случае включения обеих секций нота, которая берется на клавиатуре, звучит в секции для партии правой руки RIGHT 1, а гармонизация (эффект) разделяется по секциям RIGHT 1 и RIGHT 2. Когда включена только одна секция, нота, которая берется на клавиатуре, и эффект звучат в этой секции.</p> <p>RIGHT 1, RIGHT 2: Применение эффекта к выбранной секции (RIGHT 1 или RIGHT 2).</p>

[6▲▼]	SPEED	Данный параметр доступен только при выборе категории Echo (Эхо) (Echo, Tremolo (Тремоло) или Trill (Трель)), при этом он определяет скорость эффектов Echo, Tremolo и Trill.
[7▲▼]	CHORD NOTE ONLY	Данный параметр доступен только при выборе категории Harmony. При его включении эффект гармонизации применяется исключительно к ноте (проигрываемой в секции клавиатуры для партии правой руки), которая относится к аккорду, проигрываемому в аккордовой секции клавиатуры.
[8▲▼]	TOUCH LIMIT	Данный параметр определяет наименьшее значение чувствительности к силе нажатия, при которой будет звучать нота Harmony, Echo, Tremolo или Trill. Он позволяет выборочно применять гармонизацию по силе игры, создавая акценты гармонизации в мелодии. Эффект гармонизации применяется при сильном нажатии на клавишу (свыше установленного значения).

ПРИМЕЧАНИЕ Настройки для функции *Aggreggio Quantize* (Выравнивание арпеджио) и функции *Aggreggio Hold* (Удержание арпеджио) можно сделать на экране, который вызывается следующим образом: → TAB [◀] MENU 1 → [I] UTILITY → TAB [◀|▶] CONFIG 2 (стр. 128).

Параметры, связанные с высотой звука

Детальная настройка высоты звучания всего инструмента

Данная функция позволяет выполнить точную настройку высоты звучания всего инструмента, а именно для секций клавиатуры и партий стиля и композиции (за исключением секции клавиатуры, в которой игра выполняется с помощью тембров из набора ударных инструментов и звуковых эффектов, и воспроизведения аудио файла). Эта функция полезна при игре на инструменте модели PSR-S970/S770 вместе с другими инструментами или проигрывании музыки с CD.

1 Вызовите рабочий экран.

[FUNCTION] → TAB [◀] MENU 1 → [E] MASTER TUNE/SCALE TUNE → TAB [◀] MASTER TUNE

2 С помощью кнопок [4▲▼]/[5▲▼] выполните детальную настройку высоты звука с шагом 0,2 Гц.

Для сброса данного значения на заводскую настройку, равную 440,0 Гц, одновременно нажмите кнопки [▲] и [▼] (4 или 5).

Строй гаммы

Данная функция позволяет выбирать различные гаммы для игры с пользовательским строем для конкретных исторических периодов или музыкальных жанров.

1 Вызовите рабочий экран.

[FUNCTION] → TAB [◀] MENU 1 → [E] MASTER TUNE/SCALE TUNE → TAB [▶] SCALE TUNE

2 С помощью кнопок [A]/[B] выберите требуемую гамму.

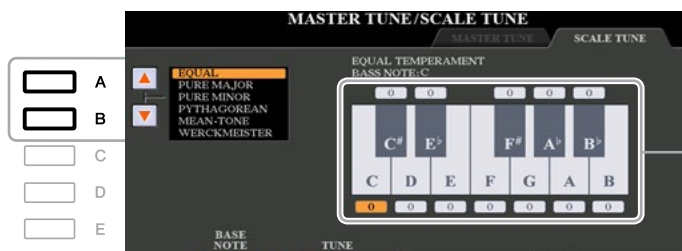

■ Предварительно настроенные типы гамм

EQUAL	Диапазон высоты звука каждой октавы равномерно делится на двенадцать частей, при этом все полутона отделяются с одинаковым значением высоты звука. На сегодняшний день это чаще всего используемый строй в музыке.
PURE MAJOR, PURE MINOR	Эти типы строя позволяют сохранить точные математические интервалы для всех гамм, особенно для трезвучных аккордов (основной тон, терция, квинта). Лучше всего это слышно при гармонизации вокальной партии, например, при пении хора или а капелла.
PYTHAGOREAN	Данная гамма была разработана знаменитым греческим философом, при этом она создана из набора чистых квинт, которые попали в одну октаву. Терция в данном строе слегка нестабильна, однако кварты и квинты звучат красиво и подходят для некоторых ведущих партий.
MEAN-TONE	Данная гамма была создана в рамках усовершенствования Пифагорейской гаммы путем подгонки интервала большой терции. Это было особенно популярно с 16 по 18 века. Кроме прочих данную гамму использовал Гендель.
WERCKMEISTER, KIRNBERGER	Это сложная гамма, сочетающая в себе системы Веркмейстера и Кирнбергера, которые сами по себе улучшают гамму с неравномерной темперацией и Пифагорейскую гамму. Основной особенностью данной гаммы является то, что каждая клавиша имеет собственный уникальный характер. Данная гамма широко использовалась во времена Баха и Бетховена, и даже сейчас она часто используется при исполнении аутентичной музыки на клавишине.
ARABIC1, ARABIC2	Эти строи используются для арабской музыки.

3 Измените следующие настройки соответствующим образом.

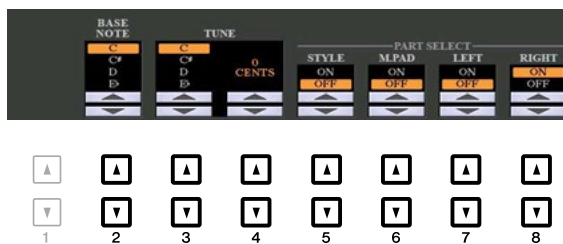

[2▲▼]	BASE NOTE	Определяет базовую ноту для каждой гаммы. При изменении базовой ноты высота звука клавиатуры транспонируется, сохраняя при этом исходное соотношение высоты звука между нотами.
[3▲▼]/ [4▲▼]	TUNE	С помощью кнопок [3▲▼] выберите ноту, подлежащую настройке, а с помощью кнопок [4▲▼] установите значение настройки в процентах. ПРИМЕЧАНИЕ В музыке термин «процент» составляет 1/100 полутона (100 процентов соответствует одному полутону).
[5▲▼]- [8▲▼]	PART SELECT	Определяет необходимость применения настройки функции Scale Tune (Строй гаммы) к каждой партии.

ПРИМЕЧАНИЕ Для сохранения настроек функции Scale Tune в регистрационной памяти пометьте пункт SCALE (Гамма) на экране REGISTRATION MEMORY CONTENTS (Содержание регистрационной памяти), который вызывается с помощью кнопки [MEMORY] (Память).

Изменение назначения партий для кнопок TRANSPOSE

Данная функция позволяет определить, к каким партиям применяются кнопки TRANSPOSE (Транспонирование) [-]/[+].

- 1 Вызовите рабочий экран.**
[FUNCTION] → TAB [◀] MENU 1 → [D] CONTROLLER → TAB [▶] KEYBOARD/PANEL
- 2 С помощью кнопки [B] выберите «3 TRANSPOSE ASSIGN» (3 Назначение транспонирования).**
- 3 Для выбора требуемого назначения партий нажмите кнопки [4▲▼]/[5▲▼].**

KEYBOARD	С помощью кнопок TRANSPOSE [-]/[+] можно изменить высоту звучания тембров, проигрываемых с клавиатуры, и при воспроизведении стиля (управляется исполнением в аккордовой секции клавиатуры) и мультипэдов (при включении функции Chord Match (Соответствие аккорду) и указании аккордов партии для левой руки), однако при этом данные настройки не влияют на воспроизведение композиции.
SONG	С помощью кнопок TRANSPOSE [-]/[+] можно изменить высоту звучания только при воспроизведении композиции.
MASTER	С помощью кнопок TRANSPOSE [-]/[+] можно изменить общую высоту звучания инструмента за исключением случая воспроизведения аудио файла.

Назначение можно подтвердить с помощью всплывающего экрана, который вызывается с помощью кнопок TRANSPOSE [-]/[+].



Изменение параметров, назначенных регуляторам LIVE CONTROL

По умолчанию предусмотрено восемь сочетаний функций, которые можно назначить регуляторам LIVE CONTROL (Управление в режиме реального времени), однако данные функции можно изменить соответствующим образом с помощью целого ряда опций.

- 1 Для вызова экрана управления в режиме реального времени LIVE CONTROL нажмите кнопку [ASSIGN] (Назначение).

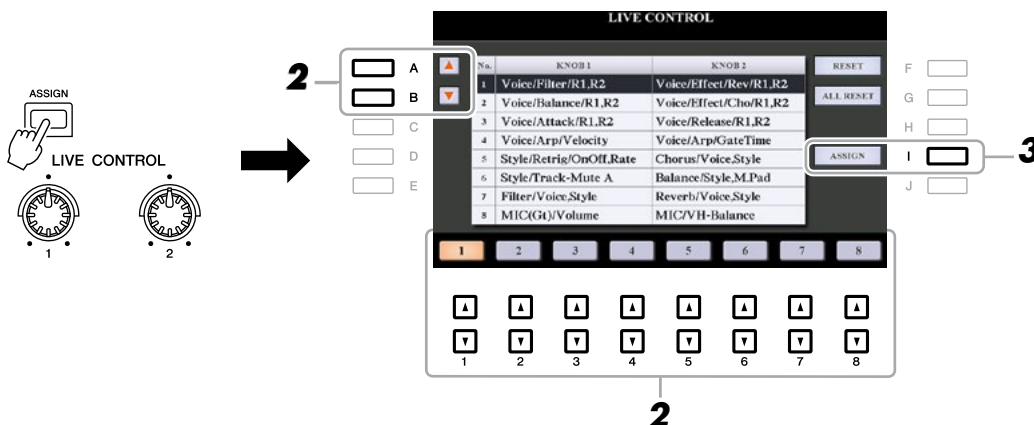

- 2 С помощью кнопок [A]/[B] или [1▲▼]–[8▲▼] выберите номер функций, которые необходимо изменить

- 3 Для вызова окна PARAMETER ASSIGN (Назначение параметра) нажмите кнопку [I] (ASSIGN).

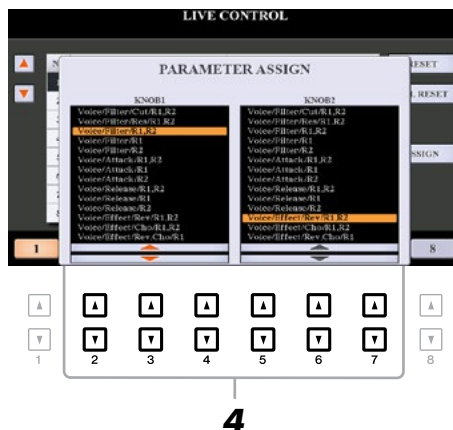

- 4 С помощью кнопок [2▲▼]–[4▲▼] (для регулятора 1) и [5▲▼]–[7▲▼] (для регулятора 2) выберите функции, которые необходимо назначить.

Для получения информации по доступным функциям см. [стр. 12–14](#).

- 5 Чтобы закрыть окно назначения параметра PARAMETER ASSIGN, нажмите кнопку [EXIT] (Выход).

- 6 При необходимости повторите шаги 2–5 для изменения других функций.

ПРИМЕЧАНИЕ Данные настройки сохраняются даже при отключении питания.

ПРИМЕЧАНИЕ В зависимости от настроек панели или способа перемещения регулятора изменение значения параметра можно не заметить, или регулятор может работать не так, как это от него ожидается даже при его вращении.

■ Функции, которые можно назначить регулятору

Voice/Filter/Cut/R1,R2	Регулировка частоты среза фильтра для секций RIGHT 1 и 2. При вращении регулятора вправо яркость звучания увеличивается.
Voice/Filter/Res/R1,R2	Регулировка резонанса фильтра для секций RIGHT 1 и 2. При вращении регулятора влево звучание становится более отчетливым.
Voice/Filter/R1,R2	Регулировка частоты среза фильтра и резонанса для секций RIGHT 1 и/или 2. Позволяет изменить тембр или тон звучания.
Voice/Filter/R1	
Voice/Filter/R2	
Voice/Attack/R1,R2	Настройка периода времени, в течение которого секции RIGHT 1 и/или 2 достигают своего максимального уровня громкости после нажатия на клавишу. При вращении регулятора вправо значение периода времени увеличивается.
Voice/Attack/R1	
Voice/Attack/R2	
Voice/Release/R1,R2	Настройка периода времени, в течение которого звук секций RIGHT 1 и/или 2 затихает после отпущения клавиши. При вращении регулятора вправо значение периода времени увеличивается.
Voice/Release/R1	
Voice/Release/R2	
Voice/Effect/Rev/R1,R2	Регулировка глубины реверберации для секций RIGHT 1 и 2. При вращении регулятора вправо значение глубины увеличивается.
Voice/Effect/Cho/R1,R2	Регулировка глубины хоруса для секций RIGHT 1 и 2. При вращении регулятора вправо значение глубины увеличивается.
Voice/Effect/Rev,Cho/R1	Регулировка глубины реверберации и хоруса для секций RIGHT 1 и 2. При вращении регулятора вправо значение глубины увеличивается.
Voice/Effect/Rev,Cho/R2	
Voice/Balance/R1,R2	Регулировка баланса громкости между секциями RIGHT 1 и 2. При вращении регулятора влево увеличивается громкость секции RIGHT 1, а при вращении регулятора вправо - RIGHT 2.
Voice/Arp/Velocity	Настройка громкости арпеджио. При вращении регулятора вправо громкость увеличивается.
Voice/Arp/GateTime	Регулировка продолжительности звучания каждой ноты арпеджио. При вращении регулятора вправо продолжительность увеличивается.
Voice/Arp/UnitMultiply	Регулировка скорости арпеджио. При вращении регулятора вправо скорость увеличивается.
Style/Filter/Cutoff	Регулировка частоты среза фильтра для стиля. При вращении регулятора вправо яркость звучания увеличивается.
Style/Filter/Resonance	Регулировка резонанса фильтра для стиля. При вращении регулятора вправо звучание становится более отчетливым.
Style/Filter/Cutoff,Res	Регулировка частоты среза фильтра и резонанса для стиля. Позволяет изменить тембр или тон звучания.
Style/Effect/Reverb	Регулировка глубины реверберации для стиля. При вращении регулятора вправо значение глубины увеличивается.
Style/Effect/Chorus	Регулировка глубины хоруса для стиля. При вращении регулятора вправо значение глубины увеличивается.
Style/Effect/Rev,Cho	Регулировка глубины реверберации и хоруса для стиля. При вращении регулятора вправо значение глубины увеличивается.
Style/Retrig/Rate	Регулировка длины функции Style Retrigger (Повторное воспроизведение стиля). Первая партия текущего стиля повторяется с заданной длиной. При вращении регулятора вправо значение длины уменьшается.
Style/Retrig/OnOff	Включение/выключение функции Style Retrigger. При вращении регулятора вправо функция включается, а при вращении регулятора влево - выключается.

Style/Retrig/ OnOff,Rate	Включение/выключение функции Style Retrigger и регулировка ее длины. При повороте регулятора в крайнее левое положение функция выключается. При вращении регулятора вправо функция включается, а значение ее длины уменьшается.
Style/Track-Mute A	Включение/выключение воспроизведения каналов стиля. При повороте регулятора в крайнее левое положение включается только канал Rhythm 2 (Ритм 2), а остальные каналы остаются выключенными. При вращении регулятора по часовой стрелке от этого положения каналы включаются в следующем порядке: Rhythm 1 (Ритм 1), Bass (Бас), Chord 1 (Аккорд 1), Chord 2 (Аккорд 2), Pad (Пэд), Phrase 1 (Фраза 1), Phrase 2 (Фраза 2), а при достижении регулятором крайнего правого положения включаются все каналы. Включение/выключение каналов позволяет легко менять ощущение ритма.
Style/Track-Mute B	Включение/выключение воспроизведения каналов стиля. При повороте регулятора в крайнее левое положение включается только канал Chord 1, а остальные каналы остаются выключенными. При вращении регулятора по часовой стрелке от этого положения каналы включаются в следующем порядке: Chord 2, Pad, Bass, Phrase 1, Phrase 2, Rhythm 1, Rhythm 2, а при достижении регулятором крайнего правого положения включаются все каналы. Включение/выключение каналов позволяет легко менять ощущение ритма.
MIC(Gt)/Effect/ Reverb	Регулировка глубины реверберации для звукового сигнала на входе микрофона или гитары. При вращении регулятора вправо значение глубины увеличивается.
MIC(Gt)/Effect/ Chorus	Регулировка глубины хора для звукового сигнала на входе микрофона или гитары. При вращении регулятора вправо значение глубины увеличивается.
MIC(Gt)/Effect/DSP	Регулировка глубины эффекта DSP (Цифровая обработка сигнала) для звукового сигнала на входе микрофона или гитары. При вращении регулятора вправо значение глубины увеличивается. ПРИМЕЧАНИЕ В зависимости от выбранного типа DSP или способа подключения микрофона или гитары звучание может не измениться.
MIC(Gt)/Volume	Регулировка громкости звукового сигнала на входе микрофона или гитары, поступающего с разъема [MIC/GUITAR INPUT] (Вход микрофон/гитара). При вращении регулятора вправо громкость увеличивается.
MIC/VH-Balance (PSR-S970)	Регулировка баланса громкости между ведущей вокальной партией (Ваш тембр) и партией гармонизации вокала. При вращении регулятора влево увеличивается громкость ведущей вокальной партии, а при вращении регулятора вправо партии гармонизации вокала.
Audio/Volume	Управление громкостью воспроизведения аудио файла. При вращении регулятора вправо громкость увеличивается.
AUX/Volume	Управление громкостью входного сигнала, поступающего с разъема [AUX IN] (Вход вспомогательного устройства). При вращении регулятора вправо громкость увеличивается.
Balance/Voice,Style	Регулировка баланса громкости между воспроизведением тембра и воспроизведением стиля. При вращении регулятора влево увеличивается громкость стиля, а при вращении регулятора вправо - тембра.
Balance/Style,M.Pad	Регулировка баланса громкости между воспроизведением стиля и воспроизведением мультипэда. При вращении регулятора влево увеличивается громкость стиля, а при вращении регулятора вправо - мультипэда.
Balance/Audio,AUX	Регулировка баланса громкости между воспроизведением аудио файла и входным звуковым сигналом, поступающим с разъема [AUX IN]. При вращении регулятора влево увеличивается громкость воспроизведения аудио файла, а при вращении регулятора вправо - входного звукового сигнала, поступающим с разъема [AUX IN].

Balance/Song,Audio	Регулировка баланса громкости между воспроизведением композиции и воспроизведением аудио файла. При вращении регулятора влево увеличивается громкость воспроизведения композиции, а при вращении регулятора вправо - воспроизведения аудио файла (USB проигрыватель).
Balance/Song,AUX	Регулировка баланса громкости между воспроизведением композиции и входным звуковым сигналом, поступающим с разъема [AUX IN]. При вращении регулятора влево увеличивается громкость воспроизведения композиции, а при вращении регулятора вправо - входного звукового сигнала, поступающего с разъема [AUX IN].
Balance/MIDI,AudioAUX	Регулировка баланса громкости между воспроизведением данных MIDI (композиция, стиль, мультипэд) и воспроизведением аудио файла (USB проигрыватель и входной сигнал, поступающий с разъема [AUX IN]). При вращении регулятора влево увеличивается громкость MIDI, а при вращении регулятора вправо - воспроизведения аудио файла.
Filter/Voice,Style	Регулировка частоты среза фильтра и резонанса для всех секций клавиатуры и заданного стиля. Позволяет изменить тембр или тон звучания.
Reverb/Voice,Style	Регулировка глубины реверберации для всех секций клавиатуры и заданного стиля. При вращении регулятора вправо значение глубины увеличивается.
Chorus/Voice,Style	Регулировка глубины хора для всех секций клавиатуры и заданного стиля. При вращении регулятора вправо значение глубины увеличивается.
Master Tempo	Изменение темпа выбранной на данный момент композиции или стиля. При вращении регулятора влево темп снижается, а при вращении регулятора вправо - увеличивается. Диапазон настройки составляет от 50% от значения темпа по умолчанию до 150%.
<No Assign>	Функция не назначена.

Редактирование тембров (функция Voice Set)

Функция настройки тембра Voice Set позволяет создавать собственные тембры путем редактирования некоторых параметров существующих тембров. После создания тембра его можно сохранить в файл во внутренней памяти (диск USER (Пользователь)) или на USB-устройство хранения данных для последующего вызова.

1 Выберите требуемый тембр (кроме тембра Organ Flutes).

Способ редактирования тембров Organ Flutes отличается от способа редактирования, указанного в данном разделе. Для получения инструкций по редактированию тембров Organ Flutes см. [стр. 20](#).

2 Для вызова экрана настройки тембра Voice Set нажмите кнопку [5▼] (VOICE SET) меню MENU 1 на экране выбора тембра Voice Selection.

3 С помощью кнопок TAB [◀|▶] вызовите соответствующую страницу настройки.

Для получения информации по доступным параметрам на каждой странице см. раздел «Параметры, которые можно редактировать на экранах настройки тембра» на [стр. 16](#).

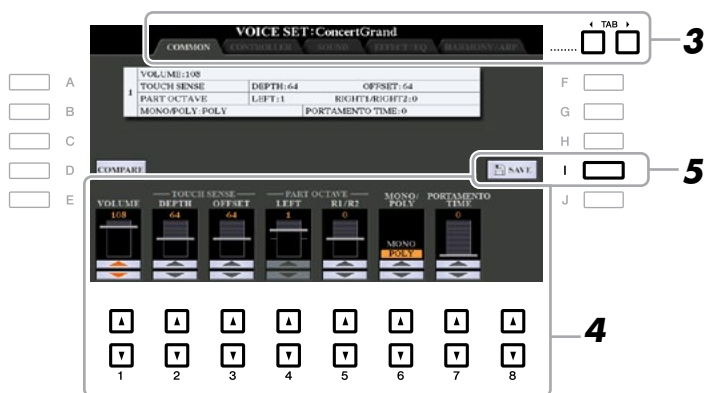

4 При необходимости с помощью кнопок [A]/[B] выберите параметр, подлежащий редактированию, и отредактируйте тембр с помощью кнопок [1▲▼]–[8▲▼].

С помощью кнопки [D] (COMPARE) (Сравнение) можно сравнить звучание отредактированного тембра с исходным (неотредактированным) тембром.

5 Для сохранения отредактированного тембра нажмите кнопку [I] (SAVE) (Сохранение).

Для получения подробной информации по операции сохранения см. главу «Основные операции» в Руководстве пользователя.

УВЕДОМЛЕНИЕ

При выборе другого тембра или отключении питания инструмента без выполнения операции сохранения настройки будут утеряны.



Параметры, которые можно редактировать на экранах настройки тембра

Параметры настройки тембра располагаются на пяти различных страницах. Ниже по отдельности представлено описание параметров, расположенных на каждой странице.

ПРИМЕЧАНИЕ Доступные параметры могут различаться в зависимости от тембра.

■ Страница COMMON (Общие настройки)

[1▲▼]	VOLUME	Регулировка громкости текущего редактируемого тембра.
[2▲▼]/ [3▲▼]	TOUCH SENSE	<p>Регулировка чувствительности к силе нажатия или степени изменения громкости в зависимости от силы игры.</p> <p>ГЛУБИНА ЧУВСТВИТЕЛЬНОСТИ К СИЛЕ НАЖАТИЯ Изменение кривой чувствительности в зависимости от параметра VelDepth (при настройке смещения на 64) Фактическая чувствительность тоногенератора</p> <p>ГЛУБИНА ЧУВСТВИТЕЛЬНОСТИ К СИЛЕ НАЖАТИЯ Изменение кривой чувствительности в зависимости от параметра VelOffset (при настройке глубины на 64) Фактическая чувствительность тоногенератора</p> <p>DEPTH: Определяет чувствительность к силе нажатия на клавишу или степень изменения громкости тембра в зависимости от силы игры (чувствительность).</p> <p>OFFSET: Определяет значение регулировки полученной чувствительности для достижения фактического эффекта.</p>
[4▲▼]/ [5▲▼]	PART OCTAVE	Смещение диапазона октавы редактируемого тембра вверх или вниз в октавах. При использовании отредактированного тембра для любой из секций для партий правой руки RIGHT 1–2 доступны параметры R1/R2. При использовании отредактированного тембра для секции для партии левой руки, доступен параметр LEFT.
[6▲▼]	MONO/POLY	Определяет, звучание отредактированного тембра будет монофоническим или полифоническим. Данную настройку также можно сделать с помощью кнопки VOICE EFFECT (Эффект тембра) [MONO] (Моно) на панели.
[7▲▼]	PORTAMENTO TIME	<p>Определяет время переключения высоты звука при настройке отредактированного тембра на монофоническое звучание.</p> <p>ПРИМЕЧАНИЕ Функция Portamento (Портаменто) позволяет выполнять плавное переключение высоты звука при переходе от первой ноты, взятой с клавиатуры, к следующей.</p>

■ Страница CONTROLLER (Контроллер)

Регулятор [MODULATION] (Модуляция)

Регулятор модуляции [MODULATION] можно использовать для модуляции параметров, указанных ниже, а также высоты звука (вibrato). На этой странице можно настроить степень модуляции каждого из следующих параметров с помощью регулятора [MODULATION].

[2▲▼]	FILTER	Определяет степень, до которой регулятор модуляции [MODULATION] модулирует частоту среза фильтра. Для получения подробной информации по фильтру см. ниже.
[3▲▼]	AMPLITUDE	Определяет степень, до которой регулятор модуляции [MODULATION] модулирует амплитуду (громкость).
[5▲▼]	LFO PMOD	Определяет степень, до которой регулятор модуляции [MODULATION] модулирует высоту звука или эффект vibrato.
[6▲▼]	LFO FMOD	Определяет степень, до которой регулятор модуляции [MODULATION] модулирует модуляцию фильтра или эффект «вау».
[7▲▼]	LFO AMOD	Определяет степень, до которой регулятор модуляции [MODULATION] модулирует амплитуду или эффект тремоло.

■ Страница SOUND (Звучание)

ФИЛЬТР

Фильтр представляет собой устройство обработки, с помощью которого можно менять тембр или тон звучания путем либо блокировки, либо пропуска специального диапазона частот. Параметры, указанные ниже, определяют общий тембр звучания за счет усиления или урезания определенного диапазона частот. В дополнение к повышению яркости или наполненности звука данный фильтр можно использовать для воспроизведения электронных синтезаторных эффектов.

[1▲▼]	BRIGHT. (Яркость)	Определяет частоту среза или эффективный диапазон частот фильтра (см. схему). Чем выше значение, тем ярче звучание.	<p>Громкость</p> <p>Частота среза</p> <p>Эти частоты «пропускаются» фильтром.</p> <p>Диапазон среза</p> <p>Частота (высота звука)</p>
[2▲▼]	HARMO. (Гармонизация)	Определяет акцент для частоты среза (резонанс), заданной в параметре BRIGHT (см. схему). Чем выше значение, тем сильнее выражен эффект.	<p>Громкость</p> <p>Резонанс</p> <p>Частота (высота звука)</p>

▶ СЛЕДУЮЩАЯ СТРАНИЦА

Генератор огибающей (EG)

Настройки генератора огибающей определяют изменение громкости звука со временем, что позволяет воспроизводить множество шумовых характеристик натуральных акустических инструментов, например, быструю атаку и затухание перкуSSIONНЫХ звуков или длинную фазу затухания пианинного тона с продолжительным звучанием.

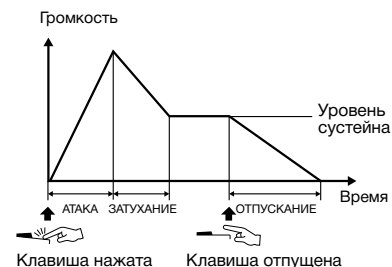

[3▲▼]	ATTACK	Определяет скорость достижения звуком своего максимального уровня громкости после нажатия на клавишу. Чем ниже значение, тем быстрее выполняется атака.
[4▲▼]	DECAY	Определяет скорость достижения звуком своего уровня сустейна (слегка ниже по сравнению с максимумом). Чем ниже значение, тем быстрее выполняется затухание.
[5▲▼]	RELEASE	Определяет скорость затухания звука после нажатия на клавишу. Чем ниже значение, тем быстрее выполняется затухание.

Вибрато

Вибрато представляет собой дрожаний, вибрирующий звуковой эффект, который воспроизводится путем регулярной модуляции высоты звука тембра.

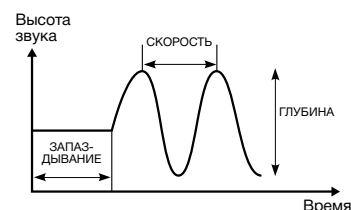

[6▲▼]	DEPTH	Определяет интенсивность эффекта вибрато. Чем выше значение, тем вибрато выражено сильнее.
[7▲▼]	SPEED	Определяет скорость эффекта вибрато.
[8▲▼]	DELAY	Определяет период времени между нажатием на клавишу и началом эффекта вибрато. Чем выше значение, тем больше запаздывание начала эффекта.

■ Страница EFFECT/EQ (Эффект/эквалайзер)

1 REVERB DEPTH/CHORUS DEPTH/DSP DEPTH/PANEL SUSTAIN

[1▲▼]/ [2▲▼]	REVERB DEPTH	Регулировка глубины реверберации.
[3▲▼]/ [4▲▼]	CHORUS DEPTH	Регулировка глубины хоруса.
[5▲▼]	DSP ON/OFF	Определяет, включен или выключен эффект DSP. Данную настройку также можно сделать с помощью кнопки VOICE EFFECT [DSP] на панели.
[6▲▼]	DSP DEPTH	Регулировка глубины эффекта DSP. При необходимости тип DSP можно изменить в меню «2 DSP», описание которого представлено на стр. 19 .
[7▲▼]	PANEL SUSTAIN	Определяет уровень сустейна, применяемого к редактируемому тембру при включенной функции VOICE EFFECT [SUSTAIN] (Сустейн) на панели.

2 DSP

[1▲▼]/ [2▲▼]	CATEGORY	Выбор категории и типа эффекта DSP. Тип выбирайте после выбора категории.
[3▲▼]/ [4▲▼]	TYPE	
[6▲▼]	VARIATION ON/OFF	Включение/выключение изменения DSP для выбранного тембра. Данную настройку также можно сделать с помощью кнопки VOICE EFFECT [DSP VARI.] (Изменение цифровой обработки сигнала) на панели.
[5▲▼]/ [7▲▼]	DETAIL	Вызов экрана дополнительных настроек. Для редактирования стандартного значения параметра нажмите кнопку [5▲▼], а для редактирования значения параметра Variation (Изменение) нажмите кнопку [7▲▼].
[2▲▼]– [4▲▼]	PARAMETER	Выбор параметра изменения DSP, подлежащего настройке.
[5▲▼]– [6▲▼]	VALUE	Настройка значения параметра изменения DSP.

3 EQ

Определяет частоту и усиление полос низких и высоких частот эквалайзера. Для полос низких частот эквалайзера используйте кнопки [2▲▼]–[4▲▼], а для полос высоких частот эквалайзера - кнопки [5▲▼]–[7▲▼].

■ Страница HARMONY/ARP (Гармонизация/арпеджио)

Аналогично экрану, вызываемому следующим образом: [FUNCTION] → TAB [◀] MENU 1 → [B] HARMONY/ARPEGGIO (стр. 7–8), за исключением следующего:

- Вверху экрана отображаются дополнительные параметры, которые можно настроить с помощью кнопок [7▲▼] (DETAIL).
- Доступны кнопки [D] (COMPARE) и [I] (SAVE) (см. шаги 4–5 на стр. 15).

Отключение функции автоматического выбора настроек тембров (эффектов и т.д.)

Каждый тембр привязан к собственным настройкам параметра VOICE SET по умолчанию. Обычно эти настройки автоматически вызываются при выборе тембра. Однако данную функцию можно отключить на соответствующем экране, как показано ниже. Например, если необходимо изменить тембр, но сохранить тот же эффект, установите параметр EFFECT (Эффект) на значение «OFF» (на экране, как указано ниже).

1 Вызовите рабочий экран.

[FUNCTION] → TAB [◀] MENU 1 → [F] VOICE SET FILTER

2 С помощью кнопок [A]/[B] выберите секцию клавиатуры.

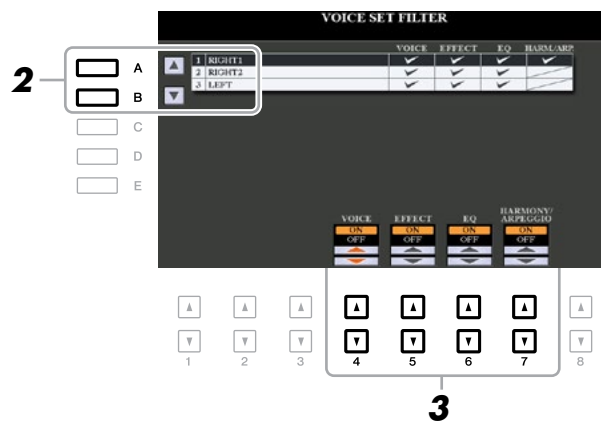

3 С помощью кнопок [4▲▼]–[7▲▼] включите или выключите каждый пункт для выбранной партии.

При установке данной кнопки на значение «ON» (Вкл.) автоматически вызываются настройки соответствующего параметра, а также экран выбора тембра. Для получения информации по параметрам, привязанным к каждому пункту, см. ниже.

[4▲▼]	VOICE	Соответствует настройкам параметров на страницах COMMON, CONTROLLER и SOUND.
[5▲▼]	EFFECT	Соответствует настройкам параметров 1 и 2 на странице EFFECT/EQ.
[6▲▼]	EQ	Соответствует настройкам параметра 3 на странице EFFECT/EQ.
[7▲▼]	HARMONY/ ARPEGGIO	Соответствует странице HARMONY/ARP.

Редактирование органных тембров *Organ Flutes*

Органые тембры Organ Flute можно редактировать путем регулировки рычагов настройки длин труб, добавления звучания атаки, применения эффектов и эквалайзера и т.д.

1 Выберите требуемый органый тембр Organ Flutes.

1-1 Нажмите кнопку [ORGAN FLUTES].

1-2 Для вызова экрана выбора тембра Voice Selection нажмите кнопку [I] (PRESET) (Встроенный).

1-3 Для выбора требуемого тембра нажмите одну из кнопок [A]–[J].

2 Для вызова экрана настройки тембра VOICE SET нажмите кнопку [5 ▼] (VOICE SET).

3 С помощью кнопок TAB [◀][▶] вызовите соответствующую страницу настроек (FOOTAGE (Длина труб), VOLUME/ATTACK (Громкость/атака) или EFFECT/EQ).

Для получения информации по параметрам, имеющимся на каждой странице, см. [стр. 20–21](#).

4 Отредактируйте органый тембр Organ Flutes.

5 Для вызова экрана выбора органного тембра Organ Flutes Voice Selection нажмите кнопку [I] (PRESET).

6 Сохраните отредактированный тембр.

Для получения инструкций по операции сохранения см. главу «Основные операции» в Руководстве пользователя.

УВЕДОМЛЕНИЕ

При выборе другого тембра или отключении питания инструмента без выполнения операции сохранения настройки будут утеряны.

■ Страница FOOTAGE

См. главу 1 в Руководстве пользователя.

■ Страница VOLUME/ATTACK

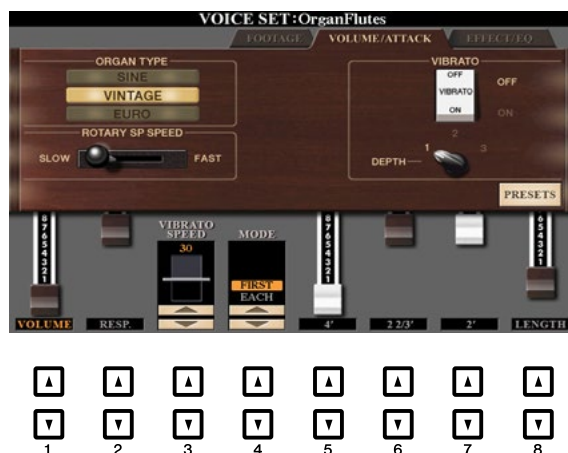

Аналогично странице FOOTAGE.

[1▲▼]	VOLUME	Регулировка общей громкости звука тембров Organ Flutes. Чем длиннее графическая полоса, тем выше громкость.
[2▲▼]	RESP. (Реакция)	Влияет на атаку и затухание (стр. 18) звука, увеличивая или уменьшая время реакции на первоначальное усиление или затухание на основе регулятора FOOTAGE. Чем выше значение, тем медленнее выполняется усиление или затухание.
[3▲▼]	VIBRATO SPEED	Определяет скорость эффекта вибрато, управляемого путем включения/выключения вибрато (кнопки [F]/[G]) и глубиной вибрато (кнопка [H]).
[4▲▼]	MODE	С помощью регулятора MODE (Режим) можно выбрать один из двух режимов: FIRST (Первый) и EACH (Каждый). В режиме FIRST атака (перкуSSIONный звук) применяется только к первым нотам, которые одновременно берутся и удерживаются. Пока первые ноты удерживаются, к нотам, которые берутся далее, атака не применяется. В режиме EACH атака применяется одинаково ко всем нотам.
[5▲▼]– [7▲▼]	4', 2 2/3', 2'	Данные параметры определяют громкость звука атаки для органных тембров Organ Flutes. С помощью регуляторов 4', 2-2/3' и 2' можно увеличить или уменьшить громкость звука атаки для соответствующих длин труб. Чем длиннее графическая черта, тем выше громкость звука атаки.
[8▲▼]	LENGTH	Влияет на атаку звука, обеспечивая более длинное или более короткое затухание незамедлительно после первоначальной атаки. Чем длиннее графическая черта, тем длиннее затухание.

■ Страница EFFECT/EQ

Аналогичные параметры, что и на странице «EFFECT/EQ» экрана настройки тембров VOICE SET, пояснения по которой представлены на стр. 18, за исключением того, что для органных тембров Organ Flutes недоступен параметр PANEL SUSTAIN (Сустейн с панели).

Добавление нового содержимого — пакеты расширения

Установка пакетов расширения позволяет добавить разнообразные дополнительные тембры и стили в папку «Expansion» (Пакеты расширения), находящуюся на диске USER. В данном разделе представлено описание операций, которые могут понадобиться для добавления нового содержимого к инструменту.

Установка данных пакета расширения с USB-устройства хранения данных

Файл, который содержит набор пакетов расширения («***.pri» или «***.cri»), подлежащий установке на инструмент, называется установочным файлом пакета. На инструмент можно установить только один такой установочный файл. При необходимости установки нескольких пакетов расширения их необходимо собрать в набор, что делается на компьютере с помощью программного обеспечения Yamaha Expansion Manager. Для получения информации об использовании данного программного обеспечения см. соответствующее сопроводительное руководство.

УВЕДОМЛЕНИЕ

После завершения установки пакета расширения инструмент необходимо перезапустить. Предварительно убедитесь в сохранении всех отредактированных данных, в противном случае они будут утеряны.

- 1** Установите USB-устройство хранения данных, на котором сохранен требуемый установочный файл пакета («***.pri» или «***.cri»), в разъем [USB TO DEVICE] (USB для подключения к устройству).
- 2** Вызовите рабочий экран.
[FUNCTION] → TAB [▶] MENU 2 → [F] PACK INSTALLATION
- 3** С помощью кнопок [A]–[J] выберите требуемый установочный файл пакета.
- 4** Нажмите кнопку [6▼] (INSTALL) (Установка).
- 5** Следуйте инструкциям, указанным на экране.

После этого данные выбранного пакета устанавливаются в папку «Expansion» на диске USER.

Композиция, стиль или регистрационная память, содержащие тембры или стили пакета расширения

Если данные пакета расширения отсутствуют на инструменте, композиция, стиль или регистрационная память, содержащие какие-либо тембры или стили пакета расширения, будут проигрываться ненадлежащим образом или могут не вызываться. Мы рекомендуем при создании данных (композиция, стиль или регистрационная память) с использованием тембров или стилей пакета расширения записывать название пакета, чтобы при необходимости его можно было легко найти и установить.

Удаление данных пакета расширения

Данные пакета расширения можно удалить, для чего необходимо выполнить операцию сброса для файлов и папок (см. [стр. 132](#)).

УВЕДОМЛЕНИЕ

При сбросе файлов и папок удаляются не только данные пакета расширения, но и все прочие файлы и папки на диске USER.

Сохранение информационного файла инструмента на USB-устройстве хранения данных

При использовании программного обеспечения Yamaha Expansion Manager для управления данными пакета может возникнуть необходимость загрузить с инструмента его информационный файл, что выполняется как указано ниже. Для получения информации об использовании данного программного обеспечения см. соответствующее сопроводительное руководство.

1 Вставьте USB-устройство хранения данных в разъем [USB TO DEVICE].

ПРИМЕЧАНИЕ Перед использованием USB-устройства хранения данных ознакомьтесь с разделом «Подключение USB-устройств» в главе 10 Руководства пользователя.

2 Вызовите рабочий экран.

[FUNCTION] → TAB [▶] MENU 2 → [G] SYSTEM → TAB [◀] OWNER



3 Нажмите кнопку [D] (EXPORT INSTRUMENT INFO) (Экспорт информации об инструменте).

4 Следуйте инструкциям, указанным на экране.

После этого информационный файл инструмента сохраняется в корневом каталоге USB-устройства хранения данных под именем «PSR-S970_InstrumentInfo.n27» или «PSR-S770_InstrumentInfo.n27».

Содержание

Типы аппликатуры аккордов	25
• Типы аккордов, распознаваемые в режиме Fingered	26
Настройки, связанные с воспроизведением стиля	27
Запоминание исходных настроек в настройках в одно касание	29
Создание и редактирование стилей (Style Creator)	30
• Основная процедура создания стиля	30
• Запись в реальном времени	32
• Пошаговая запись (страница EDIT)	36
• Сборка стиля (страница ASSEMBLY)	36
• Редактирование ритма (страница GROOVE)	38
• Редактирование данных для каждого канала (страница CHANNEL)	40
• Настройка параметров формата файла стиля (страница PARAMETER)	41
• Редактирование ритмической части стиля (функция Drum Setup)	46

Типы стилей (характеристики)

Конкретный тип стиля указывается вверху слева над его названием на экране Style Selection (Выбор стиля). Ниже представлено описание определяющих характеристик стилей и их эксплуатационных преимуществ.







- **Pro:** Эти стили обеспечивают профессиональную и интересную аранжировку в сочетании с прекрасной способностью для проигрывания. Получаемый в результате аккомпанемент точно следует аккордам исполнителя. В результате получается смена аккордов, а яркие партии гармонизации мгновенно преобразуются в реалистичный музыкальный аккомпанемент.
- **Session:** Эти стили обеспечивают еще больший реализм и аутентичное сопровождение, что достигается путем микширования исходных типов аккордов и их смен, а также специальных небольших ритмических фигур со сменой аккордов, что выполняется во фрагментах основной части. Данные стили запрограммированы так, чтобы добавлять «пикантность» и профессионализм к исполнению определенных композиций в определенных жанрах. Однако необходимо помнить, что стили не обязательно будут подходить всем композициям и всем аккордам или соответствовать им с точки зрения гармонизации. В некоторых случаях, например, когда берется простое мажорное трезвучие для композиции в стиле кантри, может получиться джазовый септаккорд, или при проигрывании басового аккорда может получиться неподходящий и неожиданный аккомпанемент.
- **Free Play:** Эти стили характеризуются исполнением типа рубато. Композицию можно исполнять свободно с особенно выраженным аккомпанементом, при этом можно не ограничиваться строгим темпом.
- **DJ:** Обозначает стиль DJ. Для получения дополнительной информации по данным стилям см. Руководство пользователя.
- **+Audio (PSR-S970):** Обозначает стиль Audio (Аудио). Для получения дополнительной информации по данным стилям см. Руководство пользователя.

Для получения списка встроенных стилей см. перечень данных на веб-сайте.

Типы аппликатуры Аккордов

Типы аппликатуры аккордов определяют, как аккорды обозначаются для воспроизведения стиля. Этот тип можно менять следующим образом: [FUNCTION] → TAB [◀] MENU 1 → [A] SPLIT POINT/ CHORD FINGERING → TAB [▶] CHORD FINGERING.

SINGLE FINGER	<p>Позволяет легко воспроизводить оркестровый аккомпанемент с использованием мажорных аккордов, септаккордов, минорных аккордов и минорных септаккордов путем нажатия только на одну, две или три клавиши в аккордовой секции клавиатуры.</p> <div style="display: flex; justify-content: space-around;"> <div style="text-align: center;">  <p>C Для мажорного аккорда нажмите только на клавишу основного тона.</p> </div> <div style="text-align: center;">  <p>C7 Для септаккорда одновременно нажмите на клавишу основного тона и на белую клавишу слева.</p> </div> </div> <div style="display: flex; justify-content: space-around; margin-top: 10px;"> <div style="text-align: center;">  <p>Cm Для минорного аккорда одновременно нажмите на клавишу основного тона и на черную клавишу слева.</p> </div> <div style="text-align: center;">  <p>Cm7 Для минорного септаккорда одновременно нажмите на клавишу основного тона и на белую и черную клавиши слева.</p> </div> </div>
MULTI FINGER	<p>Автоматически определяет тип аппликатуры аккордов Single Finger (Для игры одним пальцем) или Fingered (Традиционный), чтобы можно было использовать любой тип аппликатуры без его переключения.</p>
FINGERED	<p>Позволяет указать аккорд путем нажатия на составляющие его ноты в секции клавиатуры для партии левой руки, когда включена функция [ACMP] (Аккомпанемент) или функция партии левой руки. Для получения информации по нотам, которые необходимо нажимать для каждого аккорда, см. стр. 26, или используйте функцию Chord Tutor (Обучение аккорду), расположенную в правой части этого экрана.</p>
FINGERED ON BASS	<p>Использует такую же аппликатуру, как в случае типа Fingered, однако в качестве басовой ноты используется самая нижняя нота, которая берется в аккордовой секции клавиатуры, что позволяет играть басовые аккорды. (В типе Fingered в качестве басовой ноты всегда используется основной тон аккорда).</p>
FULL KEYBOARD	<p>Определяет аккорды во всем диапазоне клавиш. Аккорды определяются способом, аналогичным типу Fingered, даже в случае разделения нот между левой и правой руками, например, когда басовая нота берется левой рукой, а аккорд – правой, или когда аккорд берется левой рукой, а ноты мелодии – правой.</p>
AI FINGERED	<p>В основном аналогично типу Fingered, за исключением того, что для обозначения аккорда можно брать меньше трех нот (на основе предыдущего взятого аккорда и т.д.).</p>
AI FULL KEYBOARD	<p>Данный тип аналогичен типу Full Keyboard (Вся клавиатура), за исключением того, что для обозначения аккордов можно брать менее трех нот (на основе предыдущего взятого аккорда и т.д.). Нонаккорд, ундецимаккорд и терцдецима брать нельзя.</p>

ПРИМЕЧАНИЕ «AI» обозначает «искусственный интеллект».

Типы аккордов, распознаваемые в режиме Fingered

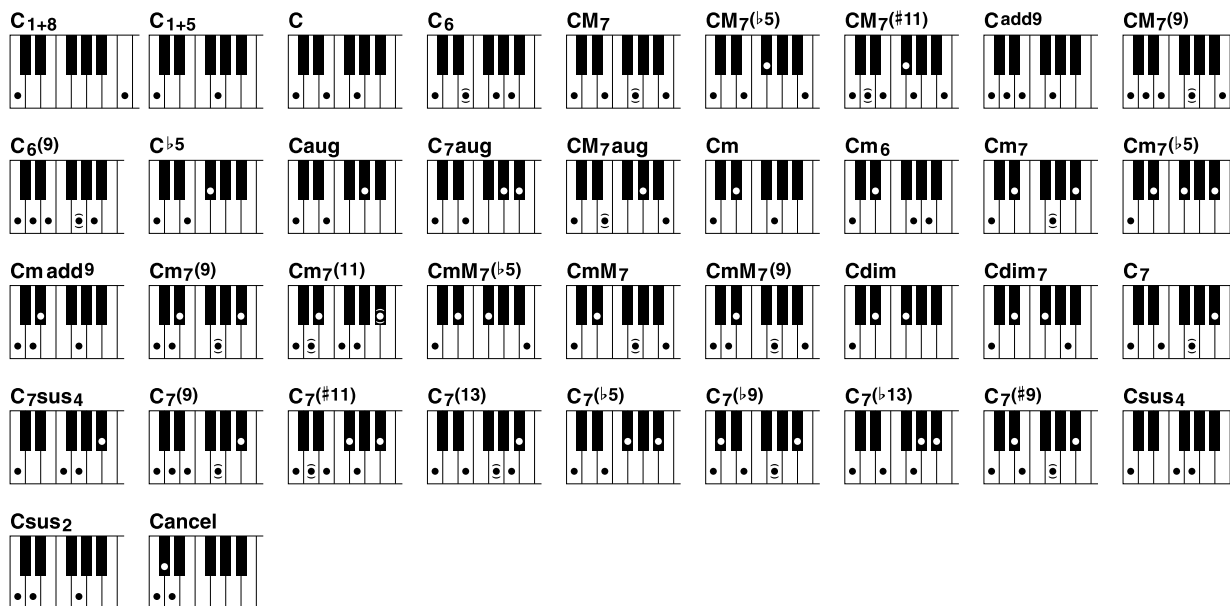

Название аккорда [аббревиатура]	Нормальная интонировка*	Экран для основного тона ноты «до»
1+8	1+8	C1+8
1+5	1+5	C1+5
Мажорный аккорд [M]	1+3+5	C
Секстааккорд [6]	1+(3)+5+6	C6
Мажорный септааккорд [M7]	1+3+(5)+7	CM7
Мажорный септааккорд с понижением 5-ой ступени [M7b5]	1+3+b5+7	CM7(b5)
Мажорный септааккорд с добавлением диэза ундецимааккорда [M7(#11)]	1+(2)+3+#4+5+7	CM7(#11)
Добавление нонааккорда [(add9)]	1+2+3+5	Cadd9
Мажорный септааккорд нонааккорд [M7_9]	1+2+3+(5)+7	CM7(9)
Секстааккорд нонааккорд [6_9]	1+2+3+(5)+6	C6(9)
Понижение 5-ой ступени [(b5)]	1+3+b5	Cb5
Увеличенный аккорд [aug]	1+3+#5	Caug
Увеличенный септааккорд [7aug]	1+3+#5+b7	C7aug
Мажорный увеличенный септааккорд [M7aug]	1+(3)+#5+7	CM7aug
Минорный аккорд [m]	1+b3+5	Cm
Минорный секстааккорд [m6]	1+b3+5+6	Cm6
Минорный септааккорд [m7]	1+b3+(5)+b7	Cm7
Минорный септааккорд с понижением 5-ой ступени [m7b5]	1+b3+b5+b7	Cm7(b5)
Минорный аккорд с добавлением нонааккорда [m(9)]	1+2+b3+5	Cm add9
Минорный септааккорд нонааккорд [m7(9)]	1+2+b3+(5)+b7	Cm7(9)
Минорный септааккорд ундецимааккорд [m7(11)]	1+(2)+b3+4+5+(b7)	Cm7(11)
Минорный мажорный септааккорд с понижением 5-ой ступени [mM7b5]	1+b3+b5+7	CmM7(b5)
Минорный мажорный септааккорд [mM7]	1+b3+(5)+7	CmM7
Минорный мажорный септааккорд нонааккорд [mM7(9)]	1+2+b3+(5)+7	CmM7(9)
Уменьшенный аккорд [dim]	1+b3+b5	Cdim
Уменьшенный септааккорд [dim7]	1+b3+b5+6	Cdim7
Септааккорд [7]	1+3+(5)+b7	C7
Септааккорд с квартааккордом с повышенным/пониженным терцовым тоном [7sus4]	1+4+5+b7	C7sus4
Септааккорд нонааккорд [7(9)]	1+2+3+(5)+b7	C7(9)
Септааккорд с добавлением диэза ундецимааккорда [7(#11)]	1+(2)+3+#4+5+b7	C7(#11)
Септааккорд с добавлением терцдецимы [7(13)]	1+3+(5)+6+b7	C7(13)
Септааккорд с понижением 5-ой ступени [7b5]	1+3+b5+b7	C7(b5)
Септааккорд с понижением 9-ой ступени [7(b9)]	1+b2+3+(5)+b7	C7(b9)
Септааккорд с добавлением терцдецимы с понижением 13-ой ступени [7(b13)]	1+3+5+b6+b7	C7(b13)
Септааккорд диэза нонааккорд [7(#9)]	1+#2+3+(5)+b7	C7(#9)
Квартааккорд с повышенным/пониженным терцовым тоном [sus4]	1+4+5	Csus4
Один плюс два плюс пять [sus2]	1+2+5	Csus2
Отмена	1+b2+2	Cancel

* На примечания в скобках можно не обращать внимания.

Настройки, связанные с воспроизведением стиля

Данный инструмент предусматривает целый ряд настроек для воспроизведения стиля, которые можно изменить на следующем экране.

1 Вызовите рабочий экран.

[FUNCTION] → TAB [◀] MENU 1 → [G] STYLE SETTING

2 Для каждой настройки используйте кнопки [B]/[C] и [1▲▼]–[8▲▼].

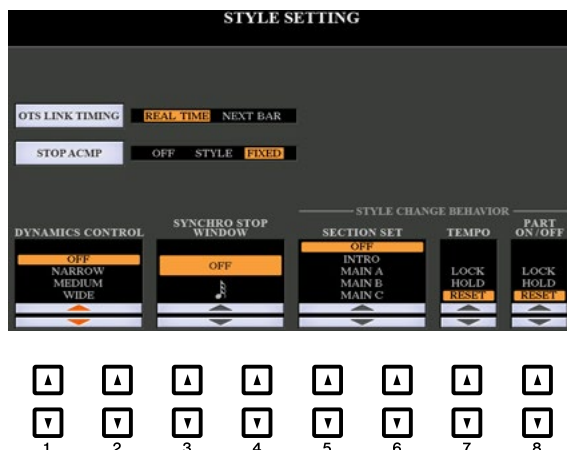

[B]	OTS LINK TIMING	<p>Данный параметр применяется к функции OTS Link (Смена настроек в одно касание) и определяет период времени, за который настройки в одно касание изменяются при изменении кнопок MAIN VARIATION (Изменение основной части) [A]–[D] (кнопка [OTS LINK] должна быть включена).</p> <p>REAL TIME: Настройки в одно касание вызываются незамедлительно при нажатии кнопки MAIN VARIATION.</p> <p>NEXT BAR: Настройки в одно касание вызываются при следующем такте после нажатия кнопки MAIN VARIATION.</p>
[C]	STOP ACMP	<p>При включении кнопки [ACMP] и выключении кнопки [SYNC START] (Синхронный запуск) брать аккорды в аккордовой секции клавиатуры можно даже при условии остановки стиля, при этом аккорд аккомпанемента будет все также слышен. В таком режиме, который называется остановом аккомпанемента, распознаются все действительные аппликатуры аккордов, а на экране отображается основной тон/тип аккорда. Здесь также можно определить, будет ли аккорд, который берется в аккордовой секции, звучать в режиме останова аккомпанемента или нет.</p> <p>OFF: Аккорд, который берется в аккордовой секции, не будет звучать.</p> <p>STYLE: Аккорд, который берется в аккордовой секции, будет звучать через тембры для канала Pad и канала Bass выбранного стиля.</p> <p>FIXED: Аккорд, который берется в аккордовой секции, будет звучать через заданные тембры независимо от выбранного стиля.</p> <p>ПРИМЕЧАНИЕ Если выбранный стиль содержит MegaVoices, при установке данного параметра на значение «STYLE» (Стиль) могут появляться неожиданные звуки.</p> <p>ПРИМЕЧАНИЕ При записи композиции аккорд, определяемый по игре в режиме останова аккомпанемента, может быть записан независимо от сделанных здесь настроек. Необходимо отметить, что при установке данного параметра на значение «STYLE» записывается как звучащий тембр, так и данные аккорда, а при установке данного параметра на значение «OFF» или «FIXED» (Фиксированный) записываются только данные аккорда.</p>

СЛЕДУЮЩАЯ СТРАНИЦА

2

Стили

[1▲▼]/ [2▲▼]	DYNAMICS CONTROL	<p>Данный параметр определяет изменение громкости воспроизведения стиля в зависимости от силы игры.</p> <p>OFF: Громкость не меняется независимо от силы игры.</p> <p>NARROW: Громкость меняется в узком диапазоне.</p> <p>MEDIUM: Громкость меняется в среднем диапазоне.</p> <p>WIDE: Громкость меняется в широком диапазоне.</p>
[3▲▼]/ [4▲▼]	SYNCHRO STOP WINDOW	<p>Данный параметр определяет длительность удерживания аккорда до автоматической отмены функции Synchro Stop (Синхронная остановка). Если включить кнопку [SYNC STOP] (Синхронная остановка) и установить данный параметр на любое значение кроме «OFF», при удерживании аккорда в течение более длительного времени, чем установлено в данном параметре, функция Synchro Stop автоматически отменяется. При этом регулятор воспроизведения стиля сбрасывается в нормальное состояние, позволяя отпускать клавиши без остановки воспроизведения стиля. Другими словами, при отпускании клавиш раньше, чем указано в данном параметре, функция Synchro Stop активна.</p>
[5▲▼]/ [6▲▼]	SECTION SET	<p>Определяет фрагмент, который будет по умолчанию вызываться при выборе различных стилей (при остановке воспроизведения стиля). При установке данного параметра на значение «OFF» и остановке воспроизведения стиля активный фрагмент остается активным даже в случае выбора другого стиля. Когда данные стиля не включают ни один из фрагментов основной части MAIN A–D, автоматически выбирается ближайший фрагмент. Например, если основная часть MAIN D в выбранном стиле не содержится, будет вызываться основная часть MAIN C.</p>
[7▲▼]	TEMPO	<p>Данный параметр определяет, будут изменяться настройки темпа стиля при изменении стиля или нет.</p> <p>LOCK: Всегда сохраняются настройки предыдущего темпа.</p> <p>HOLD: Во время воспроизведения стиля сохраняются настройки предыдущего темпа.</p> <p>Когда воспроизведение стиля останавливается, темп меняется на темп по умолчанию для выбранного стиля.</p> <p>RESET: Темп всегда меняется на темп по умолчанию для выбранного стиля.</p>
[8▲▼]	PART ON/OFF	<p>Данный параметр определяет, будет меняться статус включения/выключения канала стиля при изменении стиля или нет.</p> <p>LOCK: Всегда сохраняется статус включения/выключения канала предыдущего стиля.</p> <p>HOLD: Во время воспроизведения стиля сохраняется статус включения/выключения канала предыдущего стиля. Когда воспроизведение стиля останавливается, все каналы стиля переходят во включенное состояние.</p> <p>RESET: Все каналы стиля переходят во включенное состояние.</p>

Запоминание исходных настроек в настройках в одно касание

С помощью данной функции можно запомнить собственные настройки панели в настройках в одно касание. Вновь созданные настройки в одно касание будут сохранены на диске USER или на USB-устройстве хранения данных в качестве стиля, при этом настройки в одно касание можно вызывать как часть стиля.

- 1** Выберите требуемый стиль для запоминания собственных настроек в одно касание.
- 2** Сделайте требуемые настройки панели, например, настройки тембров и эффектов.
- 3** Нажмите кнопку [MEMORY] в секции регистрационной памяти.

Появляется экран содержания регистрационной памяти REGISTRATION MEMORY CONTENTS, однако делать какие-либо настройки на данном экране нет необходимости, так как настройки включения/выключения, выполненные на данном экране, не влияют на функцию настроек в одно касание.

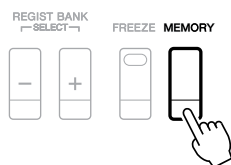

- 4** Нажмите одну из кнопок ONE TOUCH SETTING (Настройка в одно касание) [1]–[4], в которой Вы хотите запомнить собственные настройки панели.

Появляется сообщение. Если Вы уверены, что Вы хотите запомнить текущие настройки в выбранной кнопке, нажмите кнопку [F] (YES) (Да). Если Вы хотите изменить настройки, нажмите кнопку [G] (NO) (Нет), после чего при необходимости повторите шаги 2–4.

ONE TOUCH SETTING

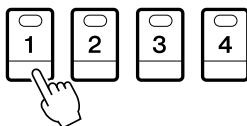

ПРИМЕЧАНИЕ В кнопках ONE TOUCH SETTING, в которых Вы не запоминали собственные настройки панели, сохраняются настройки в одно касание исходного стиля.

- 5** Для вызова экрана выбора стиля Style Selection и сохранения настроек в одно касание в качестве стиля нажмите кнопку [F] (YES).

Для получения инструкций по операции сохранения см. главу «Основные операции» в Руководстве пользователя.

УВЕДОМЛЕНИЕ

При изменении стиля или отключении питания инструмента без выполнения операции сохранения запомненные настройки панели (настройки в одно касание) будут утеряны.

Создание и редактирование стилей (Style Creator)

Стиль создается из различных фрагментов (вступление, основная часть, концовка и т. д.), при этом каждому фрагменту выделено несколько отдельных каналов (ритмический паттерн, басовая линия, ритм-секция, пэд или фраза, которые называются исходными паттернами). При помощи Style Creator (Создание стилей) можно создавать собственные стили путем отдельной записи каналов или копирования данных паттерна из других существующих стилей.

(PSR-S970) Ограничения по партии аудио:

- При выборе в качестве начальных данных встроенного стиля аудио партия аудио будет использоваться в своем исходном виде. Партию аудио нельзя удалить, отредактировать или создать заново.
- Созданный стиль, содержащий партию аудио, можно использовать только в случае инструмента, который поддерживает стили аудио, а также формат SFF GE.
- Партию аудио нельзя скопировать из другого стиля или фрагмента на странице ASSEMBLY (Сборка). При необходимости использования специальной партии аудио перед вызовом экрана средства создания стилей Style Creator выберите соответствующий стиль аудио.

2

Стили

Основная процедура создания стиля

1 Выберите требуемый стиль, который будет использоваться в качестве основы для нового стиля.

2 Вызовите экран средства создания стилей Style Creator.

[FUNCTION] → TAB [▶] MENU 2 → [A] STYLE CREATOR

3 На странице BASIC (Основные операции) выберите фрагмент.

(Если в нижней половине экрана появляется экран RECORD (Запись), нажмите кнопку [EXIT].) Для выбора «1 SECTION» (1 Фрагмент) нажмите кнопку [A], после чего для выбора фрагмента используйте кнопки [3▲▼]/[4▲▼].

При необходимости выполните следующие операции.

- При создании стиля с нуля для вызова пустого нового стиля нажмите кнопку [C] (NEW STYLE) (Новый стиль).
- С помощью кнопок [5▲▼]/[6▲▼] выберите длину паттерна для текущего фрагмента. После выбора длины для подтверждения ввода заданной длины нажмите кнопку [D] (EXECUTE) (Выполнение).

Необходимо отметить, что в случае выбора стиля аудио в качестве основных данных (PSR-S970) при изменении длины паттерна соответствующая партия аудио удаляется.

- С помощью кнопок [A]/[B] выберите «2 TEMPO/BEAT» (2 Темп/тактовая доля) для всего текущего стиля, после чего настройте темп с помощью кнопок [3▲▼]/[4▲▼] и тактовый размер с помощью кнопок [5▲▼]/[6▲▼].

ПРИМЕЧАНИЕ Даже при редактировании существующего стиля в случае изменения тактового размера (BEAT) данные всех фрагментов обнуляются, и Вам придется создавать стиль заново.



СЛЕДУЮЩАЯ СТРАНИЦА

4 Создайте исходный паттерн для каждого канала.

- **Запись в реальном времени на странице BASIC (стр. 32)**
Позволяет записывать стиль путем простой игры с клавиатуры.
- **Пошаговая запись на странице EDIT (Редактирование)(стр. 36)**
Позволяет вводить каждую ноту по отдельности.
- **Сборка стиля на странице ASSEMBLY (стр. 36)**
Позволяет копировать различные паттерны из других встроенных или уже предварительно созданных стилей.

5 Отредактируйте уже записанные данные канала.

- **Редактирование данных канала на страницах GROOVE (Грув) (стр. 38), CHANNEL (Канал) (стр. 40), и EDIT (стр. 36)**
Позволяет менять ощущение ритма, квантование, чувствительность к силе нажатия и т.д.
- **Редактирование параметров SFF (Формат файла стиля) на странице PARAMETER (Параметр) (стр. 41)**
Позволяет редактировать параметры, связанные с SFF, уже записанных каналов.
- **Редактирование ритмической части на странице BASIC с помощью функции Drum Setup (Настройка ударных) (стр. 46)**
Позволяет редактировать ритмическую часть стиля, например, изменять звучание отдельных инструментов.

6 При необходимости повторите шаги 3–5.

7 Для сохранения созданного стиля нажмите кнопку [I] или [J] (SAVE) на любой из страниц.

Для получения соответствующих инструкций см. главу «Основные операции» в Руководстве пользователя.

УВЕДОМЛЕНИЕ

При переходе на другой стиль или отключении питания инструмента без выполнения операции сохранения созданный стиль будет утерян.

Запись в реальном времени

На странице BASIC можно с клавиатуры записать свой собственный ритмический паттерн.

Характеристики записи в реальном времени в Style Creator

- **Циклическая запись**

В ходе воспроизведения стиля ритмический паттерн повторяется нескольких тактов в режиме цикла, при этом запись стиля также выполняется циклически. Например, если начать запись с двухтактового фрагмента основной части, эти два такта записываются в повторяющемся порядке. Ноты, которые при этом записываются, будут воспроизводиться, начиная со следующего повторения (цикла), что позволяет выполнять запись во время прослушивания ранее записанного материала.

- **Послойная запись**

Данный метод позволяет записать новый материал в канал, который уже содержит записанные данные, не удаляя при этом исходные данные. При записи стиля записанные данные не удаляются, за исключением случая использования таких функций как Rhythm Clear (Обнуление ритма) (стр. 33) и Delete (Удаление) (стр. 33, 35). Например, если начать запись с двухтактового фрагмента основной части, эти два такта будут многократно повторяться. Ноты, которые при этом записываются, будут воспроизводиться, начиная со следующего повторения, позволяя накладывать новый материал на цикл, прослушивая при этом ранее записанный материал. При создании стиля на основе существующего внутреннего стиля послойная запись применяется только к каналам ритма. В случае всех прочих каналов (за исключением каналов ритма) перед записью необходимо удалить исходные данные.

2

Стили

■ Запись каналов ритма 1–2

Процедура, представленная ниже, применяется на шаге 4 основной процедуры, указанной на стр. 31.

- **(PSR-S970) В случае выбора стиля аудио в качестве основных данных:**

Воспроизведение партии аудио можно включить или выключить, что выполняется с помощью кнопки [H] (AUDIO PART) (Партия аудио), однако отредактировать или удалить ее невозможно. Необходимо отметить, что ритмический паттерн этой партии будет использоваться в новом стиле, который Вы намереваетесь создать. При необходимости создать ритмическую фразу в дополнение к партии аудио выполните следующее.

1 Для выбора требуемого канала в качестве цели записи со страницы BASIC нажмите кнопку [1▼] или [2▼], удерживая кнопку [F] (REC CHANNEL) (Канал записи) нажатой.

Канал ритма можно выбрать в качестве цели записи независимо от того, включены в него уже записанные данные или нет. Если уже записанные данные включены в выбранный канал, в дополнение к существующим данным можно записывать ноты.

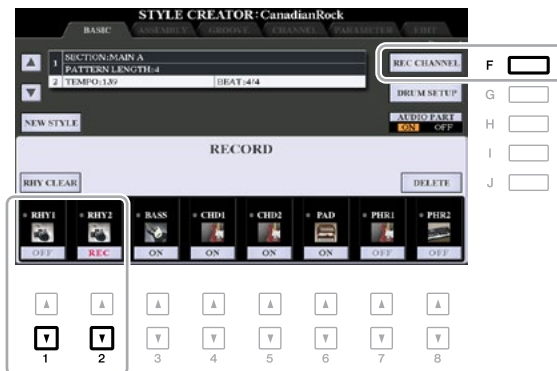

СЛЕДУЮЩАЯ СТРАНИЦА

2 При необходимости выберите тембр, после чего проиграйте ритмический паттерн, который необходимо записать.

Для вызова экрана выбора тембра Voice Selection нажмите кнопку [1▲] или [2▲] (выбранный канал), после чего выберите требуемый тембр, например, набор ударных инструментов. После выбора тембра для возврата к исходному экрану средства создания стилей Style Creator нажмите кнопку [EXIT]. С помощью выбранного тембра проиграйте ритмический паттерн, который необходимо записать.

• Тембры, доступные для записи

В случае канала RHY1 для записи можно использовать любые тембры за исключением органных тембров Organ Flutes.

В случае канала RHY2 для записи можно использовать только наборы ударных инструментов/звуковых эффектов.

ПРИМЕЧАНИЕ Для получения информации относительно того, какую клавишу необходимо нажимать для каждого звука ударного инструмента/звукового эффекта, см. список ударных инструментов и звуковых эффектов в перечне данных на веб-сайте.

3 Для запуска записи нажмите кнопку STYLE CONTROL (Управление стилем) [START/STOP] (Пуск/останов).

Так как уже записанные данные воспроизводятся, для включения или выключения каждого канала по мере необходимости используйте кнопки [1▼]–[8▼]. При выборе стиля аудио в качестве начальных данных (PSR-S970) включите или выключите партию аудио с помощью кнопки [H].

При необходимости данные канала можно удалить, для чего нажмите на одну из кнопок [1▲]–[8▲] (требуемый канал), удерживая кнопку [J] (DELETE) нажатой.

4 Как только циклическая запись возвращается к первой доле первого такта, начните проигрывание ритмического паттерна, который необходимо записать.

Если ритм сложно проиграть в реальном режиме, разбейте его на отдельные части и проигрывайте каждую часть в отдельности в рамках циклов воспроизведения, как показано на рисунке ниже.

The diagram illustrates a three-part rhythmic cycle for a drum set. Each part is shown on a musical staff with a 4/4 time signature and a bar line in the middle of each measure.

- Первый контур цикла (First cycle contour):** Shows the Bass drum (Бас-барабан) with a pattern of quarter notes: quarter, eighth, quarter, eighth, quarter, eighth, quarter, eighth.
- Второй контур цикла (Second cycle contour):** Shows the Snare drum (Малый барабан) and Bass drum (Бас-барабан). The Snare drum has a pattern of quarter notes: quarter, eighth, quarter, eighth, quarter, eighth, quarter, eighth. The Bass drum has the same pattern as in the first contour.
- Третий контур цикла (Third cycle contour):** Shows the Hi-hat (Педальные тарелки), Snare drum (Малый барабан), and Bass drum (Бас-барабан). The Hi-hat has a pattern of quarter notes: quarter, eighth, quarter, eighth, quarter, eighth, quarter, eighth. The Snare drum and Bass drum have the same patterns as in the previous contours.

Удаление нот, записанных по ошибке (функция Rhythm Clear)

В случае ошибки или при взятии неправильных нот эти конкретные ноты можно удалить, для чего нажмите соответствующую клавишу на клавиатуре, удерживая кнопку [E] (RHY CLEAR) (Сброс ритма) нажатой.

5 Для остановки воспроизведения нажмите кнопку [START/STOP].

При необходимости добавления дополнительных нот для продолжения записи нажмите кнопку [START/STOP].

6 Для отмены функции записи нажмите соответствующую кнопку [1▼] или [2▼].

УВЕДОМЛЕНИЕ

При переходе на другой стиль или отключении питания инструмента без выполнения операции сохранения созданный стиль будет утерян (шаг 7 на стр. 31).

■ Запись в каналы Bass, Chord 1–2, Pad и Phrase 1–2

Процедура, представленная ниже, выполняется на шаге 4 основной процедуры, указанной на [стр. 31](#).

1 Для выбора требуемого канала в качестве цели записи со страницы BASIC нажмите одну из кнопок [▼]–[8▼], удерживая кнопку [F] (REC CHANNEL) нажатой.

При выборе встроенного стиля появляется сообщение с запросом на подтверждение, удалить уже записанные данные выбранного канала или нет. Для удаления данных и выбранного канала, заданного в качестве цели записи, нажмите кнопку [G] (YES). Необходимо отметить, что данные канала за исключением каналов Rhythm встроенного стиля, записать с наложением невозможно.

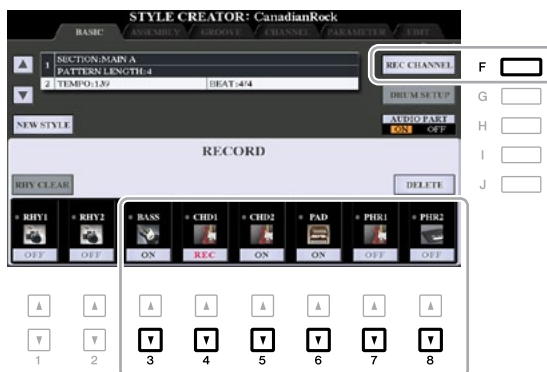

2 При необходимости выберите тембр, после чего проиграйте басовую линию, ритм-секцию или фразу, подлежащие записи.

Для вызова экрана выбора тембра Voice Selection нажмите одну из кнопок [3 ▲]–[8▲] (выбранный канал), после чего выберите требуемый тембр. После выбора тембра для возврата на исходный экран нажмите кнопку [EXIT]. С помощью выбранного тембра проиграйте фразу или ритм-секцию, подлежащие записи.

• Тембры, доступные для записи

Для записи можно использовать все тембры за исключением органичных тембров Organ Flutes и тембров из набора ударных инструментов и звуковых эффектов.

• Запишите фразу в CM7 (для взятия надлежащих нот во время смены аккордов в ходе исполнения)

Правила записи основной части и вставки

В исходных настройках, заданных по умолчанию, исходный основной тон/аккорд ([стр. 42](#)) установлен на CM7, что означает, что исходный паттерн необходимо записывать с использованием гаммы CM7, которая будет меняться в соответствии с аккордами, которые Вы задаете во время нормального исполнения. Запишите басовую линию, фразу или ритм-секцию, которую Вы хотите услышать при задании CM7. Для получения подробной информации см. ниже.

- При записи каналов BASS и PHRASE (т.е. «до», «ре», «ми», «соль», «ля» и «си») используйте только тона гаммы CM7.
- При записи каналов CHORD и PAD (т.е. «до», «ми», «соль» и «си») используйте только тона аккорда

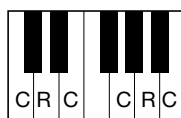

C = Нота аккорда
C, R = Рекомендуемая нота

Если данное правило соблюдается, ноты воспроизведения стиля надлежащим образом преобразуются в зависимости от смены аккордов во время исполнения.

Правила записи вступления и концовки

Эти фрагменты предполагают, что во время воспроизведения смены аккордов не происходит. Поэтому соблюдать правило для основной части и вставки, указанное выше, нет необходимости, при этом во время записи можно создать специальные последовательности аккордов. Однако необходимо соблюдать правила, указанные ниже, так как исходный основной тон/аккорд установлен на CM7.

- При записи вступления убедитесь, что записанная фраза надлежащим образом ведет в гамме C.
- При записи концовки убедитесь, что записанная фраза начинается с гаммы C или надлежащим образом идет за ней.

- При необходимости задайте исходный основной тон/аккорд

Несмотря на установку исходного основного тона/аккорда на CM7, как показано выше, их можно заменить на любую требуемую клавишу или аккорд. С помощью кнопок TAB [◀][▶] вызовите страницу PARAMETER и установите параметры PLAY ROOT (Взятый основной тон) и CHORD (Аккорд) на избранный или необходимый тип основного тона и аккорда. Необходимо помнить, что при изменении исходного аккорда со значения по умолчанию CM7 на другой аккорд, ноты аккорда и рекомендуемые ноты также меняются. Для получения подробной информации см. [стр. 42](#).

3 Для запуска записи нажмите кнопку STYLE CONTROL [START/STOP].

Так как уже записанные данные воспроизводятся, для включения или выключения каждого канала по мере необходимости используйте кнопки [1▼]–[8▼]. При выборе стиля аудио в качестве начальных данных (PSR-S970) включите или выключите партию аудио с помощью кнопки [H].

При необходимости данные канала можно удалить, для чего нажмите одну из кнопок [1▲]–[8▲] (требуемый канал), удерживая кнопку [J] (DELETE) нажатой.

4 Как только циклическая запись возвращается к первой доле первого такта, начните проигрывание басовой линии, ритм-секции или фразы, которые необходимо записать.

5 Для остановки воспроизведения нажмите кнопку [START/STOP].

При необходимости добавления дополнительных нот для продолжения записи нажмите кнопку [START/STOP].

- Для прослушивания звучания воспроизведения уже записанных каналов с другим исходным основным тоном/аккордом:

- 1) С помощью кнопок TAB [◀][▶] вызовите страницу PARAMETER.
- 2) Для вызова экрана RECORD нажмите кнопку [F] (REC CHANNEL), после чего с помощью кнопок [1▼]–[8▼] включите/выключите требуемый канал.
- 3) Для запуска воспроизведения нажмите кнопку STYLE CONTROL [START/STOP].
- 4) На странице PARAMETER настройте параметры PLAY ROOT и CHORD на требуемый основной тон и тип аккорда.

Указанные выше операции позволяют прослушать воспроизведение исходного паттерна посредством смен аккордов во время нормального исполнения.

6 Для отмены функции записи нажмите соответствующую кнопку [3▼]–[8▼].

УВЕДОМЛЕНИЕ

При переходе на другой стиль или отключении питания инструмента без выполнения операции сохранения созданный стиль будет утерян (шаг 7 на [стр. 31](#)).

Пошаговая запись (страница EDIT)

Данный раздел применяется к шагу 4 основной процедуры, указанной на [стр. 31](#). После выбора фрагмента и выполнения других настроек на странице BASIC с помощью инструкций ниже вызовите экран STEP RECORD (Пошаговая запись), после чего выполните пошаговую запись.

- 1) Для выбора требуемого канала в качестве цели записи со страницы BASIC нажмите одну из кнопок [1▼]–[8▼], удерживая кнопку [F] (REC CHANNEL) нажатой.
- 2) С помощью кнопки TAB [▶] вызовите страницу EDIT.
- 3) Если в позиции, соответствующей кнопке [F], появляется надпись «SYS/EX.» (Исключительные системные события), нажмите кнопку [F], чтобы вызвать экран Channel Edit (Редактирование канала).
- 4) Для вызова экрана пошаговой записи STEP RECORD нажмите кнопку [G] (STEP REC) (Пошаговая запись).

Процедура пошаговой записи в средстве создания стилей Style Creator практически аналогична данной процедуре в Song Creator (Создание композиций) ([стр. 59–62](#)), за следующим исключением:

- В отличие от Song Creator положение метки «Конец» в Style Creator изменить нельзя, что обусловлено тем, что оно определяется настройкой длины паттерна в тактах на странице BASIC. Например, при выборе фрагмента из четырех тактов или установке длины паттерна в тактах на значение «4» на странице BASIC положение метки «Конец» автоматически устанавливается на конец четвертого такта и изменению не подлежит.
- В отличие от Song Creator канал записи можно настроить на странице BASIC, выполнить настройку канала записи на странице EDIT невозможно.
- В отличие от Song Creator нельзя вводить данные аккорда и текст композиции, так как эти данные не нужны для воспроизведения стиля.

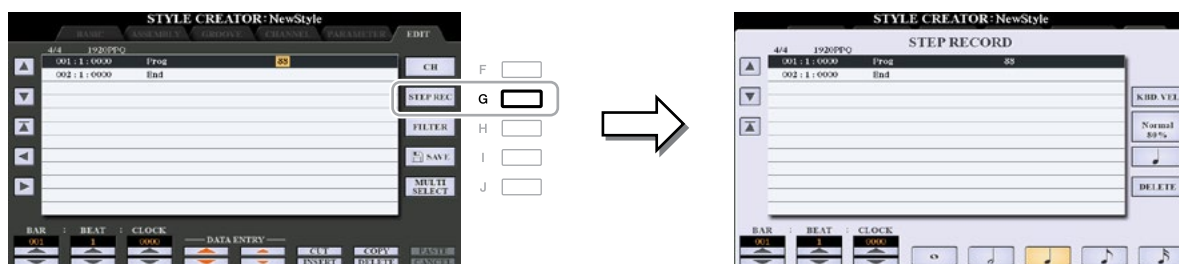

Для получения инструкций по пошаговой записи см. [стр. 59–62](#). Для получения информации по странице EDIT (которая в Song Creator называется экраном Event List (Список событий)) см. [стр. 72](#).

Сборка стиля (страница ASSEMBLY)

На данной странице можно копировать данные канала, например, исходный паттерн, из другого встроенного стиля в создаваемый стиль. Данную функцию можно использовать, если в другом стиле имеются избранные ритмические паттерны, басовая линия, ритм-секция или фраза.

Инструкции, представленные ниже, выполняются на шаге 4 основной процедуры, указанной на [стр. 31](#). После выбора фрагмента и выполнения других настроек на странице BASIC выполните операции, указанные ниже.

ПРИМЕЧАНИЕ (PSR-S970) Из другого стиля невозможно скопировать партию аудио.

ПРИМЕЧАНИЕ (PSR-S970) При выборе стиля аудио в качестве начальных данных заменить партию аудио другими данными невозможно.

1 Вызовите рабочий экран.

[FUNCTION] → TAB [F] MENU 2 → [A] STYLE CREATOR → TAB [E][F] ASSEMBLY

2 При необходимости выберите фрагмент, подлежащий редактированию.

Даже если фрагмент, подлежащий редактированию, уже был выбран на странице BASIC, на этой странице фрагмент можно поменять. Для вызова окна SECTION (Фрагмент) нажмите кнопку требуемого фрагмента на панели, после чего для подтверждения ввода выбора нажмите кнопку [8▲] (OK). При необходимости выбрать фрагмент вставки (для которой кнопки на панели не предусмотрено) нажмите одну из кнопок фрагментов и с помощью кнопок [6▲▼]/[7▲▼] выберите вставку, после чего нажмите кнопку [8▲] (OK).

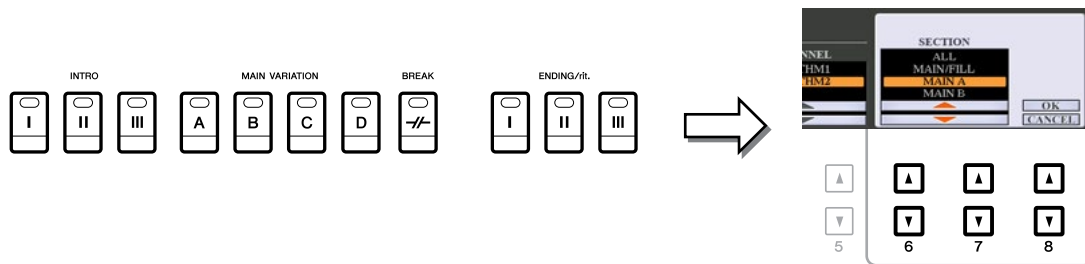

ПРИМЕЧАНИЕ Вступление 4 и концовку 4 можно выбрать на экране, а потом создать в качестве собственного стиля, что доступно для выполнения, несмотря на то, что они отсутствуют на панели.

3 Замените исходный паттерн заданного канала на исходный паттерн другого стиля.

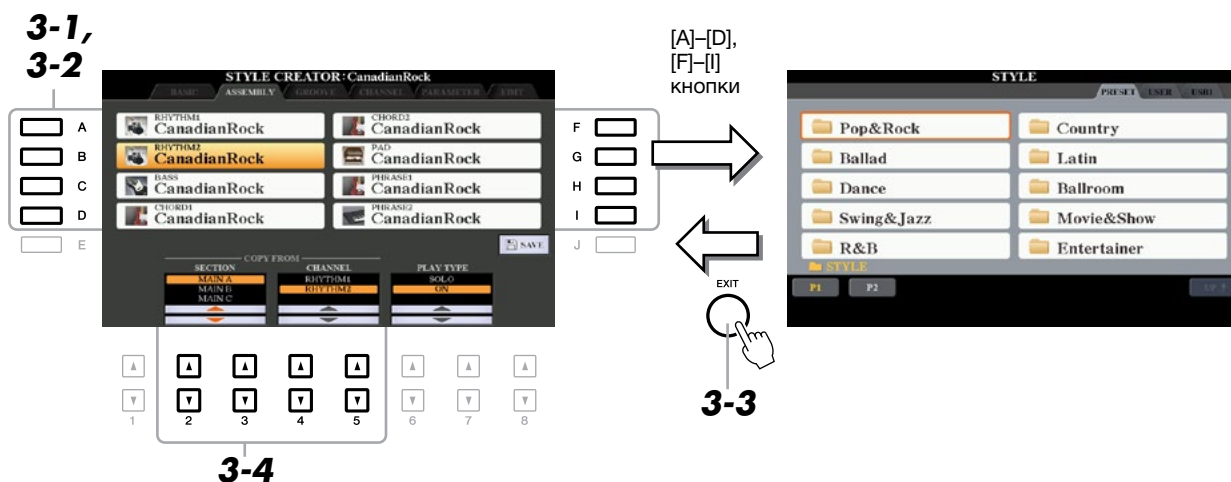

3-1 С помощью кнопок [A]–[D] и [F]–[I] выберите требуемый канал, подлежащий замене.

3-2 Для вызова экрана выбора стиля Style Selection нажмите ту же кнопку выбранного канала.

3-3 Для возврата к исходному экрану выберите требуемый стиль, после чего нажмите кнопку [EXIT].

3-4 С помощью кнопок [2 ▲▼]–[5▲▼] выберите фрагмент и канал выбранного стиля.

3-5 Подтвердите звучание с вновь назначенным исходным паттерном, для чего нажмите кнопку STYLE CONTROL [START/STOP] и воспроизведите стиль.

Проигрывание стиля во время его сборки

Во время сборки стиля его можно воспроизвести, при этом способ воспроизведения можно выбрать. На странице ASSEMBLY с помощью кнопок [6▲▼]/[7▲▼] (PLAY TYPE) (Тип игры) выберите тип.

- **SOLO:** Воспроизводит канал, выбранный на странице ASSEMBLY. Одновременно будут воспроизводиться все каналы, настроенные на значение «REC» (Запись) на экране RECORD страницы BASIC.
- **ON:** Воспроизводит канал, выбранный на странице ASSEMBLY. Одновременно будут воспроизводиться все каналы, настроенные на экране RECORD страницы BASIC на любое значение кроме «OFF».
- **OFF:** Выключает канал, выбранный на странице ASSEMBLY.

4 При необходимости повторите шаг 3 для другого канала.

УВЕДОМЛЕНИЕ

При переходе на другой стиль или отключении питания инструмента без выполнения операции сохранения созданный стиль будет утерян (шаг 7 на стр. 31).

Редактирование ритма (страница GROOVE)

На этой странице можно отредактировать ритм каждого канала текущего фрагмента, выбранного на странице BASIC или с помощью кнопки панели, что выполняется за счет изменения синхронизации всех нот и значений чувствительности к силе нажатия. Инструкции, представленные ниже, выполняются на шаге 5 основной процедуры, указанной на [стр. 31](#).



- 1 На странице GROOVE с помощью кнопок [A]/[B] выберите меню редактирования, после чего отредактируйте данные с помощью кнопок [1▲▼]-[8▲▼].

1 GROOVE

На данной странице можно добавлять свинг к музыке или менять ощущение тактовой доли путем выполнения незначительных сдвигов в синхронизации стиля. Настройки Groove применяются ко всем каналам фрагмента, выбранного на странице BASIC.

[1▲▼]/ [2▲▼]	ORIGINAL BEAT	Определяет тактовые доли, к которым должна применяться синхронизация Groove. Другими словами, при выборе значения «8 BEAT» (8 Тактовая доля) синхронизация Groove применяется к восьмушкам, а при выборе значения «12 BEAT» (12 Тактовая доля) синхронизация Groove применяется к триплетам восьмушек.
[3▲▼]/ [4▲▼]	BEAT CONVERTER	Фактическое изменение синхронизации тактовых долей (заданную в параметре ORIGINAL BEAT (Исходная тактовая доля) выше) на выбранное значение. Например, при установке параметра ORIGINAL BEAT на значение «8 BEAT», а параметра BEAT CONVERTER (Преобразователь тактовых долей) на значение «12» все восьмушки во фрагменте сдвигаются на значение синхронизации триплета восьмушки. Значения параметра Beat Converter, равные «16A» и «16B», которые появляются при установке параметра ORIGINAL BEAT на значение «12 BEAT», представляют собой изменение основной настройки шестнадцатой ноты.
[5▲▼]/ [6▲▼]	SWING	Воспроизведение свинги путем сдвига синхронизации задних тактовых долей в зависимости от значения параметра ORIGINAL BEAT. Например, при установке параметра ORIGINAL BEAT на значение «8 BEAT» параметр Swing (Свинг) будет выборочно задерживать вторую, четвертую, шестую и восьмую доли каждого такта для создания свинга. Настройки от «A» до «E» позволяют получить различные степени свинга, при этом «A» обеспечивает наименее заметный свинг, а «E» - наиболее выраженный.
[7▲▼]/ [8▲▼]	FINE	Выбор набора шаблонов Groove, которые должны применяться к выбранному фрагменту. Настройки «PUSH» (Толчок) обеспечивают более раннее воспроизведение тактовых долей, а настройки «HEAVY» (Сильный) обеспечивают запаздывание синхронизации конкретных долей. Цифровые настройки (2, 3, 4, 5) определяют тактовые доли, на которые будет выполнено воздействие. Все тактовые доли до заданной доли (за исключением первой) будут проигрываться раньше или с запаздыванием (например, вторая и третья доли при настройке «3»). Во всех случаях типы «A» производят минимальное воздействие, типы «B» - среднее, а типы «C» - максимальное.

2 DYNAMICS (Динамика)

На этой странице можно изменить чувствительность к силе нажатия/громкость (или акцент) конкретных нот в ходе воспроизведения стиля. Настройки Dynamics применяются к каждому каналу или ко всем каналам фрагмента, выбранного на странице BASIC.

[1▲▼]/ [2▲▼]	CHANNEL	Выбор требуемого канала (партии), к которому применяются параметры Dynamics. Выбранный канал отображается в верхней левой части экрана.
[3▲▼]/ [4▲▼]	ACCENT TYPE	Определяет тип применяемого акцента, а именно, какая нота в партии будет выделяться с помощью настроек Dynamics.
[6▲▼]	STRENGTH	Определяет силу применения выбранного типа акцента. Чем выше значение, тем сильнее воздействие.
[7▲▼]	EXPAND/CMP.	Расширение или сжатие диапазона значений чувствительности к силе нажатия. Значения выше 100% расширяют динамический диапазон, а значения ниже 100% сжимают его.
[8▲▼]	BOOST/CUT	Увеличение или снижение всех значений чувствительности к силе нажатия выбранного фрагмента/канала. Значения выше 100% повышают общую чувствительность к силе нажатия, а значения ниже 100% снижают ее.

2 Для подтверждения ввода отредактированных данных для каждого экрана нажмите кнопку [D] (EXECUTE).

Значения, которые отображаются в параметрах STRENGTH (Сила), EXPAND/CMP. (Расширение/сжатие) и BOOST/CUT (Увеличение/снижение), выражаются в процентах от последнего установленного значения.

После завершения данной операции данная кнопка меняется на «UNDO» (Отмена), позволяя восстановить исходные данные, если Вы не удовлетворены результатом функций Groove или Dynamics. Функция Undo имеет только один уровень, следовательно, отменить можно только предыдущую операцию.

УВЕДОМЛЕНИЕ

При переходе на другой стиль или отключении питания инструмента без выполнения операции сохранения отредактированный стиль будет утерян (шаг 7 на стр. 31).

Редактирование данных для каждого канала (страница CHANNEL)

На этой странице можно отредактировать записанные данные для каждого канала текущего фрагмента, выбранного на странице BASIC или с помощью кнопок на панели. Инструкции, представленные ниже, выполняются на шаге 5 основной процедуры, указанной на [стр. 31](#).

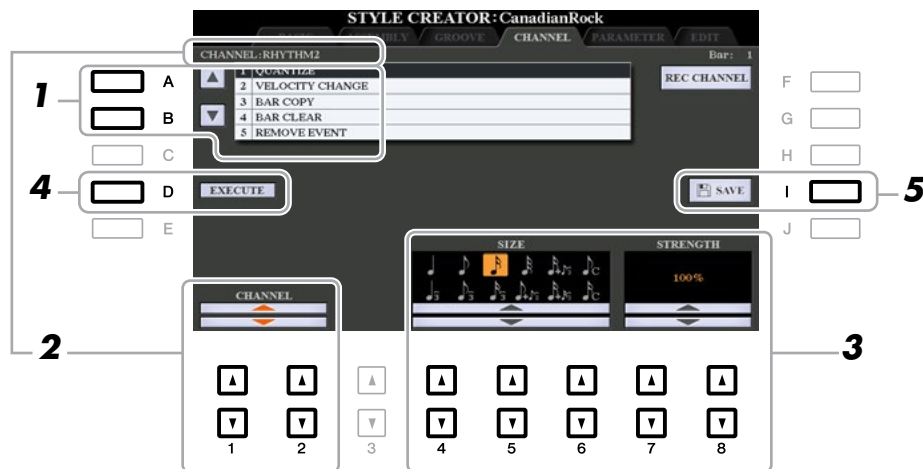

1 На странице CHANNEL с помощью кнопок [A]/[B] выберите меню редактирования.

1 QUANTIZE (Квантование)

Как и в случае средства создания композиций Song Creator ([стр. 70](#)), за исключением двух дополнительных параметров, указанных ниже, которые становятся доступными.

- Восьмушки со свингом
- Шестнадцатые ноты со свингом

2 VELOCITY CHANGE (Изменение чувствительности к силе нажатия)

Увеличение или снижение чувствительности к силе нажатия всех нот в заданном канале в соответствии с процентным значением, указанным в данном параметре.

3 BAR COPY (Копирование такта)

Данная функция позволяет копировать данные из одного такта или группы тактов в другое место в пределах заданного канала.

[4▲▼]	TOP	Определяет первый (TOP) и последний (LAST) такт в месте, подлежащем копированию.
[5▲▼]	LAST	
[6▲▼]	DEST	Определяет первый такт места назначения, в которое данные должны копироваться.

4 BAR CLEAR (Обнуление такта)

Данная функция обнуляет все данные из заданного диапазона тактов в пределах выбранного канала.

5 REMOVE EVENT (Удаление события)

Данная функция позволяет удалить конкретные события из выбранного канала.

2 С помощью кнопок [1▲▼]/[2▲▼](CHANNEL) выберите канал, подлежащий редактированию.

Выбранный канал отображается в верхней левой части экрана.

3 С помощью кнопок [4▲▼]–[8▲▼] отредактируйте данные.

4 Для подтверждения ввода отредактированных данных для каждого экрана нажмите кнопку [D] (EXECUTE).

После завершения данной операции данная кнопка меняется на «UNDO», позволяя восстановить исходные данные, если Вы не удовлетворены результатом редактирования. Функция Undo имеет только один уровень, следовательно, отменить можно только предыдущую операцию.

УВЕДОМЛЕНИЕ

При переходе на другой стиль или отключении питания инструмента без выполнения операции сохранения отредактированный стиль будет утерян (шаг 7 на [стр. 31](#)).

Настройка параметров формата файла стиля (страница PARAMETER)

Формат файла стиля (SFF) объединяет все технологии автоматического аккомпанемента компании Yamaha (воспроизведение стиля) в отдельный унифицированный формат. Настройка параметров, связанных с SFF, определяет способ преобразования начальных нот в фактически звучащие ноты на основе аккорда, который Вы задаете в аккордовой секции клавиатуры. Ниже показана схема преобразования.

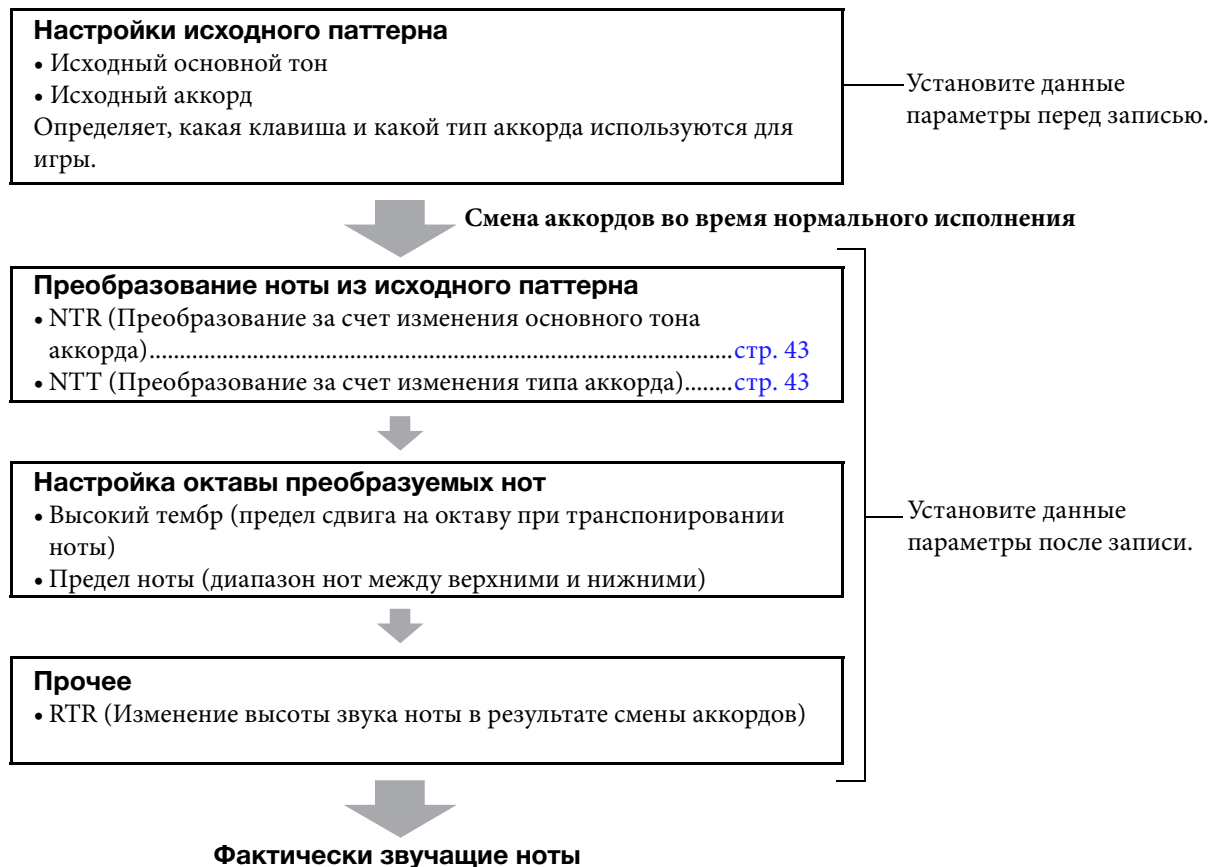

Инструкции, представленные ниже, выполняются на шаге 5 основной процедуры, указанной на [стр. 31](#).

ПРИМЕЧАНИЕ Параметры, которые можно установить на данной странице, совместимы с форматом SFF GE. Поэтому файлы стиля, созданные на данном инструменте, можно воспроизводить исключительно на инструментах, совместимых с SFF GE.

- 1 На странице PARAMETER с помощью кнопок [A]/[B] выберите меню редактирования. Для получения подробной информации по меню редактирования см. [стр. 42](#).



2 С помощью кнопок [1 ▲ ▼]/[2 ▲ ▼] (CHANNEL) выберите канал, подлежащий редактированию.

Выбранный канал отображается в верхней левой части экрана.

3 С помощью кнопок [3 ▲ ▼]–[8 ▲ ▼] отредактируйте данные.

Для получения подробной информации по редактируемым параметрам см. [стр. 42–45](#).

УВЕДОМЛЕНИЕ

При переходе на другой стиль или отключении питания инструмента без выполнения операции сохранения отредактированный стиль будет утерян (шаг 7 на [стр. 31](#)).

1 SOURCE (PLAY) ROOT/CHORD (Исходный (взятый) основной тон/аккорд)

ВАЖНО

Параметры на данной странице должны устанавливаться до записи. В случае изменения данных настроек после записи надлежащее преобразование нот не может быть выполнено даже в случае задания различных типов аккордов.

Перед записью необходимо установить эти параметры, что определяет, какая клавиша используется для проигрывания при записи исходного паттерна в канал Bass, Chord, Pad или Phrase. При установке данного параметра на значение «Fm7» Ваша записанная исходная фраза (исходный паттерн) будет запускаться при указании Fm7 во время нормального исполнения. По умолчанию задана настройка CM7 (основной тон исходного аккорда = C, а тип исходного аккорда = M7). В зависимости от настроек, сделанных на данной странице, ноты, которые можно взять (ноты аккорда и рекомендуемые ноты гаммы), будут различаться. Для получения подробной информации см. ниже.

Когда исходный основной тон равен C:

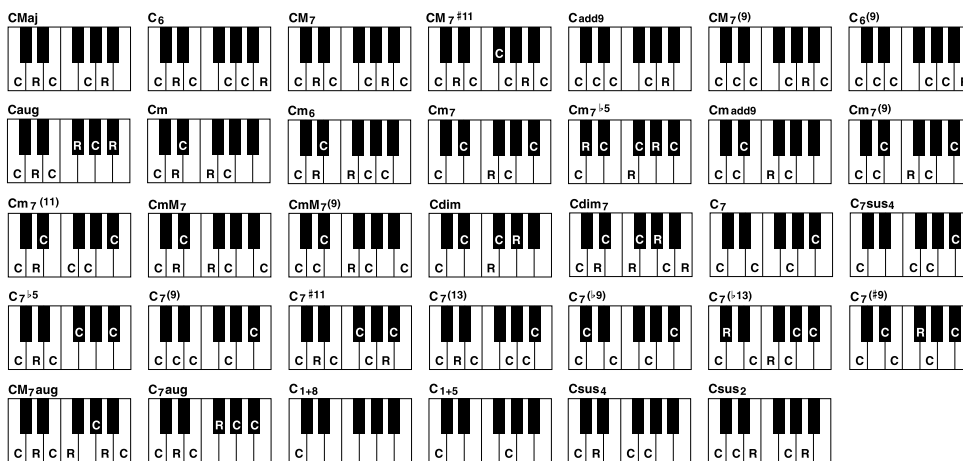

C = Ноты аккорда
C, R = Рекомендуемые ноты

ПРИМЕЧАНИЕ Когда параметры выбранного канала установлены следующим образом: NTR (Правило транспонирования нот) – на значение «ROOT FIXED» (Фиксированный основной тон), NTT (Таблица транспонирования нот) – на значение «BYPASS» (Обход) и NTT BASS (Таблица транспонирования басовых нот) – на значение «OFF», параметры на данной странице меняются на «PLAY ROOT» вместо «SOURCE ROOT» (Исходный основной тон). В данном случае во время воспроизведения в ходе изменения основного тона/типа аккорда можно слушать получаемое в результате звучание.

ПРИМЕЧАНИЕ Настройки, выполняемые на этой странице, не применяются в том случае, если параметр NTR устанавливается на значение «GUITAR» (Гитара).



СЛЕДУЮЩАЯ СТРАНИЦА

2 NTR/NTT

Настройки на данной странице определяют способ преобразования начальных нот исходного паттерна в результате смены аккордов во время нормального исполнения.

[3 ▲▼]/ [4 ▲▼]	NTR (Правило транспонирования нот)	Определяет относительное положение ноты основного тона в аккорде при ее преобразовании из исходного паттерна в результате смены аккордов, см. список ниже.
[5 ▲▼]- [7 ▲▼]	NTT (Таблица транспонирования нот)	Установка таблицы транспонирования нот для исходного паттерна, см. список ниже.
[8 ▲▼]	NTT BASS ON/OFF	При опознавании инструментом басового аккорда канал, для которого данный параметр установлен на значение «ON», будет воспроизводиться посредством басовой ноты основного тона. Когда параметр NTR устанавливается на значение «GUITAR», а данный параметр – на значение «ON», посредством басовой ноты основного тона будет воспроизводиться только нота, назначенная басу.

ПРИМЕЧАНИЕ Так как смена аккордов не должна влиять на каналы ритма, убедитесь, что параметры установлены следующим образом: NTR – на значение «ROOT FIXED», NTT – на значение «BYPASS», а NTT BASS – на значение «OFF». В этом случае «SOURCE ROOT» меняется на «PLAY ROOT».

NTR (Правило транспонирования нот)

ROOT TRANS (Root Transpose)	При транспонировании ноты основного тона интервал между нотами сохраняется. Например, при транспонировании нот C3, E3 и G3 в ключе ноты «до» на ноту «фа» они преобразуются в F3, A3 и C4. Используйте данную настройку для каналов, которые содержат строки мелодии.	<p>При взятии мажорного аккорда ноты «до».</p> <p>При взятии мажорного аккорда ноты «фа».</p>
ROOT FIXED	Нота удерживается как можно ближе к диапазону предыдущей ноты. Например, при транспонировании нот C3, E3 и G3 в ключе ноты «до» на ноту «фа» они преобразуются в C3, F3 и A3. Используйте данную настройку для каналов, которые содержат аккордовые партии.	<p>При взятии мажорного аккорда ноты «до».</p> <p>При взятии мажорного аккорда ноты «фа».</p>
GUITAR	Данный параметр используется исключительно для транспонирования гитарного аккомпанемента. Ноты транспонируются так, чтобы почти равняться аккордам, взятым путем аппликатуры для натуральной гитары.	

NTT (Таблица транспонирования нот)

Когда параметр NTR устанавливается на значение «ROOT TRANS» или «ROOT FIXED»

BYPASS	Когда параметр NTR устанавливается на значение «ROOT FIXED», используемая таблица транспонирования не выполняет никакого преобразования нот. Когда параметр NTR устанавливается на значение «ROOT TRANS», используемая таблица транспонирует ноты исключительно путем поддержания соотношения высоты звука между нотами.
MELODY	Подходит для транспонирования строки мелодии. Используйте данный параметр для каналов мелодии, например, Phrase 1 и Phrase 2.
CHORD	Подходит для транспонирования аккордовых партий. Используйте данный параметр для каналов Chord 1 и Chord 2, особенно когда они содержат пианинные или гитарные аккордовые партии.
MELODIC MINOR	При смене взятого аккорда с мажорного на минорный, данная таблица понижает третий интервал гаммы на полутон. При смене аккорда с минорного на мажорный, минорный третий интервал поднимается на полутон. Прочие ноты не меняются. Используйте данный параметр для каналов мелодии фрагментов, которые реагируют исключительно на мажорные/минорные аккорды, например, вступление или концовка.
MELODIC MINOR 5th	В дополнение к транспонированию мелодического минора, как указано выше, увеличенные и уменьшенные аккорды влияют на квинту исходного паттерна.

HARMONIC MINOR	При смене взятого аккорда с мажорного на минорный, данная таблица понижает третий и шестой интервалы гаммы на полутон. При смене аккорда с минорного на мажорный, минорный третий интервал и шестой интервал с понижением повышаются на полутон. Прочие ноты не меняются. Используйте данный параметр для аккордовых каналов фрагментов, которые реагирует исключительно на мажорные/минорные аккорды, например, вступления и концовки.
HARMONIC MINOR 5th	В дополнение к транспонированию гармонического минора, как указано выше, увеличенные и уменьшенные аккорды влияют на квинту исходного паттерна.
NATURAL MINOR	При смене взятого аккорда с мажорного на минорный, данная таблица понижает третий, шестой и седьмой интервалы гаммы на полутон. При смене аккорда с минорного на мажорный, минорный третий интервал, шестой интервал с понижением и седьмой интервал с понижением повышаются на полутон. Прочие ноты не меняются. Используйте данный параметр для аккордовых каналов фрагментов, которые реагирует исключительно на мажорные/минорные аккорды, например, вступления и концовки.
NATURAL MINOR 5th	В дополнение к транспонированию натурального минора, как указано выше, увеличенные и уменьшенные аккорды влияют на квинту исходного паттерна.
DORIAN	При смене взятого аккорда с мажорного на минорный, данная таблица понижает третий и седьмой интервалы гаммы на полутон. При смене аккорда с минорного на мажорный, минорный третий интервал и седьмой интервал с понижением повышаются на полутон. Прочие ноты не меняются. Используйте данный параметр для аккордовых каналов фрагментов, которые реагирует исключительно на мажорные/минорные аккорды, например, вступления и концовки.
DORIAN 5th	В дополнение к дорийскому транспонированию, как указано выше, увеличенные и уменьшенные аккорды влияют на квинту исходного паттерна.

Когда параметр NTR установлен на значение «GUITAR»

ALL-PURPOSE	Данная таблица распространяется как на звучание, получаемое перебором, так и на звучание, получаемое путем арпеджио.
STROKE	Подходит для бречащих звуков гитары. Некоторые ноты могут звучать так, как будто они заглушены, что является нормальным при проигрывании аккордов на гитаре путем бречания.
ARPEGGIO	Подходит для звуков гитары, получаемых путем арпеджио, так как обеспечивает красивое четырехнотовое звучание арпеджио.



СЛЕДУЮЩАЯ СТРАНИЦА

3 HIGH KEY (Высокий тембр) / NOTE LIMIT (Предел ноты)

Настройки на данной странице позволяют регулировать октаву нот, преобразуемых из начальных нот путем NTT и NTR.

<p>[4 ▲▼]/ [5 ▲▼]</p>	<p>HIGH KEY</p>	<p>Данный параметр позволяет настроить самый высокий тембр (предел сдвига на октаву) транспонирования нот для смены основного тона аккорда. Все ноты, которые по расчетам должны быть выше самого высокого тембра, транспонируются с понижением до следующей самой низкой октавы. Данная настройка доступна только при установке параметра NTR (стр. 43) на значение «Root Trans.».</p> <p>Пример. Когда наивысший тембр равен F.</p> <p>Смена основного тона → CM C#M . . . FM F#M . . .</p> <p>Проигрывание нот → C3-E3-G3 C#3-E#3-G#3 F3-A3-C4 F#2-A#2-C#3</p> 
<p>[6 ▲▼]</p>	<p>NOTE LIMIT LOW</p>	<p>Данный параметр позволяет настроить диапазон нот (самая высокая и самая низкая ноты) для тембров, записанных в каналы стиля. Благодаря правильной настройке этого диапазона можно обеспечить максимально реалистичное звучание тембра. Другими словами, ни одна нота за пределами натурального диапазона звучать не будет (например, высокие басовые звуки или низкие звуки пикколо).</p>
<p>[7 ▲▼]</p>	<p>NOTE LIMIT HIGH</p>	<p>Пример. Когда самая низкая нота равна C3, а самая высокая - D4.</p> <p>Смена основного тона → CM C#M . . . FM . . .</p> <p>Проигрывание нот → E3-G3-C4 E#3-G#3-C#4 F3-A3-C4</p> 

4 RTR (Правило повторного воспроизведения)

Данные настройки определяют прекращение или продолжение звучания нот и изменение ими высоты звука в результате смены аккордов.

<p>STOP</p>	<p>Ноты прекращают звучать.</p>
<p>PITCH SHIFT</p>	<p>Высота звука ноты будет модулироваться без новой атаки для обеспечения соответствия типу нового аккорда.</p>
<p>PITCH SHIFT TO ROOT</p>	<p>Высота звука ноты будет модулироваться без новой атаки для обеспечения соответствия основному тону нового аккорда. Однако октава новой ноты не меняется.</p>
<p>RETRIGGER</p>	<p>Нота повторно воспроизводится с новой атакой и новой высотой звука, соответствующей новому аккорду.</p>
<p>RETRIGGER TO ROOT</p>	<p>Нота повторно воспроизводится с новой атакой и нотой основного тона следующего аккорда. Однако октава новой ноты не меняется.</p>

Редактирование ритмической части стиля (функция Drum Setup)

С помощью функции Drum Setup можно редактировать ритмическую часть текущего стиля, например, менять ударные инструменты и выполнять различные настройки. Процедура, представленная ниже, выполняется на шаге 5 основной процедуры, указанной на [стр. 31](#).

- 1 Для выбора требуемого канала, подлежащего редактированию, со страницы BASIC нажмите кнопку [1 ▼] или [2 ▼], удерживая кнопку [F] (REC CHANNEL) нажатой.

ПРИМЕЧАНИЕ Если каждому фрагменту выбранного канала назначены различные звуки ударных инструментов, эти звуки устанавливаются на звуки текущего фрагмента, что необходимо для использования функции Drum Setup.

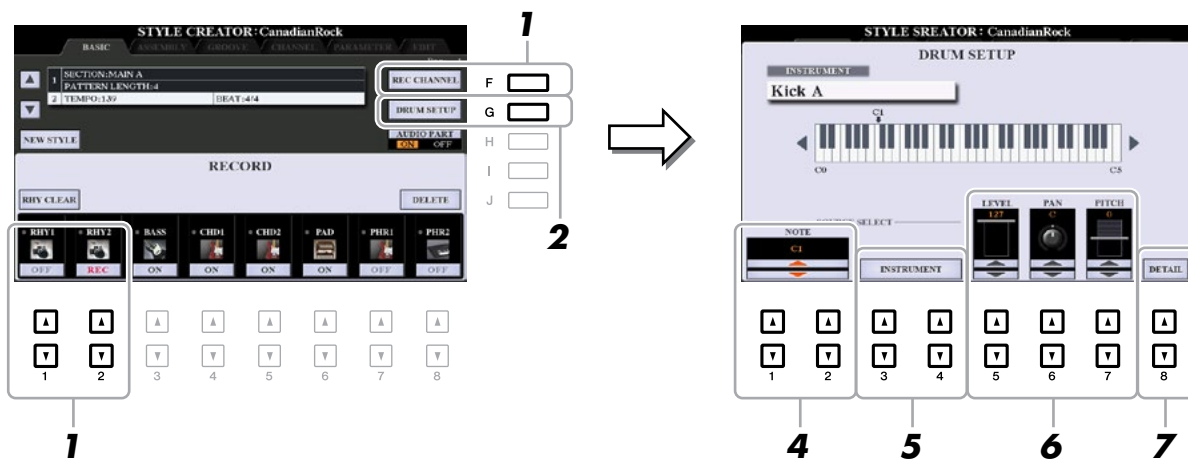

- 2 Для вызова окна DRUM SETUP нажмите кнопку [G] (DRUM SETUP).

- 3 При необходимости для запуска воспроизведения ритмической части нажмите кнопку STYLE CONTROL [START/STOP].

Воспроизводимое звучание показывается на клавиатуре экрана, что позволяет проверить ноту, подлежащую редактированию.

- 4 С помощью кнопок [1 ▲ ▼]/[2 ▲ ▼] (NOTE) (Нота) выберите ноту, подлежащую редактированию.

ПРИМЕЧАНИЕ Ноту также можно выбрать с клавиатуры.

- 5 Выберите требуемый инструмент, который необходимо использовать.

- 5-1 С помощью кнопок [3 ▲ ▼]/[4 ▲ ▼] (INSTRUMENT) (Инструмент) вызовите окно для выбора инструмента.

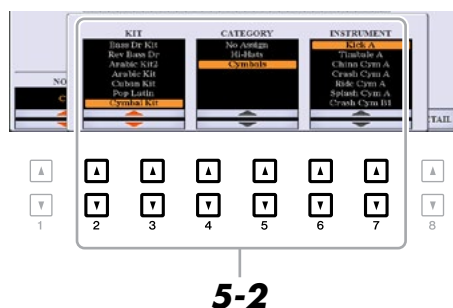

- 5-2 С помощью кнопок [2 ▲ ▼]–[7 ▲ ▼] выберите набор, категорию и инструмент в соответствующем порядке.

- 5-3 Нажмите кнопку [EXIT], чтобы закрыть окно.

6 При необходимости установите громкость, панорамирование или высоту звука, что выполняется с помощью кнопок [5 ▲ ▼]–[7 ▲ ▼].

7 При необходимости выполните дополнительные настройки.

7-1 Для вызова окна дополнительных настроек нажмите кнопку [8 ▲ ▼] (DETAIL).



7-2

7-2 С помощью кнопок [3 ▲ ▼]–[5 ▲ ▼] выберите параметр, после чего с помощью кнопок [6 ▲ ▼]/[7 ▲ ▼] установите его значение.

Параметры в списке ниже, помеченные «*», показывают, что настройки на данной странице влияют на настройки на шаге 6.

Pitch Coarse*	Для грубой настройки высоты звука с шагом в полтона.
Pitch Fine*	Для точной настройки высоты звука с шагом в процент. ПРИМЕЧАНИЕ В музыке термин «процент» составляет 1/100 полутона (100 процентов соответствует одному полутону).
Level*	Для регулировки громкости.
Alternate Group	Определяет альтернативную группу. Инструменты с одним номером группы не могут звучать одновременно. При игре на любом инструменте из пронумерованной группы звучание любого другого инструмента той же группы с тем же номером незамедлительно прекращается. При установке данного параметра на значение «0» инструменты одной группы могут звучать одновременно.
Pan*	Определяет стереопозицию.
Reverb Send	Для регулировки глубины реверберации.
Chorus Send	Для регулировки глубины хоруса.
Variation Send	Для регулировки глубины эффекта изменения (DSP1). Когда параметр Connection (Подключение) на экране микшерного пульта Mixing Console устанавливается на значение «Insertion» (Вставка), а данный канал ритма выбирается в качестве назначенной партии, данный параметр определяет следующее: <ul style="list-style-type: none"> • Когда параметр Variation Send (Отправка данных по изменению) устанавливается на значение «0»: Никакие эффекты к инструменту не применяются (вставка выключается). • Когда параметр Variation Send устанавливается на значение от 1 до 127: К инструменту применяются соответствующие эффекты (вставка включается).
Key Assign	Определяет режим Key Assign (Назначение клавиши). Данный параметр можно эффективно использовать только когда параметр XG набора SAME NOTE NUMBER KEY ON ASSIGN (см. перечень данных на веб-сайте) установлен на значение «INST.». <ul style="list-style-type: none"> • Single: При каждом последовательном проигрывании того же звука предыдущий звук срезается или заглушается. • Multi: Каждый звук продолжает звучать вплоть до полного затухания даже при многократном последовательном проигрывании.
Rcv Note Off	Определяет получение или неполучение сообщений о выключении воспроизведения нот.
Rcv Note On	Определяет получение или неполучение сообщений о включении воспроизведения нот.
Filter Cutoff	Определяет диапазон частоты среза или эффективной частоты фильтра. Чем выше значение, тем ярче звучание.

Filter Resonance	Определяет акцент для частоты среза (резонанс), задаваемой в параметре Filter Cutoff (Частота среза фильтра) выше. Чем выше значение, тем более выраженный эффект.
EG Attack	Определяет скорость, с которой звук достигает своей максимальной громкости после нажатия на клавишу. Чем выше значение, тем быстрее выполняется атака.
EG Decay 1	Определяет скорость, с которой звук достигает свой уровень сустейна (слегка ниже по сравнению с максимумом). Чем выше значение, тем быстрее выполняется затухание.
EG Decay 2	Определяет скорость, с которой звук затихает после отпускания клавиши. Чем выше значение, тем быстрее выполняется затухание.

7-3 Нажмите кнопку [EXIT], чтобы закрыть окно.

8 Для закрывания окна DRUM SETUP и возврата нажмите кнопку [EXIT].

УВЕДОМЛЕНИЕ

При переходе на другой стиль или отключении питания инструмента без выполнения операции сохранения отредактированный стиль будет утерян (шаг 7 на [стр. 31](#)).

Содержание

Изменение параметров партитуры.....	49
Изменение параметров экрана текста композиции/текстовых данных.....	52
Использование функций автоматического аккомпанемента при воспроизведении композиции.....	53
Параметры, связанные с воспроизведением композиции (функция Guide, настройки канала, настройки повтора).....	54
• Обучение игре и вокалу с помощью функции Guide.....	55
• Воспроизведение партий сопровождения с помощью Performance Assistant Technology.....	57
Создание/редактирование композиций (Song Creator).....	58
• Запись мелодий (пошаговая запись).....	59
• Запись аккордов (пошаговая запись).....	62
• Выбор параметров настройки, записываемых в начале композиции.....	65
• Перезапись выбранного фрагмента – функция Punch In/Out.....	66
• Редактирование событий канала существующих данных композиции.....	69
• Изменение событий аккорда, нот, исключительных системных событий и текстов.....	72

Изменение параметров партитуры

Для просмотра партитуры выбранной композиции нажмите кнопку [SCORE] (Партитура). Экран партитуры можно менять в соответствии с личными предпочтениями. Настройки на данной странице сохраняются даже после отключения питания.

ПРИМЕЧАНИЕ Настройки на данной странице можно сохранить как часть композиции, что выполняется следующим образом: [FUNCTION] → TAB [▶] MENU 2 → [B] SONG CREATOR → TAB [◀|▶] SETUP, см. стр. 65.

ПРИМЕЧАНИЕ В зависимости от конкретной имеющейся на рынке композиции экран партитуры может не быть доступен.

ПРИМЕЧАНИЕ Партитуру аудио файла отобразить невозможно, так как данная партитура создается только на основе событий MIDI.

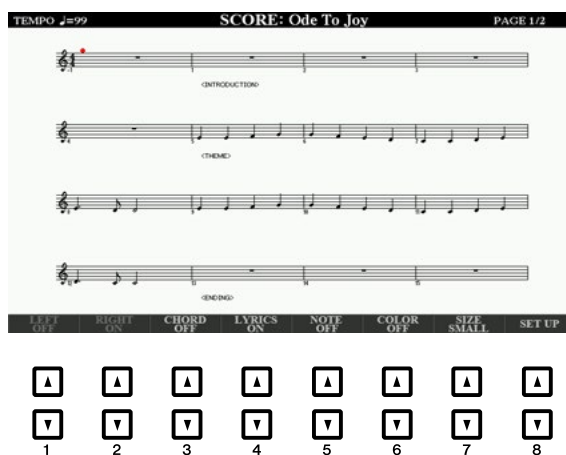

[1 ▲▼]	LEFT ON/ OFF	Включение/выключение экрана партитуры для партии левой руки. В зависимости от других настроек данный параметр может быть не доступным, что определяется подсветкой серым цветом. В этом случае перейдите на экран дополнительных настроек (см. ниже) и установите параметр LEFT CH (Канал для партии левой руки) на любой канал за исключением «AUTO» (Автоматически), либо перейдите на экран [FUNCTION] → TAB [◀] MENU 1 → [H] SONG SETTING → TAB [◀] GUIDE/CHANNEL и установите параметр TRACK 2 (Дорожка 2) на любой канал за исключением «OFF» (стр. 54). Выключить одновременно RIGHT (Партия правой руки) (следующий параметр) и LEFT (Партия левой руки) невозможно.
[2 ▲▼]	RIGHT ON/ OFF	Включение/выключение экрана партитуры для партии правой руки. Выключить одновременно RIGHT и LEFT (выше) невозможно.
[3 ▲▼]	CHORD ON/ OFF	Включение/выключение экрана аккордов. Если выбранная композиция не содержит аккордов, аккорды не отображаются на экране.
[4 ▲▼]	LYRICS ON/ OFF	Включение/выключение экрана текста композиции. Если выбранная композиция не содержит текст, текст композиции на экране не отображается. Когда композиция содержит действия, связанные с педалью, путем нажатия на данные кнопки на экран вместо текста композиции можно вывести действия, связанные с педалью.
[5 ▲▼]	NOTE ON/ OFF	Включение/выключение экрана названия ноты (высота звука). Название ноты отображается слева от нее. Если пространство между нотами слишком маленькое, обозначение может сместиться в верхний левый край ноты. Когда композиция содержит события, связанные с аппликатурой, путем нажатия на данные кнопки на экран вместе отображения названий нот можно вывести аппликатуру.
[6 ▲▼]	COLOR ON/ OFF	Когда данный параметр установлен на значение «ON», ноты на экране выделяются цветом («до» - красный, «ре» - желтый, «ми» - зеленый, «фа» - оранжевый, « соль» - синий, «ля» - фиолетовый и «си» - серый).
[7 ▲▼]	SIZE	Определяет коэффициент масштабирования экрана партитуры.
[8 ▲▼]	SET UP	Вызов экрана дополнительных настроек, см. ниже.

При нажатии кнопки [8 ▲▼] (SET UP) (Настройка) вызывается окно дополнительных настроек. Также можно настроить тип просмотра, что выполняется с помощью кнопок [1 ▲▼]–[6 ▲▼], после этого нажмите кнопку [8 ▲] (OK).

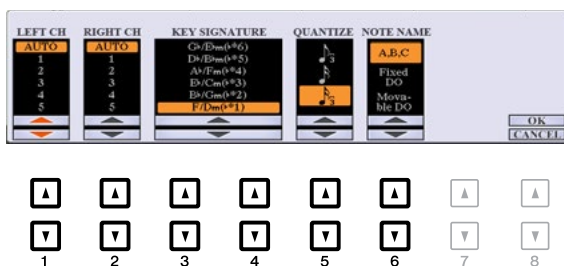

[1 ▲▼]	LEFT CH	<p>Определяет канал MIDI в данных композиции, который используется для партии левой/правой руки. При выборе другой композиции данная настройка возвращается на значение «AUTO».</p> <p>AUTO: Каналы MIDI в данных композиции для партий правой и левой руки назначаются автоматически - настройка партий на один и тот же канал, который задается следующим образом: [FUNCTION] → TAB [◀] MENU 1 → [H] SONG SETTING → TAB [◀] GUIDE/CHANNEL (стр. 54).</p> <p>1–16: Назначает заданный канал MIDI (1–16) каждой партии правой и левой руки.</p> <p>OFF (значение доступно только для параметра LEFT CH): Не назначает никакого канала для партии левой руки, при этом экран диапазона клавиш левой руки выключается.</p>
[2 ▲▼]	RIGHT CH	

[3 ▲▼]/ [4 ▲▼]	KEY SIGNATURE	Данный параметр позволяет вносить изменения в ключевой знак в середине композиции, что выполняется в положении остановки. Данное меню полезно в том случае, когда выбранная композиция не содержит настроек ключевого знака для отображения партитуры.
[5 ▲▼]	QUANTIZE	С помощью данного параметра можно управлять разрешающей способностью нот в партитуре, позволяя сдвигать или изменять синхронизацию всех отображаемых нот так, что они будут привязываться к конкретному значению длительности ноты. Примите меры, чтобы выбрать наименьшее значение длительности ноты, используемое в композиции.
[6 ▲▼]	NOTE NAME	<p>Выбор типа названия ноты, указываемого слева от нее в партитуре, из следующих трех типов. Данные настройки становятся доступными в том случае, когда параметр NOTE ON/OFF (Включение/выключение экрана названия ноты), указанный выше, установлен на значение «ON».</p> <p>A, B, C: Названия нот обозначаются в буквенном виде (C, D, E, F, G, A, B).</p> <p>Fixed DO: Названия нот обозначаются по сольфеджио, при этом нота «до» имеет обозначение «DO». При установке английского языка ноты C, D, E, F, G, A, B всегда обозначаются следующим образом: «Do», «Re», «Mi», «Fa», «So», «La», «Ti». Необходимо отметить, что обозначение названия ноты может отличаться в зависимости от текущего языка (стр. 55).</p> <p>Movable DO: Названия нот обозначаются по сольфеджио в соответствии с тональностью текущей композиции. Если выбран английский язык, при выборе композиции в тональности ре-мажор, например, ноты D, E, F#, G, A, B, C# обозначаются следующим образом: «Do», «Re», «Mi», «Fa», «Sol», «La», «Ti». Необходимо отметить, что обозначение названия ноты может отличаться в зависимости от текущего языка (стр. 55).</p>

Изменение параметров экрана текста композиции/текстовых данных

Для просмотра текста или текстовых данных выбранной композиции нажмите кнопку [LYRICS/TEXT] (Текст композиции/текстовые данные). По желанию настройки экрана текста композиции/текстовых данных, например, цвет фона можно менять.

ПРИМЕЧАНИЕ В случае искажения или нечитаемости текста композиции можно изменить настройки языка текста композиции, что выполняется следующим образом: [FUNCTION] → TAB [◀] MENU 1 → [H] SONG SETTING → TAB [▶] OTHERS (стр. 55).

ПРИМЕЧАНИЕ При создании текстового файла на компьютере разрывы строк должны вводиться вручную, что обусловлено тем, что на данном инструменте автоматические разрывы строк не поддерживаются. Если предложение выходит за границы экрана и не может отображаться надлежащим образом, измените текстовые данные путем ручного ввода соответствующих разрывов строк.

Экран текста композиции
Отображается текст композиции.



Экран текстовых данных
Отображается текст, созданный на компьютере.

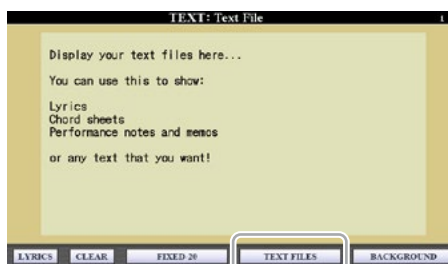

Нажмите кнопки [1 ▲▼]



Для подтверждения вызова требуемого текстового файла нажмите кнопку [5 ▲▼]/[6 ▲▼].

[1 ▲▼]	TEXT/LYRICS	Переключение между экраном текста композиции (отображается текст композиции) и экраном текстовых данных (отображается текстовый файл, выбранный с помощью кнопок [5 ▲▼]/[6 ▲▼]).
[2 ▲▼]	CLEAR (только при выборе текстового файла)	Обнуление текстовых данных на экране. С помощью данной операции сам текстовый файл не удаляется, но при этом экран возвращается в состояние, когда текстовый файл не выбран. При необходимости восстановления отображения текстовых данных повторно выберите текстовый файл с помощью кнопок [5 ▲▼]/[6 ▲▼].
[3 ▲▼]/ [4 ▲▼]	FIXED-16–28, PROPORTIONAL- 16–28 (только при выборе текстового файла)	Определяет тип текстовых данных (фиксированный или пропорциональный) и размер шрифта. Фиксированные текстовые данные подходят для отображения текста композиции с названиями аккордов, так как положение названий аккордов привязано к соответствующему тексту композиции. Пропорциональные текстовые данные подходят для отображения текста композиции без названий аккордов или пояснительных примечаний. Значения 16-28 обозначают размер шрифта.
[5 ▲▼]/ [6 ▲▼]	TEXT FILES	Вызов экрана выбора текстового файла. После выбора файла для возврата к экрану текста композиции/текстовых данных нажмите кнопку [EXIT].
[7 ▲▼]/ [8 ▲▼]	BACKGROUND	Позволяет менять фоновую картинку экрана текста композиции/текстовых данных Lyrics/Text. После выполнения настройки для возврата к экрану Lyrics/Text нажмите кнопку [EXIT]. ПРИМЕЧАНИЕ Когда фоновая картинка задается в данных композиции, менять настройку параметра BACKGROUND (Фон) не допускается. ПРИМЕЧАНИЕ Для получения информации по доступным файлам изображений см. параметр MAIN PICTURE (Картинка основного экрана) на стр. 130.

Использование функций автоматического аккомпанемента при воспроизведении композиции

При одновременном воспроизведении композиции и стиля каналы 9-16 данных композиции меняются на каналы стиля, что позволяет Вам самостоятельно проигрывать партии аккомпанемента композиции. Попробуйте взять аккорды одновременно с воспроизведением композиции, как показано ниже.

- 1 Выберите композицию.
- 2 Выберите стиль.
- 3 Для синхронного запуска композиции нажмите кнопку [▶/⏸] (PLAY/PAUSE) (Воспроизведение/пауза), удерживая кнопку SONG (Композиция) [■] (STOP) (Останов) нажатой.

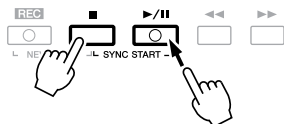

- 4 Для включения функции автоматического аккомпанемента нажмите кнопку STYLE CONTROL [ACMP], после чего для синхронного запуска аккомпанемента нажмите кнопку [SYNC START].

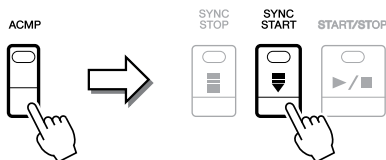

- 5 Нажмите кнопку STYLE CONTROL [START/STOP] или возьмите аккорды в аккордовой секции.

Начинается воспроизведение композиции и стиля. При взятии аккордов для просмотра информации по ним нажмите кнопку [SCORE] и включите функцию CHORD (стр. 49).

ПРИМЕЧАНИЕ При одновременном воспроизведении композиции и стиля автоматически используется значение темпа, заданное в композиции.

ПРИМЕЧАНИЕ Во время воспроизведения композиции функцию повторного воспроизведения стиля Style Retrigger (стр. 13) использовать невозможно.

Когда воспроизведение композиции останавливается, одновременно останавливается воспроизведение стиля.

Параметры, связанные с воспроизведением композиции (функция Guide, настройки канала, настройки повтора)

Данный инструмент отличается большим разнообразием функций воспроизведения композиции, например, функцией повторного воспроизведения, различными настройками по обучению и т.д., которые можно просмотреть на экране, показанном ниже.

Вызовите рабочий экран.

[FUNCTION] → TAB [◀] MENU 1 → [H] SONG SETTING → TAB [◀][▶] GUIDE/CHANNEL или OTHERS

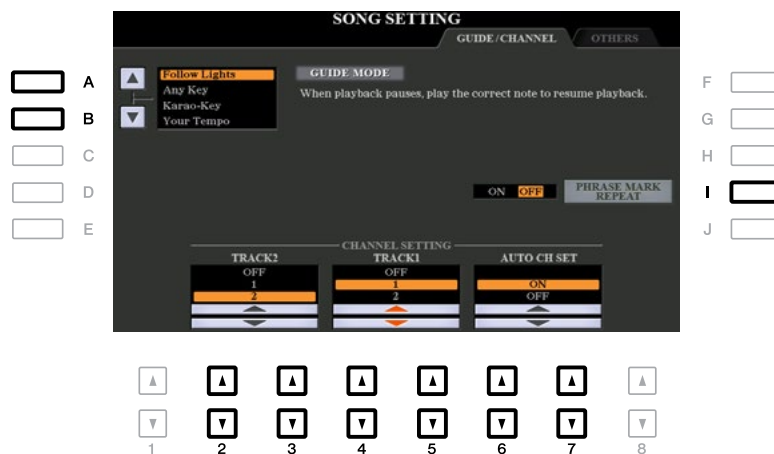

■ Страница GUIDE (Обучение)/CHANNEL

[A]/[B]	GUIDE MODE	См стр. 55 .
[I]	PHRASE MARK REPEAT	Данный параметр доступен только в том случае, когда текущая композиция содержит фразировочные лиги, определяющие конкретные места (каждое из нескольких тактов) в композиции. При установке данного параметра на значение «ON» фрагмент, соответствующий фразировочной лиге (задаваемой с помощью кнопок SONG [◀◀] (REW) (Перемотка назад) и [▶▶] (FF) (Перемотка вперед)), воспроизводится в повторяющемся режиме. Необходимо отметить, что данный параметр можно установить только тогда, когда воспроизведение композиции остановлено.
[2 ▲▼]/ [3 ▲▼]	TRACK 2	Данные параметры определяют, какой канал MIDI в данных композиции назначается партии левой или правой руки для функций Guide и Song Score (Партитура композиции). Кроме того, настройка данных параметров определяет, какие каналы назначаются кнопкам [TR1] (TRACK 1) (Дорожка 1) и [TR2] (TRACK 2).
[4 ▲▼]/ [5 ▲▼]	TRACK 1	
[6 ▲▼]/ [7 ▲▼]	AUTO CH SET	Когда данный параметр устанавливается на значение «ON», выполняется автоматическая настройка надлежащих каналов MIDI для партий правой и левой руки, которые предварительно программируются в данных имеющихся на рынке композиций. Обычно данный параметр должен устанавливаться на значение «ON».

▶▶▶ СЛЕДУЮЩАЯ СТРАНИЦА

■ Страница OTHERS (Прочие)

[G]	REPEAT MODE	<p>Определяет способ повторного воспроизведения.</p> <p>OFF: Воспроизведение выбранной композиции с последующей остановкой.</p> <p>SINGLE: Воспроизведение выбранной композиции в повторяющемся режиме.</p> <p>ALL: Непрерывное воспроизведение всех композиций, расположенных в заданной папке, в повторяющемся режиме.</p> <p>RANDOM: Непрерывное воспроизведение всех композиций, расположенных в заданной папке, в повторяющемся режиме и в произвольном порядке.</p>
[I]	FAST FORWARD TYPE	<p>Определяет тип перемотки вперед при нажатии кнопки [▶▶] (FF) во время воспроизведения композиции.</p> <p>JUMP: При однократном нажатии кнопки [▶▶] положение воспроизведения мгновенно устанавливается на следующий такт, но без звучания. При удерживании кнопки [▶▶] в нажатом положении выполняется непрерывная перемотка вперед.</p> <p>SCRUB: При нажатии кнопки [▶▶] и удерживании ее в нажатом положении выполняется воспроизведение композиции на высокой скорости со звучанием.</p>
[2 ▲▼]/ [3 ▲▼]	LYRICS LANGUAGE	<p>Определяет язык экрана текста композиции Lyrics.</p> <p>AUTO: Если язык в данных композиции задан, текст композиции отображается на экране соответствующим образом. Когда язык в данных композиции не задан, язык текста композиции считается равным параметру INTERNATIONAL (Международный), указанному ниже.</p> <p>INTERNATIONAL: Рассматривает язык отображаемого текста композиции как язык западных стран.</p> <p>JAPANESE: Рассматривает язык отображаемого текста композиции как японский язык.</p>
[4 ▲▼]/ [5 ▲▼]	QUICK START	<p>В случае данных некоторых имеющихся на рынке композиций некоторые настройки, связанные с композицией (например, выбор тембра, громкость и т.д.), записываются в первый такт перед фактической нотой. При установке параметра Quick Start (Быстрый запуск) на значение «ON» инструмент считывает все начальные не связанные с нотами данные композиции с максимально большой скоростью, после чего автоматически замедляется у первой ноты до надлежащего темпа, что позволяет запускать воспроизведение максимально быстро с минимальной паузой на считывание данных.</p>
[6 ▲▼]/ [7 ▲▼]	P.A.T. (Технология «Помощник музыканта»)	См. стр. 57 .

Обучение игре и вокалу с помощью функции Guide

С помощью функции Guide инструмент указывает время, когда необходимо взять ноты, отображенные на экране партитуры, что упрощает обучение. Кроме того, данный инструмент содержит удобные инструменты обучения вокалу, которые позволяют регулировать время воспроизведения композиции для обеспечения соответствия с вокальным исполнением.

- 1 Выберите необходимую композицию для обучения игре или вокалу.**
- 2 Вызовите экран настройки.**
[FUNCTION] → TAB [◀] MENU 1 → [H] SONG SETTING → TAB [◀] GUIDE/CHANNEL

3 С помощью кнопок [A]/[B] выберите требуемый режим обучения.



Режимы обучения игре

• Follow Lights (Следуйте подсветке)

При выборе данного режима воспроизведение композиции становится на паузу в ожидании правильного проигрывания нот. Когда ноты берутся Вами правильно, воспроизведение композиции продолжается. Режим Follow Lights был разработан для серии Yamaha Clavinova. Данная функция используется для практических целей, при этом встроенные лампочки на клавиатуре показывают ноты, которые необходимо брать. Даже несмотря на то, что в модели PSR-S970/S770 эти лампочки не предусмотрены, эту функцию можно использовать путем соблюдения инструкций по партитуре, отображаемой с помощью функции Song Score.

• Any Key (Любая клавиша)

С помощью данной функции мелодию композиции можно проигрывать только лишь путем нажатия на одну клавишу (любую) в такт с ритмом. Воспроизведение композиции становится на паузу в ожидании нажатия на любую клавишу. Просто нажмите на клавишу на клавиатуре в такт с музыкой, и воспроизведение композиции возобновится.

• Your Tempo (Свой темп)

Аналогично функции Follow Lights за исключением того, что воспроизведение композиции соответствует скорости Вашей игры.

Режим обучения вокалу

• Karao-Key (Караоке с помощью клавиши)

Данная функция позволяет управлять временем воспроизведения композиции одновременно с вокалом с помощью только одного пальца. Это полезно для обеспечения соответствия между своим вокалом и исполнением. Воспроизведение композиции становится на паузу в ожидании вокала. Просто нажмите на любую клавишу на клавиатуре (при игре с клавиатуры звук отсутствует), и воспроизведение композиции возобновится.

4 Включите кнопку [GUIDE] (Обучение).



5 Вызовите экран партитуры Score, для чего нажмите кнопку [SCORE].

6 Для запуска воспроизведения нажмите кнопку SONG [▶/||] (PLAY/PAUSE).

Обучайтесь игре на клавиатуре или вокалу в рамках режима обучения, выбранного на шаге 3.

7 Для остановки воспроизведения нажмите кнопку [■] (STOP).

ПРИМЕЧАНИЕ Настройки обучения можно сохранить в качестве части данных композиции (стр. 65). В случае композиций, в которых были сохранены настройки обучения, при выборе данных композиции функция Guide будет автоматически включаться с вызовом соответствующих настроек.

Воспроизведение партий сопровождения с помощью Performance Assistant Technology

Функция Performance Assistant Technology (P.A.T.) (Технология «Помощник музыканта») позволяет воспроизводить собственные партии сопровождения на клавиатуре одновременно с воспроизведением композиции, при этом они будут звучать в идеальном соответствии (даже при проигрывании неправильных нот).

1 Выберите композицию, содержащую данные аккорда.

Технология «Помощник музыканта» применяется исключительно к композициям, содержащим данные аккорда. Для подтверждения того, содержит выбранная композиция данные аккорда или нет, вернитесь на главный экран и запустите воспроизведение. Если текущая композиция содержит данные аккорда, на главном экране будут отображаться данные по типу текущего аккорда. После остановки воспроизведения перейдите к следующему шагу.

2 Вызовите рабочий экран.

[FUNCTION] → TAB [◀] MENU 1 → [H] SONG SETTING → TAB [▶] OTHERS

3 С помощью кнопок [6 ▲]/[7 ▲] включите функцию P.A.T.

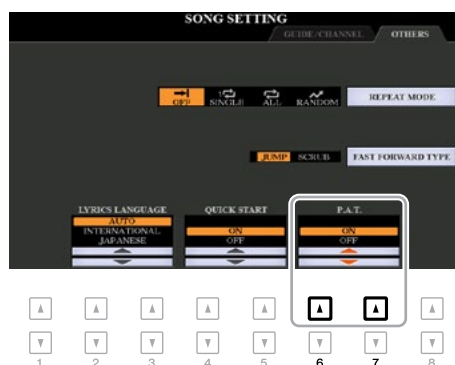

4 Для запуска воспроизведения нажмите кнопку SONG [▶/||] (PLAY/PAUSE).

5 Начните игру с клавиатуры.

Одновременно с воспроизведением композиции попробуйте проиграть басовую линию в зоне левой руки, проигрывая при этом в зоне правой руки различные фразы или аккорды. Даже если Вы не знаете, какие ноты должны звучать, не беспокойтесь и просто нажимайте на клавиши! Звучать будут только гармонически подходящие ноты, соответствующие текущему аккорду, что будет выполняться независимо от нот, которые Вы будете брать фактически.



Текущий аккорд



6 Для остановки воспроизведения нажмите кнопку [■] (STOP).

После окончания игры выключите функцию P.A.T.

ПРИМЕЧАНИЕ При выборе другой композиции функция P.A.T. сбрасывается в выключенное состояние.

Создание/редактирование композиций (Song Creator)

В Руководстве пользователя объясняется, как создавать собственную композицию путем записи своего исполнения с клавиатуры (что называется записью в реальном времени). В настоящем Справочном руководстве представлено описание процедуры создания собственной композиции путем последовательного ввода нот (что называется пошаговой записью) и способа усовершенствования уже созданной композиции путем редактирования дополнительных параметров.

■ Запись в реальном времени и пошаговая запись

Для создания композиции предусмотрено два указанных способа записи. С помощью записи в реальном времени данный инструмент записывает исполнение в ходе игры. С помощью пошаговой записи можно сочинить собственное произведение путем записи одного события в один момент времени.

В данной главе представлены инструкции в основном по пошаговой записи.

■ Структура данных композиции

Композиция состоит из 16 каналов MIDI. Данные композиции можно создавать путем записи исполнения в конкретный канал или каналы в режиме реального времени или путем пошаговой записи.

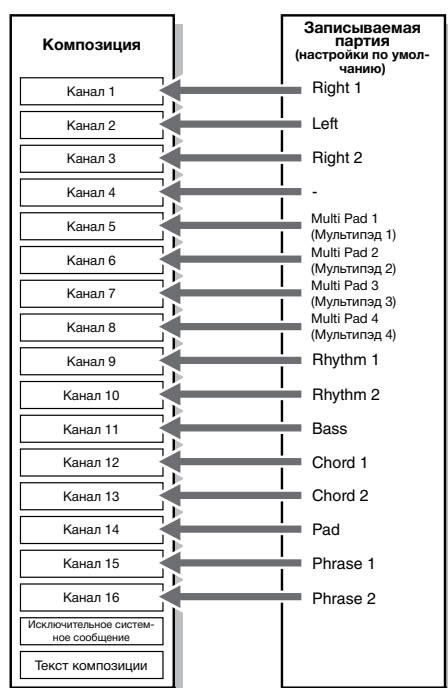

Исполнение с клавиатуры

• Запись в реальном времени:

По умолчанию исполнение с клавиатуры будет записываться в каналы MIDI 1–3.

• Пошаговая запись:

Позволяет одну за другой вводить мелодии или ноты в партитуру, что будет записываться в требуемый канал, без указания секции клавиатуры.

Воспроизведение мультипада

• Запись в реальном времени:

По умолчанию воспроизведение мультипада будет записываться в каналы MIDI 5–8.

• Пошаговая запись:

События воспроизведения мультипада не могут вводиться посредством пошаговой записи.

Воспроизведение стиля

• Запись в реальном времени:

По умолчанию воспроизведение стиля будет записываться в каналы MIDI 9–16.

• Пошаговая запись:

После ввода событий смены аккордов/фрагмента для подтверждения записи нот в каналы MIDI 9–16 нажмите кнопку [F] (EXPAND) (Расширение).

■ Структура экрана средства создания композиций Song Creator

Экран Song Creator вызывается следующим образом: [FUNCTION] → TAB [▶] MENU 2 → [B] SONG CREATOR



На экране средства создания композиции имеется семь страниц (вкладок).

- **REC MODE (Режим записи)** Для повторной записи композиции, см. [стр. 66](#).
- **SETUP (Настройка)** Для выбора настроек панели, записываемых в начале композиции, см. [стр. 65](#).
- **CHANNEL** Для редактирования событий канала, см. [стр. 69](#).

- **CHORD**.....Для записи аккордов и фрагментов с точной синхронизацией (стр. 62) или их редактирования (стр. 72).
- **1-16**Для записи мелодий (пошаговая запись, см. ниже) или редактирования записанных мелодий (стр. 72).
- **SYS/EX**.....Для редактирования исключительных системных событий (темп, тактовый размер и т.д.), см. стр. 72.
- **LYRICS**Для ввода/редактирования названия и текста композиции, см. стр. 72.

Запись мелодий (пошаговая запись)

1 Одновременно нажмите кнопки SONG [REC] и SONG [■] (STOP).

Вызывается пустая композиция («Новая композиция») для записи.



2 Вызовите рабочий экран.

[FUNCTION] → TAB [▶] MENU 2 → [B] SONG CREATOR → TAB [◀][▶] 1-16



3 Для выбора канала для записи нажмите кнопку [F].

4 Для вызова экрана пошаговой записи STEP RECORD нажмите кнопку [G] (STEP REC).

5 Запустите пошаговую запись, для чего нажмите кнопки [A]–[J] и [1 ▲ ▼]–[8 ▲ ▼], а также клавиши клавиатуры.

Для получения специальных инструкций см. пример на стр. 61.

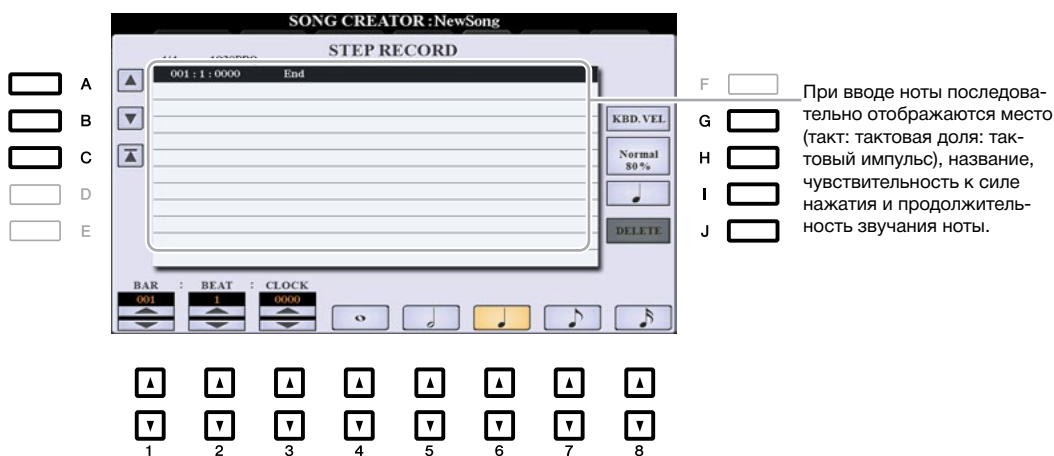

[A]/[B]/ [C]		Перемещение курсора по списку.
[G]		<p>Определяет чувствительность к силе нажатия (громкость) ноты, подлежащей вводу. Значение чувствительности к силе нажатия может задаваться в диапазоне от 1 до 127. Чем выше значение чувствительности, тем громче будет фактическое звучание.</p> <p>KBD.VEL: Фактическая получаемая чувствительность к силе нажатия</p> <p>fff: 127 ff: 111 f: 95 mf: 79 mp: 63 p: 47 pp: 31 ppp: 15</p>
[H]		<p>Определяет время стробирования (фактическая продолжительность звучания) ноты, подлежащей вводу.</p> <p>Normal: 80% </p> <p>Tenuto: 99% </p> <p>Staccato: 40% </p> <p>Staccatissimo: 20% </p> <p>Manual: Время стробирования можно установить на любое требуемое значение в процентах, что выполняется с помощью диска для ввода данных.</p>
[I]		Определяет тип ноты, подлежащей вводу: нормальная, с точкой или триплет.
[J]	DELETE	Удаление данных текущей строки.
[1 ▲▼]	BAR	Настройка положения ноты, подлежащей вводу. Необходимо отметить, что разрешающая способность четвертной ноты составляет 1 920 тактовых импульсов.
[2 ▲▼]	BEAT	
[3 ▲▼]	CLOCK	
[4 ▲▼]– [8 ▲▼]		Определяет продолжительность звучания ноты, подлежащей вводу: целая нота, половинная нота, четвертная нота, восьмушка или шестнадцатая нота.

- 6** Нажмите кнопку **SONG [■] (STOP)** (или **[C]**) для возврата в начало композиции, после чего прослушайте вновь введенную композицию, для чего нажмите кнопку **[▶/||] (PLAY/PAUSE)**.



- 7** Для выхода с экрана пошаговой записи **Step Recording** нажмите кнопку **[EXIT]**.

- 8** Для сохранения нажмите кнопку **[I] (SAVE)**.

Для получения подробной информации см. главу «Основные операции» в Руководстве пользователя.

УВЕДОМЛЕНИЕ

При выборе другой композиции или отключении питания инструмента без выполнения операции сохранения записанная композиция будет утеряна.



СЛЕДУЮЩАЯ СТРАНИЦА

Пример пошаговой записи - мелодии (подробные инструкции по шагу 5 см. на стр. 59)

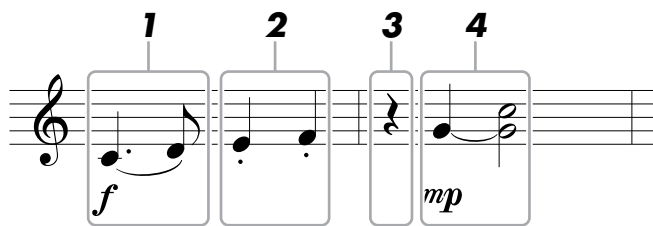

* Числовые значения, указанные на рисунке, соответствуют номерам шага следующей операции.

В данном примере необходимо помнить, что один из шагов предусматривает удерживание клавиши клавиатуры нажатой при выполнении операции.

Перед выполнением инструкций, указанных ниже, на экране пошаговой записи STEP RECORD выберите требуемый тембр. Необходимо отметить, что во время пошаговой записи выполнить можно только операции выбора тембра и ввода нот.

ПРИМЕЧАНИЕ В связи с тем, что фактическая продолжительность звучания ноты (определяемая временем стробирования) может отличаться от продолжительности звучания этой ноты по партитуре, партитура композиции, записанная в ходе пошаговой записи, может отличаться от партитуры, указанной выше.

1 Введите первую и вторую ноты со знаком легато.

1-1 Нажмите кнопку [G] для выбора «f».

1-2 Нажмите кнопку [H] для выбора «Tenuto» (Выдержанно).

1-3 Нажмите кнопку [I] для выбора типа ноты «dotted» (нота с точкой).

1-4 С помощью кнопок [6 ▲ ▼] выберите продолжительность звучания четвертной ноты с точкой.

1-5 Нажмите клавишу C3.

После этого вводится первая нота.

1-6 Нажмите кнопку [I] для выбора типа ноты «normal» (нормальный).

1-7 Нажмите кнопку [7 ▲ ▼] для выбора продолжительности звучания восьмушки.

1-8 Нажмите клавишу D3.

После этого вводится вторая нота.

2 Введите следующие ноты и примените стаккато.

2-1 Нажмите кнопку [H] для выбора «Staccato» (Стаккато).

2-2 Нажмите кнопку [6 ▲ ▼] для выбора продолжительности звучания четвертной ноты.

2-3 Нажмите клавиши E3 и F3 в соответствующем порядке.

После этого первый такт завершается.

3 Для ввода четвертной паузы повторно нажмите кнопку [6 ▲ ▼].

Для ввода паузы используйте кнопки [4 ▲ ▼]–[8 ▲ ▼] (для выбора значения паузы нажмите кнопку один раз, а для подтверждения его ввода повторно нажмите кнопку). Отображаемые на экране BAR (Такт) : BEAT (Тактовая доля) : CLOCK (Тактовый импульс) позволяют подтвердить ввод паузы с заданной продолжительностью звучания ноты.

4 Введите следующие ноты и примените связующую лигу.

4-1 Нажмите кнопку [G] для выбора «tr».

4-2 Нажмите кнопку [H] для выбора «Normal».

4-3 Удерживая клавишу G3 на клавиатуре нажатой, нажмите кнопку [6 ▲ ▼].

Данная операция позволяет перенести положение ввода с текущей второй тактовой доли на следующую третью долю. Пока не отпускайте клавишу G3, удерживайте ее нажатой в ходе выполнения следующих шагов.

4-4 Удерживая клавишу G3 нажатой, нажмите клавишу C4.

Пока не отпускайте клавиши G3 и C4. Удерживайте эти ноты нажатыми в ходе выполнения следующего шага.



4-5 Удерживая клавиши G3 и C4 нажатыми, нажмите кнопку [5 ▲ ▼].

После нажатия кнопки отпустите клавиши.

После этого ноты G3 и C4 вводятся в соответствии с партитурой, указанной на предыдущей странице.

Запись аккордов (пошаговая запись)

При пошаговой записи на одном экране можно записать точное время смены аккордов и фрагментов (например, вступление, основная часть и концовка) текущего стиля. После выполнения операций записанная информация или события преобразуются в фактические ноты MIDI или данные композиции.

1 Одновременно нажмите кнопки SONG [REC] и SONG [■] (STOP).

Для записи вызывается пустая композиция («Новая композиция»).

ПРИМЕЧАНИЕ При выборе пустой композиции активируются настройки панели.



2 Выберите стиль, который Вы хотите использовать для композиции.

3 Вызовите рабочий экран.

[FUNCTION] → TAB [▶] MENU 2 → [B] SONG CREATOR → TAB [◀][▶] CHORD

4 Для вызова экрана пошаговой записи STEP RECORD нажмите кнопку [G] (STEP REC).



5 Запустите пошаговую запись, для чего нажмите кнопки [A]–[J] и [1 ▲ ▼]–[8 ▲ ▼], а также клавиши клавиатуры.

Для получения специальных инструкций см. пример ниже.

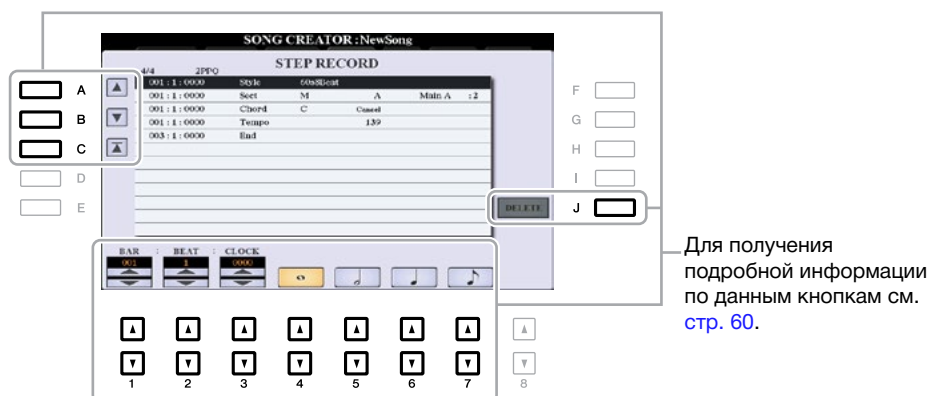

6 Нажмите кнопку SONG [■] (STOP) (или [C]) для возврата в начало композиции, после чего прослушайте только что введенную композицию, для чего нажмите кнопку [▶/||] (PLAY/PAUSE).



7 Для выхода с экрана пошаговой записи Step Recording нажмите кнопку [EXIT].

8 Для преобразования записанных данных в фактически ноты MIDI (данные композиции) нажмите кнопку [F] (EXPAND).

9 Для сохранения нажмите кнопку [I] (SAVE).

Для получения подробной информации см. главу «Основные операции» в Руководстве пользователя.

УВЕДОМЛЕНИЕ

При выборе другой композиции или отключении питания инструмента без выполнения операции сохранения записанные данные композиции будут утеряны.

Пример пошаговой записи – аккорд (подробные инструкции шага 5, указанного выше)

ПРИМЕЧАНИЕ В данном примере используется стиль с синхронизацией 4/4.

* Числовые значения, указанные на рисунке, соответствуют номерам шага следующей операции.

Перед выполнением инструкций, указанных ниже, убедитесь, что кнопка [AUTO FILL IN] (Автоматическое воспроизведение вставки) выключена, так как в партитуре примера, указанного выше, вставка не предусмотрена.

1 Введите аккорды для фрагмента основной части A.

1-1 Нажмите кнопку STYLE CONTROL MAIN VARIATION [A].

1-2 Для выбора продолжительности звучания половинной ноты нажмите кнопку [5 ▲ ▼].

1-3 Проиграйте аккорды «до», «фа» и «соль» в аккордовой секции клавиатуры.

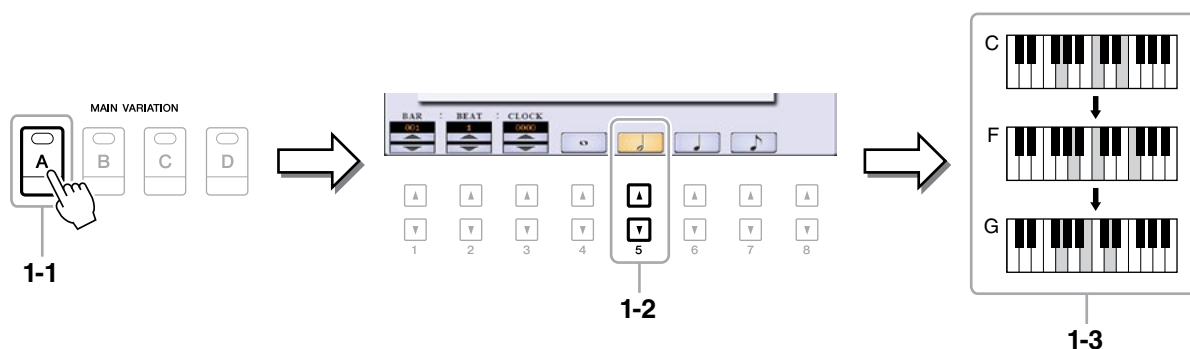

2 Введите аккорды для фрагмента брейка.

2-1 Нажмите кнопку STYLE CONTROL [BREAK] (Брейк).

2-2 Для выбора продолжительности звучания четвертной ноты нажмите кнопку [6 ▲ ▼].

2-3 Проиграйте аккорды F и G7 в аккордовой секции клавиатуры.

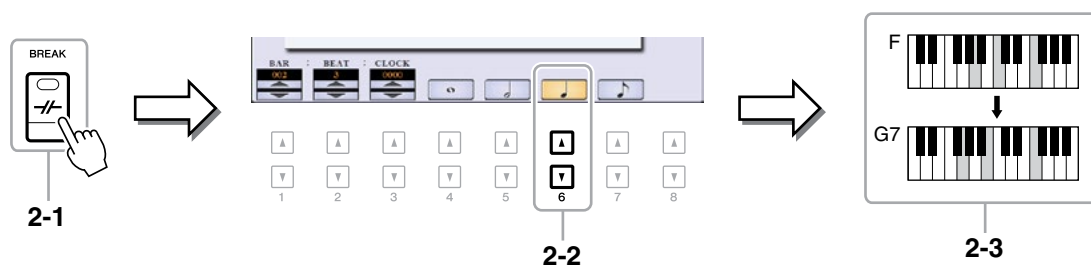

ПРИМЕЧАНИЕ При необходимости записи фрагмента вставки включите кнопку [AUTO FILL IN], после чего нажмите одну из кнопок MAIN VARIATION [A]-[D].

3 Введите аккорды для фрагмента основной части B.

3-1 Нажмите кнопку STYLE CONTROL MAIN VARIATION [B].

3-2 Для выбора продолжительности звучания целой ноты нажмите кнопку [4 ▲ ▼].

3-3 Проиграйте аккорд «до» в аккордовой секции клавиатуры.

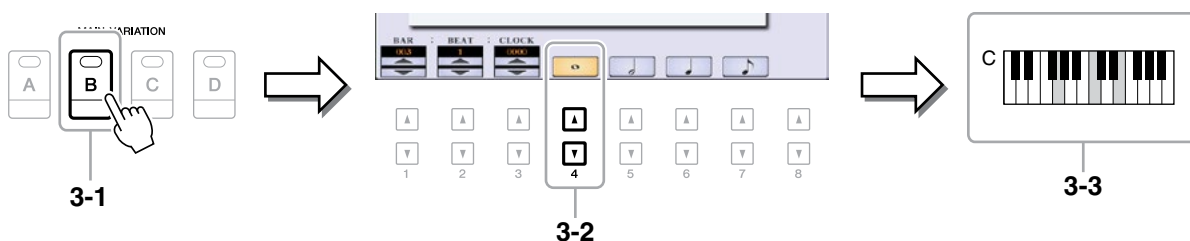

Выбор параметров настройки, записываемых в начале композиции

Текущие настройки экрана микшерного пульта Mixing Console и прочие настройки панели, которые Вы выполняете, можно записать в начало композиции в параметры настройки. Настройки панели, записанные таким способом, автоматически вызываются при запуске композиции.

1 Выберите композицию, в которую необходимо записать параметры настройки.

2 Вызовите рабочий экран.

[FUNCTION] → TAB [▶] MENU 2 → [B] SONG CREATOR → TAB [◀][▶] SETUP



3 Для перехода к началу композиции нажмите кнопку SONG [■] (STOP).

4 Определите параметры настройки, подлежащие записи.

<p>[1 ▲▼]– [3 ▲▼]</p>	<p>SELECT</p>	<p>Определяет функции и параметры воспроизведения, которые будут автоматически вызываться вместе с выбранной композицией. Параметры, выбранные здесь, могут быть записаны только в начало композиции, за исключением параметра KEYBOARD VOICE (Тембр секций клавиатуры).</p> <p>VOICE, VOLUME, PAN, FILTER, EFFECT, TEMPO, EQ: Запись настроек темпа и всех настроек, выполненных с микшерного пульта.</p> <p>KEYBOARD VOICE: Запись настроек панели, включая выбор тембра для секций клавиатуры (RIGHT 1, 2 и LEFT) и статус их включения/выключения. Настройки панели, записанные здесь, аналогичны настройкам, запоминаемым в настройках в одно касание. Их можно записать в любом месте композиции, что позволяет менять тембр в середине композиции.</p> <p>LYRICS SETTING: Запись настроек с экрана текста композиции Lyrics.</p> <p>SCORE SETTING: Запись настроек с экрана партитуры Score.</p> <p>MIC/VOCAL HARMONY (PSR-S970), MIC SETTING (PSR-S770): Запись параметров микрофона/гитары. Для получения подробной информации по параметрам см. таблицу параметров в перечне данных на веб-сайте.</p> <p>GUIDE SETTING: Запись настроек функций Guide, включая настройки включения/выключения обучения.</p>
---------------------------	---------------	---

[4 ▲]/ [5 ▲]	MARK ON	Установка или снятие флажка для выбранного параметра. Помеченные параметры записываются в композицию.
[4 ▼]/ [5 ▼]	MARK OFF	

5 Для записи данных нажмите кнопку [8 ▲ ▼] (APPLY) (Применение).

6 Для сохранения нажмите кнопку [I] (SAVE).

Для получения подробной информации см. главу «Основные операции» в Руководстве пользователя.

УВЕДОМЛЕНИЕ

При выборе другой композиции или отключении питания инструмента без выполнения операции сохранения отредактированные данные композиции будут утеряны.

Перезапись выбранного фрагмента – функция Punch In/Out

Для перезаписи выбранного фрагмента уже записанной композиции используйте функцию Punch IN/OUT (Начало/завершение записи). С помощью данной функции вновь записываемыми данными перезаписываются исключительно данные, расположенные между точками начала и завершения записи. Необходимо помнить, что ноты перед точками начала/завершения записи и после них не перезаписываются, хотя для определения времени начала/завершения записи они звучат в режиме нормального воспроизведения.

ПРИМЕЧАНИЕ При записи поверх существующих данных (последняя запись) использовать функцию повторного воспроизведения стиля Style Retrigger (стр. 13) невозможно.

1 Выберите требуемую композицию для перезаписи.

2 Вызовите рабочий экран.

[FUNCTION] → TAB [▶] MENU 2 → [B] SONG CREATOR → TAB [◀] REC MODE

3 Определите настройки записи.

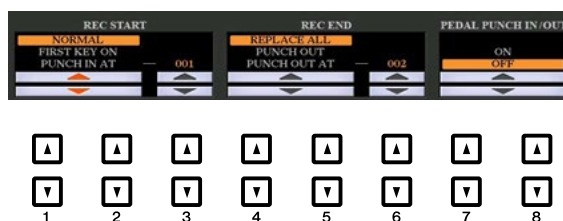

[1 ▲▼]– [3 ▲▼]	REC START (Punch In)	<p>Определяет время начала записи.</p> <p>NORMAL: Запись поверх старых данных начинается при запуске воспроизведения композиции с помощью кнопки SONG [▶/] (PLAY/PAUSE) или при игре с клавиатуры в режиме Synchro Standby (Ожидание синхронизации).</p> <p>FIRST KEY ON: Композиция воспроизводится в нормальном режиме, после чего при начале игры с клавиатуры запускается запись поверх старых данных.</p> <p>PUNCH IN AT: Композиция воспроизводится в нормальном режиме до начала выбранного такта начала записи, после чего начинается запись поверх старых данных. Для установки такта начала записи нажмите кнопку [3 ▲ ▼].</p>
-------------------	-------------------------	---

[4 ▲▼]– [6 ▲▼]	REC END (Punch Out)	<p>Определяет время завершения записи.</p> <p>REPLACE ALL: Удаление всех данных после момента остановки записи.</p> <p>PUNCH OUT: Место композиции, в котором запись останавливается, считается точкой завершения записи. При данной настройке все данные, расположенные после момента остановки записи, сохраняются.</p> <p>PUNCH OUT AT: Запись поверх старых данных выполняется до начала заданного такта завершения записи (который устанавливается с помощью соответствующей кнопки на экране), после этого запись останавливается, и продолжается воспроизведение в нормальном режиме. При данной настройке все данные, расположенные после момента остановки записи, сохраняются. Для установки такта завершения записи нажмите кнопки [6 ▲▼].</p>
[7 ▲▼]/ [8 ▲▼]	PEDAL PUNCH IN/OUT	<p>При установке данного параметра на значение «ON» для управления точками начала/завершения записи можно использовать ножную педаль 2. Во время воспроизведения композиции при однократном нажатии (и удерживании нажатой) ножной педали 2 запись запускается (начало записи), а при отпускании педали запись останавливается (завершение записи). Нажимать на ножную педаль 2 и отпускать ее во время воспроизведения композиции можно так часто, как это нужно для выделения точек начала/завершения записи поверх старых данных. Необходимо отметить, что текущее назначение данной функции ножной педали 2 отменяется в том случае, если функция Pedal Punch In/Out (Начало/завершение записи с помощью педали) устанавливается на значение «ON».</p> <p>ПРИМЕЧАНИЕ Операцию начала/завершения записи с помощью педали Pedal Punch In/Out можно изменить на противоположную в зависимости от конкретной педали, подключенной к инструменту. При необходимости для изменения управления на противоположное измените полярность педали (стр. 115).</p>

4 Удерживая кнопку SONG [REC] нажатой, нажмите кнопку требуемой дорожки.

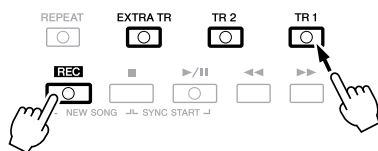

5 Для запуска записи с помощью точек начала/завершения записи нажмите кнопку SONG [▶/||] (PLAY/PAUSE).

В соответствии с настройками, сделанными на шаге 3, в период между точками начала и завершения записи проиграйте композицию с клавиатуры, см. примеры различных настроек на рисунках ниже.

6 Для сохранения нажмите кнопку [I] (SAVE).

Для получения подробной информации см. главу «Основные операции» в Руководстве пользователя.

УВЕДОМЛЕНИЕ

При выборе другой композиции или отключении питания инструмента без выполнения операции сохранения записанные данные композиции будут утеряны.

■ Примеры перезаписи с помощью различных настроек функции начала/завершения записи Punch In/Out

Данный инструмент предусматривает несколько различных способов использования функции начала/завершения записи Punch In/Out. На рисунках ниже показано несколько способов перезаписи выбранных тактов восьмитактовой фразы.

Настройка REC START
Настройка REC END

Исходные данные



NORMAL
REPLACE ALL

Запуск записи поверх старых данных *1

Остановка записи *2



NORMAL
PUNCH OUT

Запуск записи поверх старых данных *1

Остановка записи *2



NORMAL
PUNCH OUT AT=006

Запуск записи поверх старых данных *1

Остановка записи поверх старых данных/
воспроизведение исходных данных



FIRST KEY ON
REPLACE ALL

Воспроизведение исходных данных

Игра с клавиатуры для запуска записи поверх старых данных

Остановка записи *2



FIRST KEY ON
PUNCH OUT

Воспроизведение исходных данных

Игра с клавиатуры для запуска записи поверх старых данных

Остановка записи *2



FIRST KEY ON
PUNCH OUT AT=006

Воспроизведение исходных данных

Игра с клавиатуры для запуска записи поверх старых данных

Остановка записи поверх старых данных/
воспроизведение исходных данных



PUNCH IN AT=003
REPLACE ALL

Воспроизведение исходных данных

Запуск записи поверх старых данных

Остановка записи *2



PUNCH IN AT=003
PUNCH OUT

Воспроизведение исходных данных

Запуск записи поверх старых данных

Остановка записи *2



PUNCH IN AT=003
PUNCH OUT AT=006

Воспроизведение исходных данных

Запуск записи поверх старых данных

Остановка записи поверх старых данных/
воспроизведение исходных данных



*1 Если необходимо перезаписать с третьего такта в данной настройке, перейдите в композиции к третьему такту, после чего запустите запись во избежание записи поверх тактов 1-2.

*2 Для останова записи в конце такта 5 нажмите кнопку [REC].

Ранее записанные данные
Вновь записанные данные
Удаленные данные

Редактирование событий канала существующих данных КОМПОЗИЦИИ

В отношении уже записанных данных можно применить множество полезных функций, например, функции Quantize и Transpose, расположенные на странице CHANNEL.

1 Выберите композицию, подлежащую редактированию.

2 Вызовите рабочий экран.

[FUNCTION] → TAB [▶] MENU 2 → [B] SONG CREATOR → TAB [◀][▶] CHANNEL

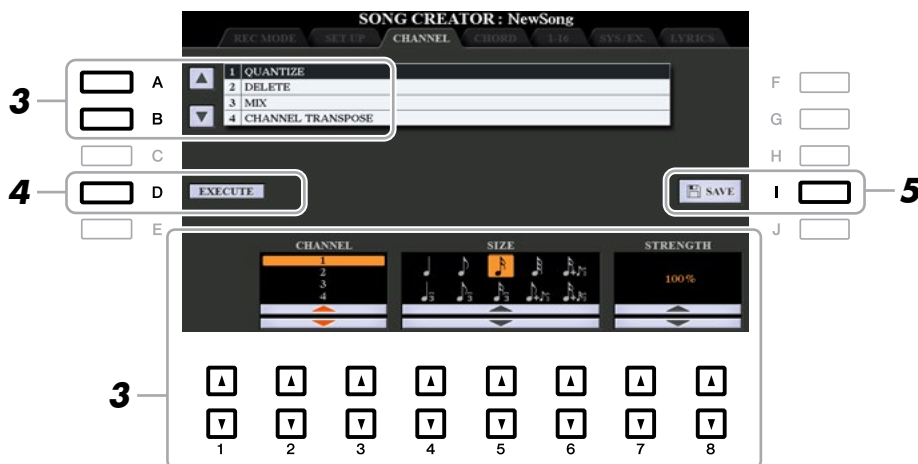

3 С помощью кнопок [A]/[B] выберите меню редактирования, после чего отредактируйте данные с помощью кнопок [1 ▲ ▼]–[8 ▲ ▼].

Для получения подробной информации по меню редактирования и доступным настройкам см. [стр. 70–71](#).

4 Для выполнения операции для текущего экрана нажмите кнопку [D] (EXECUTE).

После завершения данной операции данная кнопка меняется на «UNDO», позволяя восстановить исходные данные, если Вы не удовлетворены результатом операции. Функция отмены Undo имеет только один уровень, следовательно, отменить можно только предыдущую операцию.

5 Для сохранения нажмите кнопку [I] (SAVE).

Для получения подробной информации см. главу «Основные операции» в Руководстве пользователя.

УВЕДОМЛЕНИЕ



При выборе другой композиции или отключении питания инструмента без выполнения операции сохранения отредактированные данные композиции будут утеряны.



1 QUANTIZE

Функция квантования Quantize позволяет выверять синхронизацию всех нот канала. Например, при записи музыкальной фразы, показанной ниже, ее можно не проигрывать с абсолютной точностью, и исполнение может слегка запаздывать или забегать вперед относительно точной синхронизации. Функция квантования представляет собой удобный способ исправить неточности.

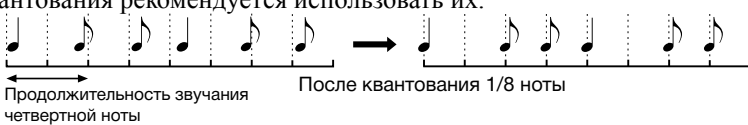

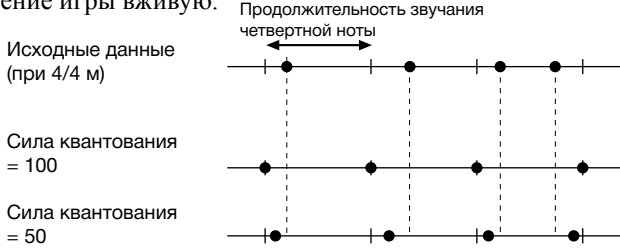
[2 ▲▼]/ [3 ▲▼]	CHANNEL	Определяет канал MIDI в данных композиции, подлежащий квантованию.
[4 ▲▼]- [6 ▲▼]	SIZE	<p>Выбор размера квантования (разрешающая способность). Для получения оптимальных результатов рекомендуется установить размер квантования на наименьшую длительность ноты, имеющуюся в канале. Например, если наименьшими в канале являются восьмушки, в качестве размера квантования рекомендуется использовать их.</p>  <p>Настройки</p>  <p>Три настройки квантования, помеченные звездочкой (*), особенно полезны, так как они позволяют квантовать длительность двух различных нот одновременно. Например, если в одном канале содержатся обычные восьмушки и триплеты восьмушек, при квантовании по обычным восьмушкам все ноты в данном канале квантуются в обычные восьмушки, полностью убирая триплеты. Однако при использовании настройки с восьмушкой + триплетом восьмушек, как обычные ноты, так и ноты триплета будут квантоваться надлежащим образом.</p>
[7 ▲▼]/ [8 ▲▼]	STRENGTH	<p>Определяет силу квантования нот. При настройке, равной 100%, обеспечивается точная синхронизация. Если выбирается значение, равное меньше 100%, ноты будут перемещаться вперед к заданным тактовым долям квантования в соответствии с заданным процентным значением. При квантовании менее 100% во время записи можно частично сохранить ощущение игры вживую.</p> 

2 DELETE

Эта функция позволяет удалить данные заданного канала композиции. С помощью кнопок [1 ▲▼]–[8 ▲▼] выберите канал, данные которого необходимо удалить, после чего для выполнения операции нажмите кнопку [D] (EXECUTE).

3 MIX (Микширование)

Эта функция позволяет микшировать данные двух каналов и помещать результаты микширования в другой канал. Кроме того, с помощью данной функции можно копировать данные из одного канала в другой.

[2 ▲▼]/ [3 ▲▼]	SOURCE 1	Определяет канал MIDI (1-16), подлежащий микшированию данных. Все события MIDI канала, заданного с помощью данного параметра, копируются в канал назначения.
[4 ▲▼]/ [5 ▲▼]	SOURCE 2	Определяет канал MIDI (1-16), подлежащий микшированию данных. В канал назначения копируются только нотные события канала, заданного с помощью этого параметра. Помимо значений от 1 до 16 предусмотрена настройка копирования «COPY» (Копирование), которая позволяет копировать данные из источника, указанного в параметре Source 1 (Источник 1), в канал назначения.
[6 ▲▼]/ [7 ▲▼]	DESTINATION	Определяет канал, в который будут помещены результаты микширования или копирования.

4 CHANNEL TRANSPOSE (Транспонирование канала)

Эта функция позволяет транспонировать записанные данные отдельных каналов вверх или вниз не более чем на две октавы с шагом в полтона.

ПРИМЕЧАНИЕ Примите меры, чтобы не транспонировать каналы 9 и 10. Обычно данным каналам назначаются наборы ударных инструментов. В случае их транспонирования инструменты, назначенные каждой клавише, будут изменены.

[F]	CH 1–8/CH 9–16	Переключение между экранами двух каналов: Channels 1–8 (Каналы 1-8) и Channels 9–16 (Каналы 9-16).
[G]	ALL CH	Для одновременной настройки всех каналов на одно значение, удерживая данную клавишу нажатой, отрегулируйте значение функции Channel Transpose для одного из каналов.

Изменение событий аккорда, нот, исключительных системных событий и текстов

С помощью данной функции аналогичным образом можно редактировать события, связанные с аккордами и нотами, исключительные системные события и события, связанные с текстом композиций, что выполняется на соответствующих экранах: CHORD, 1-16, SYS/EX и LYRICS. Эти экраны называются экранами списка событий, потому что на них в виде списка можно просматривать некоторые события.

Экран списка событий

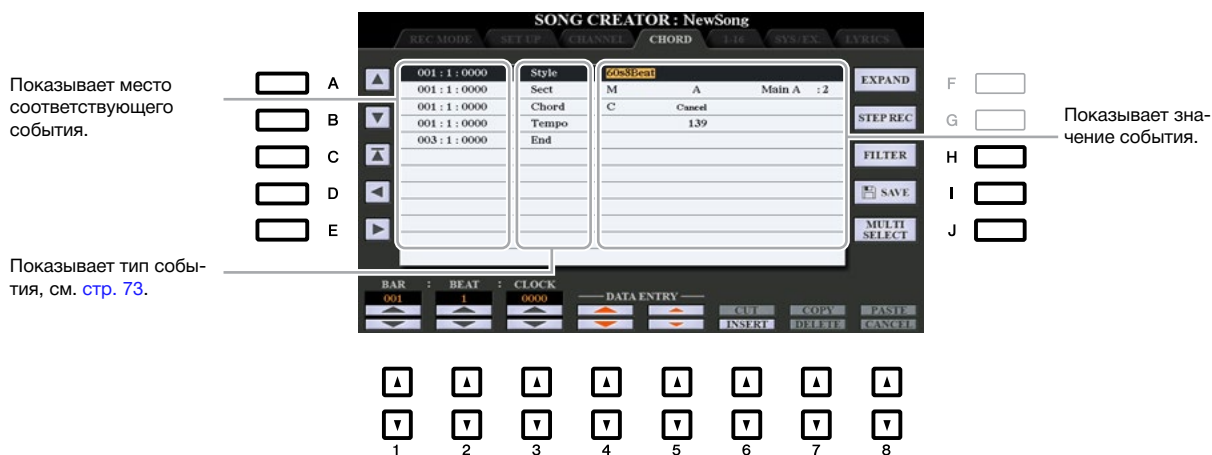

[A]/[B]		Перемещение курсора вверх/вниз и выбор требуемого события.
[C]		Перемещение курсора вверх (в начало композиции).
[D]/[E]		Перемещение курсора влево/вправо и выбор требуемого параметра подсвеченного события.
[H]	FILTER	Вызов экрана Filter (Фильтр) (стр. 74), что позволяет выбирать исключительно события, которые Вы хотите отобразить в списке событий.
[I]	SAVE	Сохранение отредактированной композиции.
[J]	MULTI SELECT	При удерживании данной кнопки нажатой и одновременном применении кнопок [A]/[B] можно выбрать несколько событий.
[1 ▲▼]	BAR	Определяет положение (такт/тактовая доля/тактовый импульс) данных. Один тактовый импульс равен 1/1920-й части четвертной ноты.
[2 ▲▼]	BEAT	
[3 ▲▼]	CLOCK	
[4 ▲▼]/ [5 ▲▼]	DATA ENTRY	Регулировка значения события. Для грубой регулировки используйте кнопки [4 ▲▼]. Для точной регулировки используйте кнопки [5 ▲▼] или диск для ввода данных.
[6 ▲]	CUT	Операция вырезания/копирования/удаления/вставки.
[7 ▲]	COPY	
[7 ▼]	DELETE	
[8 ▲]	PASTE	
[6 ▼]	INSERT	Добавление нового события.
[8 ▼]	CANCEL	Отмена редактирования и восстановление первоначального значения.

ПРИМЕЧАНИЕ После редактирования событий на экране аккордов CHORD для преобразования данных в данные композиции нажмите кнопку [F] (EXPAND).

ПРИМЕЧАНИЕ На данном экране не могут отображаться и редактироваться данные аккордовой секции, записанные с помощью записи в реальном времени.

■ События, связанные с аккордами (страница CHORD)

Style	Стиль
Tempo	Темп
Chord	Основной тон аккорда, тип аккорда, басовый аккорд
Sect	Фрагмент стиля (вступление, основная часть, вставка, пауза, концовка)
OnOff	Статус включения/выключения каждой партии (канала) стиля аккомпанемента
CH.Vol	Громкость каждой партии (канала) стиля аккомпанемента
S.Vol	Общая громкость стиля аккомпанемента

■ События, связанные с нотами (страница 1-16)

Note	Отдельная нота в композиции. Включает в себя номер ноты, который соответствует нажатой клавише, а также значение чувствительности к силе нажатия на основе того, как сильно нажимается клавиша, и значение времени стробирования (продолжительность звучания ноты).
Ctrl (Изменение настроек управления)	Настройки управления тембром, например, громкость, панорамирование, фильтр и глубина эффекта (редактируется с помощью микшерного пульта, описание которого приводится в главе 8) и т.д.
Prog (Изменение программы)	Изменение номера программы MIDI для выбора тембра.
P.Bnd (Изменение высоты звука)	Данные для непрерывного изменения высоты звука тембра. Данное событие формируется с помощью регулятора [PITCH BEND] (Изменение высоты звука).
A.T. (Послекасание)	Данное событие формируется при прикладывании к клавише давления после проигрывания ноты. Необходимо отметить, что клавиатура данного инструмента не предусматривает функцию послекасания.

■ Исключительные системные события (страница SYS/EX.)

ScBar (Начальный такт начала)	Определяет верхний такт композиции.
Tempo	Определяет значение темпа.
Time (Тактовый размер)	Определяет тактовый размер.
Key (Ключевой знак)	Определяет ключевой знак, а также мажорные/минорные настройки для партитуры, выводимой на экран.
XGPrm (Параметры XG)	Позволяет выполнять различные дополнительные настройки параметров XG. Для получения подробной информации см. «Формат данных MIDI» в перечне данных на веб-сайте.
SYS/EX. (Исключительные системные события)	Вывод на экран исключительных системных данных по композиции. Необходимо помнить, что создать новые данные или изменить содержание этих данных невозможно. Однако Вы можете удалить, вырезать, скопировать и вставить эти данные.
Meta (Мета событие)	Вывод на экран мета событий SMF по композиции. Необходимо помнить, что создать новые данные или изменить содержание этих данных невозможно. Однако Вы можете удалить, вырезать, скопировать и вставить эти данные.

■ События, связанные с текстом композиции (страница LYRICS)

Name	Позволяет ввести название композиции.
Lyrics	Позволяет ввести текст композиции.
Code	CR: Ввод линейных пауз в текст композиции. LF: Очистка отображаемого в данный момент текста композиции и вывод на экран следующего набора текстов.

Вывод на экран специальных типов событий

На экранах списка событий отображаются события различных типов. Иногда сложно найти события, которые необходимо отредактировать. Для этого предусмотрена функция Filter, которая позволяет определить типы событий, которые будут отображаться на экранах списка событий.

- 1 На экране CHORD, 1-16, SYS/EX. или LYRICS нажмите кнопку [H] (FILTER) (Фильтр).
- 2 Пометьте требуемый параметр, подлежащий выводу на экран.

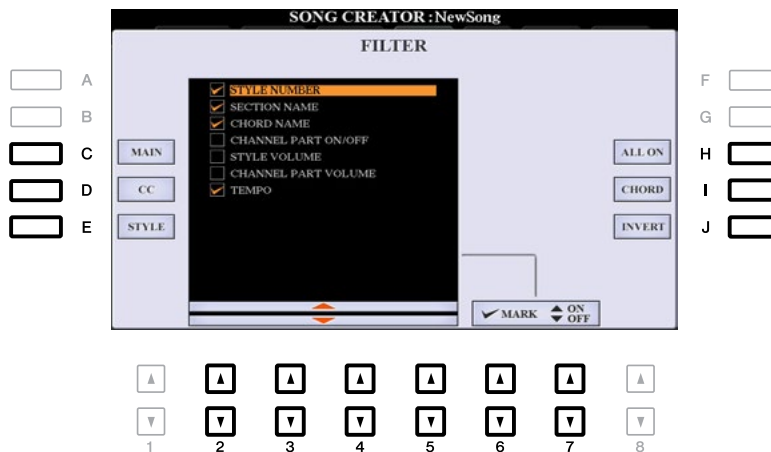

[C]	MAIN	Вывод на экран событий всех основных типов.
[D]	CC	Вывод на экран всех специальных событий типа изменения настроек управления.
[E]	STYLE	Вывод на экран всех типов событий, связанных с воспроизведением стиля.
[H]	ALL ON	Помечает все типы событий.
[I]	NOTE/ALL OFF/CHORD	С помощью параметра NOTE (появляется при включении [C] (MAIN)) можно выбрать только данные нот. С помощью параметра CHORD (появляется при включении [E] (STYLE)) можно выбрать только данные аккордов. С помощью параметра ALL OFF (Все выкл.) (появляется при включении [D] (CC)) убрать снять все флажки.
[J]	INVERT	Меняет настройки маркировки флажком для всех ячеек на противоположные. Другими словами, с помощью данного параметра можно поставить флажки во всех ячейках, которые ранее не были помечены, и наоборот.
[2 ▲▼]– [5 ▲▼]		Выбор типа события, который необходимо пометить флажком или у которого флажок необходимо убрать.
[6 ▲]/ [7 ▲]	MARK ON	Установка/снятие флажка для выбранного типа события. Помеченные типы события могут отображаться на страницах CHORD, 1-16, SYS/ EX. или LYRICS.
[6 ▼]/ [7 ▼]	MARK OFF	

- 3 Для возврата на экран списка событий с отображением событий без фильтра нажмите кнопку [EXIT].

Воспроизведение аудиофайлов с USB-устройств/запись аудиофайлов на USB-устройство

Описание данной функции в полной мере представлено в Руководстве пользователя. Для получения подробной информации см. соответствующую главу в указанной руководстве.

Мультипэды

Содержание

Создание мультипэдов (Multi Pad Creator)	75
• Мультипэды – Запись в реальном времени через MIDI	75
• Мультипэды – Пошаговая запись через MIDI	77
Изменение мультипэдов	77

Создание мультипэдов (Multi Pad Creator)

Данный инструмент позволяет создавать собственные фразы мультипэда, а также редактировать существующие фразы мультипэда для создания собственных. Как и в случае средства создания композиций Song Creator, Multi Pad Creator (Создание мультипэдов) предусматривает запись в реальном времени и пошаговую запись. Однако каждый мультипэд состоит только из одного канала, поэтому удобные функции, например, функция Punch In/Out в данном случае недоступны.

Мультипэды – Запись в реальном времени через MIDI

Перед началом выполнения операции необходимо отметить следующее:

- В связи с тем, что во фразы мультипэда будет записываться исключительно исполнение партии RIGHT 1, предварительно рекомендуется выбрать для этой партии требуемый тембр.
- Для записи мультипэдов нельзя использовать тембры типа Super Articulation и органные тембры Organ Flutes. Если для партии RIGHT 1 настроить один из этих тембров, во время записи он будет заменен на рояльный тембр.
- В связи с тем, что запись можно выполнять одновременно с воспроизведением стиля и в синхронизации с ним, предварительно рекомендуется выбрать требуемый стиль. Однако необходимо помнить, что стиль не записывается.

1 Если Вы хотите создать новый мультипэд в существующем банке, выберите требуемый банк мультипэда, что выполняется с помощью кнопки MULTI PAD CONTROL (Управление мультипэдом) [SELECT] (Выбор).

Если необходимо создать новый мультипэд в пустом новом банке, данная операция не нужна.



СЛЕДУЮЩАЯ СТРАНИЦА

- 2** Вызовите рабочий экран.
[FUNCTION] → TAB [▶] MENU 2 → [C] MULTI PAD CREATOR → TAB [◀] RECORD



- 3** Если Вы хотите создать новый мультипэд в пустом новом банке, нажмите кнопку [C] (NEW BANK) (Новый банк).
- 4** Выберите конкретный мультипэд для записи, для чего нажмите соответствующую кнопку [A], [B], [F] или [G].
- 5** При необходимости с помощью кнопок выбора категории тембра выберите требуемый тембр.
После выбора тембра для возврата к предыдущему экрану нажмите кнопку [EXIT].
- 6** Нажмите кнопку [H] (REC), чтобы включить режим ожидания записи для мультипэда, выбранного на шаге 4.
- 7** Для запуска записи начните игру с клавиатуры.

Для обеспечения синхронизации между записью и темпом нажмите кнопку [METRONOME] (Метроном), после чего включается метроном.

Для установки периода тишины перед фактической фразой нажмите кнопку STYLE CONTROL [START/STOP], чтобы запустить как запись, так и воспроизведение ритма (текущего стиля). Необходимо помнить, что ритмическая часть текущего стиля во время записи воспроизводится, но при этом не записывается.

Рекомендуемые ноты для фразы соответствия аккорду

Если Вы намерены создать фразу соответствия аккорду, используйте ноты «до», «ре», «ми», «соль», «ля» и «си». Другими словами, проиграйте фразу в тональности до-мажор. При этом данная фраза становится гармонически постоянной и соответствует любому аккорду, который берется в секции клавиатуры для партии левой руки.

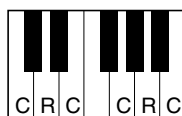

C = Нота аккорда
C, R = Рекомендуемая нота

- 8** Остановите запись.
Для остановки записи по окончании проигрывания фразы нажмите кнопку [H] (STOP) или кнопку панели MULTI PAD CONTROL [STOP] или кнопку STYLE CONTROL [START/STOP].
- 9** Прослушайте только что записанную фразу, для чего нажмите на соответствующую кнопку MULTI PAD (Мультипэд) [1]–[4]. Для перезаписи фразы повторите шаги 6–8.

- 10** Включите или выключите параметр Repeat (Повтор) каждого пэда, что выполняется с помощью кнопок [1 ▲ ▼]–[4 ▲ ▼].

Если параметр Repeat для выбранного пэда включен, соответствующий пэд будет воспроизводиться до тех пор, пока не будет нажата кнопка MULTI PAD CONTROL [STOP]. При нажатии во время воспроизведения композиции или стиля на мультипэд, для которого включена функция Repeat, запускается воспроизведение, которое выполняется в режиме повтора и синхронно с тактовой долей. Если параметр Repeat для выбранного пэда выключен, воспроизведение автоматически останавливается по достижении конца фразы.



СЛЕДУЮЩАЯ СТРАНИЦА

11 Включите или выключите параметр Chord Match для каждого пэда, что выполняется с помощью кнопок [5 ▲ ▼]–[8 ▲ ▼].

Если параметр Chord Match для выбранного пэда включен, соответствующий пэд будет воспроизводиться в соответствии с аккордом, заданным в аккордовой секции клавиатуры, сформированным путем включения [АСМР], или заданным в секции клавиатуры для партии левой руки LEFT, сформированным путем включения [LEFT] (когда [АСМР] выключено).

12 Нажмите кнопку [D] (NAME) (Название), после чего введите требуемое название каждого мультипэда.

13 Если Вы хотите записать прочие мультипэды, повторите шаги 4-12.

14 Для сохранения мультипэда нажмите кнопку the [I] (SAVE), после чего сохраните данные мультипэда в банке, содержащем набор из четырех пэдов.

УВЕДОМЛЕНИЕ

При выборе другого банка мультипэдов или отключении питания инструмента без выполнения операции сохранения отредактированные данные мультипэда будут утеряны.

Мультипэды – Пошаговая запись через MIDI

Пошаговая запись выполняется на странице редактирования EDIT. После выбора мультипэда на шаге 4 [стр. 76](#) нажмите кнопку TAB [■], чтобы выбрать страницу EDIT.

На странице редактирования EDIT отображается список событий, которые можно использовать для записи нот с абсолютной точной синхронизацией. Данная процедура пошаговой записи практически аналогична процедуре пошаговой записи композиций ([стр. 59–62](#)), за исключением следующего:

- В данном случае кнопка LCD для выбора каналов отсутствует, так как мультипэды содержат данные только для одного канала.
- В средстве создания мультипэдов Multi Pad Creator вводить можно только события, связанные с каналами, и исключительные системные сообщения. События, связанные с аккордами и текстом композиций, недоступны. Для переключения между двумя типами списков событий используется кнопка [F].

Изменение мультипэдов

Созданным банком мультипэдов и всеми мультипэдами, находящимися в банке, можно управлять (переименовывать, копировать, вставлять и удалять). Для получения инструкций по управлению файлом банка мультипэдов см. главу «Основные операции» в Руководстве пользователя. В данном разделе представлена информация по управлению каждым мультипэдом.

1 Выберите банк мультипэдов, содержащий мультипэд, подлежащий редактированию.

Для вызова экрана Multi Pad Bank Selection (Выбор банка мультипэдов) нажмите кнопку MULTI PAD CONTROL [SELECT], с помощью кнопок TAB [◀][▶] выберите вкладку PRESET, USER или USB (при подключении USB-устройства накопления данных), после чего с помощью кнопок [A]–[J] выберите требуемый банк мультипэдов.

ПРИМЕЧАНИЕ При выборе банка мультипэдов с вкладки Preset и редактировании мультипэдов сохраните отредактированные данные во вкладку USER или USB (при подключении USB-устройства накопления данных) в качестве банка пользователя.

2 Нажмите кнопку [7 ▼] (EDIT) меню MENU 1, чтобы вызвать экран MULTI PAD EDIT (Редактирование мультипэдов).

3 Выберите конкретный мультипэд, подлежащий редактированию, для чего нажмите на одну из кнопок [A], [B], [F] или [G].

4 Отредактируйте выбранный пэд.

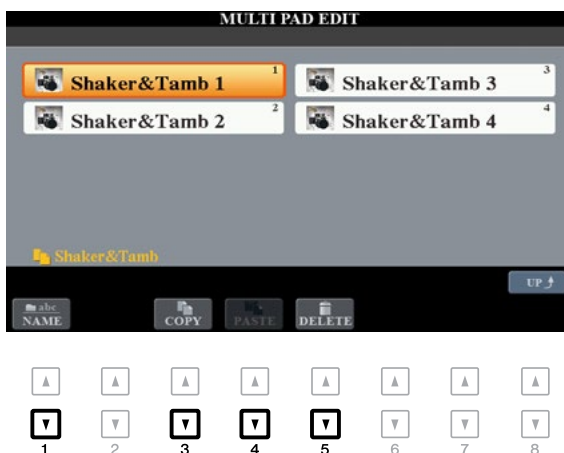

[1 ▼]	NAME	Изменение названия каждого мультипэда.
[3 ▼]	COPY	Копирование мультипэдов, см. ниже.
[4 ▼]	PASTE	Вставка мультипэдов, скопированных с помощью кнопки [3 ▼].
[5 ▼]	DELETE	Удаление выбранных мультипэдов.

5

Копирование мультипэда

- 1** Нажмите кнопку [3 ▼] (COPY) на шаге 4 выше.
- 2** С помощью кнопок [A], [B], [F] и [G] выберите мультипэды, подлежащие копированию, после чего нажмите кнопку [7 ▼] (OK).
Выбранные мультипэды копируются в буфер.
- 3** С помощью кнопок [A], [B], [F] и [G] выберите место назначения. Если Вы хотите скопировать выбранные пэды в другой банк, нажмите кнопку [8 ▲] (UP), чтобы вызвать экран выбора банка мультипэдов Multi Pad Bank Selection, выберите требуемый банк, нажмите кнопку [7 ▼] (EDIT) меню MENU 1, после чего выберите место назначения.
- 4** Для копирования нажмите кнопку [4 ▼] (PASTE) (Вставка).

5 Сохраните текущий банк, содержащий отредактированные мультипэды.

Для вызова окна подтверждения нажмите кнопку [8 ▲], вызовите страницу USER с помощью кнопки [F] (YES), после чего для сохранения нажмите кнопку [6 ▼] (SAVE). Для получения подробной информации см. главу «Основные операции» в Руководстве пользователя.

Содержание

Создание библиотеки избранных записей	79
Редактирование записей	80
• Удаление записей	81
Сохранение записи в отдельном файле	81
• Вызов записей из файла Music Finder	82

Создание библиотеки избранных записей

Несмотря на то, что функция Search позволяет осуществлять эффективный поиск записей в Music Finder (Поиск песен), Вам может понадобиться создать пользовательскую папку избранных записей для быстрого вызова настроек панели, композиций и стилей, которыми Вы часто пользуетесь.

- 1 С экрана поиска песен **MUSIC FINDER** выберите требуемую запись.
- 2 Нажмите кнопку [H] (**ADD TO FAVORITE**) (Добавление в избранные), после чего для добавления выбранной записи на страницу **FAVORITE** (Избранные) нажмите кнопку [G] (**YES**).

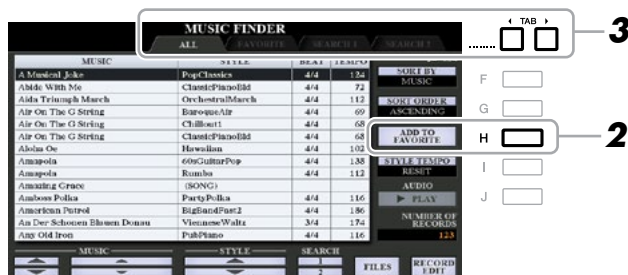

- 3 С помощью кнопок **TAB** [◀][▶] выберите страницу избранных **FAVORITE** и проверьте, что запись была добавлена. Как и в случае страницы **ALL** (Все), на странице избранных **FAVORITE** Вы можете выбрать запись и начать свое исполнение.

Удаление записей со страницы избранных **FAVORITE**

- 1 Выберите запись, которую необходимо удалить со страницы **FAVORITE**.
- 2 Нажмите кнопку [H] (**DELETE FROM FAVORITE**) (Удаление из избранных), после чего для подтверждения удаления записи нажмите кнопку [G] (**YES**).

Редактирование записей

Данная функция позволяет создавать собственные записи путем редактирования существующих записей. При этом отредактированные данные можно заменить данными текущей записи или сохранить в новую отдельную запись.

- 1 На экране поиска песен **MUSIC FINDER** выберите требуемую запись, подлежащую редактированию.
- 2 Нажмите кнопку [8 ▲ ▼] (RECORD EDIT) (Редактирование записи), чтобы вызвать экран редактирования **EDIT**.
- 3 Отредактируйте запись.

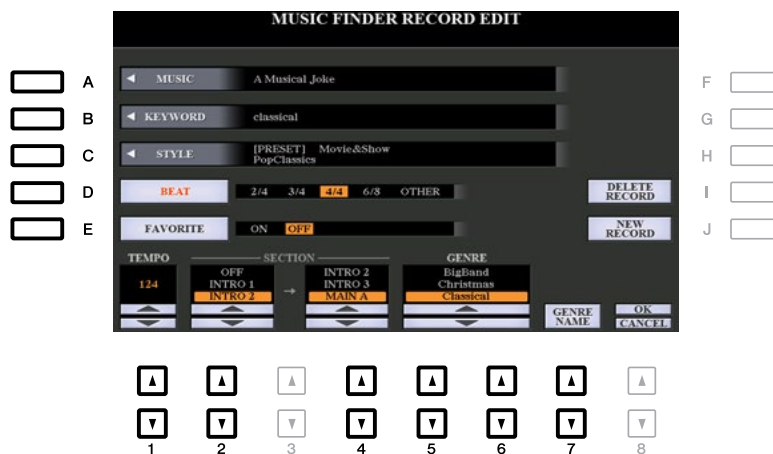

[A]	MUSIC	Для ввода названия музыкальной композиции. При нажатии кнопки [A] вызывается экран для ввода названия музыкальной композиции.
[B]	KEYWORD	Для ввода ключевого слова, которое будет использоваться для поиска. При нажатии кнопки [B] вызывается экран для ввода ключевого слова.
[C]	STYLE/SONG/AUDIO	Изменение стиля. При нажатии кнопки [C] вызывается экран выбора стиля Style Selection. После выбора требуемого стиля нажмите кнопку [EXIT], чтобы вернуться к экрану редактирования EDIT. Для записей композиций или аудио файлов данное поле редактированию не подлежит.
[D]	BEAT	Изменение тактовой доли (тактового размера) записи с целью выполнения поиска. Для записей композиций или аудио файлов данное поле редактированию не подлежит. ПРИМЕЧАНИЕ Необходимо помнить, что настройки тактовой доли, сделанные в данном параметре, используются исключительно для функции поиска песен и не влияют на фактические настройки тактовой доли самого стиля.
[E]	FAVORITE	Данный параметр позволяет выбрать, добавлять отредактированную запись на страницу избранных FAVORITE или нет.
[1 ▲ ▼]	TEMPO	Изменение темпа. Для записей композиций или аудио файлов данное поле редактированию не подлежит.
[2 ▲ ▼]	SECTION	Выбор фрагментов стиля, которые вызываются в комплексе при выборе данной записи. Запись можно запустить с фрагмента, выбранного с помощью кнопок [2 ▲ ▼]. Когда фрагмент заканчивается, воспроизведение стиля автоматически переходит к фрагменту, выбранному с помощью кнопок [4 ▲ ▼]. Для записей композиций или аудио файлов данное поле редактированию не подлежит.
[4 ▲ ▼]		
[5 ▲ ▼]/ [6 ▲ ▼]	GENRE	Выбор требуемого жанра.
[7 ▲ ▼]	GENRE NAME	Создание нового жанра.

Для отмены операции редактирования или выхода из нее нажмите кнопку [8 ▼] (CANCEL) (Отмена).



4 Сохраните отредактированную запись.

При создании новой записи

Нажмите кнопку [J] (NEW RECORD) (Новая запись). Запись добавляется на страницу ALL.

При записи поверх существующей записи

Нажмите кнопку [8 ▲] (OK).

Удаление записей

С помощью операции удаления запись удаляется со всех страниц (ALL, FAVORITE и SEARCH 1/2 (Поиск 1/2)).

- 1** На экране поиска песен MUSIC FINDER выберите запись, подлежащую удалению.
- 2** Нажмите кнопку [8 ▲ ▼] (RECORD EDIT), чтобы вызвать экран редактирования EDIT.
- 3** Нажмите кнопку [I] (DELETE RECORD) (Удаление записи).
Для отмены операции удаления и возврата на экран поиска песен MUSIC FINDER на шаге 1 нажмите кнопку [H] (NO), а для возврата на экран редактирования EDIT на шаге 2 нажмите кнопку [I] (CANCEL).
- 4** Для удаления текущей записи нажмите кнопку [G] (YES).

Сохранение записи в отдельном файле

Функция поиска песен Music Finder позволяет обрабатывать все записи, включая встроенные и дополнительно созданные записи, в виде отдельного файла. Необходимо помнить, что отдельные записи (настройки панели, композиция, аудио файл и файлы стиля) не могут обрабатываться в качестве отдельных файлов.

- 1** На экране поиска песен MUSIC FINDER нажмите кнопку [7 ▲ ▼] (FILES) (Файлы), чтобы вызвать экран выбора файла File Selection.
- 2** Для выбора места для сохранения (USER/USB) нажмите кнопки TAB [◀][▶].
- 3** Нажмите кнопку [6 ▼] (SAVE).
При этом вызывается окно Character Entry (Ввод символов). При необходимости переименуйте файл. Для получения инструкций см. главу «Основные операции» в Руководстве пользователя.
- 4** Для сохранения файла нажмите кнопку [8 ▲] (OK).
Все записи комплексно сохраняются в отдельный файл Music Finder.

Вызов записей из файла Music Finder

Путем выбора файла в средстве поиска песен Music Finder можно вызвать записи, сохраненные в файле на диске USER или на USB-устройстве хранения данных.

- 1** На экране поиска песен **MUSIC FINDER** нажмите кнопку [7 ▲ ▼] (FILES), чтобы вызвать экран выбора файла File Selection.
- 2** С помощью кнопок TAB [◀][▶] выберите место, где файл был сохранен.
- 3** Для выбора требуемого файла Music Finder нажмите кнопки [A]–[J].
Появляется сообщение, предлагающее выбрать одну из следующих опций.

[G]	REPLACE	Все записи Music Finder, имеющиеся на данный момент в инструменте, удаляются и заменяются записями выбранного файла. <u>УВЕДОМЛЕНИЕ</u> При выборе параметра REPLACE (Замена) все Ваши собственные записи удаляются из внутренней памяти. Предварительно убедитесь, что все важные данные были заархивированы и сохранены в другом месте.
[H]	APPEND	Вызванные записи добавляются к записям, имеющимся на данный момент в инструменте.
[I]	CANCEL	Отмена операции выбора файла.

Содержание

Редактирование регистрационной памяти83
Отключение загрузки конкретных элементов (Freeze)84
Вызов настроек из регистрационной памяти (Registration Sequence)85
• Сохранение настроек функции Registration Sequence86
• Применение функции Registration Sequence87

Редактирование регистрационной памяти

С помощью данной функции можно редактировать (переименовывать и удалять) все элементы регистрационной памяти, содержащиеся в банке.

1 Выберите банк регистрационной памяти, содержащий элемент регистрационной памяти, подлежащий удалению.

Для вызова экрана Registration Bank Selection (Выбор банка регистрационной памяти) одновременно нажмите кнопки REGISTRATION BANK (Банк регистрационной памяти) [+]/[-], после чего нажмите одну из кнопок [A]–[J], чтобы выбрать требуемый банк.

2 Нажмите кнопку [7 ▼] (EDIT) меню MENU 1, чтобы вызвать экран REGISTRATION EDIT (Редактирование регистрационной памяти).

3 Выберите конкретный элемент регистрационной памяти, подлежащий редактированию, для чего нажмите любую кнопку [A]–[D] или [F]–[I].

4 Для переименования выбранного элемента регистрационной памяти нажмите кнопку [1 ▼], а для его удаления нажмите кнопку [5 ▼].

Для получения подробной информации по операциям переименования и удаления см. главу «Основные операции» в Руководстве пользователя.



5 Сохраните текущий банк, содержащий отредактированные элементы регистрационной памяти.

Для вызова экрана выбора элемента регистрационной памяти Registration Memory Selection нажмите кнопку [8 ▲] (UP), после этого для сохранения нажмите кнопку [6 ▼] (SAVE) меню MENU 2. Для получения подробной информации см. главу «Основные операции» в Руководстве пользователя.

Отключение загрузки конкретных элементов (Freeze)

Регистрационная память позволяет вызывать все сделанные настройки панели нажатием одной клавиши. Однако могут возникнуть ситуации, когда Вам понадобится, чтобы некоторые элементы не изменялись даже при переключении настроек регистрационной памяти. Когда Вы хотите, например, переключить настройки тембра, но сохранить настройки стиля, можно «заморозить» настройки стиля, после чего они не будут меняться даже при выборе другого номера элемента регистрационной памяти.

1 Вызовите рабочий экран.

[FUNCTION] → TAB [◀] MENU 1 → [C] REGIST SEQUENCE/FREEZE → TAB [▶] FREEZE

2 С помощью кнопок [1 ▲ ▼]–[3 ▲ ▼] выберите требуемый элемент, после чего с помощью кнопок [4 ▲ ▼]/ [5 ▲ ▼] поставьте или уберите флажок.

При включении кнопки [FREEZE] (Приостановка) на панели элементы, помеченные флажком, будут «заморожены».



3 Для выхода с рабочего экрана нажмите кнопку [EXIT].

УВЕДОМЛЕНИЕ

При выходе с данного экрана настройки, сделанные на экране FREEZE, автоматически сохраняются в инструменте. Однако при отключении питания в момент нахождения на данном экране настройки будут утеряны.

4 Нажмите кнопку [FREEZE] на панели, чтобы включить функцию Freeze.

С помощью данной операции можно «заморозить» или оставить помеченные флажком элементы без изменения даже при выборе другого номера элемента регистрационной памяти. Для выключения функции Freeze повторно нажмите кнопку [FREEZE].

Вызов настроек из регистрационной памяти (Registration Sequence)

Несмотря на удобство использования кнопок регистрационной памяти, во время исполнения могут возникнуть ситуации, когда Вам понадобится быстро переключиться между настройками. Удобная функция Registration Sequence (Последовательность вызова регистрационных файлов настроек) позволяет вызывать восемь комплектов настроек в заданном порядке, что выполняется простым нажатием кнопок TAB [◀][▶] (на главном экране) или на педаль во время игры.

1 Если для переключения между регистрационными файлами настроек Вы собираетесь использовать одну или несколько педалей, подключите дополнительные педали к надлежащим разъемам FOOT PEDAL (Ножная педаль).

Для получения инструкций см. главу 10 в Руководстве пользователя.

2 На экране банка регистрационной памяти REGISTRATION BANK выберите требуемый банк, подлежащий программированию.

3 Вызовите рабочий экран.

[FUNCTION] → TAB [◀] MENU 1 → [C] REGIST SEQUENCE/FREEZE → TAB [◀] REGISTRATION SEQUENCE

4 При использовании педали задайте способ ее использования, а именно, она будет перемещаться по последовательности в прямом или обратном порядке.

С помощью кнопки [B] или [C] выберите педаль для перемещения по последовательности вызова регистрационных файлов настроек в прямом или обратном порядке. Например, при подключении двух педалей Педаль 1 может использоваться для перемещения по последовательности в прямом порядке, а Педаль 2 – в обратном. Необходимо отметить, что настройки педали, сделанные в данной функции (кроме значения «OFF»), будут иметь приоритет перед настройками, сделанными на экране ножной педали FOOT PEDAL (стр. 114). Если Вы хотите использовать педаль для какой-либо функции помимо функции Registration Sequence, установите данный параметр на значение «OFF».

Указывает название выбранного на данный момент банка регистрационной памяти.



5 Запрограммируйте порядок последовательности слева направо.

Нажмите одну из кнопок REGISTRATION MEMORY (Регистрационная память) [1]–[8] на панели, после чего нажмите кнопку [6 ▲ ▼] (INSERT) (Вставка), чтобы ввести номер.

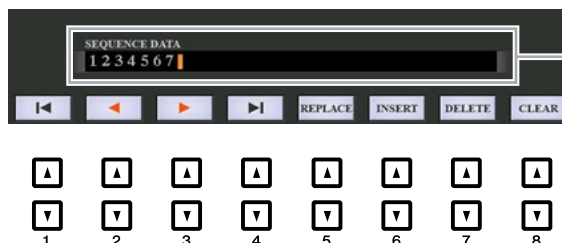

Показывает номера элементов регистрационной памяти в порядке, соответствующем текущей последовательности вызова регистрационных файлов настроек.

[1 ▲▼]- [4 ▲▼]		Перемещение курсора.
[5 ▲▼]	REPLACE	Замена номера в положении курсора на выбранные на данный момент номера элементов регистрационной памяти.
[6 ▲▼]	INSERT	Вставка выбранного на данный момент номера элемента регистрационной памяти в место положения курсора.
[7 ▲▼]	DELETE	Удаление номера в месте положения курсора.
[8 ▲▼]	CLEAR	Удаление всех номеров последовательности.

6 С помощью кнопки [D] (SEQUENCE END) (Конец последовательности) определите действия функции Registration Sequence по достижении конца последовательности.

- **STOP (Останов)**.....Нажатие кнопки TAB [►] или на педаль для перемещения по последовательности в прямом направлении не вызывает никаких действий. Последовательность останавливается.
- **TOP (Вверх)**Последовательность запускается сначала.
- **NEXT BANK (Следующий банк)** ..Последовательность автоматически переходит в начало следующего банка регистрационной памяти, расположенного в той же папке.

7 Для отключения функции Registration Sequence нажмите кнопку [F] (REGIST SEQ. ENABLE) (Отключение функции Registration Sequence).

8 Для выхода с рабочего экрана нажмите кнопку [EXIT].

После появления сообщения с запросом на подтверждение нажмите кнопку [G] (YES), чтобы временно сохранить программу функции Registration Sequence.

УВЕДОМЛЕНИЕ

Необходимо помнить, что при изменении банков регистрационной памяти все данные функции Registration Sequence будут утеряны, если их не сохранить в файл банка регистрационной памяти. Для получения инструкций по сохранению см. раздел ниже.

Сохранение настроек функции Registration Sequence

Настройки порядка последовательности и действий функции Registration Sequence по достижении конца последовательности (SEQUENCE END) входят в файл банка регистрационной памяти. Для запоминания только что запрограммированной последовательности вызова регистрационных файлов настроек сохраните текущий файл банка регистрационной памяти.

1 Для вызова экрана выбора банка регистрационной памяти REGISTRATION BANK Selection одновременно нажмите кнопки REGIST BANK (Банк регистрационной памяти) [+] и [-].

2 Для сохранения файла банка нажмите кнопку [6 ▼] меню MENU 2.

Для получения подробной информации см. главу «Основные операции» в Руководстве пользователя.

Применение функции Registration Sequence

- 1** Выберите требуемый банк регистрационной памяти.
- 2** В верхнем правом углу главного экрана подтвердите последовательность вызова регистрационных файлов настроек.

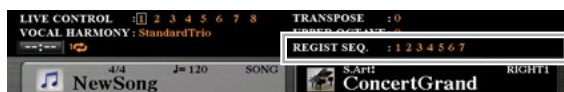

- 3** Для выбора первого номера элемента регистрационной памяти нажмите кнопку TAB [◀] или [▶] или ножную педаль.

Номер элемента в крайнем левом положении выделяется прямоугольником, что показывает, что в настоящее время выбран этот номер элемента регистрационной памяти.

- 4** Во время исполнения на клавиатуре используйте кнопки TAB или ножную педаль.
Для возврата к состоянию, когда ни один номер элемента регистрационной памяти выбран не был, при вызове главного экрана одновременно нажмите кнопки TAB [◀] и [▶].

ПРИМЕЧАНИЕ Педаль можно использовать для функции Registration Sequence независимо от того, какой экран вызван (за исключением экрана последовательности вызова регистрационных файлов настроек REGIST SEQUENCE).

Содержание

Создание и сохранение параметров микрофона/гитары (EQ/CMP)88
• Сохранение параметров микрофона/гитары89
• Страница MIC/GUITAR89
• Страница TALK90
Настройка и редактирование типов гармонизации вокала (PSR-S970)91
• Настройка параметров управления гармонизацией вокала91
• Редактирование типов гармонизации вокала93
Редактирование типов синтезирующего вокодера (PSR-S970)98
• Редактирование параметров на вкладке OVERVIEW99
• Редактирование параметров на вкладке DETAIL101

Создание и сохранение параметров микрофона/гитары (EQ/CMP)

В данном разделе представлено описание процедуры создания и сохранения дополнительных настроек для микрофона/гитары.

- 1** Подключите микрофон или гитару, для вызова рабочего экрана нажмите кнопку [MIC SETTING/VOCAL HARMONY] (Параметры микрофона/гармонизация вокала) (PSR-S970) или [MIC SETTING] (Параметры микрофона) (PSR-S770), после чего нажмите кнопку [A] (MIC/GUITAR) (Микрофон/гитара), чтобы включить функцию.

После этого можно говорить в микрофон или играть на гитаре и прослушивать изменения, вносимые во время настройки параметров.

- 2** Для вызова экрана EQ/CMP SETTING (Настройки эквалайзера/компрессора) нажмите кнопку [B] (EQ/CMP) (Эквалайзер/компрессор).
- 3** Выберите требуемую страницу, а именно MIC/GUITAR или TALK (Речь), что выполняется с помощью кнопок TAB [◀][▶].

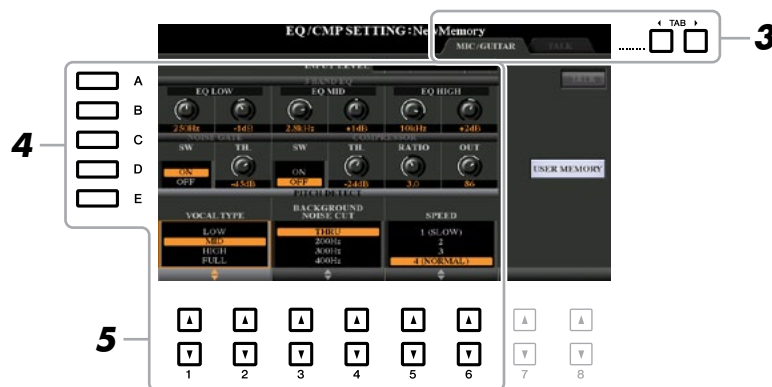

ПРИМЕЧАНИЕ Настройки, выполняемые на странице речи TALK, являются настройками, которые становятся активными при включении кнопки [F] (TALK).

- 4** С помощью кнопок [A]–[E] выберите конкретный ряд (или группу) параметров, подлежащих изменению.
- 5** С помощью кнопок [1▲▼]–[6▲▼] установите значение конкретных параметров в выбранном ряде.

Для получения информации по каждому параметру см. [стр. 89–90](#).

УВЕДОМЛЕНИЕ

После настройки перейдите на экран EQ/CMP SETTING MEMORY (Память настроек эквалайзера/компрессора), для чего нажмите кнопку [I] (USER MEMORY) (Пользовательская память), и сохраните настройки (см. [стр. 89](#)). В случае выхода с данного экрана или отключения питания инструмента без выполнения операции сохранения данные настройки будут утеряны.

Сохранение параметров микрофона/гитары

Все настройки (на страницах MIC/GUITAR и TALK) комплексно сохраняются в отдельный файл. Сохранять можно до десяти файлов.

1 На экране настроек эквалайзера/компрессора EQ/CMP SETTING (на шаге 3 стр. 88) нажмите кнопку [I] (USER MEMORY).

2 Для сохранения файла на диске USER нажмите кнопку [6 ▼] (SAVE).

Для получения подробной информации по процедурам наименования и сохранения см. главу «Основные операции» в Руководстве пользователя.

ПРИМЕЧАНИЕ Файл с параметрами микрофона/гитары можно сохранить исключительно на внутренний диск USER. При необходимости сохранения данных параметров на USB-устройство хранения данных сохраните файл пользовательских эффектов на экране, который вызывается следующим образом: [FUNCTION] → TAB [▶] MENU 2 → [G] SYSTEM → TAB [◀] [▶] SETUP FILES → [H] USER EFFECT FILES.

Вызов параметров микрофона/гитары, сохраненных на диске USER

- 1 Вызовите экран памяти настроек эквалайзера/компрессора EQ/CMP SETTING MEMORY. Кнопка [MIC SETTING/VOCAL HARMONY] (PSR-S970) или [MIC SETTING] (PSR-S770) → [B] EQ/CMP SETTING → [I] USER MEMORY
- 2 Для выбора требуемого файла с параметрами нажмите кнопки [A]–[J].

Страница MIC/GUITAR

■ 3BAND EQ (Трехполосный эквалайзер) (выбирается с помощью кнопок [A]/[B])

Эквалайзер (EQ) представляет собой обрабатывающее устройство, которое делит спектр частот на несколько диапазонов, которые могут усиливаться или срезаться в случае необходимости подстроиться под общую частотную характеристику. На данном инструменте предусмотрена функция высококачественного трехполосного (низкий, средний и высокий) цифрового эквалайзера для звучания микрофона/гитары.

[1 ▲▼]/ [3 ▲▼]/ [5 ▲▼]	Hz	Регулировка средней частоты соответствующего диапазона.
[2 ▲▼]/ [4 ▲▼]/ [6 ▲▼]	dB	Усиление или срезание уровня соответствующего диапазона на значение до 12 дБ.

■ NOISE GATE (Шумовой шлюз) (выбирается с помощью кнопок [C]/[D])

С помощью данного эффекта можно заглушить входной сигнал, когда входной сигнал от микрофона/гитары опускается ниже заданного уровня, что позволяет эффективно отсекал посторонние шумы и пропускать требуемый сигнал (вокал и т.д.).

[1 ▲▼]	SW (Переключатель)	Включение/выключение эффекта шумового шлюза.
[2 ▲▼]	TH (Пороговое значение)	Регулировка уровня входного сигнала, при котором шлюз начинает открываться.

■ COMPRESSOR (Компрессор) (выбирается с помощью кнопок [C]/[D])

С помощью данного эффекта можно удерживать выходной сигнал, когда входной сигнал с микрофона/гитары превышает заданный уровень, что особенно полезно для выравнивания вокальных партий с большим диапазоном динамики. При этом сигнал эффективно сжимается, увеличивая громкость тихих партий и снижая громкость громких партий. Для достижения максимального эффекта сжатия установите параметр RATIO (Коэффициент) на высокое значение, а параметр OUT (Выходной сигнал) - на оптимальную громкость.

[3 ▲▼]	SW (Переключатель)	Включение/выключение компрессора.
[4 ▲▼]	TH (Пороговое значение)	Регулировка уровня входного сигнала, выше которого применяется компрессор.
[5 ▲▼]	RATIO	Регулировка коэффициента сжатия. Чем выше коэффициент, тем сильнее сжимается звук с понижением диапазона динамики.
[6 ▲▼]	OUT	Регулировка уровня окончательного выходного сигнала.

■ (PSR-S970) PITCH DETECT (Определение высоты звука) (выбирается с помощью кнопки [E])

Определяет способ выявления или распознавания инструментом высоты звука на входе микрофона во время исполнения.

[1 ▲▼]/ [2 ▲▼]	VOCAL TYPE	<p>Данный параметр используется для достижения максимально натуральной гармонизации вокала в зависимости от Вашего тембра.</p> <p>LOW: Настройка для низких тембров. Также данная настройка подходит для рычащих и кричащих звуков.</p> <p>MID: Настройка для тембров в среднем диапазоне.</p> <p>HIGH: Настройка для высоких тембров. Также данная настройка подходит для исполнения близко к микрофону.</p> <p>FULL: Настройка для вокалистов с широким диапазоном от низкого до высокого тембра.</p>
[3 ▲▼]/ [4 ▲▼]	BACKGROUND NOISE CUT	<p>THRU, 200Hz, 300Hz, 400Hz, 500Hz</p> <p>Данный параметр позволяет отфильтровывать низкие звуки, которые бы нарушали эффект гармонизации вокала. При установке данного параметра на значение «THRU» (Беспрепятственно) фильтр подавления помех выключается.</p>
[5 ▲▼]/ [6 ▲▼]	SPEED	<p>1 (МЕДЛЕННО) – 4 (НОРМАЛЬНО) – 15 (БЫСТРО)</p> <p>Регулировка реакции эффекта гармонизации вокала или скорости гармонизации на Ваш тембр.</p> <p>ПРИМЕЧАНИЕ Когда скорость определения высоты звука функции гармонизации вокала одной или обеих партий (ведущая партия и партия гармонизации) устанавливается на значение «as Mic Setting» (Согласно параметрам микрофона) на вкладке DETAIL (стр. 97), эффективен данный параметр. При других настройках эффективна настройка скорости определения высоты звука функции гармонизации вокала.</p>

Страница TALK

На данной странице можно сделать настройки для речи или объявлений (НЕ вокальное исполнение), при этом они активируются при включении кнопки [F] (TALK). Вся индикация и параметры (за исключением параметра TALK MIXING (Микширование речи), указанного ниже) аналогичны индикации и параметрам на странице MIC/GUITAR. Однако данные настройки не зависят от настроек, сделанных на странице MIC/GUITAR.

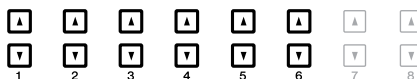

■ TALK MIXING (выбирается с помощью кнопки [E])

[1 ▲▼]	VOLUME	Определяет громкость звука на выходе микрофона.
[2 ▲▼]	PAN	Определяет положение стерео панорамирования микрофонного звука.
[3 ▲▼]	REVERB DEPTH	Определяет глубину эффектов реверберации, применяемых к микрофонному звуку.
[4 ▲▼]	CHORUS DEPTH	Определяет глубину эффектов хора, применяемых к микрофонному звуку.
[5 ▲▼]/ [6 ▲▼]	REDUCTION LEVEL	Определяет величину снижения громкости общего звучания (за исключением входа микрофона), что позволяет эффективно регулировать баланс между Вашим тембром и общим звучанием инструмента.

Настройка и редактирование типов гармонизации вокала (PSR-S970)

Настройка параметров управления гармонизацией вокала

На данном инструменте можно задать партию, которая будет управлять гармонизацией вокала независимо от текущего типа гармонизации вокала.

- 1 Вызовите экран **Vocal Harmony Type Selection (Выбор типа гармонизации вокала)**.
[MIC SETTING/VOCAL HARMONY] → [E] (TYPE)



ПРИМЕЧАНИЕ Перед установкой параметров управления гармонизацией вокала проверьте правильность подключения микрофона (глава 8 в Руководстве пользователя) и надлежащую установку настроек (Справочное руководство, стр. 88).

- 2 Нажмите кнопку [8 ▲] (SET UP), чтобы вызвать экран настроек, после чего установите значение с помощью кнопок [2 ▲▼]–[5 ▲▼] и [7 ▲▼].
Для получения информации по каждому параметру см. стр. 92.

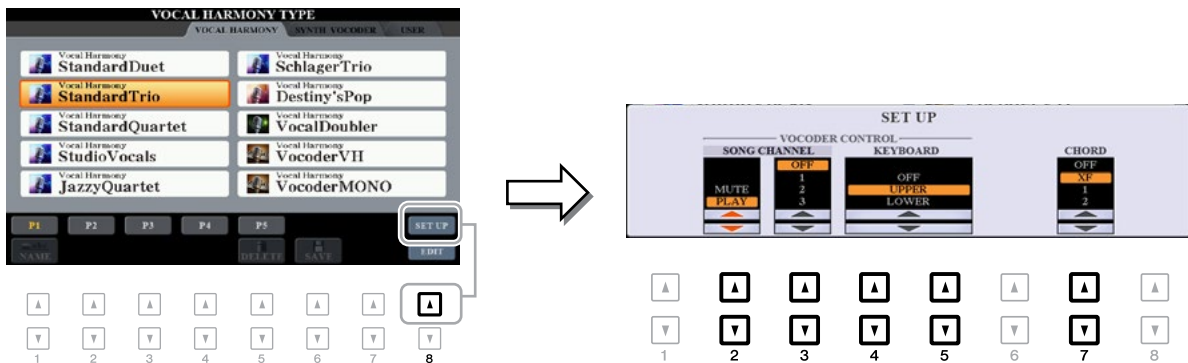

- 3 После установки значения нажмите кнопку [EXIT], чтобы выйти с экрана настроек Setup.

СЛЕДУЮЩАЯ СТРАНИЦА

■ Установочные параметры

[2 ▲▼]– [5 ▲▼]	VOCODER CONTROL	Эффект гармонизации вокала в режимах Vocoder (Вокодер) и Vocoder-Mono (Вокодер-моно) управляется нотами, которые берутся с клавиатуры, и/или данными композиции.
[2 ▲▼]	SONG CHANNEL MUTE/PLAY	При установке данного параметра на значение «MUTE» (Приглушение) канал, выбранный ниже (для управления гармонизацией), приглушается (выключается) во время воспроизведения композиции, что позволяет Вам петь композицию с обеспечением гармонизации даже без сопровождения или аккомпанемента.
[3 ▲▼]	SONG CHANNEL OFF/1–16	При установке данного параметра на значение «OFF» воспроизведение композиции не влияет на гармонизацию вокала. При установке параметра на значения с 1 до 16 для управления гармонизацией используются данные нот (проигрываемых из композиции на инструменте или с внешнего секвенсора MIDI), содержащиеся на соответствующем канале.
[4 ▲▼] /[5 ▲▼]	KEYBOARD	<p>OFF: Исполнение с клавиатуры не влияет на гармонизацию вокала.</p> <p>UPPER: Гармонизацией управляют ноты, которые берутся справа от точки разделения.</p> <p>LOWER: Гармонизацией управляют ноты, которые берутся слева от точки разделения.</p> <p>ПРИМЕЧАНИЕ Точкой разделения (LEFT) является отдельная точка настроек клавиатуры (OFF/UPPER/LOWER).</p> <p>ПРИМЕЧАНИЕ При применении как настроек исполнения с клавиатуры, так и настроек данных композиции они соединяются для управления гармонизацией.</p>
[7 ▲▼]	CHORD	<p>В режиме Chordal (Аккордовый режим) данные композиции, которые будут использоваться для определения аккорда, определяются следующими параметрами.</p> <p>OFF: Аккорды не определяются из данных композиции.</p> <p>XF: Для гармонизации вокала используются аккорды формата XF.</p> <p>1–16: Аккорды определяются из данных нот, расположенных в заданном канале композиции.</p> <p>ПРИМЕЧАНИЕ Гармонизация вокала может не работать надлежащим образом независимо от сделанных здесь настроек, что зависит от данных композиции, так как выбранная композиция может не содержать данных аккордов или содержать недостаточно данных нот для определения аккорда.</p>

Редактирование типов гармонизации вокала

В данном разделе представлено краткое описание процедуры создания собственных типов гармонизации вокала, а также список параметров для редактирования. Создать и сохранить можно в общей сложности шестьдесят типов.

- 1 Вызовите экран выбора типа гармонизации вокала Vocal Harmony Type Selection.**
[MIC SETTING/VOCAL HARMONY] → [E] TYPE

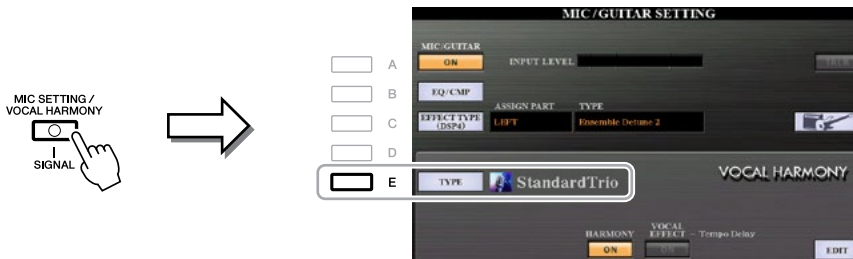

- 2 С помощью кнопок TAB [◀][▶] выберите вкладку VOCAL HARMONY (Гармонизация вокала).**

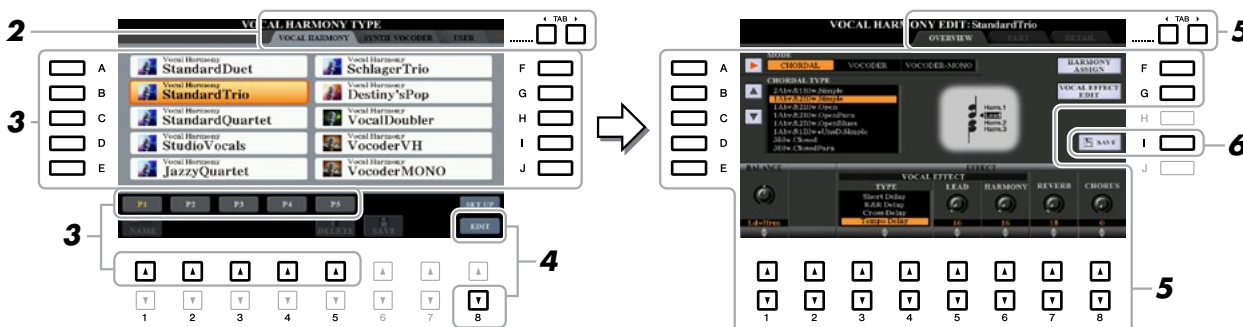

- 3 Выберите тип гармонизации вокала, подлежащий редактированию, что выполняется с помощью кнопок [A]–[J].**
Для вызова других страниц экрана для дальнейшего выбора нажмите одну из кнопок [1 ▲]–[5 ▲].
- 4 Нажмите кнопку [8 ▼] (EDIT), чтобы вызвать экран VOCAL HARMONY EDIT (Редактирование типа гармонизации вокала).**

ПРИМЕЧАНИЕ Экран редактирования типа гармонизации вокала VOCAL HARMONY EDIT также можно вызвать с помощью кнопок [8 ▲▼] на экране параметров микрофона/гитары MIC/GUITAR SETTING.

- 5 С помощью кнопок TAB [◀][▶] вызовите требуемую вкладку, после чего отредактируйте тип гармонизации вокала, для чего используйте кнопки [A]–[G] и [1 ▲▼]–[8 ▲▼].**

На экране редактирования типа гармонизации вокала VOCAL HARMONY EDIT предусмотрено три вкладки. Для получения информации по редактированию каждой вкладки см. стр. 94–97.

- **OVERVIEW (Общий обзор)** .Редактирование базовых параметров типа гармонизации вокала, включая режим, аккордовый тип, эффект гармонизации вокала и т.д.
- **PART (Партия)**Регулировка громкости звука, панорамирования и т.д. для каждой ноты гармонизации (партия гармонизации 1, 2, 3 и ведущая партия).
- **DETAIL (Детали)**Редактирование типа гармонизации вокала.

УВЕДОМЛЕНИЕ

При переходе на другой тип гармонизации вокала или отключении питания инструмента без выполнения операции сохранения выполненные здесь настройки будут утеряны.

- 6 Для сохранения отредактированного типа гармонизации вокала нажмите кнопку [I] (SAVE).**
Для получения инструкций по операции сохранения см. главу «Основные операции» в Руководстве пользователя.

ПРИМЕЧАНИЕ Отредактированный тип гармонизации вокала можно сохранить в файл исключительно на внутреннем диске USER. Если настройки необходимо сохранить на USB-устройство хранения данных, сохраните файл пользовательских эффектов на экране, который вызывается следующим образом: [FUNCTION] → TAB [▶] MENU 2 → [G] SYSTEM → TAB [◀][▶] SETUP FILES → [H] USER EFFECT FILES.

СЛЕДУЮЩАЯ СТРАНИЦА

■ Редактирование параметров на вкладке общего обзора OVERVIEW

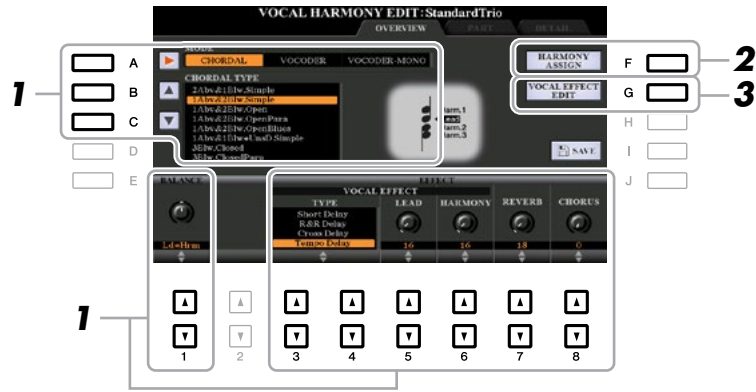

1 Установите значение с помощью кнопок [A]–[C], [1 ▲▼] и [3 ▲▼]–[8 ▲▼].

Для получения информации по каждому параметру см. [стр. 95](#).

2 Для установки способа применения гармонизации вокала к Вашему тембру во время исполнения нажмите кнопку [F] (HARMONY ASSIGN) (Назначение гармонизации).

Для получения информации по каждому параметру см. [стр. 95](#).

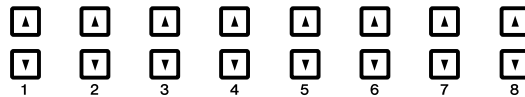

3 Для редактирования эффекта гармонизации вокала нажмите кнопку [G] (VOCAL EFFECT EDIT) (Редактирование эффекта гармонизации вокала).

На экране, который вызывается с помощью данной операции, с помощью кнопок [3 ▲▼]–[5 ▲▼] выберите параметр, после чего с помощью кнопок [6 ▲▼]–[7 ▲▼] задайте его значение. При необходимости на данном экране можно изменить тип эффекта, который был выбран на шаге 1, что выполняется с помощью кнопок [1 ▲▼]/[2 ▲▼].

Для получения информации по каждому параметру см. «Список параметров гармонизации вокала» в перечне данных на веб-сайте.

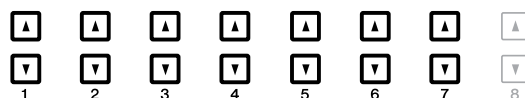
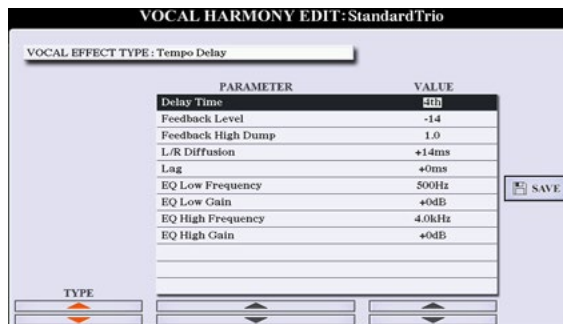

▶ СЛЕДУЮЩАЯ СТРАНИЦА

■ Параметры на вкладке общего обзора OVERVIEW

[A]	MODE	Определяет режим эффекта гармонизации вокала: Chordal, Vocoder или Vocoder-Mono. Аккордный режим Chordal подходит для традиционной гармонизации вокала, а режимы вокодера Vocoder и вокодера-моно Vocoder-Mono подходят для эффектов вокодера. Режим Vocoder-Mono предназначен для однонотных мелодий. При выборе режима Vocoder или Vocoder-Mono параметр Chordal Type (Тип аккордового режима), указанный ниже, становится недоступным.
[B]/[C]	CHORDAL TYPE	Определяет конкретные ноты и тембры, используемые для гармонизации вокала. Ноты гармонизации и ноты ведущей партии также отображаются на экране в виде партитуры. Для получения списка типов аккордового режима см. «Список параметров гармонизации вокала» в перечне данных на веб-сайте.
[1 ▲▼]	BALANCE	Позволяет настраивать баланс между ведущей вокальной партией (Ваш тембр) и гармонизацией вокала. Чем выше данное значение, тем громче эффект гармонизации вокала и тем ниже громкость ведущей вокальной партии. При установке данного параметра на значение L<H63 (L: ведущая вокальная партия, H: гармонизация вокала) на выходе получается только гармонизация вокала, а при установке параметра на значение L63>H на выходе получается только ведущая вокальная партия.
[3 ▲▼]– [6 ▲▼]	VOCAL EFFECT	Определяет тип эффекта гармонизации вокала и степень эффекта, применяемого к ведущей вокальной партии и вокалу партии гармонизации.
[3 ▲▼] –[4 ▲▼]	TYPE	Определяет конкретный тип эффекта гармонизации вокала, применяемый к ведущей вокальной партии и вокалу партии гармонизации, при этом доступен широкий диапазон реверберации, запаздывания, модуляции, искажения и других специальных эффектов. Для получения списка типов эффектов см. «Список параметров гармонизации вокала» в перечне данных на веб-сайте.
[5 ▲▼]	LEAD	Определяет степень эффекта гармонизации вокала, применяемого к ведущей вокальной партии.
[6 ▲▼]	HARMONY	Определяет степень эффекта гармонизации вокала, применяемого к вокалу партии гармонизации.
[7 ▲▼]	REVERB	Определяет степень реверберации, применяемой ко всему звучанию гармонизации вокала как ведущей партии, так и партии гармонизации.
[8 ▲▼]	CHORUS	Определяет степень эффекта хоруса, применяемого ко всему звучанию гармонизации вокала как ведущей партии, так и партии гармонизации.

■ HARMONY ASSIGN

Для получения подробной информации по каждому параметру см. «Список параметров гармонизации вокала» в перечне данных на веб-сайте.

[1 ▲▼]/ [2 ▲▼]	TRANS (TRANPOSE) MODE	Определяет степень транспонирования партий гармонизации. При установке данного параметра на значение «0» транспонирование не выполняется, а при установке параметра на значение «Auto» выполняется автоматическое транспонирование. Данный параметр становится доступным при установке режима вокодера Vocoder или вокодера-моно Vocoder-Mono. Настройки: 0, Auto, -3 – +3
[3 ▲▼]/ [4 ▲▼]	SESSION TABLE	Определяет назначение тембра для партий гармонизации или тип аккорда, который будет использоваться при создании партий гармонизации в соответствии с различными музыкальными стилями. Данный параметр доступен только при выборе аккордного режима и установке типа на любой тип кроме ScaleDiatonic (Диатоническая гамма) и Parallel (Параллельный). Настройки: Normal, Simple, R&R, UrbanA, UrbanB, Blues7, UrbanC

[5 ▲▼]/ [6 ▲▼]	KEY ROOT	<p>Определяет основной тон клавиши для транспонирования. Сочетание данного параметра с параметром Key Type (Тип клавиши), указанным ниже, позволяет активировать модальное транспонирование гармонизации гаммы. Данный параметр становится доступным при установке параметра Chordal Type на значение «ScaleDiatonic».</p> <p>Настройки: C, C#, D, D#, E, F, F#, G, G#, A, A#, B</p>
[7 ▲▼]/ [8 ▲▼]	KEY TYPE	<p>Определяет тип гаммы для транспонирования. Сочетание данного параметра с параметром Key Root (Основной тон клавиши), указанным выше, позволяет активировать модальное транспонирование гармонизации гаммы. Данный параметр становится доступным при установке параметра Chordal Type на значение «ScaleDiatonic».</p> <p>Настройки: Maj, min (Natural), min (Harmonic)</p>

■ Редактирование параметров на вкладке PART

Данные параметры располагаются в виде матрицы.

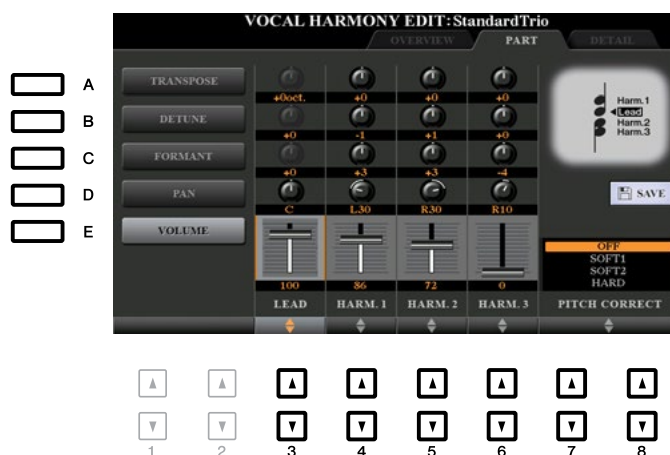

С помощью кнопок [A]–[E] выберите требуемый параметр, после чего отредактируйте каждую вокальную партию, включая ноты партии гармонизации (Harm.1, 2, 3) и ведущую вокальную партию (Ваш тембр), что выполняется с помощью кнопок [3 ▲ ▼]–[8 ▲ ▼].

Для получения информации по каждому параметру см. ниже.

■ TRANSPOSE (выбирается с помощью кнопки [A])

Определяет транспонирование высоты звука для каждой партии. Диапазон для всех партий является одинаковым, однако звучание ведущей вокальной партии можно регулировать исключительно по октавам. При установке параметра Chordal Type на значение «ScaleDiatonic» данный параметр переключается на значения в ступенях. При установке параметра Pitch Correct (Корректировка высоты звука) на значение «OFF» ведущая партия становится недоступной. При выборе режима вокодера Vocoder или вокодера-моно Vocoder-Mono недоступными становятся партии гармонизации.

Настройки TRANSPOSE

Ведущая партия: -3 октавы – +3 октавы

Партия гармонизации 1, 2, 3: -36 полутонов – +36 полутонов

Настройки DEGREE (Степень)

Ведущая партия: -3 октавы – +3 октавы

Партия гармонизации 1, 2, 3: -3 октавы (-22 ступени гаммы) – унисон – +3 октавы (+22 ступени гаммы)

■ DETUNE (Расстройка) (выбирается с помощью кнопки [B])

Определяет точные настройки высоты звука для каждой партии. Регулировка данного параметра позволяет воспроизводить эффект распевки хора или достичь натурального не вполне совершенного вокального звучания. При установке параметра Pitch Correct на значение «OFF» ведущая партия становится недоступной.

Настройки: -50 процентов – +50 процентов

■ FORMANT (Формант) (выбирается с помощью кнопки [C])

Определяет настройки форманта для каждой партии. Данный параметр можно использовать для точного изменения характера звучания вокальной партии. Чем выше значение, тем более женским становится тембр партии гармонизации. Чем ниже значение, тем тембр становится более мужским. При установке параметра Pitch Correct на значение «Off» ведущая партия становится недоступной.
Настройки: -62 – +62

■ PAN (Панорамирование) (выбирается с помощью кнопки [D])

Определяет настройки положения панорамирования для каждой партии. При установке каждой вокальной партии на различные положения панорамирования, например, с ведущей вокальной партией в центре, в результате получается натуральное стерео звучание в широком диапазоне.
Настройки: L63 (лев.) – C (центр) – R63 (прав.)

■ VOLUME (Громкость) (выбирается с помощью кнопки [E])

Определяет настройки громкости для каждой партии. Данный параметр можно использовать для регулировки относительного баланса уровня громкости между вокальными партиями.
Настройки: 0–127

■ PITCH CORRECT (устанавливается с помощью кнопок [7 ▲ ▼]–[8 ▲ ▼])

Определяет влияние параметра Pitch Correct на Ваш тембр. Для получения информации по каждому параметру см. «Список параметров гармонизации вокала» в перечне данных на веб-сайте.
Настройки: OFF, SOFT1, SOFT2, HARD

■ Редактирование параметров на вкладке DETAIL

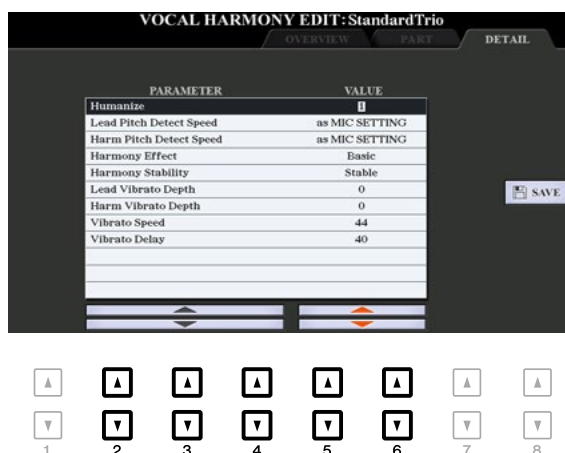

С помощью кнопок [2 ▲ ▼]–[4 ▲ ▼] выберите требуемый параметр, после чего установите значение выбранного параметра, что выполняется с использованием кнопок [5 ▲ ▼]/[6 ▲ ▼].

Для получения информации по каждому параметру см. «Список параметров гармонизации вокала» в перечне данных на [веб-сайте](#).

Редактирование типов синтезирующего вокодера (PSR-S970)

В данном разделе представлено описание процедуры создания собственных типов синтезирующего вокодера, а также список параметров для редактирования. Создать и сохранить можно в общей сложности шестьдесят типов (типы синтезирующего вокодера и гармонизации вокала).

ПРИМЕЧАНИЕ Для получения информации по редактированию типов гармонизации вокала см. [стр. 93](#).

- 1** Вызовите экран выбора типа гармонизации вокала **Vocal Harmony Type Selection**.
[MIC SETTING/VOCAL HARMONY] → [E] TYPE



- 2** С помощью кнопок **TAB** [◀][▶] выберите вкладку **SYNTH VOCODER** (Синтезирующий вокодер).

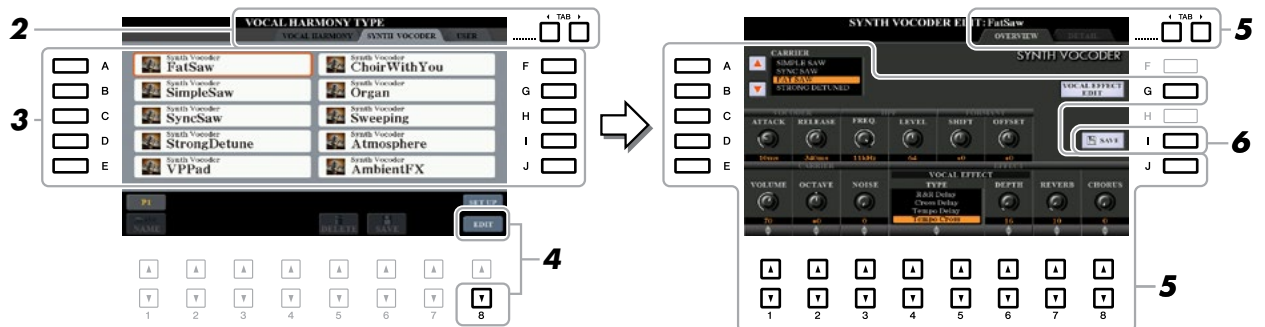

- 3** Выберите тип синтезирующего вокодера, подлежащий редактированию, что выполняется с помощью кнопок [A]–[J].
- 4** Нажмите кнопку [8 ▼] (EDIT), чтобы вызвать экран **SYNTH VOCODER EDIT** (Редактирование типа синтезирующего вокодера).
- 5** С помощью кнопок **TAB** [◀][▶] вызовите требуемую вкладку, после чего отредактируйте тип синтезирующего вокодера, для чего используйте кнопки [A]–[E], [G] и [J] и [1 ▲▼]–[8 ▲▼].

На экране редактирования типа синтезирующего вокодера **SYNTH VOCODER EDIT** предусмотрено две вкладки. Для получения информации по редактированию каждой вкладки см. [стр. 99–101](#).

- **OVERVIEW (Общий обзор)** .Редактирование базовых параметров типа синтезирующего вокодера, включая Carrier (Носитель), Vocoder Attack/Release (Атака/затухание вокодера), HPF (Фильтр высоких частот) и т.д.
- **DETAIL (Детали)**Редактирование типа синтезирующего вокодера.

УВЕДОМЛЕНИЕ

При переходе на другой тип синтезирующего вокодера или отключении питания инструмента без выполнения операции сохранения выполненные здесь настройки будут утеряны.

- 6** Для сохранения отредактированного типа синтезирующего вокодера нажмите кнопку [I] (SAVE).

Для получения инструкций по операции сохранения см. главу «Основные операции» в Руководстве пользователя.

ПРИМЕЧАНИЕ Отредактированный тип гармонизации вокала можно сохранить в файл исключительно на внутреннем диске USER. Если настройки необходимо сохранить на USB-устройство хранения данных, сохраните файл пользовательских эффектов на экране, который вызывается следующим образом: [FUNCTION] → TAB [▶] MENU 2 → [G] SYSTEM → TAB [◀][▶] SETUP FILES → [H] USER EFFECT FILES.

Редактирование параметров на вкладке OVERVIEW



1 С помощью кнопок [A]–[E] (или [J]) выберите параметр, подлежащий изменению, после чего установите его значение, для чего используйте кнопки [1 ▲ ▼]–[8 ▲ ▼] или регуляторы.

Для получения информации по каждому параметру см. [стр. 100–101](#).

2 Для редактирования эффекта гармонизации вокала нажмите кнопку [G] (VOCAL EFFECT EDIT).

На экране, который вызывается с помощью данной операции, с помощью кнопок [3 ▲ ▼]–[5 ▲ ▼] выберите параметр, после чего с помощью кнопок [6 ▲ ▼]–[7 ▲ ▼] установите его значение. При необходимости на данном экране тип эффекта, который был выбран на шаге 1, можно изменить, что выполняется с помощью кнопок [1 ▲ ▼]/[2 ▲ ▼].

Для получения информации по каждому параметру см. перечень данных на веб-сайте.



СЛЕДУЮЩАЯ СТРАНИЦА

■ Параметр CARRIER (задается с помощью кнопок [A]/[B])

Выбор звучания музыкального инструмента, который будет использоваться в качестве источника (носитель) для синтезирующего вокодера (носитель выполняет функции базового звучания, по которому применяются характеристики вокала).

■ Параметры VOCODER (выбираются с помощью кнопок [C]/[D])

[1 ▲▼]	ATTACK	Определяет время атаки звучания синтезирующего вокодера. Чем выше значение, тем медленнее выполняется атака. Настройки: 1 мсек – 200 мсек
[2 ▲▼]	RELEASE	Определяет время затухания звучания синтезирующего вокодера. Чем выше значение, тем медленнее выполняется затухание. Настройки: 10 мсек – 3000 мсек

■ Параметры HPF (фильтр высоких частот) (выбираются с помощью кнопок [C]/[D])

[3 ▲▼]	FREQ. (Частота)	Определяет частоту среза фильтра высоких частот для звукового сигнала на входе микрофона. При установке данного параметра на низкое значение входной звуковой сигнал обрабатывается минимальным способом, т.е. близко к оригиналу. При установке данного параметра на высокое значение высокочастотные консонанты и сибиланты будут выделяться (упрощая понимание слов). Настройки: Thru, 500 Гц – 16 кГц
[4 ▲▼]	LEVEL	Определяет уровень выходного звукового сигнала микрофона при выходе с фильтра высоких частот. Настройки: 0–127

■ Параметры FORMANT (выбираются с помощью кнопок [C]/[D])

[5 ▲▼]	SHIFT	Определяет значение (в полосовом фильтре), на которое сдвигается значение частоты среза полосовых фильтров (для входа инструмента). Данный параметр можно использовать для изменения характера звучания вокодера. Настройки: -2, -1, +0, +1, +2
[6 ▲▼]	OFFSET	Точная регулировка частот среза всех полосовых фильтров (для входа инструмента). Данный параметр можно использовать для точного изменения характера звучания вокодера. Настройки: -63 – +0 – +63

■ Параметры CARRIER (выбираются с помощью кнопок [E]/[J])

[1 ▲▼]	VOLUME	Определяет уровень параметра Carrier для звучания синтезирующего вокодера. Настройки: 0–127
[2 ▲▼]	OCTAVE	Определяет настройки октавы параметра Carrier для звучания синтезирующего вокодера. Настройки: -2 – +2
[3 ▲▼]	NOISE	Определяет уровень помех на входе синтезирующего вокодера. Данный параметр можно использовать для выделения сибилантов и взрывных звуков, чтобы сделать характеристики речеподобного звучания более выраженными. Настройки: 0–127

■ Параметры EFFECT (выбираются с помощью кнопок [E]/[J])

[4 ▲▼]/ [5 ▲▼]	TYPE	Определяет конкретный тип эффекта, применяемого к звучанию ведущей партии синтезирующего вокодера, при этом доступен широкий диапазон эффектов, например, реверберация, запаздывание, модуляция, искажение и другие специальные эффекты. Для редактирования эффекта гармонизации вокала нажмите кнопку [G] (VOCAL EFFECT EDIT) (шаг 2 на стр. 99). Для получения списка типов эффектов см. перечень данных на веб-сайте.
[6 ▲▼]	DEPTH	Определяет степень эффекта (выбранного в параметре TYPE (Тип) выше), применяемого к общему звучанию синтезирующего вокодера.
[7 ▲▼]	REVERB	Определяет степень реверберации, применяемой к общему звучанию синтезирующего вокодера.
[8 ▲▼]	CHORUS	Определяет степень эффекта хора, применяемого к общему звучанию синтезирующего вокодера.

Редактирование параметров на вкладке DETAIL

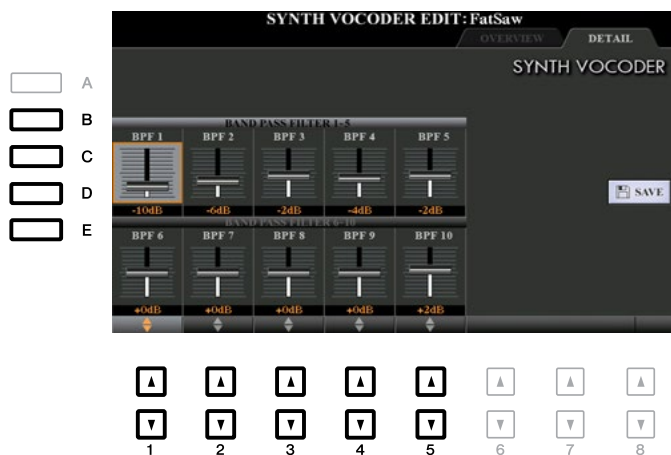

С помощью кнопок [B]–[E] выберите полосовой фильтр 1–5 или 6–10, после чего установите его значение, для чего используйте кнопки [1 ▲▼]–[5 ▲▼].

ПРИМЕЧАНИЕ В зависимости от установленных настроек возможна обратная связь (акустического типа). Будьте внимательны, особенно при повышении значений.

■ Параметры BAND PASS FILTER (BPF) (Полосовой фильтр) 1–10

Определяет каждое выходное усилие полосовых фильтров 1–10 для входа инструмента (звучание исполнения с клавиатуры). Значение BPF 1 соответствует самой низкой форманте, а BPF 10 – самой высокой.

Настройки: -18 дБ – +18 дБ

Содержание

Редактирование параметров на вкладке VOL/VOICE	102
Редактирование параметров на вкладке FILTER	103
Редактирование параметров на вкладке TUNE	104
Редактирование параметров на вкладке EFFECT	105
• Регулировка глубины эффекта для каждой партии	105
• Выбор типа эффекта для каждого блока	105
• Редактирование и сохранение собственного типа эффекта	107
Редактирование параметров эквалайзера	109
• Редактирование параметров эквалайзера партий	109
• Редактирование и сохранение собственного типа главного эквалайзера (MEQ)	110
Редактирование параметров главного компрессора (CMP)	111
• Сохранение настроек главного компрессора	112
Блок-схема	113

В отношении микшерного пульта в настоящем Справочном руководстве представлено подробное описание каждого параметра, а в Руководстве пользователя представлены базовые инструкции, включая операцию сохранения. С помощью данного инструмента можно редактировать различные параметры для партий, которые вызываются с помощью кнопки [MIXER/EQ] (Микшерный пульт/эквалайзер), после чего отредактированные данные можно сохранить для последующего вызова.

Для описания визуальной индикации цепи подачи сигнала и конфигурации микшерного пульта см. раздел «Блок-схема» на [стр. 113](#).

С помощью кнопок TAB [◀]/[▶] можно выбирать различные страницы, описание которых представлено ниже.

Редактирование параметров на вкладке VOL/VOICE



[B]/[C] [G]/[H]	VOICE	<p>Позволяет повторно выбирать тембры для каждой партии.</p> <p>ПРИМЕЧАНИЕ Необходимо отметить следующие ограничения операции.</p> <ul style="list-style-type: none"> • Для всех каналов стиля можно выбирать тембры для записи, как указано на стр. 33 и 34. • В случае каналов стиля или композиции невозможно выбирать тембры с диска USER. • В случае мультипэдов невозможно менять тембр. • При выборе композиции GM для канала 10 можно выбирать исключительно тембр набора ударных инструментов (на странице каналов 9-16 композиции). <p>ПРИМЕЧАНИЕ В случае канала стиля или композиции при вызове ритма/тембра ударных инструментов (набор ударных инструментов и т.д.) настройки данного канала заменяются настройками для нового тембра. В этом случае исходные настройки могут не сохраниться даже при повторном выборе исходного тембра. Для восстановления исходного звучания выберите повторно тот же стиль или композицию, не выполняя при этом операцию сохранения.</p>
[D]/[I]	PANPOT	Определяет стереопозицию выбранной партии (канала).
[E]/[J]	VOLUME	Определяет громкость каждой партии или канала, обеспечивая возможность точного регулирования баланса всех партий.

Редактирование параметров на вкладке FILTER



[D]/[I]	HARMONIC CONTENT	Позволяет регулировать резонанс (стр. 17) для каждой партии.
[E]/[J]	BRIGHTNESS	Определяет яркость звучания каждой партии путем регулировки частоты среза (стр. 17).

Редактирование параметров на вкладке TUNE



[A]/[B]/ [F]/[G]	PORTAMENTO TIME	Данная функция позволяет создавать плавный переход высоты звука при переходе от одной ноты, взятой на клавиатуре, к следующей. С помощью данной функции можно определить время перехода высоты звука. Чем выше значение, тем больше время смены высоты звука. При установке данного параметра на значение «0» какое-либо действие отсутствует. Данный параметр становится доступным при установке выбранной секции клавиатуры на значение «MONO» (стр. 16).
[C]/[H]	PITCH BEND RANGE	Определяет диапазон регулятора [PITCH BEND] для каждой секции клавиатуры. Диапазон данного параметра составляет от 0 до 12 с шагом в полтона.
[D]/[I]	OCTAVE	Определяет диапазон изменения высоты звука по октавам. При этом для каждой секции клавиатуры высота звука поднимается или опускается на две октавы. Значение, установленное в данном параметре, добавляется к настройкам, выполненным с помощью кнопок UPPER OCTAVE (Сдвиг на октаву) [-]/[+].
[E]/[J]	TUNING	Определяет высоту звука каждой секции клавиатуры в процентах. ПРИМЕЧАНИЕ В музыке термин «процент» составляет 1/100 полутона (100 процентов соответствует одному полутону).
[1 ▲▼]- [3 ▲▼]	TRANSPOSE	Позволяет устанавливать транспонирование для общего звучания инструмента (MASTER), воспроизведения композиции (SONG) или высоты звука клавиатуры (KBD) соответственно. Необходимо отметить, что с помощью настройки «KBD» также можно транспонировать высоту звука воспроизведения композиции и мультитредов (так как на них также влияет игра с клавиатуры в секции для партии левой руки).

Редактирование параметров на вкладке EFFECT

В данном инструменте предусмотрено шесть блоков эффектов, которые являются мощными средствами улучшения звучания инструмента или полной его трансформации. Эти эффекты подразделяются на следующие группы:

■ Reverb (Реверберация), Chorus (Хорус):

Эффекты данных блоков применяются к общему звучанию или ко всем партиям. В каждом из данных блоков эффектов в один момент времени выбирать можно только один тип эффекта, при этом можно регулировать уровень передачи (глубину) для каждой партии и уровень приема для всех партий.

■ DSP1:

При установке параметра Connection (Подключение) на значение «System» (Система) на шаге 2 [стр. 108](#) эффекты данного блока будут применяться исключительно к звучанию стиля или композиции. В данном состоянии в один момент времени выбирать можно только один тип эффекта, при этом можно регулировать уровень передачи (глубину) для каждой партии и уровень приема для всех партий. При установке параметра Connection на значение «Insertion» эффект данного блока будет применяться к конкретному каналу стиля и композиции.

■ DSP2-4:

Эффекты данных блоков применяются к конкретной партии или каналу, за исключением мультипэдов и входа микрофон/гитара. Для каждой доступной партии или канала можно выбирать различные типы эффекта.

Регулировка глубины эффекта для каждой партии



С помощью кнопок [B]–[E] или [G]–[J] выберите требуемый блок эффектов, после чего с помощью кнопок [1 ▲▼]–[8 ▲▼] отрегулируйте глубину эффекта для каждой партии.

Выбор типа эффекта для каждого блока

В данном разделе представлена процедура изменения типа эффекта для каждого блока эффектов. Настройки, сделанные здесь, можно сохранить в регистрационную память, композицию или стиль.

- 1** Вызовите требуемую страницу с вкладок **PANEL** (Панель), **STYLE** (Стиль) или **SONG** (Композиция), для чего в случае необходимости несколько раз нажмите кнопку [MIXER/EQ].

2 На странице EFFECT для вызова экрана Effect Type Selection (Выбор типа эффекта) нажмите кнопку [F] (TYPE).

(PSR-S970)

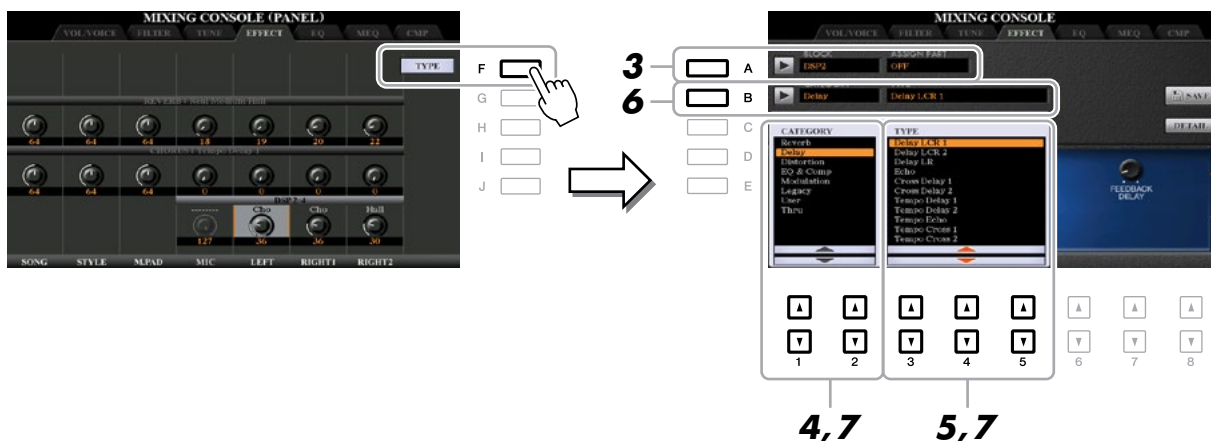

(PSR-S770)

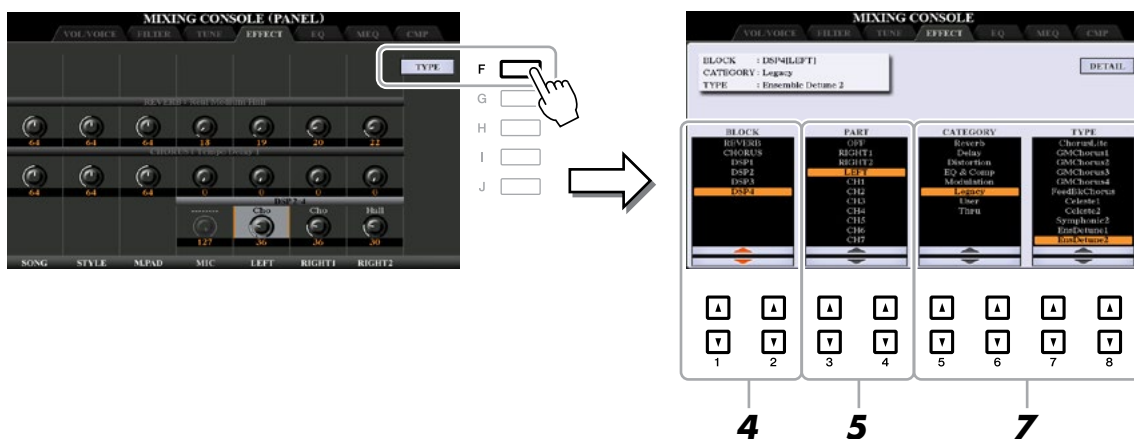

3 (PSR-S970) Нажмите кнопку [A].

4 С помощью кнопок [1 ▲ ▼]/[2 ▲ ▼] выберите блок эффектов.

Блок эффектов	Партии, к которым применяется эффект	Характеристики эффекта
REVERB	Все партии	Воссоздает теплую атмосферу игры в концертном зале или джазовом клубе.
CHORUS	Все партии	Воспроизводит звучание с богатой текстурой, как будто одновременно играют несколько партий. Кроме того, в данном блоке эффектов можно выбрать другие типы эффекта (например, реверберация, запаздывание и т.д.).
DSP1	Партия стиля, каналы 1-16 композиции	В дополнение к блокам Reverb и Chorus предоставляется широкий набор типов эффектов, например, искажение и эффект «вау».

СЛЕДУЮЩАЯ СТРАНИЦА

Блок эффектов	Партии, к которым применяется эффект	Характеристики эффекта
DSP2, DSP3, DSP4	RIGHT 1, RIGHT 2, LEFT, каналы 1-16 композиции, микрофон/гитара*	В дополнение к блокам Reverb и Chorus предоставляется широкий набор типов эффектов, например, искажение и эффект «вау». Для каждого DSP2–4 можно выбрать одну из партий или каналов, указанных слева. При выборе «RIGHT2» для DSP2, например, эффект DSP2 применяется исключительно к партии Right 2. Необходимо отметить, что при выборе композиции или стиля, для которых необходимы блоки DSP2–4, назначение партий этих трех блоков будет автоматически меняться в соответствии с последним приоритетом согласно данным. * Доступно исключительно для DSP4. При необходимости применения конкретного эффекта только к микрофонному или гитарному звучанию выберите «MIC/GUITAR» для DSP4.

5 С помощью кнопок [3 ▲ ▼]/[4 ▲ ▼] выберите партию, к которой необходимо применить эффект.

Необходимо отметить, что при выборе «REVERB», «CHORUS» или «DSP1» (при установке параметра Connection на значение «System», см. [стр. 108](#)) выбрать партию невозможно, что объясняется тем, что для общего применения типа эффекта ко всем доступным партиям можно выбрать только один тип эффекта.

6 (PSR-S970) Нажмите кнопку [B].

7 (PSR-S970) С помощью кнопок [1 ▲ ▼]/[2 ▲ ▼] выберите категорию, после чего с помощью кнопок [3 ▲ ▼]–[5 ▲ ▼] выберите тип эффекта.

(PSR-S770) С помощью кнопок [5 ▲ ▼]/[6 ▲ ▼] выберите категорию, после чего с помощью кнопок [7 ▲ ▼]/[8 ▲ ▼] выберите тип эффекта.

Необходимо отметить, что блок реверберации не подразделяется на категории.

При необходимости редактирования дополнительных параметров выбранного типа эффекта нажмите кнопку [H] (PSR-S970) или [F] (PSR-S770). Для получения подробной информации см. следующий раздел.

8 Сохраните настройки эффекта в регистрационную память, композицию или стиль.

Для получения инструкций см. Руководство пользователя.

Редактирование и сохранение собственного типа эффекта

Данный инструмент позволяет редактировать дополнительные параметры выбранного типа эффекта, после чего эти настройки можно сохранить в качестве собственного типа эффекта, а также в регистрационную память, стиль или композицию, как описано в предыдущем разделе. В данном разделе представлена процедура сохранения настроек в качестве собственного типа эффекта.

1 После выбора блока эффектов и типа эффекта согласно предыдущему разделу нажмите кнопку [H] (PSR-S970) или [F] (PSR-S770), чтобы вызвать экран для редактировании параметров эффекта.

(PSR-S970)



(PSR-S770)

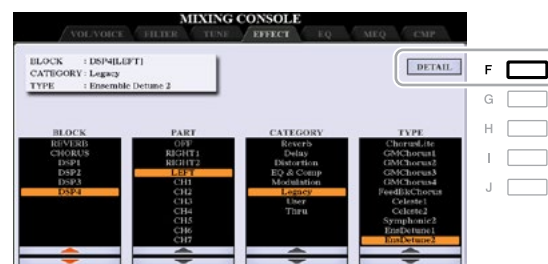

2 С помощью кнопок [3 ▲▼]–[5 ▲▼] выберите параметр, после чего с помощью кнопок [6 ▲▼]/[7 ▲▼] измените его значение.

При выборе Reverb, Chorus или DSP1 в качестве блока эффектов можно изменить уровень приема, что выполняется с помощью кнопки [8 ▲▼] (RETURN LEVEL) (Уровень приема). При необходимости изменения типа эффекта используйте кнопки [1 ▲▼]/[2 ▲▼].

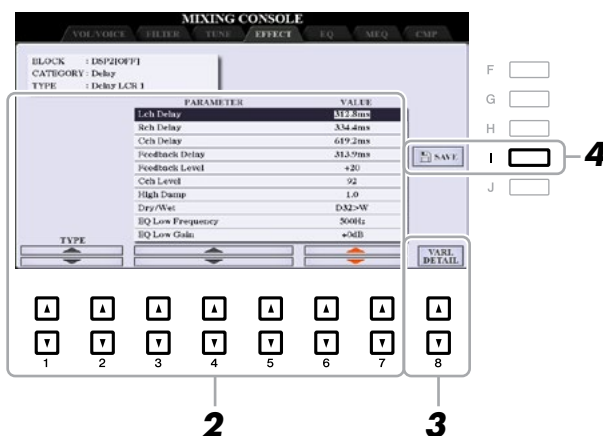

ПРИМЕЧАНИЕ (PSR-S970) Данный параметр также можно отредактировать на экране, показанном на шаге 1. С помощью кнопок [D]/[I] или [E]/[J] выберите требуемый параметр, после чего с помощью кнопок [1 ▲▼]–[8 ▲▼] измените значение параметра эффекта.

3 При выборе DSP2, 3 или 4 в качестве блока эффектов при необходимости измените параметр Variation.

Для вызова параметра Variation нажмите кнопку [8 ▲▼] (VARI. DETAIL) (Подробные данные по изменению), выберите параметр с помощью кнопок [2 ▲▼]–[4 ▲▼], после чего с помощью кнопок [5 ▲▼]/[6 ▲▼] измените его значение. Данный параметр эффективен только в том случае, если на панели горит кнопочная лампочка [DSP VARI.]. Чтобы закрыть этот экран, нажмите кнопку [EXIT].

4 Для вызова экрана для сохранения нажмите кнопку [I] (SAVE).

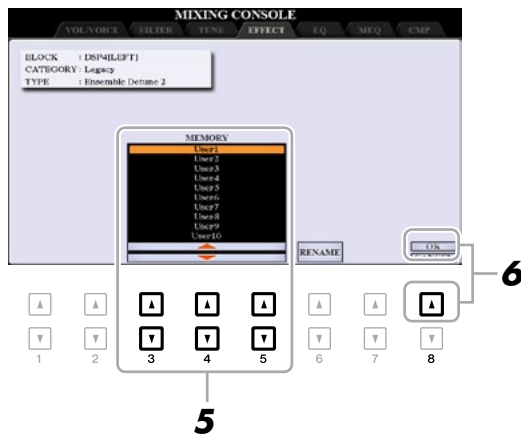

5 С помощью кнопок [3 ▲▼]–[5 ▲▼] выберите место назначения для сохранения настроек в качестве пользовательского эффекта.

При необходимости измените название пользовательского эффекта. Нажмите кнопку [6 ▲▼] (RENAME) (Переименование), чтобы вызвать окно ввода символов Character Entry, введите название и нажмите кнопку [8 ▲] (OK).

6 Для сохранения нажмите кнопку [8 ▲] (OK).

7 Для возврата на предыдущий экран нажмите кнопку [EXIT].

Сохраненный пользовательский эффект можно выбрать из категории «User» соответствующего блока эффектов (стр. 107).

Редактирование параметров эквалайзера

Эквалайзер (EQ) представляет собой устройство обработки звука, которое делит спектр частот на несколько диапазонов, которые можно усиливать или срезать в случае необходимости подстроиться под общую частотную характеристику.

На странице EQ (Эквалайзер) можно настроить эквалайзер для каждой соответствующей партии, а на странице MEQ (Главный эквалайзер) можно выполнить общие настройки эквалайзера для всего инструмента.

Редактирование параметров эквалайзера партий



[D]/[I]	EQ HIGH	Усиливает или ослабляет диапазон высоких частот эквалайзера для каждой партии.
[E]/[J]	EQ LOW	Усиливает или ослабляет диапазон низких частот эквалайзера для каждой партии.

Редактирование и сохранение собственного типа главного эквалайзера (MEQ)

Данный инструмент оборудован высококачественным восьмиполосным цифровым эквалайзером. При этом он позволяет выбирать один из пяти встроенных типов эквалайзера или путем регулировки диапазонов частот даже создавать собственные пользовательские настройки эквалайзера, которые можно сохранить в один из двух типов пользовательского главного эквалайзера.

ПРИМЕЧАНИЕ Главный эквалайзер не может применяться к воспроизведению аудио или звучанию метронома.



1 С помощью кнопок [A]/[B] выберите требуемый тип эквалайзера.

Standard: Стандартные настройки эквалайзера с оптимальными характеристиками инструмента.

Mellow: Настройки эквалайзера для мягкого и наполненного звучания с небольшим снижением диапазонов высоких частот.

Loudness: Настройки эквалайзера для чистого звучания с выделением как низких, так и высоких частот, что хорошо подходит для музыки с быстрым темпом.

Powerful: Настройки эквалайзера для мощного звучания с выделением всех частот, что можно использовать для усиления музыки для партий и т.д.

Flat: Настройки эквалайзера для бемоль. Усиление каждой частоты устанавливается на 0 дБ.

User1/2: Пользовательские настройки эквалайзера, сохраняемые на шаге 4.

2 С помощью кнопок [E]/[J] переместите курсор на ряд GAIN (Коэффициент усиления), после чего установите уровень усиления для усиления или срезаания каждого из восьми диапазонов.

С помощью кнопок [1 ▲ ▼]–[8 ▲ ▼] настройте уровень. Если при изменении значения удерживать кнопку [E] или [J] нажатой, можно усилить или срезать все восемь диапазонов одновременно.

3 При необходимости отрегулируйте параметры Q (ширина диапазона) и FREQ (средняя частота) каждого диапазона.

Для изменения ширины диапазона (также называется формой или Q) с помощью кнопок [C]/[H] переместите курсор на ряд Q, после чего используйте кнопки [2 ▲ ▼]–[7 ▲ ▼]. Чем выше значение Q, тем меньше ширина диапазона.

Для изменения параметра FREQ (средняя частота) с помощью кнопок [D]/[I] переместите курсор на ряд FREQ, после чего используйте кнопки [1 ▲ ▼]–[8 ▲ ▼]. Доступный диапазон параметра FREQ для каждого диапазона частот отличается.

4 Для сохранения нажмите кнопку [F] или [G] (STORE (Запоминание) 1 или 2).

В окне ввода символов Character Entry, которое вызывается с помощью данной операции, введите название, после чего нажмите кнопку [8 ▲] (OK), чтобы подтвердить сохранение настроек в качестве пользовательского типа главного эквалайзера, который можно вызвать с помощью кнопок [A]/[B].

Редактирование параметров главного компрессора (CMP)

Компрессор представляет собой эффект, который широко используется для ограничения и сжатия динамики (тихий/громкий звук) аудио сигнала. В случае сигналов, которые различаются по динамике в широком диапазоне, он позволяет сжать динамический диапазон, эффективно увеличивая громкость тихих звуков и снижая громкость громких звуков. При использовании компрессора вместе с коэффициентом усиления для усиления общего уровня создается более мощное и более равномерное высокоуровневое звучание. В данном инструменте предусмотрен главный компрессор, который применяется ко всему звучанию инструмента. Несмотря на наличие встроенных настроек главного компрессора, Вы можете создать и сохранить собственные настройки главного компрессора, что обеспечивается путем настройки соответствующих параметров.

ПРИМЕЧАНИЕ Главный компрессор не может применяться к воспроизведению аудио или звучанию метронома.

Отображает снижение коэффициента усиления (уровень сжатия) и уровень выходного сигнала.



[G]	ON/OFF	Включение/выключение эффекта главного компрессора.
[2 ▲▼]/ [3 ▲▼]	TYPE	Выбор типа главного компрессора. Standard: Стандартные настройки компрессора. Lite: Настройки компрессора с незначительным эффектом. Moderate: Настройки компрессора с умеренным выраженным эффектом. Dance Floor: Относительно мощные настройки компрессора для выделения низкой высоты звука. Punchy: Сильно увеличенные настройки компрессора. User1–5: Пользовательские настройки компрессора, сохраняемые согласно следующему разделу.
[4 ▲▼]	THRESHOLD OFFSET	Определяет пороговое значение (минимальный уровень, при котором запускается компрессор).
[5 ▲▼]	RATIO OFFSET	Определяет коэффициент сжатия (степень сжатия динамического диапазона).
[7 ▲▼]	GAIN OFFSET	Определяет уровень выходного сигнала.

Сохранение настроек главного компрессора

Отредактированные настройки главного компрессора можно сохранить в качестве пользовательского типа компрессора.

- 1 Нажмите кнопку [I] (SAVE), чтобы войти на экран USER MASTER COMPRESSOR (Пользовательский главный компрессор).

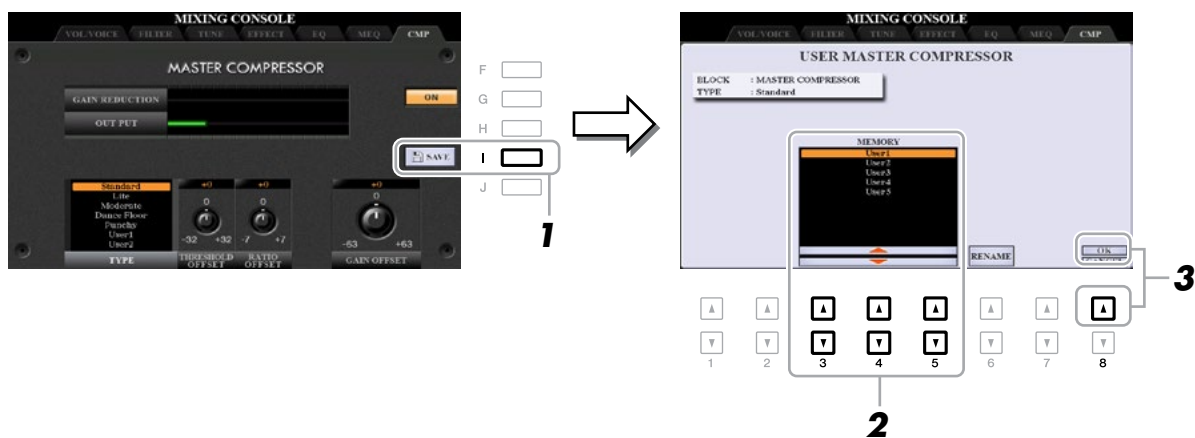

- 2 Выберите место назначения, в которое необходимо сохранить настройки пользовательского главного компрессора, для чего используйте кнопки [3 ▲ ▼]–[5 ▲ ▼]. При необходимости измените название пользовательского главного компрессора. Для вызова экрана ввода символов Character Entry нажмите кнопку [6 ▲ ▼] (RENAME), после чего введите название и нажмите кнопку [8 ▲] (OK).
- 3 Для сохранения нажмите кнопку [8 ▲] (OK).
- 4 Для возврата на предыдущий экран нажмите кнопку [EXIT]. Сохраненный тип главного компрессора отображается в списке выбора типа.

Блок-схема

PSR-S970

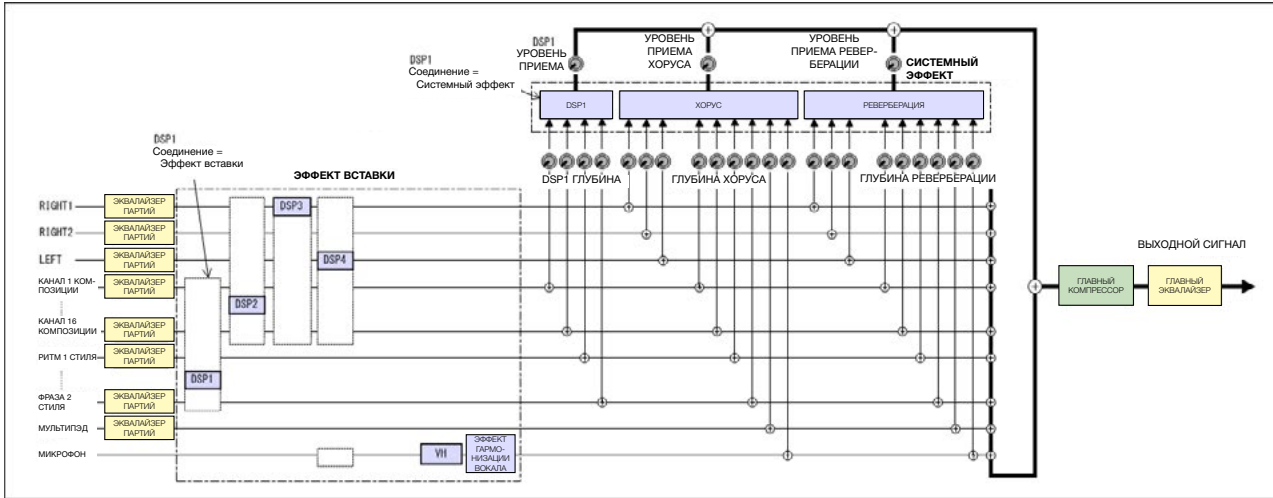

PSR-S770

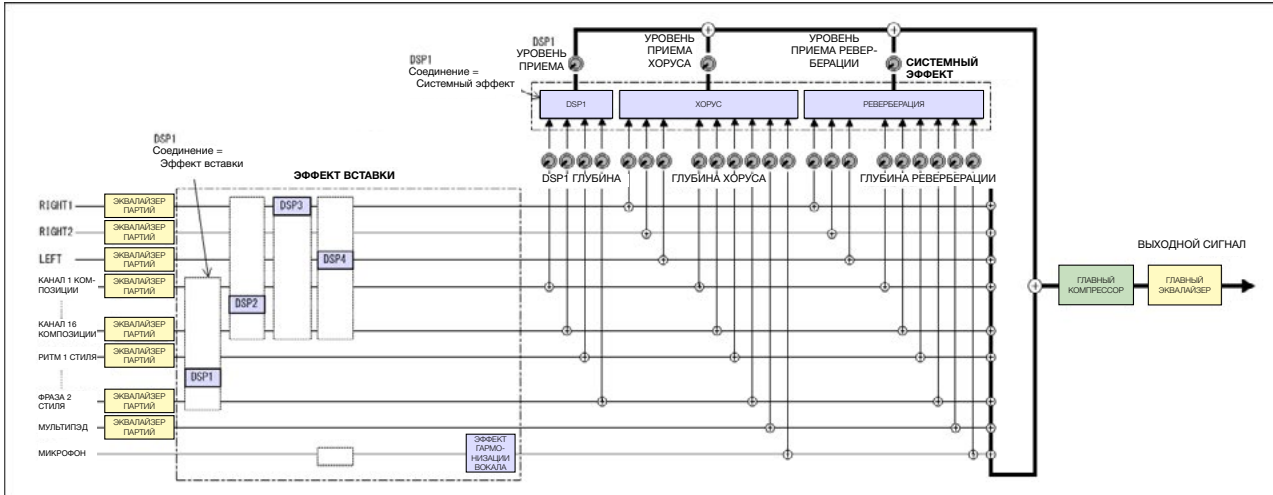

Содержание

Настройки ножного переключателя/ножного контроллера	114
• Назначение специальных функций каждой педали	114
Параметры MIDI	118
• Параметры MIDI на странице System	120
• Параметры MIDI на странице Transmit	121
• Параметры MIDI на странице Receive	122
• Настройки басовых нот для воспроизведения стиля через прием MIDI	123
• Настройки типа аккорда для воспроизведения стиля через прием MIDI	123
Подключение к iPhone/iPad через беспроводную локальную сеть	124
• Инфраструктурный режим	124
• Режим точки доступа	125

Настройки ножного переключателя/ножного контроллера

Назначение специальных функций каждой педали

Функции, назначенные ножным педалям, подключенным к разъемам FOOT PEDAL [1]/[2], можно по отдельности изменить относительно настроек по умолчанию (сустейн и т.д.) так, чтобы, например, ножной переключатель можно было использовать для запуска/остановки воспроизведения стиля, а ножной контроллер – для модуляции высоты звука.

ПРИМЕЧАНИЕ Для получения информации по подключению ножной педали или видам педалей, которые можно подключить, см. главу 10 в Руководстве пользователя.

1 Вызовите рабочий экран.

[FUNCTION] → TAB [◀] MENU 1 → [D] CONTROLLER → TAB [◀] FOOT PEDAL

2 С помощью кнопок [A]/[B] выберите одну из двух ножных педалей, которой необходимо назначить функцию.

На экране номера 1 и 2 соответствуют разъемам ножной педали FOOT PEDAL [1] и [2] соответственно.

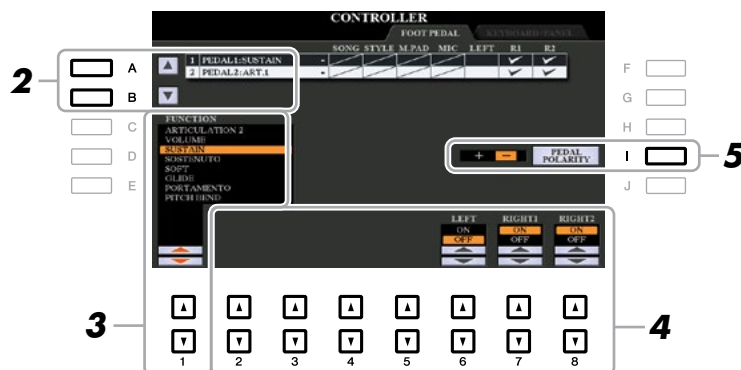

3 С помощью кнопок [1 ▲ ▼] выберите функцию, которую необходимо назначить педали, указанной на шаге 2.

Для получения информации по доступным функциям см. [стр. 115–117](#).

ПРИМЕЧАНИЕ Выбранной педали можно назначить также другие функции, например, Punch in/out of Song (Начало/завершение записи композиции) ([стр. 66](#)) и Registration Sequence ([стр. 85](#)). При назначении педали нескольких функций приоритет будет устанавливаться следующим образом: Punch in/out of Song → Registration Sequence → Функции, назначенные здесь.



СЛЕДУЮЩАЯ СТРАНИЦА

4 С помощью кнопок [2 ▲ ▼]–[8 ▲ ▼] установите параметры выбранных функций (партия, к которой применяется функция, и т.д.).

Доступные параметры могут отличаться в зависимости от функции, выбранной на шаге 3.

5 При необходимости установите полярность педали, для чего используйте кнопку [I].

Операция включения/выключения педали может работать по-разному в зависимости от конкретной педали, подключаемой к инструменту. Например, нажатие на одну педаль может включать выбранную функцию, а нажатие на педаль другого производителя/марки может выключать функцию. При необходимости используйте данную настройку для изменения действия операции на противоположное.

■ Функции, назначаемые педалям

В случае функций, помеченных «*», используйте исключительно ножной контроллер, так как с помощью ножного переключателя данная операция не может выполняться надлежащим образом.

ARTICULATION 1/2	Когда используется тембр типа Super Articulation с эффектом, назначенным педалью/ножному переключателю, при нажатии на педаль/ножной переключатель можно активировать эффект. На этом экране данную функцию педали можно включить или выключить для каждой секции клавиатуры.
VOLUME*	Позволяет использовать ножной контроллер для управления громкостью. На этом экране данную функцию педали можно включить или выключить для каждой секции клавиатуры.
SUSTAIN	Позволяет использовать педаль для управления сустейном. При нажатии на педаль и удерживании ее нажатой сустейн всех нот, взятых на клавиатуре, увеличивается. А при отпускании педали все долгоиграющие ноты незамедлительно останавливаются (гасятся). На этом экране данную функцию педали можно включить или выключить для каждой секции клавиатуры.
SOSTENUTO	Позволяет использовать педаль для управления эффектом sostenuto. Если взять ноту или аккорд на клавиатуре и нажать на педаль, удерживая при этом ноты, ноты будут звучать до тех пор, пока педаль нажата. Однако все последующие ноты не будут иметь продолжительного звучания. Это позволяет придать сустейн аккорду, например, при проигрывании других нот в стиле стакатто. На этом экране данную функцию педали можно включить или выключить для каждой секции клавиатуры. ПРИМЕЧАНИЕ Данная функция не влияет ни на один органнй тембр Organ Flutes, и оказывает влияние лишь на некоторые тембры типа Super Articulation, даже в случае назначения данной функции ножным педалям.
SOFT	Позволяет использовать педаль для управления эффектом снижения громкости. При нажатии на педаль громкость снижается, при этом меняется тембр взятых нот. Это применимо только к некоторым тембрам. На этом экране данную функцию педали можно включить или выключить для каждой секции клавиатуры.
GLIDE	При нажатии на педаль меняется высота звука, а после отпускания педали высота звука возвращается к нормальному значению. На этом экране данную функцию педали можно включить или выключить для каждой секции клавиатуры. UP/DOWN: Определяет повышение или понижение высоты звука. RANGE: Определяет диапазон изменения высоты звука с шагом в полтона. ON SPEED: Определяет скорость изменения высоты звука при нажатии на педаль. OFF SPEED: Определяет скорость изменения высоты звука при отпускании педали.
PORTAMENTO	При нажатии на педаль можно воспроизвести эффект портаменто (плавное скольжение между нотами), при этом данный эффект появляется при взятии нот в стиле легато (т.е. нота берется в тот момент, когда предыдущая нота еще удерживается). Время эффекта портаменто можно настраивать с экрана микшерного пульта Mixing Console (стр. 104). На этом экране данную функцию педали можно включить или выключить для каждой секции клавиатуры. ПРИМЕЧАНИЕ Данная функция не влияет ни на один органнй тембр Organ Flutes, и оказывает влияние лишь на некоторые тембры типа Super Articulation, даже в случае назначения данной функции ножным педалям.

PITCH BEND*	Позволяет модулировать высоту звука нот с помощью педали. На этом экране данную функцию педали можно включить или выключить для каждой секции клавиатуры. UP/DOWN: Определяет повышение или понижение высоты звука. RANGE: Определяет диапазон изменения высоты звука с шагом в полтона.
MODULATION*	Применение эффектов модуляции, например, вибрато, к нотам, взятым на клавиатуре. На этом экране данную функцию педали можно включить или выключить для каждой секции клавиатуры.
MODULATION (ALT)	Это небольшая вариация функции MODULATION (Модуляция), указанной выше, с помощью которой эффекты (волны) можно попеременно включать/выключать каждым нажатием на педаль/ножной переключатель. На этом экране данную функцию педали можно включить или выключить для каждой секции клавиатуры.
DSP VARIATION	Аналогично кнопке [DSP VARI.] на панели. На этом экране данную функцию педали можно включить или выключить для каждой секции клавиатуры.
PEDAL CONTROL (Эффект «вау»)	Применение эффекта «вау» к нотам, взятым на клавиатуре при включенной кнопке [DSP]. На этом экране данную функцию педали можно включить или выключить для каждой секции клавиатуры.
HARMONY/ ARPEGGIO	Аналогично кнопке [HARMONY/ARPEGGIO].
PEDAL (Удержание арпеджио)	Когда педаль нажата, воспроизведение арпеджио продолжается даже после отпускания клавиши на клавиатуре, а при отпускании педали арпеджио останавливается. Убедитесь, что выбран один из типов арпеджио, а кнопка [HARMONY/ARPEGGIO] включена.
VOCAL HARMONY (PSR-S970)	Аналогично кнопкам [3 ▲ ▼]/[4 ▲ ▼] (HARMONY) на экране параметров микрофона/гитары MIC/GUITAR SETTING.
VOCAL EFFECT (PSR-S970)	Аналогично кнопкам [5 ▲ ▼] (VOCAL EFFECT) (Эффект гармонизации вокала) на экране параметров микрофона/гитары MIC/GUITAR SETTING.
TALK	Аналогично кнопке [F] (TALK) на экране параметров микрофона/гитары MIC/GUITAR SETTING.
SCORE PAGE +/-	Пока воспроизведение композиции остановлено, можно перейти к следующей/предыдущей странице партитуры (одна страница за раз).
LYRICS PAGE +/-	Пока воспроизведение композиции остановлено, можно перейти к следующей/предыдущей странице текста композиции (одна страница за раз).
TEXT PAGE +/-	Данная функция позволяет перейти к следующей/предыдущей странице текстовых данных (одна страница за раз).
SONG PLAY/PAUSE	Аналогично кнопке SONG [▶/■] (PLAY/PAUSE).
STYLE START/STOP	Аналогично кнопке STYLE CONTROL [START/STOP].
TAP TEMPO	Аналогично кнопке [TAP TEMPO] (Собственный темп).
SYNCHRO START	Аналогично кнопке [SYNC START].
SYNCHRO STOP	Аналогично кнопке [SYNC STOP].
INTRO 1–3	Аналогично кнопкам INTRO (Вступление) [I]–[III].
MAIN A–D	Аналогично кнопкам MAIN VARIATION [A]–[D].
FILL DOWN	Проигрывание вставки, за которой автоматически следует предыдущий фрагмент основной части (фрагмент, соответствующий кнопке, расположенной непосредственно слева).

FILL SELF	Проигрывание вставки.
FILL BREAK	Проигрывание брейка.
FILL UP	Проигрывание вставки, за которой следует следующий фрагмент основной части (фрагмент, соответствующий кнопке, расположенной непосредственно справа).
ENDING1–3	Аналогично кнопкам ENDING/rit. (Концовка/ритардандо) [I]–[III].
FADE IN/OUT	Аналогично кнопке [FADE IN/OUT] (Усиление/затухание).
FING/ON BASS	Педаль попеременно переключается между режимами FINGERED и FINGERED ON BASS (Традиционный с басом) (стр. 25).
BASS HOLD	Во время воспроизведения стиля, когда педаль нажата, басовая нота стиля аккомпанемента будет удерживаться даже при смене аккорда. Если аппликатура установлена на значение «AI FULL KEYBOARD» (Вся клавиатура с использованием искусственного интеллекта), данная функция не работает.
PERCUSSION	С помощью педали осуществляется игра на ударном инструменте, выбранном с помощью кнопок [4 ▲▼]–[8 ▲▼]. Для выбора требуемого ударного инструмента можно использовать клавиатуру. ПРИМЕЧАНИЕ При выборе ударного инструмента путем нажатия клавиши на клавиатуре громкость ударного инструмента определяется силой нажатия на клавишу.
RIGHT 1 ON/OFF	Аналогично кнопке PART ON/OFF [RIGHT 1].
RIGHT 2 ON/OFF	Аналогично кнопке PART ON/OFF [RIGHT 2].
LEFT ON/OFF	Аналогично кнопке PART ON/OFF [LEFT].
OTS +/-	Вызывает следующую/предыдущую настройку в одно касание.

Параметры MIDI

В данном разделе представлено описание процедуры создания настроек для инструмента, связанных с MIDI. В модели PSR-S970/S770 предусмотрено десять предварительно запрограммированных шаблонов, которые позволяют мгновенно и легко переконфигурировать инструмент под конкретное применение MIDI или внешнее устройство. Кроме того, предварительно запрограммированные шаблоны можно редактировать и сохранять в один из десяти собственных шаблонов в память USER.

ПРИМЕЧАНИЕ Все собственные шаблоны можно сохранить в отдельный файл во внутреннюю память (диск USER) или на USB-устройство хранения данных: [FUNCTION] → TAB [▶] MENU 2 → [G] SYSTEM → TAB [◀][▶] SETUP FILES → [G] MIDI SETUP FILES, см. [стр. 131](#).

1 Вызовите рабочий экран.

[FUNCTION] → TAB [◀] MENU 1 → [I] MIDI



2 Со страницы PRESET ([стр. 119](#)) выберите предварительно запрограммированный шаблон.

Если Вы уже создали собственный шаблон и сохранили его на странице USER, этот шаблон также можно выбрать на странице USER.

3 Для редактирования шаблона нажмите кнопку [8 ▼] (EDIT), чтобы вызвать экран MIDI.

4 С помощью кнопок TAB [◀][▶] вызовите соответствующую страницу, после чего установите различные параметры, необходимые для редактирования текущего шаблона MIDI.

- **SYSTEM (Система)** Параметры MIDI на странице System ([стр. 120](#))
- **TRANSMIT (Передача)** Параметры MIDI на странице Transmit ([стр. 121](#))
- **RECEIVE (Прием)** Параметры MIDI на странице Receive ([стр. 122](#))
- **BASS (Бас)** Настройки басовых нот для воспроизведения стиля через прием MIDI ([стр. 123](#))
- **CHORD DETECT (Определение аккорда)** . Настройки типа аккорда для воспроизведения стиля через прием MIDI ([стр. 123](#))

5 По окончании редактирования нажмите кнопку [EXIT], чтобы вернуться к экрану выбора шаблона MIDI template Selection.

6 С помощью кнопки TAB [▶] выберите вкладку USER, после чего для сохранения отредактированного шаблона нажмите кнопку [6 ▼] (SAVE).

▶▶▶ СЛЕДУЮЩАЯ СТРАНИЦА

■ Предварительно запрограммированные шаблоны MIDI

All Parts	Передача всех партий, включая секции клавиатуры для партий обеих рук (RIGHT 1, 2 и LEFT), за исключением партий композиции.
KBD & STYLE	В основном аналогично функции All Parts (Все партии) за исключением управления секциями клавиатуры для различных партий. Партии для правой руки управляются вместе в виде «UPPER» (Верхний) вместо RIGHT 1 и 2, а партии левой руки – в виде «LOWER» (Нижний).
Master KBD	С помощью данной настройки инструмент выполняет функции главной клавиатуры, позволяя играть на одном или нескольких подключенных тоногенераторах или других устройствах (например, компьютер/секвенсор) и управлять ими.
Song	Все каналы передачи настраиваются так, чтобы соответствовать каналам 1-16 композиции. Данный шаблон используется для проигрывания данных композиции с помощью внешнего тоногенератора и записи данных композиции на внешний секвенсор.
Clock Ext.	Воспроизведение или запись (композиции, стиля, мультипэда и т.д.) синхронизируются не с внутренними тактовыми импульсами инструмента, а с внешними тактовыми импульсами MIDI. Данный шаблон рекомендуется использовать при необходимости установки темпа для устройства MIDI, подключенного к инструменту.
MIDI Accord 1	Данный шаблон позволяет передавать данные MIDI и играть на подключенных тоногенераторах с клавиатуры и басовых/аккордовых кнопок аккордеона. Данный шаблон позволяет проигрывать мелодии с клавиатуры и управлять воспроизведением стиля на инструменте с помощью кнопок для левой руки.
MIDI Accord 2	В основном аналогично шаблону MIDI Accord1 (Аккорд1 MIDI), указанному выше, за исключением того, что басовые/аккордовые ноты, которые Вы берете левой рукой на аккордеоне MIDI, также распознаются как события нот MIDI.
MIDI Pedal 1	Блоки педалей MIDI позволяют играть на подключенных тоногенераторах ногой (что особенно удобно для проигрывания басовых партий отдельными нотами). Данный шаблон позволяет проигрывать/управлять основным тоном аккорда при воспроизведении композиции с помощью педального блока MIDI.
MIDI Pedal 2	Данный шаблон позволяет проигрывать басовую партию для воспроизведения стиля с помощью педального блока MIDI.
MIDI OFF	Сигналы MIDI не подаются и не принимаются.

Параметры MIDI на странице System

Ниже представлено описание страницы SYSTEM на шаге 4 [стр. 118](#).

С помощью кнопок [A]/[B] выберите параметры (ниже), после чего с помощью кнопок [1 ▲ ▼]–[8 ▲ ▼] установите статус включения/выключения параметра.

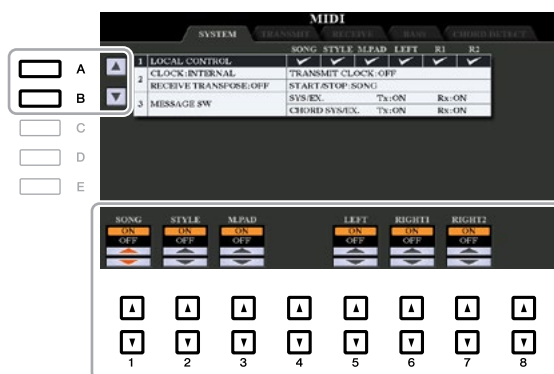

1 Local Control (Местное управление)

Включение/выключение параметра Local Control для каждой партии. При установке данного параметра на значение «ON» с помощью клавиатуры инструмента можно управлять собственным (местным) внутренним тоногенератором, что позволяет проигрывать внутренние тембры непосредственно с клавиатуры. При установке данного параметра на значение «OFF» (Выкл.) клавиатура и контроллеры внутренним способом отключаются от секции тоногенератора инструмента так, что при игре с клавиатуры или использовании контроллеров звучание на выходе отсутствует. Например, это позволяет использовать внешний секвенсор MIDI для проигрывания внутренних тембров инструмента, а также использовать клавиатуру инструмента для записи нот во внешний секвенсор и/или играть на внешнем тоногенераторе.

2 Настройки тактовых импульсов и т.д.

■ CLOCK

Определяет, инструмент управляется от собственных внутренних тактовых импульсов или от тактовых импульсов MIDI, получаемых с внешнего устройства. Значение «INTERNAL» (Внутренний) представляет собой нормальную настройку параметра Clock при использовании данного инструмента отдельно или в качестве главной клавиатуры для управления внешними устройствами. Если инструмент используется вместе с внешним секвенсором, компьютером MIDI или другим устройством MIDI, и Вы хотите синхронизировать его с данным устройством, установите данный параметр на соответствующее значение: MIDI, USB 1 или USB 2. В этом случае убедитесь, что внешнее устройство надлежащим образом подключено (например, к разъему MIDI IN (Вход MIDI) инструмента) и передает тактовый импульс MIDI.

ПРИМЕЧАНИЕ Когда параметр CLOCK установлен на какое-либо значение кроме «INTERNAL», темп на главном экране обозначается следующим образом: «Ext.» (Внешний), что означает, что воспроизведение на данном инструменте управляется исключительно с внешнего устройства или компьютера MIDI. В таких условиях стили, композиции, мультипэды или метроном не могут воспроизводиться даже при выполнении операции запуска.

ПРИМЕЧАНИЕ Когда к разъему [USB TO DEVICE] подключается беспроводной сетевой USB адаптер, также можно выбрать параметр «WIRELESS LAN» (Беспроводная локальная вычислительная сеть).

■ TRANSMIT CLOCK (Передача тактовых импульсов)

Включение/выключение передачи тактовых импульсов MIDI (F8). Когда данный параметр устанавливается на значение «OFF», тактовые импульсы MIDI или данные запуска/останова не передаются даже при воспроизведении композиции или стиля.

■ RECEIVE TRANPOSE (Транспонирование принятых данных)

Определяет, применяется ли настройка транспонирования инструмента к событиям нот, принятым инструментом через MIDI.

■ START/STOP

Определяет, влияют ли входящие сообщения FA (запуск) и FC (останов) на воспроизведение композиции или стиля.

3 MESSAGE SW (Переключатель сообщений)

■ SYS/EX.

При установке данного параметра на значение «Tx» можно включать/выключать передачу MIDI исключительных системных сообщений MIDI. При установке данного параметра на значение «Rx» можно включать/выключать прием MIDI и распознавание исключительных системных сообщений MIDI, формируемых внешним оборудованием.



■ CHORD SYS/EX. (Исключительные системные данные аккордов)

При установке данного параметра на значение «Tx» можно включать/выключать передачу MIDI исключительных данных аккордов MIDI (основной тон и тип аккорда). При установке данного параметра на значение «Rx» можно включать/выключать прием MIDI и распознавание исключительных данных аккордов MIDI, формируемых внешним оборудованием.

Параметры MIDI на странице Transmit

В настоящем разделе представлено описание страницы TRANSMIT на шаге 4 [стр. 118](#), на которой можно задать партии, которые будут передаваться в качестве данных MIDI, и канал MIDI, по которому будут передаваться данные.

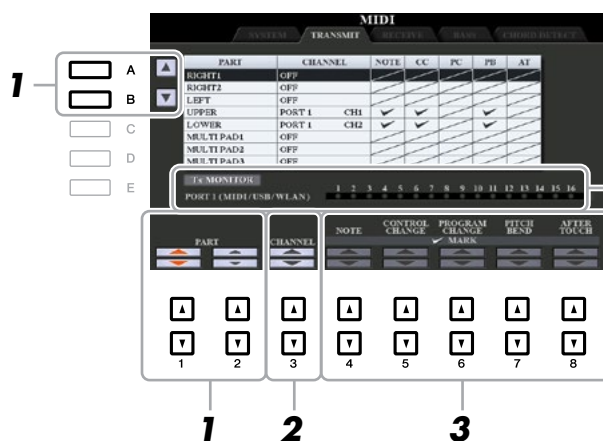

При передаче данных по каналам точки, соответствующие каждому каналу (1–16), будут быстро мигать.

ПРИМЕЧАНИЕ Когда появляется надпись «WLAN» (Беспроводная локальная сеть), данный инструмент может управлять сообщениями MIDI, принятыми через беспроводной сетевой USB-адаптер, подключенный к разъему [USB TO DEVICE]. Если надпись «WLAN» отсутствует, несмотря на подключение этого адаптера, выключите инструмент и снова включите его.

1 С помощью кнопок [A]/[B] или [1 ▲ ▼]/[2 ▲ ▼] выберите партию для изменения настроек передачи.

Партии, указанные на этом экране, аналогичны партиям, отображаемым на экране микшерного пульта MIXING CONSOLE и экране CHANNEL ON/OFF (Включение/выключение канала), за исключением двух указанных ниже партий.

UPPER: Секция клавиатуры с правой стороны от точки разделения для тембров (RIGHT 1 и/или 2).

LOWER: Секция клавиатуры с левой стороны от точки разделения для тембров. Статус включения/выключения кнопки [ACMP] на данную настройку не влияет.

2 С помощью кнопок [3 ▲ ▼] выберите канал, через который будет передаваться выбранная партия.

ПРИМЕЧАНИЕ Если нескольким различным партиям назначается один и тот же канал передачи, передаваемые сообщения MIDI соединяются в отдельный канал, что может привести к появлению неожиданного звучания и возможных неполадок подключенного устройства MIDI.

ПРИМЕЧАНИЕ Композиции с установленной защитой не могут передаваться даже при настройке надлежащих каналов 1-16 композиции для передачи.

3 С помощью кнопки [4 ▲ ▼]–[8 ▲ ▼] определите типы данных, подлежащих передаче.

Для получения информации по сообщениям MIDI, которые здесь можно настроить, см. раздел «События, связанные с нотами» на [стр. 73](#).

Параметры MIDI на странице Receive

В настоящем разделе представлено описание страницы RECEIVE на шаге 4 [стр. 118](#), на которой можно задать партии, которые будут принимать данные MIDI, и каналы MIDI, по которым данные будут приниматься.

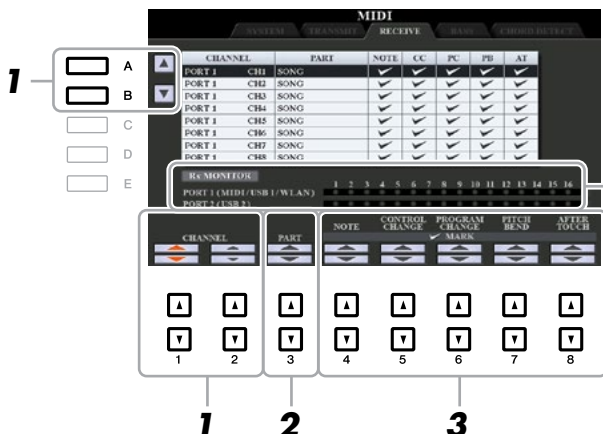

При приеме данных по каналам точки, соответствующие каждому каналу (1–16), будут быстро мигать.

ПРИМЕЧАНИЕ Когда появляется надпись «WLAN», данный инструмент может управлять сообщениями MIDI, принимаемыми через беспроводной сетевой USB-адаптер, подключенный к разъему [USB TO DEVICE]. Если надпись «WLAN» отсутствует, несмотря на подключение этого адаптера, выключите инструмент и снова включите его.

1 С помощью кнопок [A]/[B] или [1 ▲ ▼]/[2 ▲ ▼] выберите канал приема.

Данный инструмент может принимать сообщения MIDI по 32 каналам (16 каналов x 2 порта) за счет USB соединения.

2 С помощью кнопок [3 ▲ ▼] выберите партию, через которую выбранный канал будет приниматься.

Партии, указанные на этом экране, аналогичны партиям, отображаемым на экране микшерного пульта MIXING CONSOLE и экране включения/выключения канала CHANNEL ON/OFF, за исключением следующих партий.

KEYBOARD (Клавиатура): Принятые сообщения о нотах управляют исполнением с клавиатуры инструмента.

EXTRA PART (Дополнительная партия) 1–5: Предусмотрено пять партий, специально выделенных для приема и проигрывания данных MIDI. Обычно эти партии не используются самим инструментом. Инструмент можно использовать в качестве 32-канального мультитембрального тоногенератора, что осуществляется путем использования этих пяти партий в дополнение к стандартным партиям (за исключением микрофонного/гитарного звучания).

3 С помощью кнопок [4 ▲ ▼]–[8 ▲ ▼] определите типы данных, подлежащих приему.

Для получения информации по сообщениям MIDI, которые здесь можно настроить, см. раздел «События, связанные с нотами» на [стр. 73](#).

Передача/прием MIDI через разъемы USB и MIDI

Ниже представлена связь между разъемами MIDI и USB, которые можно использовать для передачи/приема 32 каналов (16 каналов x 2 порта) сообщений MIDI:

• Прием MIDI

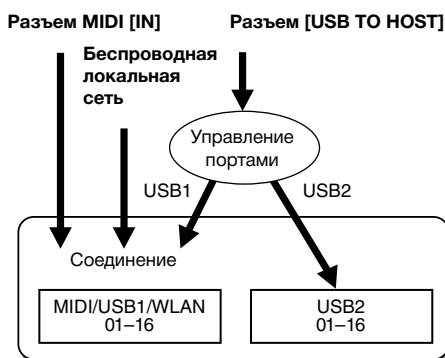

• Передача MIDI

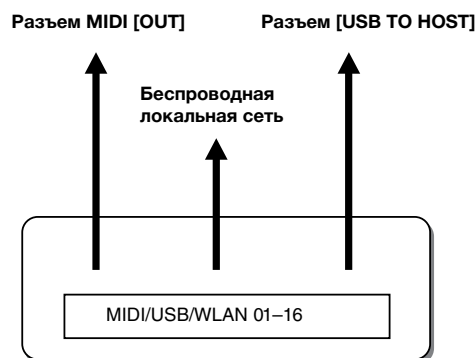

Настройки басовых нот для воспроизведения стиля через прием MIDI

В данном разделе представлено описание страницы BASS на шаге 4 [стр. 118](#). С помощью данных настроек можно определить басовую ноту для воспроизведения стиля, что выполняется на основе сообщений о ноте, принятых через MIDI. Сообщения о включении/выключении ноты, принятые по каналам, установленным на значение «ON», распознаются как басовая нота аккорда при воспроизведении стиля. Басовая нота будет определяться независимо от настроек [ACMP] или точки разделения. Когда одновременно несколько каналов установлены на значение «ON», басовая нота определяется по объединенным датам MIDI, принятым по данным каналам.

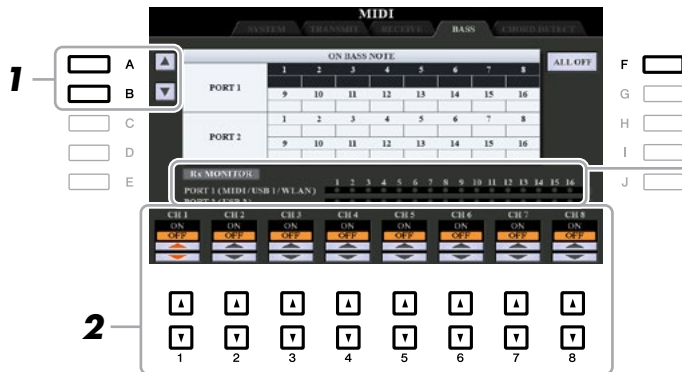

При приеме данных по каналам точки, соответствующие каждому каналу (1–16), будут быстро мигать.

ПРИМЕЧАНИЕ Когда появляется надпись «WLAN», данный инструмент может управлять сообщениями MIDI, принимаемыми через беспроводной сетевой USB-адаптер, подключенный к разъему [USB TO DEVICE]. Если надпись «WLAN» отсутствует, несмотря на подключение этого адаптера, выключите инструмент и снова включите его.

1 С помощью кнопок [A]/[B] выберите канал.

2 С помощью кнопок [1 ▲ ▼]–[8 ▲ ▼] установите требуемый канал на значение «ON» или «OFF».

Также можно все каналы установить на значение «OFF», для чего нажмите кнопку [F] (ALL OFF).

Настройки типа аккорда для воспроизведения стиля через прием MIDI

В данном разделе представлено описание страницы CHORD DETECT на шаге 4 [стр. 118](#). С помощью данных настроек можно выбрать каналы MIDI, по которым данные MIDI от внешнего устройства будут использоваться для определения типа аккорда для воспроизведения стиля. Сообщения о включении/выключении ноты, принятые по каналам, установленным на значение «ON», распознаются как ноты для определения аккордов при воспроизведении стиля. Аккорды, подлежащие определению, зависят от типа аппликатуры. Типы аккорда будут определяться независимо от настроек [ACMP] или точки разделения. Когда одновременно несколько каналов установлены на значение «ON», тип аккорда определяется по объединенным датам MIDI, принятым по данным каналам.

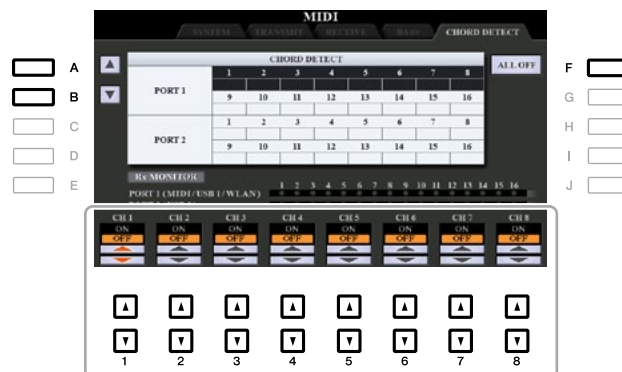

Процедура в основном аналогична процедуре, указанной на экране BASS выше.

Подключение к iPhone/iPad через беспроводную локальную сеть

С помощью беспроводного сетевого USB-адаптера (продается отдельно) инструмент модели PSR-S970/S770 можно подключить к iPhone/iPad через беспроводную локальную сеть. Для получения общих инструкций по данной операции см. «Руководство по подключению iPhone/iPad» на веб-сайте. В данном разделе представлено описание операций, характерных исключительно для модели PSR-S970/S770. Перед началом выполнения данных операций убедитесь, что беспроводной сетевой USB-адаптер подключен к разъему [USB TO DEVICE], после чего вызовите экран настроек следующим образом: [FUNCTION] → TAB [▶] MENU 2 → [H] WIRELESS LAN.

ПРИМЕЧАНИЕ Когда беспроводной сетевой USB-адаптер не может быть распознан инструментом, сообщение «WIRELESS LAN» (Беспроводная локальная сеть) для кнопки [H] не появляется. Если данное сообщение не появляется даже в случае подключенного этого адаптера, выключите инструмент и снова включите его.

Инфраструктурный режим

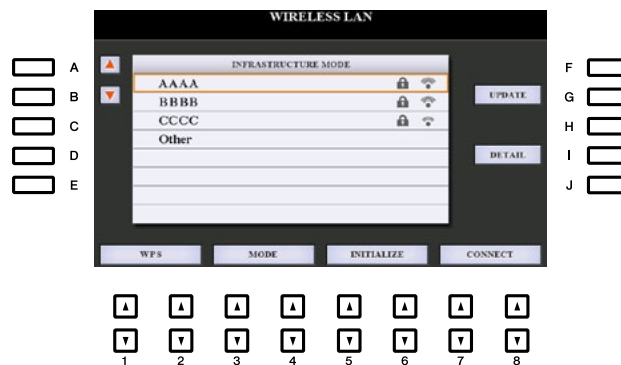

[A]/[B]		Выбор сети.
[G]	UPDATE	Обновление списка сетей на экране.
[I]	DETAIL	Для установки дополнительных параметров на страницах ниже. После выполнения этих настроек для подтверждения их сохранения нажмите кнопку [7 ▲ ▼]/[8 ▲ ▼] (SAVE). IP ADDRESS: Установка IP адреса и прочих соответствующих параметров. OTHERS: При подключении инструмента к сети с помощью инфраструктурного режима на главном экране отображается текущее время. При этом с помощью кнопки [B] можно задать часовой пояс, а с помощью кнопки [C] – функцию перехода на летнее время. При необходимости ввода названия главного компьютера нажмите кнопку [A].
[1 ▲ ▼]/ [2 ▲ ▼]	WPS	Подключение инструмента к сети через WPS. Нажмите эту кнопку, потом нажмите кнопку [G] (YES), после чего в течение двух минут нажмите кнопку WPS в точке доступа.
[3 ▲ ▼]/ [4 ▲ ▼]	MODE	Переключение в режим точки доступа.
[5 ▲ ▼]/ [6 ▲ ▼]	INITIALIZE	Запуск установки соединения с заводским статусом по умолчанию.
[7 ▲ ▼]/ [8 ▲ ▼]	CONNECT	Подключение к выбранной сети. При выборе значения «Other» (Прочие) с помощью кнопок [A]/[B] вызывается экран Manual Setup (Ручная настройка), на котором можно задать идентификатор SSID, метод обеспечения безопасности и пароль. После их ввода для подключения к сети на экране ручной настройки Manual Setup нажмите одну из кнопок [7 ▲ ▼]/[8 ▲ ▼].

Режим точки доступа

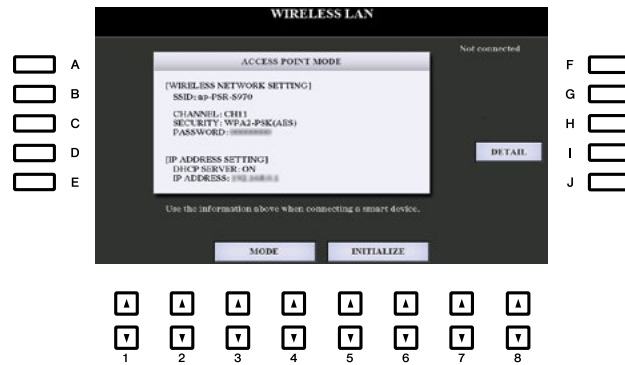

[I]	DETAIL	<p>Для установки дополнительных параметров на страницах ниже. После выполнения этих настроек для подтверждения их сохранения нажмите кнопку [7 ▲▼]/[8 ▲▼] (SAVE).</p> <p>WIRELESS NETWORK: Для установки идентификатора SSID, метода обеспечения безопасности, пароля и канала.</p> <p>IP ADDRESS: Для установки IP адреса и прочих соответствующих параметров.</p> <p>OTHERS: Для ввода названия главного компьютера или отображения адреса MAC и т.д.</p>
[3 ▲▼]/ [4 ▲▼]	MODE	Переключение в инфраструктурный режим.
[5 ▲▼]/ [6 ▲▼]	INITIALIZE	Запуск установки соединения с заводским статусом по умолчанию.

Содержание

Экран UTILITY	126
• Вкладка CONFIG 1 (Конфигурация 1).....	126
• Вкладка CONFIG 2 (Конфигурация 2).....	127
• Вкладка PARAMETER LOCK (Блокировка параметра).....	129
• Вкладка USB (USB-устройство хранения данных).....	129
Экран SYSTEM	130
• Вкладка OWNER (Владелец).....	130
• Вкладка BACKUP/RESTORE (Резервное копирование/восстановление).....	130
• Вкладка SETUP FILES (Файлы настройки).....	131
• Вкладка RESET (Сброс).....	132

В данном разделе представлено описание экранов UTILITY (Функции общего назначения) и SYSTEM (Система) в меню FUNCTION (Функция). Для получения информации по инструкциям на прочих экранах см. «Перечень функций» в Руководстве пользователя.

Экран UTILITY

Вкладка CONFIG 1 (Конфигурация 1)

С помощью кнопок [A]/[B] выберите требуемый параметр.

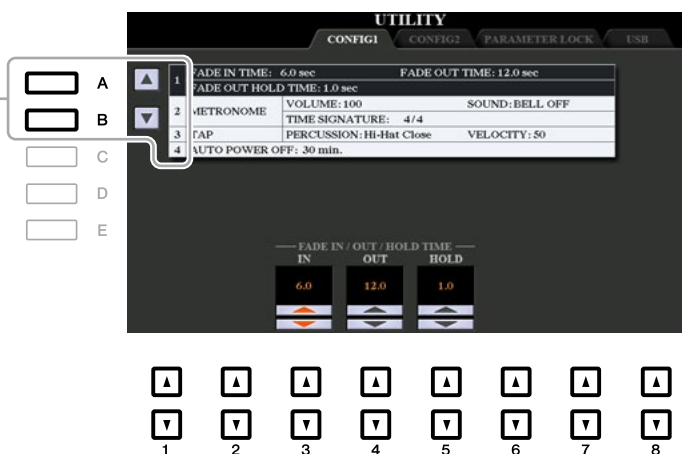

1 Fade In/Out

Данные параметры определяют усиление/затухание звука при воспроизведении стиля или композиции с помощью кнопки [FADE IN/OUT].

[3 ▲▼]	FADE IN TIME	Определяет время, необходимое для усиления громкости или для перехода от минимума к максимуму (в диапазоне от 0 до 20,0 сек).
[4 ▲▼]	FADE OUT TIME	Определяет время, необходимое для затухания громкости или для перехода от максимума к минимуму (в диапазоне от 0 до 20,0 сек).
[5 ▲▼]	FADE OUT HOLD TIME	Определяет время, в течение которого громкость удерживается на значении 0 после затухания (в диапазоне от 0 до 5,0 сек).



2 Metronome

[2 ▲▼]	VOLUME	Определяет громкость звучания метронома.
[3 ▲▼]– [5 ▲▼]	SOUND	Определяет, звучит колокольный акцент при первой тактовой доле каждого такта или нет.
[6 ▲▼]/ [7 ▲▼]	TIME SIGNA- TURE	Определяет тактовый размер звучания метронома.

3 Tap

Данная функция позволяет задавать перкуссионные звуки и чувствительность к силе нажатия с помощью кнопки [TAP TEMPO].

[2 ▲▼]– [4 ▲▼]	PERCUSSION	Выбор перкуссионных звуков.
[5 ▲▼]/ [6 ▲▼]	VELOCITY	Установка чувствительности к силе нажатия.

4 Auto Power Off (Автоматическое отключение питания)

Для получения подробной информации по функции автоматического отключения питания см. раздел «Установка» в Руководстве пользователя.

Вкладка CONFIG 2 (Конфигурация 2)

С помощью кнопок [A]/[B] выберите требуемый параметр.

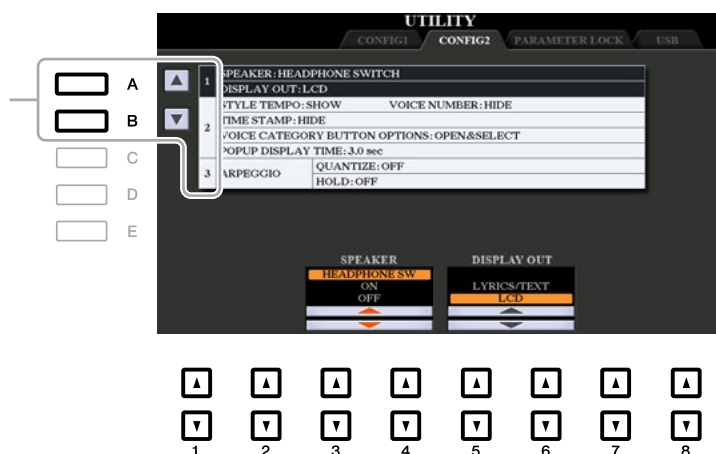

1 Динамик / содержание экрана

(PSR-S970) [3 ▲▼]/ [4 ▲▼]	SPEAKER	Определяет наличие звукового сигнала на выходе динамика инструмента. HEADPHONE SW: Звук из динамика воспроизводится в нормальном режиме, однако при подключении наушников к разъему [PHONES] (Наушники) динамик выключается.
(PSR-S770) [4 ▲▼]/ [5 ▲▼]		ON: Звук динамика всегда включен, даже при подключении наушников. OFF: Звук динамика выключен. Звучание инструмента можно услышать исключительно через наушники или внешнее устройство, подключенное к разъемам AUX OUT (Выход вспомогательного устройства).
[5 ▲▼]/ [6 ▲▼]	DISPLAY OUT (PSR-S970)	Выбор содержания экрана для внешнего монитора. Для получения подробной информации см. главу 10 в Руководстве пользователя.

2 Настройки, связанные с экраном / опции кнопки выбора категории тембра

[1 ▲▼]	STYLE TEMPO	Определяет, отображается темп по умолчанию для каждого встроенного стиля над названием стиля на экране выбора стиля Style Selection или скрывается.
[2 ▲▼]	VOICE NUMBER	Определяет, отображаются банк и номер тембра на экране выбора тембра Voice Selection или скрывается. Отображение данных параметров удобно для проверки значений MSB/LSB выбора банка и номера программы смены тембров, которые необходимо указать при выборе тембра с внешнего устройства MIDI. ПРИМЕЧАНИЕ Номера, выводимые на данный экран, начинаются с «1». Соответственно, фактические номера программы смены тембров MIDI на единицу меньше, так как система нумерации начинается с «0». ПРИМЕЧАНИЕ В случае тембров GS номера программы смены тембров не доступны даже при установке данного параметра на значение «ON».
[3 ▲▼]	TIME STAMP	Определяет, отображаются обновленные дата и время на экране выбора файла File Selection или скрываются. При подключении инструмента к сети с помощью инфраструктурного режима (стр. 124) через беспроводной сетевой USB-адаптер (UD-WL01) инструмент получает данные по времени, а текущая временная отметка (дата и время) записываются в файлы, которые Вы сохраняете на инструменте. После отключения питания часы устанавливаются на заводское значение по умолчанию и не обновляются до тех пор, пока инструмент не будет подключен к сети.
[5 ▲▼]/ [6 ▲▼]	VOICE CATEGORY BUTTON OPTIONS	Определяет, как открывается экран выбора тембра Voice Selection при нажатии на одну из кнопок VOICE (Тембр). OPEN & SELECT: Экран выбора тембра Voice Selection открывается с предыдущим выбранным тембром в категории тембров, которая выбирается автоматически (при нажатии на одну из кнопок VOICE). OPEN ONLY: Экран выбора тембра Voice Selection открывается с выбранным на данный момент тембром (при нажатии на одну из кнопок VOICE).
[7 ▲▼]/ [8 ▲▼]	POPUP DISPLAY TIME	Определяет время, через которое всплывающие экраны закрываются (всплывающие экраны появляются при нажатии таких кнопок как TEMPO (Темп), TRANSPOSE или UPPER OCTAVE и т.д.).

3 Настройки арпеджио

[3 ▲▼]/ [4 ▲▼]	QUANTIZE	Определяет синхронизацию функции Arpeggio Quantize. Воспроизведение арпеджио синхронизируется с воспроизведением композиции или стиля, при этом устраняются небольшие погрешности.
[5 ▲▼]/ [6 ▲▼]	HOLD ON/OFF	Включение /выключение функции Arpeggio Hold. При установке данного параметра на значение «ON» и повороте кнопки [HARMONY/ARPEGGIO] воспроизведение арпеджио будет продолжаться даже после отпускания ноты. Для остановки воспроизведения повторно нажмите кнопку [HARMONY/ARPEGGIO].

Вкладка PARAMETER LOCK (Блокировка параметра)

С помощью данной функции можно оставить неизменными настройки конкретных параметров (например, Effect и Split Point (Точка разделения)) даже при изменении настроек панели под действием регистрационной памяти, настроек в одно касание и т.д.



Для установки данной функции с помощью кнопок [1 ▲▼]–[4 ▲▼] выберите требуемый параметр, после чего с помощью кнопок [5 ▲▼]/ [6 ▲▼] поставьте или уберите флажки. При необходимости повторите данный шаг. Параметры с флажком будут оставаться неизменными.

Вкладка USB (USB-устройство хранения данных)

С помощью данной функции можно задать или выполнить важные операции, связанные с USB-устройством хранения данных. Перед использованием данного устройства ознакомьтесь с разделом «Подключение USB-устройств» в главе 10 Руководство пользователя.

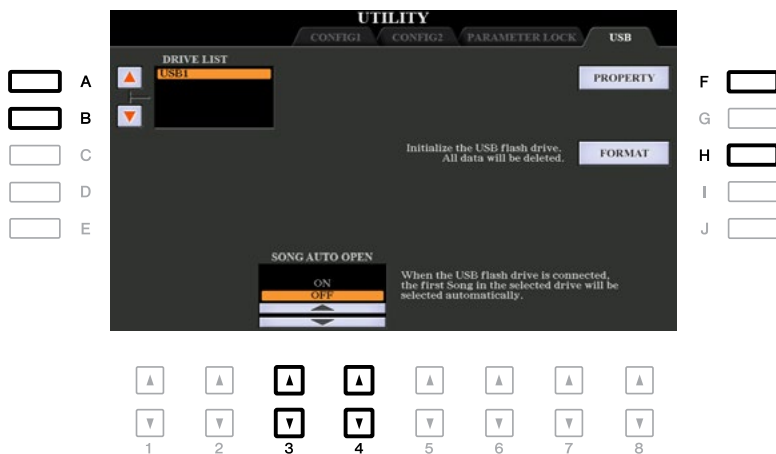

[A]/[B]	DRIVE LIST	Выбор требуемого диска, подлежащего форматированию или проверке объема оставшейся памяти.
[F]	PROPERTY	Открывает экран Property (Свойства) устройства, выбранного выше с помощью кнопок [A]/[B]. Также на устройстве можно проверить объем оставшейся памяти. ПРИМЕЧАНИЕ На экран выводится примерное значение объема оставшейся памяти.
[H]	FORMAT	Форматирование диска, выбранного выше с помощью кнопок [A]/[B]. Для получения инструкций см. главу 10 в Руководстве пользователя.
[3 ▲▼]/ [4 ▲▼]	SONG AUTO OPEN	Включение/выключение функции Song Auto Open (Автоматическое открывание композиции). При установке данного параметра на значение «ON», если просто подключить USB-устройство хранения данных (выбранное в списке устройств), вызывается первая композиция, сохраненная на данном устройстве.

Экран SYSTEM

Вкладка OWNER (Владелец)

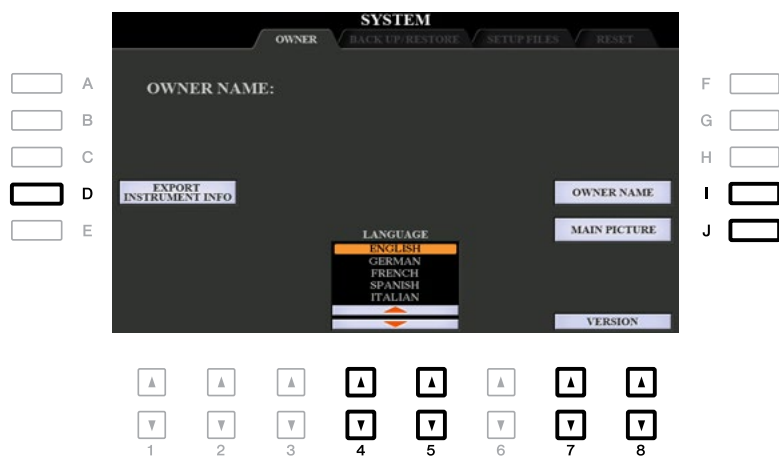

[D]	EXPORT INSTRUMENT INFO	Для экспорта идентификационной информации по инструменту, которая может быть необходима для работы программного обеспечения Yamaha Expansion Manager, в корневой каталог USB-устройства хранения данных (стр. 22).
[I]	OWNER NAME	Позволяет ввести Ваше имя в качестве владельца инструмента. Имя владельца указывается на экране, который открывается при включении питания. Для получения инструкций по вводу символов см. главу «Основные операции» в Руководстве пользователя.
[J]	MAIN PICTURE	Позволяет выбрать фоновую картинку для главного экрана. Выбирать можно из картинок, представленных на странице PRESET. После выбора нажмите кнопку [EXIT], чтобы выйти с экрана выбора. Если Вы хотите использовать собственную картинку, подготовьте соответствующий файл (графический файл в формате «.BMP» с разрешением не более 800 x 480 пикселей) на USB-устройстве хранения данных, скопируйте его с USB-устройства на страницу USER, после чего выберите его на этой странице. В связи с ограничениями по скорости доступа не рекомендуется выбирать требуемый файл с самого USB-устройства хранения данных. ПРИМЕЧАНИЕ Информация по совместимости картинки, представленная выше, также относится к фону экрана Song Lyric (Текст композиции) (стр 52).
[4 ▲▼]/ [5 ▲▼]	LANGUAGE	Определяет язык, используемый для экранных сообщений. После изменения этой настройки все сообщения будут отображаться на выбранном языке.
[7 ▲▼]/ [8 ▲▼]	VERSION	Выводит на экран версию программы и идентификатор аппаратного обеспечения данного инструмента.

Вкладка BACKUP/RESTORE (Резервное копирование/восстановление)

См. главу «Основные операции» в Руководстве пользователя.

Вкладка SETUP FILES (Файлы настроек)

На данной вкладке на диск USER или USB можно сохранить собственные настройки указанных ниже параметров для последующего вызова.

- 1** Выполните все требуемые настройки на инструменте.
- 2** Вызовите рабочий экран.

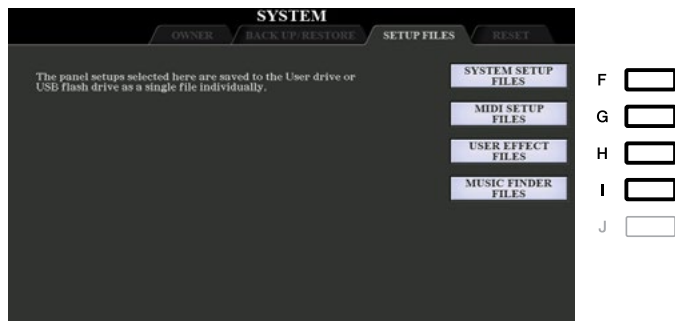

- 3** С помощью кнопок [F]–[I] вызовите соответствующий экран для сохранения данных.

[F]	SYSTEM SETUP FILES	Управление параметрами, установленными на различных экранах, например, [FUNCTION] → TAB [◀] MENU 1 → [J] UTILITY и экране параметров микрофона/гитары MIC/GUITAR SETTING, в виде отдельного файла системных настроек. Для получения подробной информации по параметрам, которые относятся к системным, см. таблицу параметров в перечне данных на веб-сайте.
[G]	MIDI SETUP FILES	Управление параметрами MIDI, включая настройки MIDI на экране во вкладке USER, в виде отдельного файла.
[H]	USER EFFECT FILES	Управление следующими данными в виде отдельного файла: <ul style="list-style-type: none"> • Пользовательские типы эффекта стр. 107 • Пользовательские типы главного эквалайзера стр. 110 • Пользовательские типы главного компрессора стр. 112 • Пользовательские параметра микрофона/гитары стр. 89 • Пользовательские типы гармонизации вокала/синтезирующего вокодера (только для PSR-S970)..... стр. 93, 98
[I]	MUSIC FINDER FILES	Управление всеми встроенными и созданными записями средства поиска песен Music Finder в виде отдельного файла.

- 4** С помощью кнопок TAB [◀][▶] выберите одну из вкладок (USER или USB), на которую будут сохранены Ваши настройки.
- 5** Для сохранения Вашего файла нажмите кнопку [6 ▼] (SAVE).
- 6** Для вызова Вашего файла нажмите требуемую кнопку [F]–[I] на экране SETUP FILES, после чего выберите требуемый файл.
При необходимости вызова файлов с заводскими настройками по умолчанию выберите файл на вкладке PRESET.

Функция RESET (Сброс)

Данная функция позволяет восстанавливать статус инструмента в соответствии с исходными заводскими настройками.

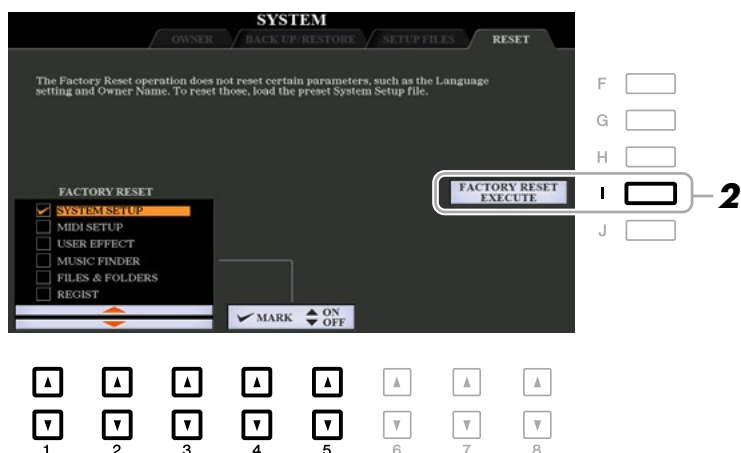

- 1** С помощью кнопок [1 ▲ ▼]–[3 ▲ ▼] выберите требуемый параметр, после чего с помощью кнопок [4 ▲ ▼]/ [5 ▲ ▼] поставьте или уберите флажки. Параметры, помеченные флажком, будут сбрасываться в исходное состояние, как указано ниже:

SYSTEM SETUP	Сброс системных параметров на исходные заводские настройки. Для получения подробной информации по параметрам, относящимся к системным, см. таблицу параметров в перечне данных на веб-сайте.
MIDI SETUP	Сброс параметров MIDI, включая настройки MIDI на экране вкладки USER, на исходные заводские настройки.
USER EFFECT	Сброс текущих настроек эффекта и следующих данных: <ul style="list-style-type: none"> • Пользовательские типы эффекта стр. 107 • Пользовательские типы главного эквалайзера стр. 110 • Пользовательские типы главного компрессора стр. 112 • Пользовательские параметра микрофона/гитары стр. 89 • Пользовательские типы гармонизации вокала/синтезирующего вокодера (только для PSR-S970)..... стр. 93, 98
MUSIC FINDER	Сброс данных Music Finder (все записи) на исходные заводские настройки.
FILES & FOLDERS	Удаление всех файлов и папок, включая папку Expansion на экране вкладки USER.
REGIST	Выключение всех лампочек регистрационной памяти [1]–[8], что показывает, что, несмотря на сохранение всех файлов банка регистрационной памяти, ни один банк не выбран. В таком состоянии настройки регистрационной памяти можно создать из текущих настроек панели. ПРИМЕЧАНИЕ Данную операцию также можно выполнить путем включения питания, удерживая клавишу B5 (крайняя правая клавиша B) нажатой. В данном случае настройки регистрационной памяти можно создать из настроек панели по умолчанию.

- 2** Нажмите кнопку [I] (FACTORY RESET EXECUTE) (Выполнение сброса на заводские настройки), чтобы выполнить операцию сброса на заводские настройки для всех помеченных параметров.

Предметный указатель

- A**
Any Key (Любая клавиша) 56
Arpeggio Hold
(Удержание арпеджио) 116, 128
Arpeggio Quantize (Выравнивание арпеджио) 128
- C**
Carrier (Носитель) (синтезирующий вокодер) 100
- D**
Detune (Расстройка) 96
Drum Setup (Настройка ударных) 46
DSP (Цифровая обработка сигнала) 18, 19, 106
Dynamics Control (Управление динамикой) 28
- E**
Effect (Эффект) (микшерный пульт) 105
- F**
Fade In/Out
(Усиление/затухание) 126
Follow Lights
(Следуйте подсветке) 56
Formant (Формант) 97
Format (Форматирование) 129
Freeze (Приостановка) 84
- G**
GM 5
Guide (Обучение) (композиция) 55
- K**
Karao-Key (Караоке с помощью клавиши) 56
- L**
Live Control (Управление в режиме реального времени) 11
- M**
Modulation (Модуляция) .. 17
Mono (Моно) 16
Multi Pad Creator (Создание мультипэдов) 75
Music Finder
(Поиск песен) 79
- N**
Noise Gate (Шумовой шлюз) 89
NTR (Правило транспонирования нот) 43
NTT (Таблица транспонирования нот) 43
- O**
OTS Link Timing (Время изменения настроек в одно касание) 27
- P**
Pan (Панорамирование) (гармонизация вокала) ... 97
Panpot (Установка стереопозиции) (микшерный пульт) 102
Parameter Lock (Блокировка параметра) 129
Performance Assistant Technology (P.A.T.) (Технология «Помощник музыканта») 57
Pitch Correct (Корректировка высоты звука) (гармонизация вокала) 97
Poly (Поли) 16
Portamento (Портаменто) 16
Punch In/Out (Начало/завершение записи) (Song Creator) 66
- R**
Registration Sequence (Последовательность вызова регистрационных файлов настроек) 85
Reset (Сброс) (экран System) 132
RTR (Правило повторного воспроизведения) 45
- S**
Song Creator (Создание композиций) 58
Style Creator (Создание стилей) 30
Style Retrigger (Повторное воспроизведение стиля) 13
- T**
Talk (Речь) 90
Tap Tempo (Собственный темп) 127
Transpose
(Транспонирование) 10, 104
Tuning
(Точная настройка) 9, 104
- U**
USB-устройство хранения данных 129
- V**
Voice Set (Настройка тембра) 15
Voice Set Filter (Фильтр настройки тембра) 19
Volume (Громкость) (гармонизация вокала) 97
Volume (Громкость) (микшерный пульт) 102
- X**
XG 5
- Y**
Your Tempo (Свой темп) .. 56

А	Настройки в одно касание..... 29	Тип гармонизации вокала93
Арпеджио 7	Настройки воспроизведения стиля..... 27	Тип синтезирующего вокодера..... 98
Б	Ножная педаль..... 114	Типы аппликатуры аккордов..... 25
Беспроводная локальная сеть 124	Ножной контроллер 114	Точная настройка..... 9
Блок-схема..... 113	Ножной переключатель 114	Транспонирование (гармонизация вокала)..... 95, 96
В	О	Ф
Вибрато 18	Останов аккомпанемента27	Файл настройки 131
Восстановление..... 130	Органые тембры	Фильтр 17, 103
Высота звука..... 9, 104	Organ Flutes 20	Формат файла стиля (SFF) 41
Г	П	Х
Гармонизация..... 7	Пакеты расширения 22	Хорус 18, 106
Гармонизация вокала 91	Параметры MIDI..... 118	Ч
Генератор огибающей 18	Параметры воспроизведения композиции 54	Чувствительность к силе нажатия 6, 16
Главный компрессор 111	Параметры настройки (композиция) 65	Э
Главный эквалайзер 110	Партитура..... 49	Эквалайзер . 18, 19, 88, 109
Д	Педаль 114	Эквалайзер партий..... 109
Динамик..... 127	Повтор (композиция) 54	Экран 127
З	Пошаговая запись (композиция) 59, 62	Эффект..... 7, 18, 106
Запись в реальном времени (мультипэд) 75	Пошаговая запись (мультипэд) 77	Я
Запись в реальном времени (стиль)..... 32	Пошаговая запись (стиль) 36	Язык 55, 130
И	Р	
Информация по инструменту 23	Реакция на силу нажатия. 6	
Инфраструктурный режим 124	Реверберация 18, 106	
Исходный аккорд..... 42	Регистрационная память83	
Исходный основной тон. 42	Регулятор 11	
К	Режим точки доступа ... 125	
Компрессор 88, 111	Резервное копирование130	
М	С	
Метроном 127	Сборка стиля 36	
Н	Строй гаммы 9	
Настройки арпеджио ... 128	Т	
	Текст композиции 52	
	Текстовые данные..... 52	