

## Инструкции по эксплуатации Функциональное руководство

Проектор на основе технологии DLP™

Коммерческое использование

Модель

PT-DZ780

PT-DW750

PT-DX820

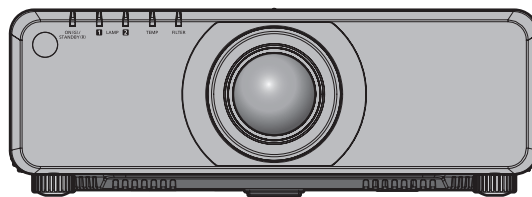

Благодарим Вас за приобретение данного изделия Panasonic.

- Данное руководство является общим для всех моделей независимо от индексов номеров моделей.

- для Индии

BD: Модель черного цвета, с поставляемым стандартным вариообъективом

WD: Модель белого цвета, с поставляемым стандартным вариообъективом

- для Тайвани

BT: Модель черного цвета, с поставляемым стандартным вариообъективом

- для других стран и регионов

B: Модель черного цвета, с поставляемым стандартным вариообъективом

W: Модель белого цвета, с поставляемым стандартным вариообъективом

LBD: Модель черного цвета, объектив приобретается дополнительно

LWD: Модель белого цвета, объектив приобретается дополнительно

LB: Модель черного цвета, объектив приобретается дополнительно

LW: Модель белого цвета, объектив приобретается дополнительно

- Перед эксплуатацией данного изделия, пожалуйста, внимательно прочитайте инструкции и сохраните данное руководство для последующего использования.
- Перед использованием данного прибора ознакомьтесь с информацией в разделе «Важные замечания по безопасности» (➔ стр. 5 - 10).
- Осы бұйымды қолдану алдынан алдымен «Маңызды қауіпсіздік ескертпесі» деген тарауды оқып алыңыз (➔ 11 - 16 беттерде).

# Содержимое

## Важные замечания по безопасности ..... 5

### Глава 1 Подготовка

<b>Меры предосторожности при использовании</b> .....	<b>20</b>
Меры предосторожности при транспортировке.....	20
Меры предосторожности при установке.....	20
Защита.....	22
DIGITAL LINK.....	23
Art-Net.....	23
Программное обеспечение для раннего предупреждения.....	23
Утилизация.....	23
Примечания относительно использования устройства.....	23
Аксессуары.....	25
Дополнительные аксессуары.....	26
<b>О проекторе</b> .....	<b>27</b>
Пульт дистанционного управления.....	27
Корпус проектора.....	28
<b>Подготовка пульта дистанционного управления</b> .....	<b>31</b>
Установка и извлечение батарей.....	31
При использовании нескольких проекторов.....	31
Подключение пульта дистанционного управления к проектору с помощью кабеля.....	32

### Глава 2 Приступая к работе

<b>Установка</b> .....	<b>34</b>
Режим установки.....	34
Детали для потолочной установки (дополнительно).....	35
Размеры проецируемого изображения и проекционное расстояние.....	35
Регулировка регулируемых ножек.....	49
<b>Снятие/установка проекционного объектива</b> .....	<b>50</b>
Извлечение проекционного объектива.....	50
Прикручивание проекционного объектива.....	51
<b>Подключение</b> .....	<b>52</b>
Перед подключением.....	52
Пример подключения: аудио-/видеооборудование.....	53
Пример подключения: компьютеры.....	54
Пример подключения с помощью DIGITAL LINK.....	55

## Глава 3 Основные операции

<b>Включение и выключение проектора</b> .....	<b>58</b>
Подключение шнура питания.....	58
Индикатор питания.....	58
Включение проектора.....	59
<b>КОГДА ОТОБРАЖАЕТСЯ ЭКРАН ИСХОДНОЙ НАСТРОЙКИ</b> .....	<b>60</b>
Регулировка и выбор.....	63
Выключение проектора.....	64
Функция прямого отключения питания.....	65
<b>Проецирование</b> .....	<b>66</b>
Выбор входного сигнала.....	66
Настройка фокуса, масштаба и смещения.....	66
Настройка положения объектива и фокуса при использовании объектива с фиксированным фокусом (модель: ET-DLE030).....	67
Настройка положения объектива.....	67
Диапазон настроек с помощью смещения положения объектива (оптическое смещение).....	68
<b>Использование пульта дистанционного управления</b> .....	<b>70</b>
Использование функции затвора.....	70
Использование функции экранного меню.....	70
Переключение входа.....	71
Использование функции состояния.....	71
Использование функции автоматической настройки.....	72
Использование кнопки Function.....	72
Показ внутренних тестовых шаблонов.....	72
Установка номеров ID для пульта дистанционного управления.....	73

## Глава 4 Настройки

<b>Навигация по меню</b> .....	<b>75</b>
Навигация по меню.....	75
Главное меню.....	76
Подменю.....	77

## Содержимое

<b>Меню [ИЗОБРАЖЕНИЕ]</b> .....	<b>80</b>	<b>Меню [НАСТРОЙКИ ЭКРАНА]</b> .....	<b>98</b>
[РЕЖИМ ИЗОБРАЖЕНИЯ].....	80	[ЦВЕТОВОЕ СОГЛАСОВАНИЕ].....	98
[КОНТРАСТНОСТЬ].....	80	[КОРРЕКЦИЯ ЦВЕТА].....	99
[ЯРКОСТЬ].....	80	[НАСТРОЙКИ ПРОЕКЦИИ].....	100
[ЦВЕТ].....	81	[АВТОСИГНАЛ].....	100
[ОТТЕНОК].....	81	[АВТОНАСТРОЙКА].....	100
[ЦВЕТОВАЯ ТЕМПЕРАТУРА].....	81	[НАСТРОЙКА РЕЗЕРВНОГО ВХОДА].....	101
[УСИЛЕНИЕ БЕЛОГО].....	83	[RGB IN].....	102
[ГАММА].....	84	[DVI-D IN].....	104
[SYSTEM DAYLIGHT VIEW].....	84	[HDMI IN].....	105
[ЧЕТКОСТЬ].....	84	[DIGITAL LINK IN].....	107
[ПОДАВЛЕНИЕ ШУМА].....	84	[SDI IN].....	108
[A1].....	85	[ЭКРАННОЕ МЕНЮ].....	109
[СИСТЕМА ТВ].....	85	[НАСТР. CLOSED CAPTION] (только для входного сигнала NTSC или 480i YCbCr).....	110
Видеосигнал, соответствующий стандарту sRGB.....	86	[ЦВЕТ ФОНА].....	111
<b>Меню [ПОЛОЖЕНИЕ]</b> .....	<b>87</b>	[ЗАСТАВКА].....	111
[ПЕРЕМЕЩЕНИЕ].....	87	[НЕРАВНОМЕРНОСТЬ ЦВЕТОВ].....	112
[АСПЕКТ].....	87	[НАСТРОЙКА ЗАТВОРА].....	113
[УВЕЛИЧЕНИЕ].....	88	[СТОП-КАДР].....	113
[ФАЗА СИНХРОНИЗАЦИИ].....	89	[ОСЦ. СИГН.].....	113
[ГЕОМЕТРИЯ].....	90	[ОТСЕЧКА].....	115
<b>Меню [ДОПОЛНИТЕЛЬНЫЕ НАСТРОЙКИ]</b> .....	<b>92</b>	<b>Меню [УСТАНОВКИ ПРОЕКТОРА]</b> .....	<b>116</b>
[DIGITAL CINEMA REALITY].....	92	[ID ПРОЕКТОРА].....	116
[ШУМОПОДАВЛЕНИЕ].....	92	[СПОСОБ ПРОЕКЦИРОВАНИЯ].....	116
[ВХОДНОЕ РАЗРЕШЕНИЕ].....	93	[СОСТОЯНИЕ ОХЛАЖДЕНИЯ].....	117
[ПОЛОЖЕНИЕ ФИКСАЦИИ].....	93	[ВЫБОР ЛАМПЫ].....	117
[КАЛИБРОВКА ПО СТЫКУ].....	94	[ПЕРЕКЛЮЧЕНИЕ ЛАМП].....	118
[ЗАДЕРЖ КАДРА].....	96	[МОЩНОСТЬ ЛАМПЫ].....	118
[ПОЛОЖЕНИЕ РАСТРА].....	96	[УПРАВЛЕНИЕ ЯРКОСТЬЮ].....	119
<b>Меню [ЯЗЫК МЕНЮ (LANGUAGE)]</b> .....	<b>97</b>	[РЕЖИМ ОЖИДАНИЯ].....	124
Изменение языка меню.....	97	[РАСПИСАНИЕ].....	124
		[ЗАПУСК].....	126
		[ВХОД ПРИ ЗАПУСКЕ].....	126
		[RS-232C].....	127
		[СОСТОЯНИЕ].....	128
		[ВЫКЛ. БЕЗ СИГНАЛА].....	130
		[РЕЖИМ REMOTE2].....	130
		[ФУНКЦИОНАЛЬНАЯ КНОПКА].....	130
		[ДАТА И ВРЕМЯ].....	131
		[КАЛИБРОВКА ОБЪЕКТИВА].....	132
		[СОХРАНИТЬ ПОЛЬЗОВАТЕЛЬСКИЕ НАСТРОЙКИ].....	132
		[ЗАГРУЗИТЬ ПОЛЬЗОВАТЕЛЬСКИЕ НАСТРОЙКИ].....	132
		[ИНИЦИАЛИЗ].....	133
		[СЕРВИСНЫЙ ПАРОЛЬ].....	133
		<b>Меню [КАРТ В КАРТ]</b> .....	<b>134</b>
		Использование функции P IN P.....	134
		<b>Меню [ТЕСТОВОЕ ИЗОБРАЖЕНИЕ]</b> .....	<b>136</b>
		[ТЕСТОВОЕ ИЗОБРАЖЕНИЕ].....	136

<b>Меню [СПИСОК ЗАРЕГИСТРИРОВАННЫХ СИГНАЛОВ]</b> .....	<b>137</b>	<b>Глава 6 Приложение</b>	
Регистрация новых сигналов.....	137	<b>Техническая информация</b> .....	<b>184</b>
Переименование зарегистрированного сигнала.....	137	Протокол PLink.....	184
Удаление зарегистрированного сигнала.....	138	Использование функции Art-Net.....	185
Защита зарегистрированного сигнала.....	138	Команды управления по LAN.....	188
Расширение диапазона синхронизации сигнала.....	138	Разъем <SERIAL IN>/<SERIAL OUT>.....	191
Вспомогательная память.....	139	Разъем <REMOTE 2 IN>.....	195
<b>Меню [ЗАЩИТА]</b> .....	<b>141</b>	Список комбинаций при использовании двух окон.....	196
[ПАРОЛЬ БЛОКИРОВКИ].....	141	Пароль устройства управления.....	197
[СМЕНА ПАРОЛЯ БЛОКИРОВКИ].....	141	Комплект обновления.....	197
[НАСТРОЙКИ ЭКРАНА].....	142	Список совместимых сигналов.....	198
[ИЗМЕН ТЕКСТА].....	142	<b>Технические характеристики</b> .....	<b>201</b>
[ВЫБОР УСТРОЙСТВА УПРАВЛЕНИЯ].....	142	<b>Размеры</b> .....	<b>205</b>
[СМЕНА ПАРОЛЯ ВЫБОРА УСТР-ВА УПРАВЛ.].....	144	<b>Меры предосторожности при установке кронштейна для крепления на потолке</b> .....	<b>206</b>
<b>Меню [НАСТРОЙКА СЕТИ]</b> .....	<b>145</b>	<b>Указатель</b> .....	<b>207</b>
[РЕЖИМ DIGITAL LINK].....	145		
[ПАР-РЫ DIGITAL LINK].....	145		
[СОСТ-НИЕ DIGITAL LINK].....	146		
[СЕТЕВЫЕ НАСТРОЙКИ].....	146		
[УПРАВЛЕНИЕ ПО СЕТИ].....	147		
[СТАТУС СЕТИ].....	148		
[МЕНЮ DIGITAL LINK].....	148		
[УСТАНОВКИ Art-Net].....	148		
Сетевое подключение.....	150		
Подключение к передатчику по витой паре.....	151		
Доступ с веб-браузера.....	151		
<b>Глава 5 Обслуживание</b>			
<b>Индикаторы лампы/температуры/фильтра</b> .....	<b>172</b>		
При включении индикатора.....	172		
<b>Техническое обслуживание/замена</b> .....	<b>174</b>		
Перед выполнением технического обслуживания/замены.....	174		
Обслуживание.....	174		
Замена.....	176		
<b>Поиск и устранение неисправностей</b> .....	<b>179</b>		
<b>Индикация [САМОТЕСТИРОВАНИЕ]</b> .....	<b>181</b>		



# Важные замечания по безопасности

Модель	PT-DZ780B / PT-DZ780W / PT-DZ780LB / PT-DZ780LW / PT-DW750B / PT-DW750W / PT-DW750LB / PT-DW750LW / PT-DX820B / PT-DX820W / PT-DX820LB / PT-DX820LW
Название изделия	Проектор на основе технологии DLP™
Номинальное напряжение	100-240В ~
Номинальный ток	9,0А - 4,0А
Номинальная частота	50/60Гц
Страна-изготовитель	Япония
Производитель	Панасоник Корпорэйшн
Адрес производителя	Кадома, Осака Япония
Знак EAC	
Название импортера	ООО «Панасоник Рус»
Адрес импортера	РФ, 115191, г. Москва, ул. Большая Тульская, д. 11, 3 этаж тел. 8-800-200-21-00
Срок службы	20 000 часов

**ПРЕДУПРЕЖДЕНИЕ:** ДАННЫЙ АППАРАТ ДОЛЖЕН БЫТЬ ЗАЗЕМЛЕН.

**ПРЕДУПРЕЖДЕНИЕ:** Чтобы предотвратить повреждение устройства вследствие возгорания или короткого замыкания, не подвергайте его воздействию дождя или влаги. Это устройство не предназначено для использования в прямом поле зрения на рабочих местах с использованием видеодисплейных терминалов. Во избежание мешающего отражения на рабочих местах с использованием видеодисплейных терминалов данное устройство не должно быть размещено в прямом поле зрения. В соответствии со стандартом BildscharbV данное оборудование не предназначено для использования на видеографических пультах.

Уровень звукового давления на месте оператора, измеренный в соответствии со стандартом ISO7779, меньше или равен 70 дБ (А).

**ПРЕДУПРЕЖДЕНИЕ:**

1. Отсоединяйте штекер кабеля питания от стенной розетки, если вы не собираетесь пользоваться устройством в течение длительного времени.
2. Во избежание поражения электрическим током не снимайте крышку устройства. Внутри него нет никаких деталей, обслуживаемых пользователем. Доверяйте ремонт и техническое обслуживание только квалифицированному персоналу сервисного центра.
3. Не удаляйте контакт заземления вилки питания. Данное устройство оборудовано трехконтактной сетевой вилкой с контактом заземления. Такая вилка подходит только к розеткам, имеющим заземление. Это сделано для безопасности. Если вы не можете вставить вилку в розетку, обратитесь к электрику. Не нарушайте заземления вилки питания.

**ПРЕДУПРЕЖДЕНИЕ:**

Данный продукт является продуктом класса А. В жилых помещениях данный продукт может вызывать радиопомехи, в случае чего пользователю может потребоваться принять соответствующие меры.

**ПРЕДОСТЕРЕЖЕНИЕ:**

Чтобы оборудование постоянно работало корректно, следуйте входящим в комплект инструкциям по установке. Используйте прилагаемые шнур питания и экранированные интерфейсные кабели при их подключении к компьютеру или периферийным устройствам. Любые несанкционированные изменения или модификации данного оборудования могут привести к аннулированию разрешения пользователя на эксплуатацию данного устройства.

**ПРЕДУПРЕЖДЕНИЕ:** ОПАСНОСТЬ ПОРАЖЕНИЯ ЭЛЕКТРИЧЕСКИМ ТОКОМ. НЕ ОТКРЫВАТЬ



Указано на проекторе



Изображение молнии в равностороннем треугольнике предупреждает пользователя о наличии в корпусе изделия неизолированных частей под «опасным напряжением», которое может быть достаточно высоким, чтобы причинить человеку вред в результате удара электрическим током.



Восклицательный знак в равностороннем треугольнике предупреждает пользователя о наличии важных инструкций по эксплуатации и обслуживанию (техобслуживанию) в сопроводительной документации к изделию.

**ПРЕДУПРЕЖДЕНИЕ:** ВЫКЛЮЧИТЕ УСТРОЙСТВО И ВЫНЬТЕ ВИЛКУ ШНУРА ПИТАНИЯ ИЗ ЭЛЕКТРИЧЕСКОЙ РОЗЕТКИ ПЕРЕД ЗАМЕНОЙ ЛАМПОВОГО БЛОКА.



**ПРЕДУПРЕЖДЕНИЕ:**

#### ■ ПИТАНИЕ

**Розетка электропитания и автоматический выключатель должны быть установлены вблизи оборудования и быть легко доступными в случае неисправности. При возникновении неисправности следует немедленно отключить оборудование от источника электропитания.**

Использование неисправного проектора может привести к возгоранию или поражению электрическим током.

- При попадании воды или посторонних предметов внутрь проектора необходимо отключить проектор от источника электропитания.
- При падении проектора или повреждении корпуса необходимо отключить проектор от источника электропитания.
- При обнаружении дыма, необычного запаха или шума необходимо отключить проектор от источника электропитания.

Не пытайтесь самостоятельно отремонтировать проектор. Для устранения неисправностей обратитесь в авторизованный сервисный центр.

**Во время грозы не прикасайтесь к проектору или шнуру питания.**

Это может привести к поражению электрическим током.

**Не делайте ничего, что может повредить шнур питания или его вилок.**

При использовании поврежденного сетевого шнура возможно короткое замыкание, удар электрическим током или возгорание.

- Не повреждайте сетевой шнур, не пытайтесь его модифицировать, не ставьте на него горячие или тяжелые предметы, не перегибайте, не перекручивайте его слишком сильно, а также не сворачивайте его в клубок.

Если возникнет необходимость ремонта сетевого шнура, обращайтесь в авторизованный сервисный центр.

**Используйте только поставляемый с проектором шнур питания.**

Несоблюдение данного требования приведет к поражению электрическим током или пожару. Также во избежание удара током заземлите розетку и правильно используйте шнур питания, поставляемый в комплекте.

**Надежно вставляйте вилок питания в розетку, а разъем питания в разъем проектора.**

Если штекер неправильно вставлен в розетку, это может вызвать удар электрическим током или возгорание.

- Не пользуйтесь поврежденными штекерами или розетками, плохо закрепленными на стене.

## **ПРЕДУПРЕЖДЕНИЕ:**

**Не прикасайтесь к шнуру питания или разъему питания мокрыми руками.**

Несоблюдение этих правил может стать причиной поражения электрическим током.

**Не допускайте перегрузки розетки электросети.**

При перегрузке розетки электросети (например, слишком большим количеством переходников) может произойти ее перегрев и возгорание.

**Регулярно очищайте штекер шнура питания, чтобы предотвратить накопление пыли.**

Несоблюдение этого правила может привести к возгоранию.

- Если на штекере шнура питания скопится пыль, могут появиться излишки влаги, которая способна привести к повреждению изоляции.
- Если вы не собираетесь пользоваться устройством в течение длительного времени, отсоедините сетевой шнур от розетки электросети.

Отсоедините сетевой шнур от розетки электросети и вытрите штекер сухой тканью.

## **■ ИСПОЛЬЗОВАНИЕ/УСТАНОВКА**

**Не устанавливайте проектор на мягких поверхностях, таких как ковры или пористые половики.**

Такие действия могут привести к перегреву проектора, что может вызвать ожоги, пожар или поломку проектора.

**Не устанавливайте проектор во влажных или пыльных помещениях либо в местах, где он может соприкоснуться с масляным дымом или паром.**

Использование проектора в таких условиях может привести к возгоранию, поражению электрическим током или повреждению деталей. Повреждение компонентов (например, потолочного крепления) может привести к падению проектора, закрепленного на потолке.

**Не устанавливайте проектор на подставке, которая недостаточно прочна, чтобы выдержать полный вес проектора, а также на наклонной или неустойчивой поверхности.**

Несоблюдение этого правила может привести к падению проектора и, как следствие, к серьезным повреждениям и травмам.

**Не накрывайте входные/выходные вентиляционные отверстия и не помещайте ничего в радиусе 500 мм (20") от них.**

Несоблюдение этого условия приводит к перегреву проектора и, как следствие, к его возгоранию или повреждению.

- Не ставьте проектор в узкие, плохо проветриваемые места.
- Не ставьте проектор на ткань или бумагу, так как эти материалы могут быть втянуты в проектор через входное вентиляционное отверстие.

**Не кладите руки или другие предметы рядом с выходным вентиляционным отверстием.**

Несоблюдение этого правила может привести к ожогам и травмам рук, а также к повреждению других предметов.

- Нагретый воздух выходит через выходное вентиляционное отверстие. Не приближайте лицо или руки, а также нетеплостойкие предметы к этому отверстию.

**Не допускайте попадания луча света работающего проектора на оголенные участки тела или в глаза.**

Несоблюдение этого правила может привести к ожогам или потере зрения.

- Объектив проектора излучает сильный свет. Не заглядывайте в объектив работающего проектора и не подносите к нему руки.
- Будьте особенно осторожны и не разрешайте детям смотреть в объектив включенного проектора. Кроме того, выключайте питание и отключайте главный выключатель питания, когда оставляете проектор без присмотра.

**Не проецируйте изображение, когда объектив закрыт крышкой.**

Это может привести к возгоранию.

**Не пытайтесь разобрать или модифицировать проектор.**

Внутри устройства присутствует высокое напряжение, которое может стать причиной пожара или поражения электрическим током.

- Для выполнения осмотра, технического обслуживания или ремонта устройства обращайтесь в авторизованный сервисный центр.

## **ПРЕДУПРЕЖДЕНИЕ:**

**Не допускайте попадания металлических предметов, легковоспламеняющихся веществ и жидкостей внутрь проектора. Не допускайте намокания проектора.**

Это может привести к короткому замыканию или перегреву и стать причиной возгорания, поражения электрическим током или неисправности проектора.

- Не размещайте емкости с жидкостью и металлические предметы вблизи проектора.
- При попадании жидкости внутрь проектора проконсультируйтесь с продавцом.
- Особое внимание следует уделять детям.

**Используйте кронштейн для установки на потолке, указанный компанией Panasonic.**

Использование кронштейна для крепления к потолку, отличного от указанного, может привести к падению устройства и стать причиной аварийной ситуации.

- Присоединяйте прилагаемый предохранительный трос к кронштейну для установки на потолке во избежание падения проектора.

**Все работы по установке (например, установка с использованием кронштейну для установки на потолке) должны выполняться только квалифицированным специалистом.**

Неправильно выполненная установка может привести к повреждениям и несчастным случаям, например к поражению электрическим током.

- Обязательно используйте провод, прилагаемый к кронштейну для крепления на потолке в качестве дополнительной меры безопасности, чтобы предотвратить падение проектора. (Установите в другом месте, прикрепив к кронштейну для крепления на потолке.)

## **■ ПРИНАДЛЕЖНОСТИ**

**При замене батарей всегда следуйте правилам, указанным ниже.**

Несоблюдение этих правил может привести к потере герметичности, перегреву или возгоранию батарей.

- Используйте только батареи указанного типа.
- Не используйте аккумуляторные батареи.
- Не разбирайте сухие электрические батареи.
- Не нагревайте и не бросайте батареи в воду или в огонь.
- Не допускайте контакта положительного и отрицательного полюсов батарей с металлическими предметами, такими как ожерелья или заколки для волос.
- Не храните и не перевозите батареи вместе с металлическими предметами.
- Храните батареи в пластиковом чехле вдали от металлических предметов.
- При установке батарей соблюдайте полярность (+ и –).
- Не используйте одновременно новые и старые батареи или батареи разных типов.
- Не используйте батареи с поврежденным корпусом.

**При возникновении утечки не прикасайтесь к жидкости, вытекающей из батарей. При необходимости выполните следующие действия.**

- Вытекшая из батарей жидкость может вызвать ожоги и повреждения кожи.  
Промойте чистой водой место контакта с жидкостью и немедленно обратитесь за медицинской помощью.
- Попадание вытекшей из батарей жидкости в глаза может привести к потере зрения.  
Если жидкость попала в глаза, не трите их. Промойте чистой водой место контакта с жидкостью и немедленно обратитесь за медицинской помощью.

**Не разбирайте блок лампы.**

Разбитая лампа может стать причиной травмы или повреждения.

### **Замена лампы**

Лампа имеет высокое внутреннее давление. Неосторожное обращение может стать причиной взрыва или несчастного случая, что может привести к травме или повреждению.

- При ударе о твердый предмет или падении лампа легко взрывается.
- Перед заменой блока лампы отключите питание и выньте вилку шнура питания из сетевой розетки.  
В противном случае это может привести к поражению электрическим током или взрыву.
- При замене блока лампы выключите питание и дайте лампе остыть не менее часа перед работой с ней. В противном случае возможны ожоги.

**Держите батареи подальше от детей.**

Их случайное проглатывание может причинить физический вред.

- В случае проглатывания немедленно обратитесь за медицинской помощью.

**Отключите сетевую вилку от розетки перед выполнением очистки и замены.**

- При оставлении батарей в устройстве возможна утечка электролита, перегрев или взрыв батарей.

## **ВНИМАНИЕ:**

### **■ ПИТАНИЕ**

**При отсоединении шнура питания от розетки держите его за вилку и придерживайте розетку.** Если тянуть за шнур, можно случайно его повредить, что влечет за собой опасность возгорания или поражения электрическим током.

**Если проектор не используется в течение длительного времени, выньте вилку питания из розетки.** Несоблюдение этого правила может привести к возгоранию или поражению электрическим током.

**Перед заменой объектива проектора убедитесь, что питание выключено, и выньте сетевую вилку из электрической розетки.**

- Неожиданная проекция света может привести к травме глаз.
- Если перед заменой объектива проектора не вынуть вилку из розетки, может возникнуть риск поражения электрическим током.

**Отключите сетевую вилку от настенной розетки перед проведением любой очистки.**

Несоблюдение этого правила может привести к поражению электрическим током.

### **■ ИСПОЛЬЗОВАНИЕ/УСТАНОВКА**

**Не ставьте на проектор тяжелые предметы.**

Несоблюдение этих правил может привести к падению проектора и, как следствие, к серьезным повреждениям и травмам. Это также может привести к повреждению или деформации проектора.

**Не опирайтесь на проектор.**

Вы можете упасть, что приведет к травмам или поломке проектора.

- Будьте особенно осторожны и не позволяйте детям вставать или садиться на проектор.

**Не устанавливайте проектор на горячую поверхность.**

Несоблюдение этого правила может стать причиной повреждения корпуса или внутренних элементов проектора и привести к возгоранию.

- Будьте особенно осторожны в местах с прямым солнечным светом или рядом с обогревателями.

**Не устанавливайте проектор в местах, которые могут подвергаться воздействию солевых загрязнений или коррозионный газов.**

Это может привести к падению устройства из-за коррозии.

**При перемещении объектива следите, чтобы пальцы не попадали в отверстия за объективом.**

Несоблюдение этого правила может привести к травме.

**Не стойте перед объективом во время использования проектора.**

Иначе можно повредить или прожечь одежду.

- Чрезвычайно сильный свет излучается объективом данного проектора.

**Не размещайте объекты перед объективом во время использования проектора.**

Это может привести к пожару, повредить объект, или вызвать неисправность проектора.

- Чрезвычайно сильный свет излучается объективом данного проектора.

**Перед перемещением проектора всегда извлекайте из него все кабели.**

Если переместить проектор, не отключив от него все кабели, можно повредить кабели, что влечет за собой опасность возгорания или поражения электрическим током.

**При установке проектора на потолке оградите крепежные винты и кабель питания от контакта с металлическими частями в потолке.**

Контакт с металлическими частями в потолке может привести к поражению электрическим током.

## **ВНИМАНИЕ:**

### **■ ПРИНАДЛЕЖНОСТИ**

**Не используйте старый блок лампы.**

Использование старых ламповых блоков может привести к взрыву.

**Если лампа разбилась, немедленно проветрите помещение. Не дотрагивайтесь до осколков и не подносите их близко к лицу.**

Несоблюдение этого правила может привести к тому, что пользователь вдохнет газ, находящийся внутри лампы. Этот газ содержит примерно тот же процент ртути, что и лампы дневного света, а острые осколки могут причинить травмы.

- Если кажется, что вы вдохнули газ или газ попал в глаза или рот, немедленно обратитесь за медицинской помощью.
- Спросите своего дилера о возможности замены блока лампы и проверки проектора.

**Если проектор не используется в течение длительного времени, выньте батареи из пульта дистанционного управления.**

Иначе это может вызвать разряд батарей, их перегрев, возгорание или взрыв, что может стать причиной пожара или загрязнения прилегающей территории.

### **■ Обслуживание**

**Не прикасайтесь пальцами или другими частями тела к вентилятору при снятии блока лампы или воздушного фильтра.**

Иначе можно получить травму.

**Уточните у дилера информацию об очистке внутренних деталей проектора раз в год.**

Когда пыль накапливается на внутренних деталях проектора, непрерывная его эксплуатация может привести к пожару.

- Стоимость очистки уточните у дилера.

## Маңызды қауіпсіздік ескертпесі

Үлгі №	PT-DZ780B / PT-DZ780W / PT-DZ780LB / PT-DZ780LW / PT-DW750B / PT-DW750W / PT-DW750LB / PT-DW750LW / PT-DX820B / PT-DX820W / PT-DX820LB / PT-DX820LW
Өнім атауы	DLP™ проектор
Номиналды кернеу	100-240В ~
Номиналды ток	9,0А - 4,0А
Номиналды жиілік	50/60Гц
Өндіруші ел	Жапония
Өндіруші	Панасоник Корпорэйшн
Өндірушінің мекенжайы	Кадома, Осака Жапония
ЕАС белгісі	
Импорттаушы аты	«Панасоник Рус» ЖШҚ
Импорттаушының мекенжайы	РФ, 115191, Мәскеу қ., Большая Тульская көш., 11-үй, 3 - қабат тел. 8-800-200-21-00
Қызмет мерзімі	20 000 сағат

**ЕСКЕРТУ:** БҰЛ АППАРАТТЫ ЖЕРГЕ ТАРТУ КЕРЕК.

**ЕСКЕРТУ:** Өрт немесе электр тоғының соғуына апаратын зақымдарға жол бермеу үшін құралды жаңбырда немесе ылғалда қалдырмаңыз.  
Бұл құрылғы көрінетін дисплей жұмыс кеңістіктерінде тікелей өрісте пайдалану үшін арналмаған. Көрінетін дисплей жұмыс кеңістігіне шағылысуына кедергі келтіруді болдырмау үшін бұл құрылғы көрініске тікелей өрісінде орнатылмауы тиіс.  
Бұл жабдық BildscharbV талаптарына сәйкес бейне терминалында пайдалану үшін арналмаған.

Оператор орнындағы дыбыс қысымының деңгейі ISO 7779 стандартына сәйкес 70 дБ (А) тең немесе одан төмен.

**ЕСКЕРТУ:**

1. Бұл құрылғы ұзақ уақыт бойы қолданылмаған жағдайда, штепсельді қуат көзінен ажыратыңыз.
2. Электр тоғының соғуын болдырмау үшін қақпақты ашпаңыз. Ішінде пайдаланушы өзі жөндей алатын бөлшектер жоқ. Жөндеу қажет болса, тек қана білікті маманға апарыңыз.
3. Қуат ашасындағы жерге тарту түйіспесін алып тастамаңыз. Бұл аппарат үш істігі бар жерге тарту түріндегі қуат ашасымен жабдықталған. Бұл аша тек жерге тартылған розеткаға сәйкес келеді. Бұл қауіпсіздік мүмкіндігі. Егер ашаны розеткаға қоса алмасаңыз, электршіге хабарласыңыз. Жерге тарту ашасының мақсатын бұзбаңыз.

**ЕСКЕРТУ:**

Бұл А класты өнім. Үйде қолданылғанда бұл өнім радио кедергілер тудыруы мүмкін. Бұл жағдайда, пайдаланушы тиісті шараларды қолдануы керек болуы мүмкін.

**САҚТЫҚ:**

Үздіксіз сәйкес болуын қамтамасыз ету үшін тіркелген орнату нұсқауларын орындаңыз. Оның ішінде компьютерге немесе сыртқы құрылғыларға жалғаған кезде берілген қуат сымын және қорғалған интерфейс кабельдерін пайдалану нұсқаулары бар. Сонымен қатар, осы жабдыққа рұқсатсыз жасалған өзгертулер пайдаланушының осы құрылғыны пайдалану құқығын жарамсыз етуі мүмкін.



**ЕСКЕРТУ:** ТОК СОҒУ ҚАҰПІ БАР. АШУҒА БОЛМАЙДЫ



Проекторда көрсетілген



Тең бүйірлі үшбұрыштағы көрсеткі таңбасы бар найзағай жарқылы пайдаланушыға өнім корпусында адамдарға ток соғу қаупін тудыратындай шамадағы оқшауланбаған «қауіпті кернеудің» болуы туралы ескертеді.



Тең бүйірлі үшбұрыш ішіндегі леп белгісі пайдаланушыға өніммен бірге келген материалдарда маңызды пайдалану және техникалық қызмет көрсету (қызмет көрсету) туралы нұсқаулар бар екені туралы ескертуге арналған.

**ЕСКЕРТУ:** ШАМ ҚҰРЫЛҒЫСЫН АУЫСТЫРУ АЛДЫНДА ҚҰАТТЫ ӨШІРІҢІЗ ЖӘНЕ АШАНЫ РОЗЕТКАДАН СУЫРЫҢЫЗ.



**ЕСКЕРТУ:**

### ■ ҚҰАТ

**Розетка немесе ажыратқыш жабдықтың жанында орнатылуы және ақаулық болған кезде қол оңай жетуі тиіс. Егер төмендегі мәселе пайда болса, қуат көзін дереу ажыратыңыз.**

Проекторды бұл шарттарда үзіліссіз пайдалану өртке немесе электр тогының соғуына себеп болады.

- Егер проектордың ішіне бөгде заттар немесе су кірсе, қуатты дереу ажыратыңыз.
- Егер проекторды түсіріп алсаңыз немесе корпусы сынған болса, қуат көзін дереу ажыратыңыз.
- Егер проектордан түтін, әдеттен тыс иіс немесе шуыл байқасаңыз, қуат көзін дереу ажыратыңыз.

Жөндеу үшін өкілетті қызмет көрсету орталығына хабарласыңыз және өнімді өз бетіңізбен жөндеуге әрекеттенбеңіз.

**Найзағай болған кезде, проекторды немесе кабельді ұстамаңыз.**

Электр тогының соғуы мүмкін.

**Қуат сымын немесе қуат ашасын зақымдауы мүмкін ешнәрсе жасамаңыз.**

Егер қуат сымы зақымдалған кезде пайдаланылса, электр тогының соғуы, қысқа тұйықталу немесе өрт шығуы мүмкін.

- Қуат сымын зақымдамаңыз, оны жаңартпаңыз, ыстық заттардың жанына қоймаңыз, қатты бүкпеңіз, айналдырмаңыз, тартпаңыз, үстіне ауыр заттар қоймаңыз немесе түйіндемеңіз.

Қуат сымын жөндеу қажет болса, өкілетті қызмет көрсету орталығына хабарласыңыз.

**Берілген қуат сымынан басқа ешнәрсе пайдаланбаңыз.**

Мұны орындамау ток соғуларына немесе өртке әкеледі. Шығыс тарапынан құрылғыны жерге қосу үшін берілген қуат сымын пайдаланбасаңыз, электр тогының соғуына себеп болуы мүмкіндігін ескеріңіз.

**Қуат ашасын розеткаға және қуат қосқышын проектордың терминалына толығымен салыңыз.**

Егер аша дұрыс салынбаған болса, электр тогы соғуы немесе қызып кетуі мүмкін.

- Зақымдалған ашаларды немесе қабырғадан босап қалған розеткаларды пайдаланбаңыз.

**Қуат ашасын және қуат қосқышын дымқыл қолмен ұстамаңыз.**

Бұл шараны орындамау электр тогының соғуына себеп болуы мүмкін.

**Розетканы шамадан тыс жүктемеңіз.**

Егер қуат көзі шамадан тыс жүктелсе (мысалы, тым көп адаптер пайдаланылса), қызып кетуі және өрт шығуына себеп болуы мүмкін.

**Қуат ашасын шаң басып қалмауы үшін үнемі тазалап тұрыңыз.**

Мұны орындамау өртке себеп болуы мүмкін.

- Егер қуат ашасына шаң жиналып қалса, нәтижесінде болатын ылғалдылық оқшаулауды зақымдауы мүмкін.
- Егер проекторды ұзақ уақыт бойы пайдаланбасаңыз, қуат ашасын розеткадан ажыратыңыз.

Қуат ашасын розеткадан суырып алып, оны құрғақ шүберекпен үнемі тазалаңыз.

## ЕСКЕРТУ:

### ■ ПАЙДАЛАНУ/ОРНАТУ

**Проекторды кілемдер немесе алаша сияқты жұмсақ материалдардың үстіне қоймаңыз.**

Солай жасау проектордың қызып кетуіне, нәтижесінде күйіп қалу, өрт немесе проекторды зақымдауы мүмкін.

**Проекторды ылғалды немесе шаң орындарда, я болмаса проектор майлы түтінге немесе буға тиюі мүмкін орындарда орнатпаңыз.**

Проекторды осындай шарттарда пайдалану өртке, электр тогының соғуына немесе құрамдас бөліктердің бүлінуіне себеп болады. Құрамдас бөліктердің (төбеге орнату кронштейні) бүлінуі, төбеге орнатылған проектордың құлауына себеп болуы мүмкін.

**Проекторды оның салмағын толық көтеруге шамасы жеткіліксіз орындарға немесе еңкейтілген не тұрақсыз беттерге орнатпаңыз.**

Осы сақтық шарасын орындамау проектордың құлауына немесе төңкерілуіне себеп болады, нәтижесінде қатты жарақат алу немесе зақымдануға себеп болады.

**Ауа кіретін/шығатын порттарды жаппаңыз немесе 500 mm (20") айналасына ешқандай зат қоймаңыз.**

Солай жасау проектордың қызып кетуіне әкеліп, нәтижесінде өрт немесе проекторды зақымдауы мүмкін.

- Проекторды тар, нашар желдетілген жерге орнатпаңыз.
- Проекторды шүберекке немесе қағазға қоймаңыз, бұл материалдар ауа кіретін портқа кіруі мүмкін.

**Қолдарыңызды немесе басқа заттарды ауа шығатын портқа қоймаңыз.**

Солай жасау күйіп қалуларға немесе қолдарыңызды не басқа заттарды зақымдауы мүмкін.

- Ауа шығатын порттан ыстық ауа шығады. Ыстыққа төзе алмайтын қолдарыңызды, бетіңізді немесе басқа заттарды осы портқа жақындатпаңыз.

**Проекторды қолдану кезінде объективтен түскен жарыққа қарамаңыз немесе оған денеңізді тигізбеңіз.**

Оның күйдіруге немесе көру қабілетін жоғалтуға әкелуі мүмкін.

- Проектор объективінен қатты жарық шығады. Осы жарыққа қарамаңыз немесе қолдарыңызды оған тура қоймаңыз.
- Кішкентай балалардың бұл объективке қарауына жол бермеңіз. Бұған қоса, проектордан алыс болсаңыз, қуатты өшіріңіз және желілік қуатты өшіріңіз.

**Суретті объектив қақпағы тағылған күйде экранға үлкейтіп көрсетпеңіз.**

Солай жасау өртке себеп болуы мүмкін.

**Проекторды қайта құруға немесе бөлшектеуге әрекеттенбеңіз.**

Жоғары кернеу өртке немесе электр тогының соғуына себеп болуы мүмкін.

- Қандай да бір тексеру, реттеу және жөндеу жұмыстары үшін өкілетті қызмет көрсету орталығына хабарласыңыз.

**Проектордың ішіне темір заттардың, тез тұтанатын заттардың немесе сұйықтықтардың кіруіне жол бермеңіз. Проектордың дымқыл болуына жол бермеңіз.**

Солай жасау қысқа тұйықтауға, қызып кетуге, нәтижесінде өртке, электр тогының соғуына немесе проектордың жұмыс істемей қалуына себеп болуы мүмкін.

- Ішінде сұйықтығы немесе темір заттар бар ыдыстарды проектордың жанына қоймаңыз.
- Егер проекторға сұйық зат кіріп кетсе, сатушыға хабарласыңыз.
- Балаларға тиісті назар аудару керек.

**Panasonic компаниясы ұсынған төбеге орнату кронштейнін пайдаланыңыз.**

Басқа төбеге орнату кронштейнін пайдалану проектордың құлауына себеп болуы мүмкін.

- Проектор құлап кетпеуі үшін төбеге орнату кронштейніне берілген қауіпсіздік кабелін тағыңыз.

**Орнату жұмысын (төбеге орнату кронштейні сияқты) білікті маман орындауы тиіс.**

Егер орнату дұрыс орындалмаса немесе бекітілмесе, электр тогының соғуы сияқты жарақатқа себеп болуы мүмкін.

- Проектордың құлап кетпеуіне жол бермеу үшін қосымша қауіпсіздік шарасы ретінде төбеге бекіту кронштейнімен берілген сымды пайдалануды ұмытпаңыз. (Төбеге бекіту кронштейнінен басқа орынға бекітіңіз.)

## ЕСКЕРТУ:

### ■ КЕРЕК-ЖАРАҚТАР

#### **Батареяларды дұрыс пайдаланыңыз, төмендегіні қараңыз.**

Бұл сақтық шараны орындамау, батареяның ағуына, қызып кетуіне, жарылуына немесе өртке себеп болуы мүмкін.

- Нақты көрсетілмеген батареяларды пайдаланбаңыз.
- Аккумуляторлар пайдаланбаңыз.
- Құрғақ электр батареяларын бөлшектемеңіз.
- Батареяларды қыздырмаңыз немесе суға не отқа салмаңыз.
- Батареялардың + және – терминалдарын алқа немесе шаш түйреуіштер сияқты темір заттарға тигізбеңіз.
- Батареяларды темір заттармен бірге сақтамаңыз немесе тасымаңыз.
- Батареяларды пластикалық қапта сақтаңыз және оларды темір заттардан алыс ұстаңыз.
- Батареялар (+ және –) кереғарлығы дұрыс салынғанына көз жеткізіңіз.
- Жаңа және ескі батареяларды бірге пайдаланбаңыз немесе әртүрлі батареяларды пайдаланбаңыз.
- Қабығы ашылған немесе жойылған батареяларды пайдаланбаңыз.

#### **Егер батарея сұйықтығы ақса, оны жалаң қолыңызбен ұстамаңыз, қажет болса, келесі шараларды қолданыңыз.**

- Теріге немесе киімге тиген батарея сұйықтығы терінің қабынуына немесе жарақатқа себеп болады. Таза сумен шайыңыз және дереу дәрігерге қаралыңыз.
- Батарея сұйықтығы көзіңізге тисе, көрмей қалуыңыз мүмкін. Бұл жағдайда, көзіңізді уқаламаңыз. Таза сумен шайыңыз және дереу дәрігерге қаралыңыз.

#### **Шам құрылғысын бөлшектемеңіз.**

Егер шам сынып қалса, жарақат алуға себеп болуы мүмкін.

#### **Шамды ауыстыру**

Шамның жоғары ішкі қысымы бар. Егер дұрыс қолданылмаса, жарылу, қатты жарақатқа немесе апаттарға себеп болуы мүмкін.

- Шам қатты заттарға тисе немесе түсіп кетсе, оңай жарылады.
- Шам құрылғысын ауыстырудан бұрын, қуатты өшіргеніңізді және қуат ашасын розеткадан ажыратқаныңызға көз жеткізіңіз. Егер бұл шаралар сақталмаса, электр тогының соғуларына немесе жарылыстарға себеп болуы мүмкін.
- Шам құрылғысын ауыстырған кезде, қуатты өшіріңіз және шамды ұстаудан бұрын оны ең аз бір сағат суытып алыңыз, әйтпесе, бұл күйіп қалуларға мүмкін.

#### **Балалардың батареяларға жетуіне жол бермеңіз.**

Байқаусызда жұтып қойса, денсаулыққа зиян келеді.

- Егер оны жұтып қойса, дереу медициналық көмекке жүгініңіз.

#### **Таусылған батареяларды қашықтан басқару пультінен алып тастаңыз.**

- Батареяларды құрылғыда қалдыру сұйықтығының ағуына, қызып кетуіне немесе жарылуына себеп болады.

## **САҚТЫҚ:**

### **■ ҚУАТ**

**Қуат сымын ажыратқан кезде, қуат ашасын және қуат қосқышын ұстағаныңызға көз жеткізіңіз.** Егер қуат сымы өздігінен ажыратылып қалса, сым зақымдалады, өрт, қысқа тұйықталу немесе электр тогының соғуы мүмкін.

**Егер проекторды ұзақ уақыт бойы пайдаланбаған кезде, қуат ашасын розеткадан ажыратыңыз.** Солай жасау өртке немесе электр тогының соғуына себеп болуы мүмкін.

**Проекциялық объективті қайта орнату алдында қуатты өшіріңіз және ашаны розеткадан суырыңыз.**

- Күтпеген жарықты проекциялау көздерге зиян тигізуі мүмкін.
- Ашаны суырмай проекциялық объективті қайта орнату ток соғуына әкелуі мүмкін.

**Кез келген тазалауды орындау алдында ашаны розеткадан суырыңыз.** Солай жасау электр тогының соғуына себеп болуы мүмкін.

### **■ ПАЙДАЛАНУ/ОРНАТУ**

**Проектордың үстіне ауыр заттар қоймаңыз.**

Бұл шараны орындамау проектордың деңгейсіз болуы және құлауы мүмкін, нәтижесінде зақымға немесе жарақатқа себеп болады. Проектор зақымдалады немесе бүлінеді.

**Проекторға салмақ салмаңыз.**

Құлап кетіп, проекторды зақымдайсыз, нәтижесінде жарақат алуыңыз мүмкін.

- Кішкентай балалардың бұл проектордың үстіне тұруына немесе отыруына жол бермеңіз.

**Проекторды тым қатты ыстық жерге орнатпаңыз.**

Солай жасау сыртқы корпусының немесе ішкі құрамдас бөліктерінің тозып, өртке себеп болуы мүмкін.

- Тікелей күн сәулесі түскен немесе жылытқыштар жанында аса мұқият болыңыз.

**Проекторды тұз ластауы немесе коррозиялық газ болуы мүмкін жерде орнатпаңыз.**

Бұлай істеу коррозияға байланысты құлауға әкелуі мүмкін.

**Объективті жылжытудан бұрын оптикалық объективтің жанындағы саңылауларға қолыңызды қоймаңыз.**

Мұны орындамау жарақатқа себеп болуы мүмкін.

**Проектор жұмыс істеп тұрған кезде объективтен алдында тұрмаңыз.**

Солай жасау киімге зақым келтіруі және күйіп қалуға себеп болуы мүмкін.

- Проектордың объективінен өте қатты жарық шығады.

**Проектор жұмыс істеп тұрған кезде объективтен алдында ешқандай зат қоймаңыз.**

Бұлай істеу өртке, заттың зақымдалуына немесе проектор ақаулығына әкелуі мүмкін.

- Проектордың объективінен өте қатты жарық шығады.

**Проекторды жылжытудан бұрын әрдайым барлық кабельдерді ажыратыңыз.**

Кабельдері жалғаулы проекторды жылжыту салдарынан кабельдер зақымдалады, бұл өрт немесе электр тогының соғуына себеп болады.

**Проекторды төбеге орнатқан кезде, орнату бұрандаларын және қуат сымын төбенің ішіндегі темір заттарға тигізбеңіз.**

Төбенің ішіндегі темір заттарға тисе, электр тогының соғуына себеп болады.

## **САҚТЫҚ:**

### **■ КЕРЕК-ЖАРАҚТАР**

**Ескі шам құрылғысын пайдаланбаңыз.**

Егер пайдаланылса, шамның жарылуы мүмкін.

**Егер шам сынса, бөлмені дереу желдетіңіз. Сынған бөліктерге қол тигізбеңіз немес бетіңізді жақындатпаңыз.**

Бұл шараны орындамау, пайдаланушының шам сынған кезде шыққан газды ішіне тартуы мүмкін, оның құрамында флуоресцентті шамдарындағыдай бірдей мөлшерде сынап бар, ал сынған бөліктерден жарақат алуыңыз мүмкін.

- Егер газды ішке тартып алсаңыз немесе газ көзіңізге не аузыңызға кірсе, дереу дәрігерге қаралыңыз.
- Шам құрылғысын ауыстыру туралы сатушыдан сұраңыз және проектордың ішін тексеріңіз.

**Егер проекторды ұзақ уақыт бойы пайдаланбасаңыз, қашықтан басқару пультіндегі батареяларды алып тастаңыз.**

Бұл шараны орындамау, батареялардың ағуына, қызып кетуіне, тұтануына немесе жарылуына себеп болады, соның нәтижесінде өрт орын алуы немесе айнала ластануы мүмкін.

### **■ ТЕХНИКАЛЫҚ ҚЫЗМЕТ КӨРСЕТУ**

**Шамды немесе ауа сүзгісін алғанда вентиляторға саусақтармен немесе дененің кез келген басқа бөліктерімен тимеңіз.**

Солай жасау жарақатқа себеп болуы мүмкін.

**Проектордың ішкі жағын жылына бір рет тазалау туралы сатушыдан сұраңыз.**

Ішіне шаң жиналған проекторды ұзақ пайдалану, өртке себеп болуы мүмкін.

- Тазалау құнын сатушыдан сұраңыз.

---

## ■ Товарные знаки

- Windows, Windows Vista и Internet Explorer являются зарегистрированными товарными знаками или товарными знаками компании Microsoft Corporation в США и других странах.
- Mac, Mac OS, OS X и Safari являются товарными знаками Apple Inc., зарегистрированными в США и других странах.
- PJLink™ является зарегистрированным товарным знаком или находящимся на рассмотрении товарным знаком в Японии, США и других странах и регионах.
- HDMI, логотип HDMI и High-Definition Multimedia Interface являются товарными знаками или зарегистрированными товарными знаками компании HDMI Licensing LLC в США и других странах.
- RoomView и Crestron RoomView являются зарегистрированными товарными знаками Crestron Electronics, Inc.  
Crestron Connected™ и Fusion RV являются товарными знаками Crestron Electronics, Inc.
- HDBaseT™ является товарным знаком HDBaseT Alliance.
- Art-Net™ Designed by and Copyright Artistic Licence Holdings Ltd
- Adobe, Adobe Flash Player и Adobe Reader являются товарными знаками или зарегистрированными товарными знаками Adobe Systems Inc. в США и/или других странах.
- Некоторые из шрифтов, используемых в экранном меню, являются растровыми шрифтами Ricoh, которые были созданы и проданы компанией Ricoh Company, Ltd.
- Все другие названия, в том числе названия компаний и продуктов, упомянутые в данном руководстве, являются товарными знаками или зарегистрированными товарными знаками их соответствующих владельцев.

Обратите внимание, что символы ® и ™ не указаны в данном руководстве.

## ■ Иллюстрации, используемые в данном руководстве

- Иллюстрации проектора, экрана и других частей могут отличаться от фактического изделия.

## ■ Страницы для справок

- В настоящем руководстве страницы для справок указываются следующим образом: (➔ стр. 00).

## ■ Термин

- В этом руководстве для обозначения аксессуара «Беспроводной/проводной пульт дистанционного управления» используется термин «пульт дистанционного управления».

## Особенности проектора

### Высокий уровень яркости и бесшумности

- Уникальная оптическая система и уникальная система охлаждения обеспечивают высокий уровень яркости 8 200 lm<sup>\*1\*2</sup> и снижение уровня шума 30 dB<sup>\*2</sup>.

\*1 Для PT-DX820  
7 000 lm для PT-DZ780 и PT-DW750

\*2 Измерения, условия измерения и метод обозначения соответствуют международным стандартам ISO21118.

### Легкая и удобная настройка

- Легкая и удобная настройка благодаря совместимости с DIGITAL LINK, функцией Art-Net, поддержке стандарта 3G-SDI<sup>\*1</sup>, поддержке стандарта функции геометрической настройки и линейки различных дополнительных объективов.

\*1 Только для PT-DZ780

### Уменьшение расходов на техническое обслуживание

- Увеличение рекомендуемого срока замены лампы до 6 000 часов<sup>\*1</sup> продлевает срок службы лампы, а внедрение механизма для защиты от пыли в оптическом блоке способствует снижению расходов на техническое обслуживание.

\*1 Когда для параметра [МОЩНОСТЬ ЛАМПЫ] установлено значение [ЭКО].

## Быстрая подготовка к работе

Для получения дополнительной информации см. соответствующие страницы.

1. Установка проектора.  
(→ стр. 34)



2. Прикрепление проекционного объектива.  
(→ стр. 50)



3. Подключение проектора к другим устройствам.  
(→ стр. 52)



4. Подсоединение шнура питания.  
(→ стр. 58)



5. Включение проектора.  
(→ стр. 59)



6. Выполнение исходных настроек.  
(→ стр. 60)
  - Выполните этот шаг при включении питания впервые после приобретения проектора.



7. Выбор входного сигнала.  
(→ стр. 66)



8. Настройка изображения.  
(→ стр. 66)



# Глава 1 Подготовка

---

В этой главе содержится информация о том, что требуется знать или проверять перед началом использования проектора.

## Меры предосторожности при использовании

### Меры предосторожности при транспортировке

- Если вы приобрели проектор со стандартным вариообъективом, снимите прокладку объектива перед использованием и сохраните ее для дальнейшего использования. При транспортировке проектора переместите объектив в исходное положение и прикрепите прокладку объектива.

Если вы приобрели объектив отдельно от проектора, снимите крышку отверстия объектива перед использованием и сохраните ее для дальнейшего использования. При транспортировке проектора переместите объектив в исходное положение, снимите проекционный объектив, затем прикрепите крышку отверстия объектива.

Для перемещения объектива в исходное положение выполните действия, описанные в разделе «Настройка положения объектива» (➔ стр. 67).

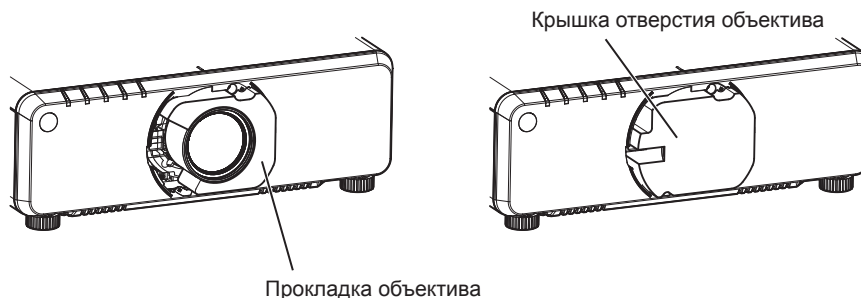

- При транспортировке проектора надежно удерживайте его снизу и избегайте сильных вибраций и ударов. Они могут привести к повреждению внутренних компонентов и стать причиной неисправностей.
- Не транспортируйте проектор с выдвинутыми регулируемыми ножками. Это может повредить регулируемые ножки.

### Меры предосторожности при установке

#### ■ После крепления проекционного объектива обязательно прикрепите Крышка оправы объектива.

В противном случае внутри будет накапливаться пыль, что может привести к поломке.

#### ■ Не устанавливайте проектор на улице.

Проектор предназначен для использования только в помещении.

#### ■ Не устанавливайте проектор в следующих местах.

- Места, подверженные вибрации и ударам, например внутри автомобиля или другого транспортного средства. Это может привести к повреждению внутренних компонентов или стать причиной неисправности.
- В местах вблизи моря или местах, подверженных воздействию коррозионных газов. Проектор может упасть в результате коррозии. Кроме того, это может сократить срок службы компонентов и стать причиной неисправностей.
- Рядом с отверстием выхода воздуха кондиционера. В зависимости от условий эксплуатации в редких случаях из-за потока горячего воздуха из отверстия выхода воздуха, а также при нагревании или охлаждении воздуха на экране могут наблюдаться колебания изображения. Следите, чтобы выходящий из проектора или другого устройства воздух либо воздух из кондиционера не дул в направлении передней части проектора.
- В местах с резкими колебаниями температуры, например вблизи осветительного оборудования (осветительные приборы). Это может сократить срок службы лампы или привести к деформации корпуса из-за перегрева, что может стать причиной неисправностей.  
Температура рабочей среды проектора должна составлять от 0 °C (32 °F) до 45 °C (113 °F) при использовании на высоте ниже 1 400 м (4 593') над уровнем моря и от 0 °C (32 °F) до 40 °C (104 °F) при использовании на больших высотах (от 1 400 м (4 593') до 2 700 м (8 858') над уровнем моря).
- Возле высоковольтных линий электропередач или электродвигателей. Они могут создавать помехи в работе проектора.
- В местах с лазерным оборудованием высокой мощности. Направление луча лазера на поверхность линзы проектора приведет к повреждению DLP-чипов.

■ **Обязательно проконсультируйтесь с техническим специалистом или со своим дилером при установке проектора на потолке.**

Необходимо дополнительное оборудование - Кронштейн для крепления к потолку.

Модель: ET-PKD120H (для высоких потолков), ET-PKD120S (для низких потолков), ET-PKD130H (для высоких потолков, регулировка по 6 осям), ET-PKD130B (Кронштейн Для Крепления Проектора)

■ **Обратитесь к квалифицированному специалисту или своему дилеру, чтобы выполнить электропроводку для подключения DIGITAL LINK.**

Изображение и звук могут быть искажены, если из-за несоблюдения требований к установке не будут обеспечены требуемые характеристики пропускания кабеля.

■ **Проектор может работать неправильно из-за сильного радиоизлучения телевизионной или радиостанции.**

При наличии рядом с местом установки любого сооружения или оборудования, генерирующего сильные радиоволны, установите проектор в месте, расположенном на достаточном расстоянии от источника радиоволн. Можно также обернуть кабель LAN, подсоединенный к разьему <DIGITAL LINK/LAN>, в металлическую фольгу или поместить его в металлическую трубу, заземленную с обоих концов.

■ **Настройка фокусировки**

Свет, исходящий от источника света, термически воздействует на проекционный объектив высокой четкости, делая фокусировку нестабильной сразу после включения питания. Перед настройкой фокуса рекомендуется непрерывно проецировать изображения в течение не менее 30 минут.

■ **Не устанавливайте проектор на высоте более 2 700 м (8 858') над уровнем моря.**

Это может сократить срок эксплуатации компонентов и стать причиной неисправностей.

■ **Не используйте проектор, наклоненный вправо или влево.**

Использование проектора под вертикальным углом более  $\pm 15^\circ$  может сократить срок службы изделия или стать причиной неисправности.

■ **Меры предосторожности при установке проектора**

- Используйте регулируемые ножки только при напольной установке и для регулировки угла. Их использование для других целей может повредить проектор.
- При любой установке проектора, кроме установки на пол, с применением регулируемых ножек или крепления на потолке зафиксируйте проектор с помощью пяти отверстий для винтов для крепления на потолке (как показано на рисунке).

(Диаметр винта: М6, глубина отверстия под резьбу в корпусе проектора: 12 mm (15/32"), момент затяжки:  $4 \pm 0,5$  N·m)

Поместите между нижней частью проектора и поверхностью, на которую он устанавливается, прокладки (металлические), чтобы между отверстиями для винтов для крепления на потолке и этой поверхностью не было зазора.

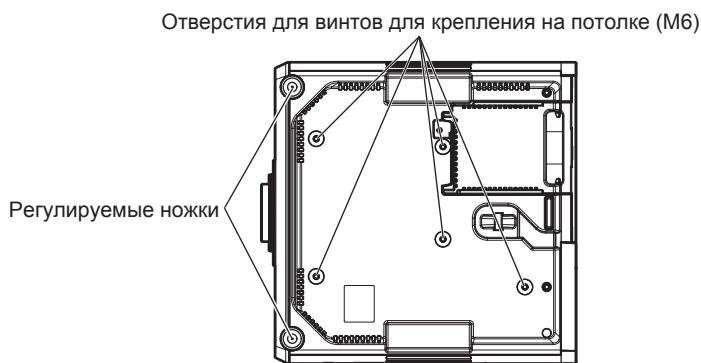

Положения отверстий для винтов для крепления на потолке и регулируемых ножек

- Не ставьте проекторы один поверх другого.
- Не используйте проектор, поддерживая его за верхнюю часть.
- Не используйте проектор с наклоном под углом, превышающим  $\pm 15^\circ$  в горизонтальной плоскости.
- Не закрывайте вентиляционные отверстия (забора и выпуска воздуха) проектора.

- Не допускайте прямого попадания теплого или холодного воздуха из системы кондиционирования воздуха в вентиляционные отверстия (забора и выпуска воздуха) проектора.

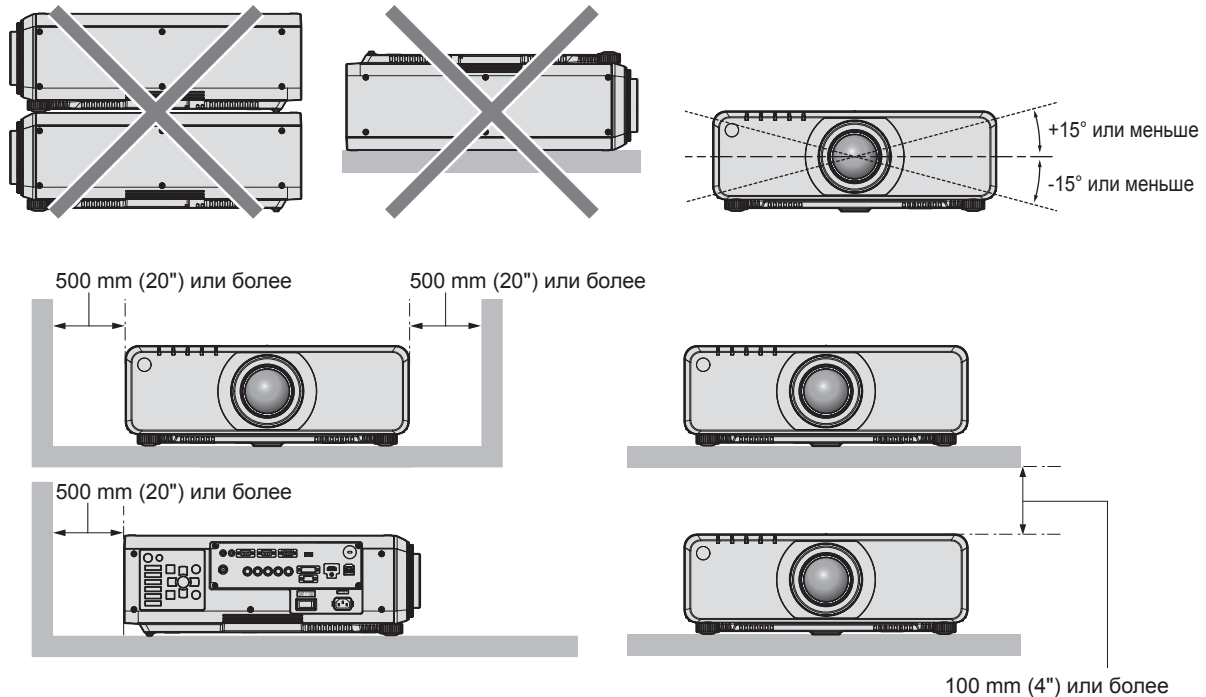

- Не устанавливайте проектор в замкнутом пространстве. Устанавливая проектор в замкнутом пространстве, систему кондиционирования воздуха или вентиляции устанавливайте отдельно. Теплый выходящий воздух может скапливаться при недостаточной вентиляции, вызывая срабатывание защитной цепи проектора.

## Защита

При использовании данного продукта примите меры предосторожности для предотвращения следующих случаев.

- Утечка личной информации посредством использования данного продукта.
- Несанкционированное использование данного продукта третьей стороной в злоумышленных целях.
- Вмешательство в работу или прекращение работы данного продукта третьей стороной в злоумышленных целях.

Принимайте достаточные меры защиты. (➔ стр. 141, 166)

- Придумайте пароль, которой трудно будет угадать.
- Периодически меняйте свой пароль.
- Корпорация Panasonic Corporation или ее филиалы никогда не запросят ваш пароль напрямую. Не разглашайте свой пароль в случае получения подобных запросов.
- Сеть подключения должна быть защищена брандмауэром и т. д.
- Установите пароль для управления по WEB и ограничьте количество пользователей, которые могут войти в систему.

## DIGITAL LINK

«DIGITAL LINK» – это технология для передачи сигналов видео, аудио, Ethernet и последовательных сигналов управления с помощью витой пары с добавлением уникальных функций Panasonic к стандарту связи HDBaseT™, сформулированному HDBaseT Alliance.

Этот проектор поддерживает дополнительное устройство с поддержкой выхода Panasonic DIGITAL LINK (модель: ET-YFB100G, ET-YFB200G) и периферийные устройства других производителей (передатчики по витой паре, такие как «передатчик ХТР» Extron Electronics), которые используют такой же стандарт HDBaseT™. Список устройств других производителей, работа которых была проверена с данным проектором, см. на веб-сайте Panasonic (<http://panasonic.net/avc/projector/>). Обратите внимание, что проверка для устройств других производителей была выполнена для функций, определенных Panasonic Corporation, и не все операции были проверены. В случае возникновения неисправностей в работе или ухудшения производительности в результате использования устройств других производителей обращайтесь к соответствующим производителям. Кроме того, проектор не поддерживает передачу аудио, поскольку в нем не предусмотрена функция аудио.

## Art-Net

«Art-Net» – это протокол передачи данных Ethernet на основе протокола TCP/IP.

Систему освещения и этапов можно контролировать с помощью контроллера DMX и прикладного программного обеспечения. Art-Net создается на основе протокола передачи данных DMX512.

## Программное обеспечение для раннего предупреждения

Проектор поддерживает «Программное обеспечение для раннего предупреждения», которое контролирует состояние дисплея (проектора и плоскопанельного дисплея) и периферийных устройств во внутренней сети, а также обнаруживает признаки возможных неисправностей такого оборудования и информирует пользователя о них. Обслуживание можно выполнять и заранее, так как программное обеспечение сообщает ориентировочное время замены расходных материалов и компонентов дисплея, а также очистки всех его деталей.

Число контролируемых дисплеев зависит от типа лицензии. В течение 90 дней после установки на компьютер можно бесплатно зарегистрировать до 2048 дисплеев.

Загрузите программное обеспечение с веб-сайта Panasonic (<http://panasonic.net/avc/projector/pass/>). Для загрузки необходимо зарегистрироваться и выполнить вход PASS\*1.

\*1 PASS: Panasonic Professional Display and Projector Technical Support Website  
Дополнительные сведения см. на веб-сайте Panasonic (<http://panasonic.net/avc/projector/pass/>).

## Утилизация

Для утилизации данного изделия узнайте у местных властей или дилера правильные способы утилизации. Лампа содержит ртуть. При утилизации использованных ламповых блоков свяжитесь с местными властями или дилером и узнайте правильные способы утилизации.

## Примечания относительно использования устройства

### ■ Получение хорошего качества изображения

Для просмотра красивого высококонтрастного изображения подготовьте подходящую среду. Задерните шторы или закройте жалюзи и выключите весь свет рядом с экраном, чтобы наружный свет или освещение в помещении не попадали на экран.

### ■ Не прикасайтесь к поверхности проекционного объектива голыми руками.

Если поверхность проекционного объектива загрязнится отпечатками пальцев или чем-либо еще, то все загрязнения будут в увеличенном виде проецироваться на экран.

Когда проектор не используется, прикрепите к нему крышку объектива, входящую в комплект проектора или дополнительного проекционного объектива.

### ■ DLP-чип

- DLP-чип является высокоточным изделием. Обратите внимание, что в редких случаях пиксели высокой точности могут отсутствовать или постоянно светиться. Данное явление не указывает на неисправность.
- Направление луча лазера высокой мощности на поверхность линзы проектора может повредить DLP-чип.

■ **Не двигайте работающий проектор и не подвергайте его воздействию вибраций или ударов.**

Это может сократить срок эксплуатации встроенного двигателя.

■ **Лампа**

Источник света проектора - ртутная лампа высокого давления.

Ртутная лампа высокого давления имеет следующие характеристики.

- Яркость лампы будет уменьшаться в зависимости от продолжительности использования.
- Лампа может громко взорваться или срок ее эксплуатации может сократиться из-за удара, трещины или ухудшения характеристик вследствие продолжительного использования.
- Срок службы лампы значительно различается в зависимости от индивидуальных различий и условий использования. В частности, частое включение/выключение питания серьезно повредит лампу и сократит срок ее службы.
- Непрерывное использование более одной недели испортит лампу. Износ лампы из-за непрерывного использования можно уменьшить с помощью меню [УСТАНОВКИ ПРОЕКТОРА] → [ПЕРЕКЛЮЧЕНИЕ ЛАМП].
- В редких случаях лампа может взорваться сразу после начала проецирования.
- Вероятность взрыва возрастает, когда лампа используется по истечении срока ее замены. Обязательно регулярно заменяйте ламповый блок.  
(«Когда производить замену лампового блока» (➔ стр. 176), «Замена лампового блока» (➔ стр. 177))
- Если лампа взрывается, содержащийся в ней газ выходит в виде дыма.
- Рекомендуется иметь в резерве запасной Ламповый блок для замены.

■ **Подключение к компьютеру и внешним устройствам**

- При подключении компьютера или внешнего устройства внимательно прочтите сведения в данном руководстве об использовании шнуров питания и экранированных кабелей.

## Аксессуары

Проверьте, чтобы проектор был укомплектован следующими аксессуарами. Числа в угловых скобках < > обозначают количество аксессуаров.

**Беспроводной/проводной пульт дистанционного управления <1>**  
(N2QAYA000060)



**Крышка оправы объектива <1>**  
(Модель черного цвета: ТКРВ64401)  
(Модель белого цвета: ТКРВ64402)



(Поставляется одного цвета с корпусом.)

**Крышка объектива <1>**  
(ТККЛ5244-1)

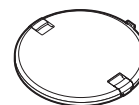

(Только модели с объективом)

**Шнур питания**  
(TXFSX03VBDZ)

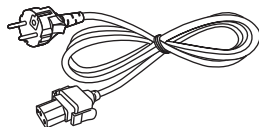

(TXFSX02VBDZ)

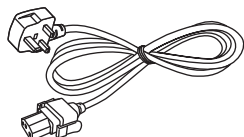

(TXFSX03VARZ)

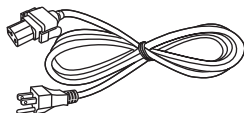

(TXFSX02UTRZ)

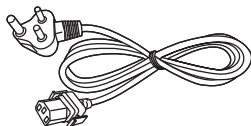

**Компакт-диск <1>**  
(TXFQB02WGDZ)



**Батарея AAA/R03 <2>**

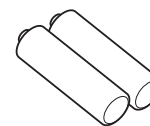

(Для пульта дистанционного управления)

### Внимание

- Распаковав проектор, утилизируйте наконечник шнура питания и упаковочный материал должным образом.
- Используйте шнур питания из комплекта поставки только с данным проектором.
- В случае недостачи аксессуаров обратитесь к дилеру.
- Мелкие детали храните в надлежащем порядке и следите за тем, чтобы они были недоступны для маленьких детей.

### Примечание

- Тип и число входящих в комплект шнуров питания зависит от страны или региона приобретения изделия.
- Номера моделей аксессуаров могут быть изменены без уведомления.

### Содержание прилагаемого компакт-диска

Содержание прилагаемого компакт-диска следующее.

Инструкция/список (PDF)	Инструкции по эксплуатации – функциональное руководство
	Multi Projector Monitoring & Control Software Инструкции по эксплуатации
	Logo Transfer Software Инструкции по эксплуатации
	List of Compatible Projector Models



Программное обеспечение	Multi Projector Monitoring & Control Software (Windows)	Данное программное обеспечение позволяет отслеживать и контролировать несколько проекторов, подключенных к локальной сети.
	Logo Transfer Software (Windows)	Данное программное обеспечение позволяет переносить на проектор оригинальные изображения, такие как логотипы компании, для отображения во время начала проецирования.

## Дополнительные аксессуары

Дополнительные аксессуары (наименование изделия)	Модель	
	Проекционный объектив	Вариообъектив
Объектив с фиксированным фокусом		ET-DLE030, ET-DLE055
Кронштейн для крепления к потолку	ET-PKD120H (для высоких потолков), ET-PKD120S (для низких потолков), ET-PKD130H (для высоких потолков, регулировка по 6 осям), ET-PKD130B (Кронштейн Для Крепления Проектора)	
Ламповый блок для замены	ET-LAD70 (1 шт), ET-LAD70W (2 шт)	
Комплект обновления	ET-UK20 (поддерживается только для PT-DZ780)	
Комплект расширения для автоматической регулировки экрана	ET-CUK10 (поддерживается только для PT-DZ780)	
Программное обеспечение для раннего предупреждения (базовая лицензия/3-летняя лицензия)	Серия ET-SWA100*1	
Цифровой Блок Сопряжения	ET-YFB100G	
Цифровой коммутатор-свитчер DIGITAL LINK	ET-YFB200G	

\*1 Тип лицензии обозначается суффиксом в номере модели.

### Примечание

- Номера моделей дополнительных аксессуаров могут быть изменены без уведомления.

# О проекторе

## Пульт дистанционного управления

### ■ Передняя часть

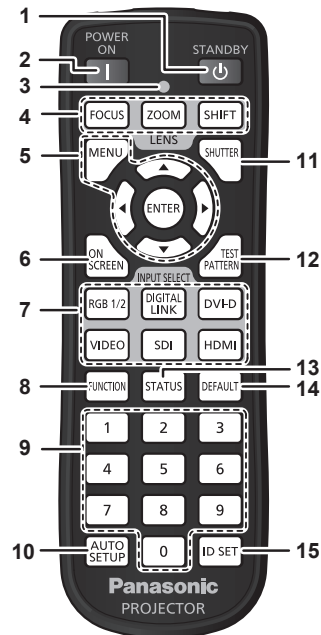

### ■ Верхняя часть

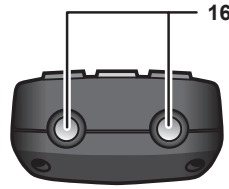

### ■ Нижняя часть

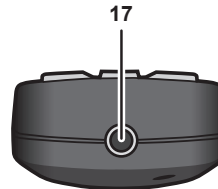

- 1 **Кнопка питания в режиме ожидания <⏻>**  
Перевод проектора в выключенное состояние (режим ожидания), если выключатель проектора <MAIN POWER> установлен в положение <ON>, а также при работе проектора в режиме проецирования.
- 2 **Кнопка включения питания <|>**  
Включает проектор, когда переключатель <MAIN POWER> на проекторе установлен в положение <ON>, когда питание выключено (режим ожидания).
- 3 **Индикатор пульта дистанционного управления**  
Мигает при нажатии любой кнопки на пульте дистанционного управления.
- 4 **Кнопки (<FOCUS>, <ZOOM>, <SHIFT>) объектива**  
Настройка объектива проектора. (➔ стр. 66)
- 5 **Кнопка <MENU>/кнопка <ENTER>/кнопки ▲▼◀▶**  
Используются для навигации по экрану меню. (➔ стр. 75)
- 6 **Кнопка <ON SCREEN>**  
Включение (отображение) и выключение (скрытие) экранного меню. (➔ стр. 70)
- 7 **Кнопки выбора входа (<RGB1/2>, <DIGITAL LINK>, <DVI-D>, <VIDEO>, <SDI>, <HDMI>)**  
Выбор входного сигнала для проецирования. (➔ стр. 71)  
(Вход SDI поддерживается только для PT-DZ780.)
- 8 **Кнопка <FUNCTION>**  
Задают кнопке быстрого доступа часто используемую операцию. (➔ стр. 72)
- 9 **Цифровые (<0> - <9>) кнопки**  
Используется для ввода номера ID или пароля в среде с несколькими проекторами.
- 10 **Кнопка <AUTO SETUP>**  
Автоматическая регулировка положения отображаемого изображения во время проецирования изображения. [В ПРОЦЕССЕ] отображается во время автоматической регулировки. (➔ стр. 72)
- 11 **Кнопка <SHUTTER>**  
Используется для временного выключения изображения. (➔ стр. 70)
- 12 **Кнопка <TEST PATTERN>**  
Показ тестового изображения. (➔ стр. 72)
- 13 **Кнопка <STATUS>**  
Отображает информацию о проекторе.
- 14 **Кнопка <DEFAULT>**  
Служит для возврата содержимого подменю к заводским настройкам. (➔ стр. 76)
- 15 **Кнопка <ID SET>**  
Установка номера ID пульта дистанционного управления в среде с несколькими проекторами. (➔ стр. 31)
- 16 **Передатчик сигнала пульта дистанционного управления**  
Этот разъем предназначен для подключения проектора с помощью кабеля при использовании проводного пульта дистанционного управления. (➔ стр. 32)
- 17 **Разъем для кабеля пульта дистанционного управления**  
Этот разъем предназначен для подключения проектора с помощью кабеля при использовании проводного пульта дистанционного управления. (➔ стр. 32)

### Внимание

- Не роняйте пульт дистанционного управления.
- Не допускайте попадания жидкостей или влаги.
- Не пытайтесь изменять конструкцию пульта дистанционного управления или разбирать его.

### Примечание

- Если пульт дистанционного управления направлен непосредственно на приемник сигнала пульта дистанционного управления проектора, используйте пульт дистанционного управления на расстоянии не более 30 м (98'5") от приемника сигнала пульта дистанционного управления. Управлять устройством с помощью пульта дистанционного управления можно под углом  $\pm 30^\circ$  по вертикали и по горизонтали, но эффективность приема сигнала при этом может быть снижена.
- Если между пультом дистанционного управления и приемником сигнала пульта дистанционного управления находятся посторонние предметы, пульт дистанционного управления может работать неправильно.

- Сигнал будет отражаться от экрана. Однако радиус действия может быть ограничен из-за потерь при отражении света, зависящих от материала, из которого изготовлен экран.
- Если на приемник сигнала пульта дистанционного управления попадает сильный свет, например прямой флуоресцентный свет, пульт дистанционного управления может работать неправильно. Используйте его подальше от источника света.
- Когда проектор получает сигнал от пульта дистанционного управления, индикатор питания <ON (G)/STANDBY (R)> мигает.
- В заводских настройках по умолчанию кнопка <VIDEO> выключена. Она включена, когда для параметра [ПУЛЬТ ДИСТ. УПРАВЛЕНИЯ] установлено значение [ПОЛЬЗОВАТЕЛЬ], а для параметра [КНОПКА VIDEO] [КНОПКА ВЫБОРА ВХОДА] установлено значение, отличное от [ВЫКЛЮЧЕНО], в меню [ЗАЩИТА] → [ВЫБОР УСТРОЙСТВА УПРАВЛЕНИЯ] (➔ стр. 142).

## Корпус проектора

### ■ Передняя часть

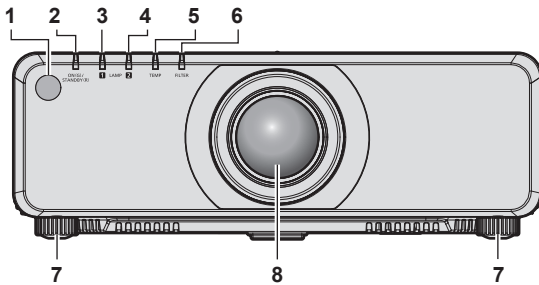

### ■ Боковая часть

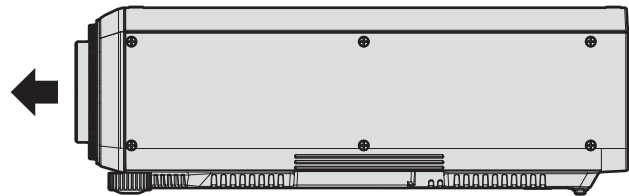

### ■ Задняя часть

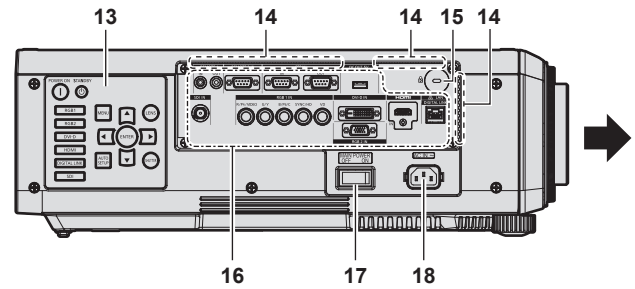
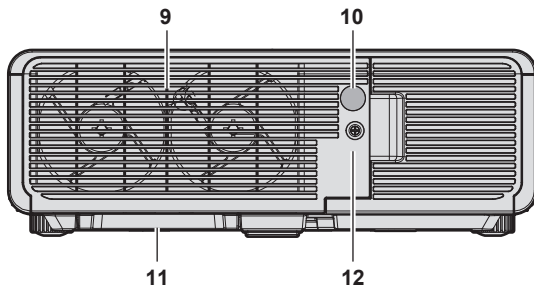

### ■ Нижняя часть

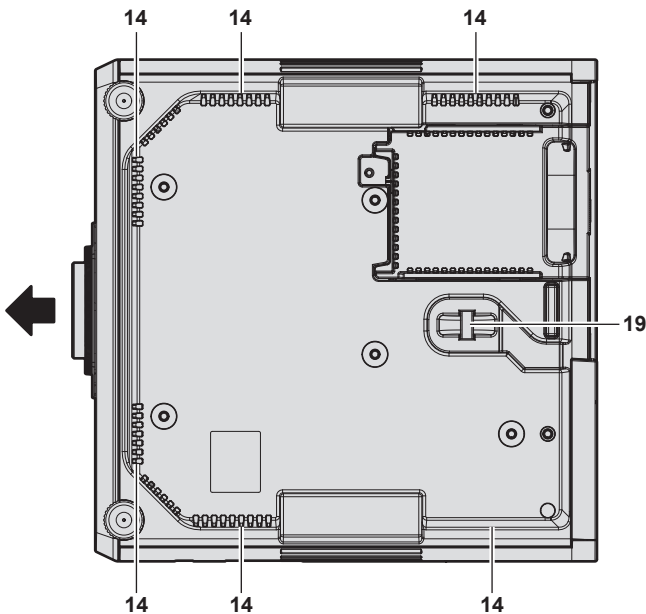

➔ : Направление проецирования

## Предупреждение

Не закрывайте отверстие выхода воздуха руками или какими-либо предметами.

- Не подставляйте руки и лицо.
- Не вставляйте пальцы.
- Держите подальше предметы, чувствительные к воздействию температуры.

Горячий воздух, поступающий из отверстия выхода воздуха, может стать причиной получения ожогов, травм или деформаций.

- 1 Приемник сигнала пульта дистанционного управления (спереди)
- 2 Индикатор питания <ON (G)/STANDBY (R)>  
Отображение состояния питания.
- 3 Индикатор лампы <LAMP1>  
Отображение состояния лампы 1.
- 4 Индикатор лампы <LAMP2>  
Отображение состояния лампы 2.
- 5 Индикатор температуры <TEMP>  
Отображение состояния внутренней температуры.
- 6 Индикатор фильтра <FILTER>  
Отображение состояния воздушного фильтра и корпуса воздушного фильтра.
- 7 Регулируемые ножки  
Регулировка угла проецирования.
- 8 Проекционный объектив  
(Только модели с объективом)
- 9 Отверстие выхода воздуха

- 10 Приемник сигнала пульта дистанционного управления (сзади)
- 11 Корпус воздушного фильтра
- 12 Крышка лампового блока
- 13 Панель управления (➔ стр. 29)
- 14 Воздухозаборное отверстие  
Кроме отверстий в нижней части корпуса проектора, предусмотрены также воздухозаборные отверстия вокруг разъемов для подключения.

- 15 Гнездо безопасности  
Это гнездо безопасности совместимо с пристяжными тросами безопасности Kensington.
- 16 Разъемы для подключения (➔ стр. 30)
- 17 Переключатель <MAIN POWER>  
Включение/выключение электропитания.
- 18 Разъем <AC IN>  
Подключите прилагаемый шнур питания.
- 19 Отверстие под крюк защиты от кражи  
Прикрепление троса для защиты от кражи и т. п.

## Внимание

- Не закрывайте вентиляционные отверстия (забора и выпуска воздуха) проектора.

## ■ Панель управления

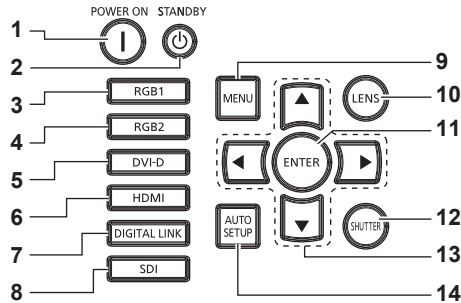

- 1 **Кнопка включения питания <I>**  
Включает проектор, когда переключатель <MAIN POWER> на проекторе установлен в положение <ON>, когда питание выключено (режим ожидания).
- 2 **Кнопка питания в режиме ожидания <ϕ>**  
Перевод проектора в выключенное состояние (режим ожидания), если переключатель проектора <MAIN POWER> установлен в положение <ON>, а также при работе проектора в режиме проецирования.
- 3 **Кнопка <RGB1>**  
Переключение входного сигнала на RGB1.
- 4 **Кнопка <RGB2>**  
Переключение входного сигнала на RGB2.
- 5 **Кнопка <DVI-D>**  
Переключение входного сигнала на DVI-D.
- 6 **Кнопка <HDMI>**  
Переключение входного сигнала на HDMI.
- 7 **Кнопка <DIGITAL LINK>**  
Переключение входного сигнала на DIGITAL LINK.
- 8 **Кнопка <SDI>**  
Переключение входного сигнала на SDI.  
(Только для PT-DZ780)
- 9 **Кнопка <MENU>**  
Отображает или скрывает главное меню. (➔ стр. 75)  
Возвращается к предыдущему меню, когда отображается подменю.  
Если удерживать нажатой кнопку <MENU> на панели управления в течение как минимум трех секунд, когда выключено (скрыто) экранное меню, то экранное меню включится.
- 10 **Кнопка <LENS>**  
Регулирует фокус, увеличение и перемещение (положение) объектива.
- 11 **Кнопка <ENTER>**  
Определяет и запускает элемент на экране меню.
- 12 **Кнопка <SHUTTER>**  
Используется для временного выключения изображения.  
(➔ стр. 70)
- 13 **▲▼◀▶ кнопки**  
Используется для выбора элементов на экране меню, изменения настроек и настройки уровней.  
Также служат для ввода пароля в разделе [ЗАЩИТА] или ввода символов.
- 14 **Кнопка <AUTO SETUP>**  
Автоматическая регулировка положения отображаемого изображения во время проецирования изображения. Во время автоматической регулировки на экране отображается [В ПРОЦЕССЕ]. (➔ стр. 72)

■ Разъемы для подключения

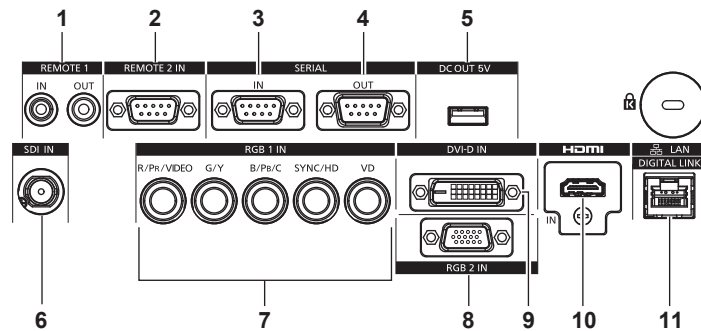

- |   |  |
|---|--|
| <p><b>1 Разъем &lt;REMOTE 1 IN&gt;/Разъем &lt;REMOTE 1 OUT&gt;</b><br/>         Это разъемы для подключения пульта дистанционного управления для последовательного управления в среде с несколькими проекторами.</p> <p><b>2 Разъем &lt;REMOTE 2 IN&gt;</b><br/>         Это разъем для дистанционного управления проектором с помощью внешней цепи управления.</p> <p><b>3 Разъем &lt;SERIAL IN&gt;</b><br/>         Это разъем, совместимый с RS-232C, для внешнего управления проектором с помощью подключенного компьютера.</p> <p><b>4 Разъем &lt;SERIAL OUT&gt;</b><br/>         Это разъем для вывода сигнала, подключенного к разъему &lt;SERIAL IN&gt;.</p> <p><b>5 Разъем &lt;DC OUT 5V&gt;</b><br/>         Этот разъем USB предназначен только для электропитания. (5 V постоянного тока, максимум 900 mA)<br/>         Его можно использовать при подаче питания на беспроводной адаптер дисплея и т. п.</p> | <p><b>6 Разъем &lt;SDI IN&gt;</b><br/>         Этот разъем предназначен для ввода сигналов SDI. (Только для PT-DZ780)</p> <p><b>7 Разъемы &lt;RGB 1 IN&gt; (&lt;R/P<sub>R</sub>/VIDEO&gt;, &lt;G/Y&gt;, &lt;B/P<sub>B</sub>/C&gt;, &lt;SYNC/HD&gt;, &lt;VD&gt;)</b><br/>         Эти разъемы предназначены для ввода сигналов RGB, сигналов YC<sub>B</sub>C<sub>R</sub>/YP<sub>B</sub>P<sub>R</sub>, сигналов Y/C, а также видеосигналов.</p> <p><b>8 Разъем &lt;RGB 2 IN&gt;</b><br/>         Это разъем для ввода сигналов RGB или сигналов YC<sub>B</sub>C<sub>R</sub>/YP<sub>B</sub>P<sub>R</sub>.</p> <p><b>9 Разъем &lt;DVI-D IN&gt;</b><br/>         Это разъем для ввода сигналов DVI-D.</p> <p><b>10 Разъем &lt;HDMI IN&gt;</b><br/>         Это разъем для ввода сигналов HDMI.</p> <p><b>11 Разъем &lt;DIGITAL LINK/LAN&gt;</b><br/>         Это разъем LAN для подключения к сети. Он также используется для подключения устройства, передающего видеосигналы, через разъем LAN.</p> |
|---|--|

**Внимание**

- Если кабель LAN подключен напрямую к проектору, то сетевое подключение должно быть выполнено внутри помещения.

## Подготовка пульта дистанционного управления

### Установка и извлечение батарей



Рис. 1



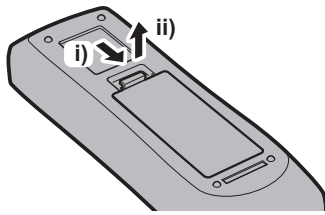

Рис. 2

- 1) Откройте крышку. (Рис. 1)
- 2) Вставьте батареи и закройте крышку (сначала вставляйте сторону ) (Рис. 2)
  - Для извлечения батарей выполните данную процедуру в обратном порядке.

### При использовании нескольких проекторов

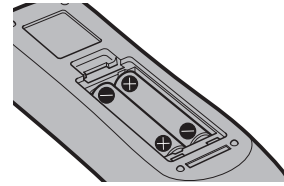
При совместном использовании нескольких проекторов можно управлять всеми проекторами одновременно или каждым проектором по отдельности с помощью одного пульта дистанционного управления, если каждому проектору присвоен собственный номер ID.

При использовании проекторов с установкой номеров ID номер ID корпуса проектора устанавливается после завершения исходных настроек. После этого устанавливается номер ID пульта дистанционного управления. Дополнительную информацию об исходных настройках см. в разделе «КОГДА ОТОБРАЖАЕТСЯ ЭКРАН ИСХОДНОЙ НАСТРОЙКИ» (➔ стр. 60).

Заводской номер ID проектора по умолчанию (корпуса проектора и пульта дистанционного управления) установлен на [ВСЕ], поэтому его можно использовать без изменений. Установите необходимые номера ID корпуса проектора и пульта дистанционного управления.

Дополнительную информацию об установке номера ID пульта дистанционного управления см. в разделе «Установка номеров ID для пульта дистанционного управления» (➔ стр. 73).

#### Примечание

- Установите номер ID корпуса проектора в меню [УСТАНОВКИ ПРОЕКТОРА] → [ID ПРОЕКТОРА].

## Подключение пульта дистанционного управления к проектору с помощью кабеля

При использовании системы с несколькими проекторами используйте приобретаемые отдельно кабели со стерео мини-джеком М-3 и подключите другие устройства к разъемам <REMOTE 1 IN>/<REMOTE 1 OUT> проектора.

Пульт дистанционного управления эффективен даже в местах, где препятствие находится на световом пути или где устройства чувствительны к внешнему освещению.

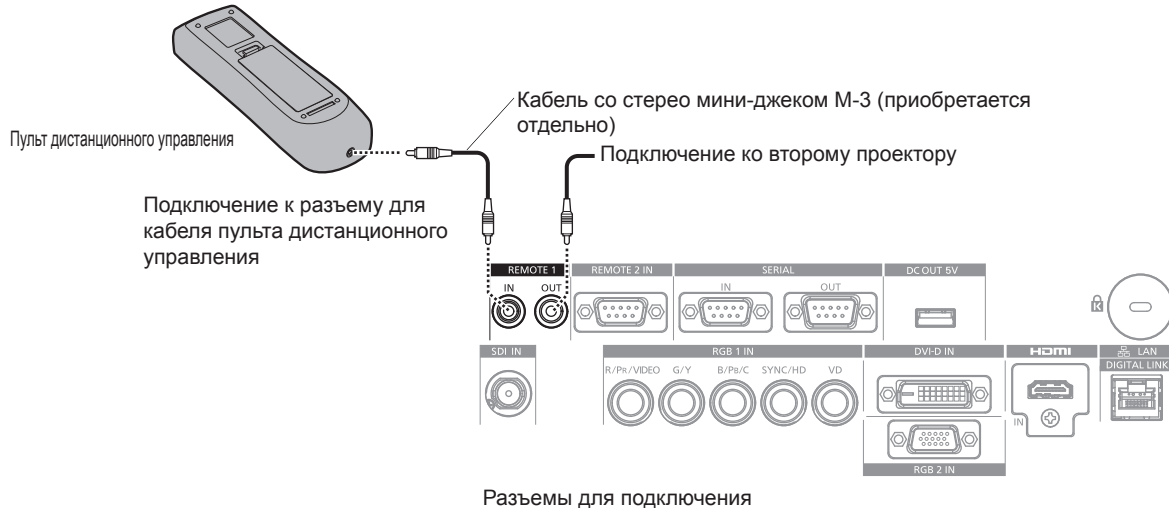

### Внимание

- Используйте 2-жильный экранированный кабель длиной не более 15 м (49'3"). Пульт дистанционного управления может не работать, если длина кабеля превышает 15 м (49'3") или кабель имеет несоответствующее экранирование.



## Глава 2 Приступая к работе

---

В этой главе описываются действия, которые необходимо выполнить перед началом использования проектора, такие как установка и подключение.

# Установка

## Режим установки

Проектор можно установить четырьмя способами. Выполните настройку в меню [УСТАНОВКИ ПРОЕКТОРА] → [СПОСОБ ПРОЕКЦИРОВАНИЯ] (→ стр. 116) в зависимости от способа установки. Установите для параметра [СОСТОЯНИЕ ОХЛАЖДЕНИЯ] значение [АВТО]. Использование проектора с неправильно настроенным параметром [СОСТОЯНИЕ ОХЛАЖДЕНИЯ] может сократить срок службы лампы.

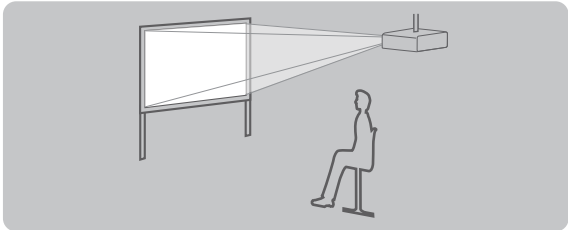
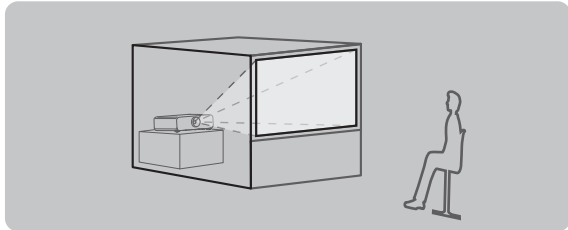
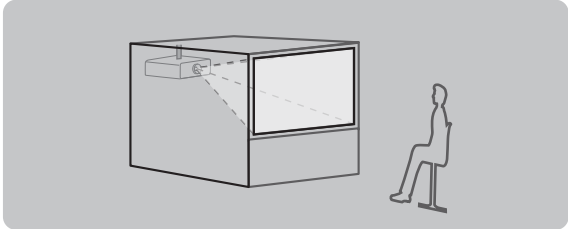
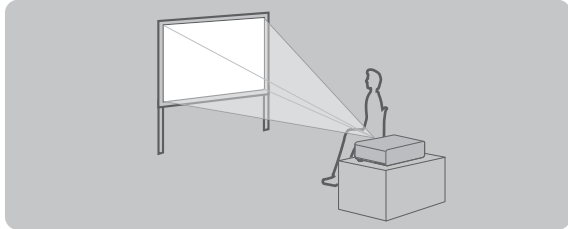
<b>Потолочная установка и проецирование вперед</b> 		<b>Установка на столе/полу и проецирование сзади</b> (Использование полупрозрачного экрана) 	
<b>Элемент меню</b>	<b>Способ</b>	<b>Элемент меню</b>	<b>Способ</b>
[СПОСОБ ПРОЕКЦИРОВАНИЯ]	[ПРЯМОЕ,ПОТОЛОК]	[СПОСОБ ПРОЕКЦИРОВАНИЯ]	[ОБРАТНОЕ,ПОЛ]
[СОСТОЯНИЕ ОХЛАЖДЕНИЯ]	[АВТО]	[СОСТОЯНИЕ ОХЛАЖДЕНИЯ]	[АВТО]
<b>Потолочная установка и проецирование сзади</b> (Использование полупрозрачного экрана) 		<b>Установка на столе/полу и проецирование вперед</b> 	
<b>Элемент меню</b>	<b>Способ</b>	<b>Элемент меню</b>	<b>Способ</b>
[СПОСОБ ПРОЕКЦИРОВАНИЯ]	[ОБРАТНОЕ,ПОТОЛОК]	[СПОСОБ ПРОЕКЦИРОВАНИЯ]	[ПРЯМОЕ,ПОЛ]
[СОСТОЯНИЕ ОХЛАЖДЕНИЯ]	[АВТО]	[СОСТОЯНИЕ ОХЛАЖДЕНИЯ]	[АВТО]

## Детали для потолочной установки (дополнительно)

Проектор можно установить на потолке, используя дополнительный Кронштейн для крепления к потолку (модель: ET-PKD120H (для высоких потолков), ET-PKD120S (для низких потолков), ET-PKD130H (для высоких потолков, регулировка по 6 осям)) и Кронштейн для крепления к потолку (модель: ET-PKD130B (Кронштейн Для Крепления Проектора)).

- Используйте только кронштейн для крепления на потолке, предназначенный для этого проектора.
- При установке и настройке проектора обращайтесь к разделу Инструкции по эксплуатации для кронштейна для крепления на потолке.

### Внимание

- Для обеспечения нормальной работы и безопасности проектора устанавливать Кронштейн для крепления к потолку должен дилер или квалифицированный технический специалист.

## Размеры проецируемого изображения и проекционное расстояние

При установке проектора руководствуйтесь размерами проецируемого изображения и расстоянием проецирования. Размер и расположение изображения можно отрегулировать в соответствии с размером и расположением экрана. Когда установлен объектив с фиксированным фокусом (модель: ET-DLE030), проекционное отношение между экраном и проектором отличается от этого отношения для других объективов. Для получения дополнительной информации см. «Для объектива с фиксированным фокусом (модель: ET-DLE030)» (➔ стр. 36).

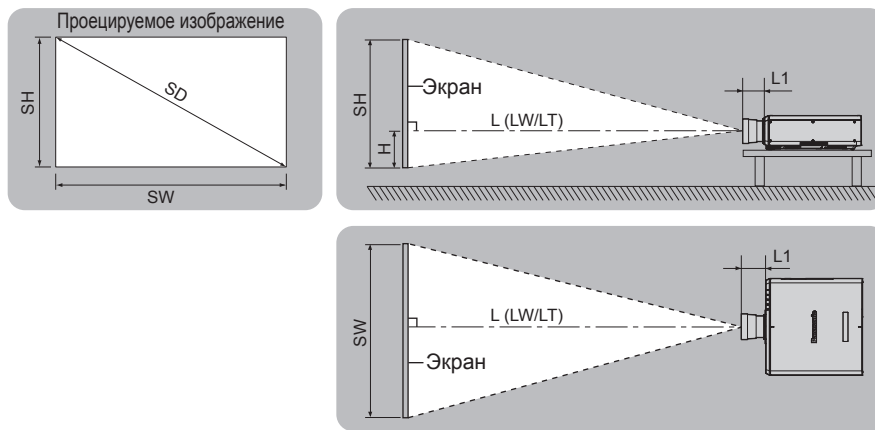

(Единица измерения: м)

L (LW/LT) <sup>*1</sup>	Расстояние проецирования
L1	Расстояние, на которое выступает объектив
SH	Высота проецируемого изображения
SW	Ширина проецируемого изображения
H	Расстояние от центра объектива до нижнего края проецируемого изображения
SD	Размер проецируемого изображения

\*1 LW: минимальное расстояние проецирования при использовании вариообъектива  
 LT: максимальное расстояние проецирования при использовании вариообъектива

(Единица измерения: м)

№ модели проекционного объектива	Размер L1 (приблизительное значение)
Стандартный вариообъектив	0,023
ET-DLE055	0,007
ET-DLE080/ ET-DLE085	0,064
ET-DLE150	0,024
ET-DLE250	0,025
ET-DLE350	0,031
ET-DLE450	0,075

■ Для объектива с фиксированным фокусом (модель: ET-DLE030)

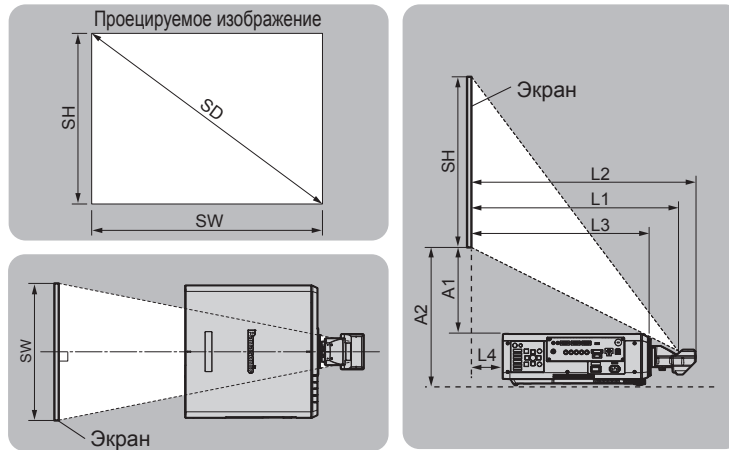

(Единица измерения: m)

SH	Высота проецируемого изображения
SW	Ширина проецируемого изображения
SD	Размер проецируемого изображения
L1	Расстояние проецирования (от экрана до зеркальной отражающей поверхности*1)
L2	Расстояние между проектором и экраном (от экрана до конца объектива)
L3	Расстояние между проектором и экраном (от экрана до передней поверхности проектора)
L4	Расстояние между проектором и экраном (от экрана до задней поверхности проектора)
A1	Расстояние между проектором и экраном (от нижнего края экрана до верхней поверхности проектора)
A2	Расстояние между проектором и экраном (от нижнего края экрана до нижней поверхности проектора)

\*1 Зеркальная отражающая поверхность не видна снаружи, так как она находится внутри объектива с фиксированным фокусом.

(Единица измерения: m)

Расстояние между проектором и экраном	Формула
L2	$= L1^{*1} + 0,023$
L3	$= L1^{*1} - 0,146$
L4	$= L1^{*1} - 0,644$
A2	$= A1^{*1} + 0,175$

\*1 Для получения дополнительной информации о расчете параметров см. раздел «Формула расчета расстояния проецирования для проекционного объектива» (➔ стр. 47).

**Внимание**

- Перед установкой прочтите раздел «Меры предосторожности при использовании» (➔ стр. 20).  
При использовании объектива с фиксированным фокусом (модель: ET-DLE030) установите проектор так, чтобы его задняя панель располагалась параллельно экрану, а проецируемое изображение имело прямоугольную форму. Вертикальное трапецидальное искажение в умеренном диапазоне можно откорректировать с помощью меню [ПОЛОЖЕНИЕ] → [ГЕОМЕТРИЯ] → [ТРАПЕЦИЯ] → [ВЕРТИКАЛЬНАЯ ТРАПЕЦИЯ] (➔ стр. 90) даже после установки проектора. Сведения о диапазоне, который можно откорректировать, см. в разделе «Диапазон проецирования [ГЕОМЕТРИЯ]» (➔ стр. 37).
- Не используйте проектор в одном помещении с лазерным оборудованием высокой мощности. Если луч лазера попадет на поверхность линзы проектора, DLP-чипы могут быть повреждены.

Диапазон проецирования [ГЕОМЕТРИЯ]

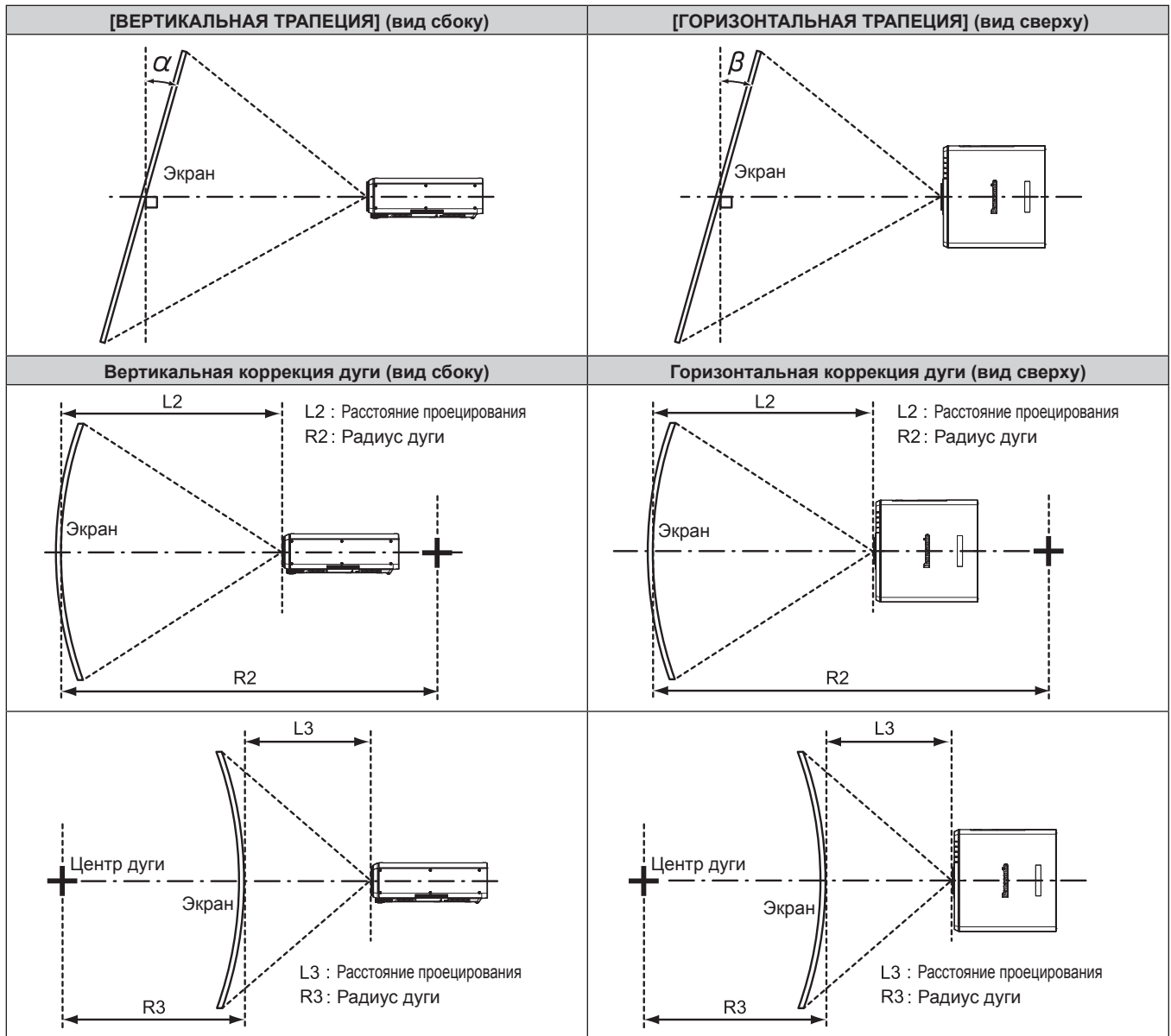

**Стандартное состояние**

№ модели проекционного объектива	Используется только [ТРАПЕЦИЯ]		[ТРАПЕЦИЯ] и [НЕЛИНЕЙНОСТЬ] используются вместе				Используется только [НЕЛИНЕЙНОСТЬ]	
	Угол коррекции вертикальных трапецидальных искажений $\alpha$ (°)	Угол коррекции горизонтальных трапецидальных искажений $\beta$ (°)	Угол коррекции вертикальных трапецидальных искажений $\alpha$ (°)	Угол коррекции горизонтальных трапецидальных искажений $\beta$ (°)	Мин. значение R2/L2	Мин. значение R3/L3	Мин. значение R2/L2	Мин. значение R3/L3
Стандартный вариообъектив	±40	±15	±20	±15	0,9	1,7	0,5	1
ET-DLE030*1	+5 / -0	0	—	—	—	—	—	—
ET-DLE055	±22	±15	±8	±8	1,7	4,3	1	2,6
ET-DLE080/ ET-DLE085	±22	±15	±8	±8	1,7	4,3	1	2,6
ET-DLE150	±40	±15	±20	±15	1,1	2,6	0,6	1,5
ET-DLE250	±40	±15	±20	±15	0,7	1,3	0,4	0,7
ET-DLE350	±40	±15	±20	±15	0,4	0,8	0,3	0,5
ET-DLE450	±40	±15	±20	±15	0,3	0,6	0,2	0,3

\*1 В направлении движения корпуса проектора от экрана можно регулировать лишь угол коррекции вертикальных трапецидальных искажений.

**Если используется дополнительный Комплект обновления (модель: ET-UK20)**

(Только для PT-DZ780)

№ модели проекционного объектива	Используется только [ТРАПЕЦИЯ]*1		[ТРАПЕЦИЯ] и [НЕЛИНЕЙНОСТЬ] используются вместе				Используется только [НЕЛИНЕЙНОСТЬ]	
	Угол коррекции вертикальных трапецидальных искажений $\alpha$ (°)	Угол коррекции горизонтальных трапецидальных искажений $\beta$ (°)	Угол коррекции вертикальных трапецидальных искажений $\alpha$ (°)	Угол коррекции горизонтальных трапецидальных искажений $\beta$ (°)	Мин. значение R2/L2	Мин. значение R3/L3	Мин. значение R2/L2	Мин. значение R3/L3
Стандартный вариообъектив	±40	±40	±20	±15	0,7	1,3	0,4	0,7
ET-DLE030*2	+5 / -0	0	—	—	—	—	—	—
ET-DLE055	±22	±15	±8	±8	1,3	3,3	0,8	1,9
ET-DLE080/ ET-DLE085	±22	±15	±8	±8	1,3	3,3	0,8	1,9
ET-DLE150	±40	±40	±20	±15	0,9	2	0,5	1,1
ET-DLE250	±40	±40	±20	±15	0,5	1	0,3	0,6
ET-DLE350	±45	±40	±20	±15	0,3	0,6	0,2	0,4
ET-DLE450	±45	±40	±20	±15	0,2	0,4	0,2	0,3

\*1 Параметры [ВЕРТИКАЛЬНАЯ ТРАПЕЦИЯ] и [ГОРИЗОНТАЛЬНАЯ ТРАПЕЦИЯ] невозможно откорректировать, если в общем они превышают 55° при одновременном использовании.

\*2 В направлении движения корпуса проектора от экрана можно регулировать лишь угол коррекции вертикальных трапецидальных искажений.

**Примечание**

- При использовании [ГЕОМЕТРИЯ] фокусировка внутреннего экрана может быть утеряна из-за увеличения коррекции.
- Сделайте изогнутый экран в форме круглой дуги с одной удаленной частью идеального круга.
- Диапазон настройки элементов [ГЕОМЕТРИЯ] может не совпадать с указанным диапазоном проецирования в зависимости от проекционного объектива. Используйте проектор в диапазоне проецирования, иначе коррекция может не работать.

**Расстояние проецирования проекционного объектива**

В списке расстояний проецирования может присутствовать ошибка ±5 %.

При использовании параметра [ГЕОМЕТРИЯ] расстояние корректируется и будет меньше, чем указано для заданного размера изображения.

**Для PT-DZ780**

**■ Если соотношение сторон изображения – 16:10**

(Единица измерения: м)

Тип объектива			Стандартный вариообъектив		Дополнительный объектив							
					Объектив с фиксированным фокусом			Ультракраткофокусный вариообъектив		Короткофокусный вариообъектив		
№ модели проекционного объектива			—		ET-DLE030*2		ET-DLE055	ET-DLE080/ ET-DLE085		ET-DLE150		
Проекционное отношение*1			1,7-2,4:1		0,38:1			0,8:1	0,8-1,0:1		1,3-1,9:1	
Размер проецируемого изображения			Расстояние проецирования (L)		Расстояние проецирования (L1)	Расстояние между проектором и экраном		Расстояние проецирования (L)				
						(L4)	(A1)	Фикс.	Мин. (LW)	Макс. (LT)	Мин. (LW)	Макс. (LT)
Диагональ (SD)	Высота (SH)	Ширина (SW)	Мин. (LW)	Макс. (LT)								
1,27 (50")	0,673	1,077	1,82	2,57	—	—	—	0,83	0,82	1,04	1,38	2,01
1,52 (60")	0,808	1,292	2,20	3,10	—	—	—	1,00	1,00	1,25	1,66	2,43
1,78 (70")	0,942	1,508	2,58	3,63	—	—	—	1,18	1,17	1,47	1,95	2,84
2,03 (80")	1,077	1,723	2,95	4,16	—	—	—	1,35	1,35	1,68	2,23	3,25
2,29 (90")	1,212	1,939	3,33	4,69	—	—	—	1,53	1,52	1,90	2,52	3,66
2,54 (100")	1,346	2,154	3,71	5,21	0,82	0,17	0,43	1,70	1,70	2,11	2,81	4,08
3,05 (120")	1,615	2,585	4,47	6,27	0,98	0,34	0,54	2,05	2,05	2,55	3,38	4,90
3,81 (150")	2,019	3,231	5,60	7,86	1,23	0,58	0,69	2,58	2,57	3,19	4,24	6,14
5,08 (200")	2,692	4,308	7,50	10,50	1,63	0,99	0,94	3,45	3,44	4,27	5,67	8,20
6,35 (250")	3,365	5,385	9,39	13,14	2,04	1,40	1,19	—	4,31	5,35	7,10	10,26
7,62 (300")	4,039	6,462	11,28	15,79	2,45	1,80	1,44	—	5,18	6,43	8,53	12,33
8,89 (350")	4,712	7,539	13,18	18,43	2,85	2,21	1,69	—	6,06	7,51	9,96	14,39
10,16 (400")	5,385	8,616	15,07	21,07	—	—	—	—	6,93	8,59	11,39	16,45
12,70 (500")	6,731	10,770	18,86	26,36	—	—	—	—	8,67	10,75	14,25	20,58
15,24 (600")	8,077	12,923	22,64	31,65	—	—	—	—	10,42	12,91	17,11	24,70

Тип объектива			Дополнительный объектив						Положение высоты (H)*3	
			Среднефокусный вариообъектив		Длиннофокусный вариообъектив		Ультрадлиннофокусный вариообъектив			
№ модели проекционного объектива			ET-DLE250		ET-DLE350		ET-DLE450		Стандартный вариообъектив/ ET-DLE080/ ET-DLE085/ ET-DLE150/ ET-DLE250/ ET-DLE350/ ET-DLE450	ET-DLE055 (Фикс.)
Проекционное отношение*1			2,3-3,6:1		3,6-5,4:1		5,4-8,6:1			
Размер проецируемого изображения			Расстояние проецирования (L)							
			Мин. (LW)	Макс. (LT)	Мин. (LW)	Макс. (LT)	Мин. (LW)	Макс. (LT)		
Диагональ (SD)	Высота (SH)	Ширина (SW)	Мин. (LW)	Макс. (LT)	Мин. (LW)	Макс. (LT)	Мин. (LW)	Макс. (LT)		
1,27 (50")	0,673	1,077	2,42	3,87	3,80	5,81	5,66	9,12	0 - 0,34	0,34
1,52 (60")	0,808	1,292	2,92	4,65	4,59	7,00	6,85	11,01	0 - 0,40	0,40
1,78 (70")	0,942	1,508	3,42	5,44	5,38	8,19	8,04	12,89	0 - 0,47	0,47
2,03 (80")	1,077	1,723	3,92	6,23	6,16	9,38	9,23	14,78	0 - 0,54	0,54
2,29 (90")	1,212	1,939	4,42	7,02	6,95	10,57	10,43	16,66	0 - 0,61	0,61
2,54 (100")	1,346	2,154	4,92	7,81	7,74	11,76	11,62	18,55	0 - 0,67	0,67
3,05 (120")	1,615	2,585	5,91	9,39	9,31	14,14	14,00	22,31	0 - 0,81	0,81
3,81 (150")	2,019	3,231	7,41	11,75	11,68	17,71	17,58	27,97	0 - 1,01	1,01
5,08 (200")	2,692	4,308	9,91	15,70	15,61	23,66	23,54	37,39	0 - 1,35	1,35
6,35 (250")	3,365	5,385	12,41	19,64	19,55	29,61	29,50	46,81	0 - 1,68	—
7,62 (300")	4,039	6,462	14,91	23,59	23,49	35,56	35,46	56,24	0 - 2,02	—
8,89 (350")	4,712	7,539	17,40	27,53	27,42	41,51	41,42	65,66	0 - 2,36	—
10,16 (400")	5,385	8,616	19,90	31,48	31,36	47,46	47,38	75,08	0 - 2,69	—
12,70 (500")	6,731	10,770	24,90	39,37	39,23	59,36	59,30	93,93	0 - 3,37	—
15,24 (600")	8,077	12,923	29,89	47,25	47,11	71,25	71,22	112,77	0 - 4,04	—

\*1 Проекционное отношение соответствует значению при проецировании изображения размером 2,03 м (80"). Когда установлен объектив с фиксированным фокусом (модель: ET-DLE030), проекционное отношение соответствует значению при проецировании изображения размером 2,54 м (100").

\*2 Когда установлен объектив с фиксированным фокусом (модель: ET-DLE030), проекционное отношение между экраном и проектором отличается от этого отношения для других объективов. Для получения дополнительной информации см. «Для объектива с фиксированным фокусом (модель: ET-DLE030)» (→ стр. 36).



\*3 Когда установлен объектив с фиксированным фокусом (модель: ET-DLE055), смещение объектива невозможно. Поэтому положение высоты (H) приобретает значение SH/2.

■ Если соотношение сторон изображения – 16:9

(Единица измерения: м)

Тип объектива			Стандартный вариообъектив		Дополнительный объектив							
					Объектив с фиксированным фокусом			Ультракраткофокусный вариообъектив		Короткофокусный вариообъектив		
№ модели проекционного объектива			—		ET-DLE030*2			ET-DLE055	ET-DLE080/ ET-DLE085		ET-DLE150	
Проекционное отношение*1			1,7-2,4:1		0,38:1			0,8:1	0,8-1,0:1		1,3-1,9:1	
Размер проецируемого изображения			Расстояния проецирования (L)		Расстояние проецирования (L1)	Расстояние между проектором и экраном		Расстояние проецирования (L)				
						(L4)	(A1)	Фикс.	Мин. (LW)	Макс. (LT)	Мин. (LW)	Макс. (LT)
Диагональ (SD)	Высота (SH)	Ширина (SW)	Мин. (LW)	Макс. (LT)								
1,27 (50")	0,623	1,107	1,87	2,64	—	—	—	0,85	0,85	1,07	1,42	2,07
1,52 (60")	0,747	1,328	2,26	3,19	—	—	—	1,03	1,03	1,29	1,71	2,49
1,78 (70")	0,872	1,550	2,65	3,73	—	—	—	1,21	1,21	1,51	2,00	2,92
2,03 (80")	0,996	1,771	3,04	4,27	—	—	—	1,39	1,39	1,73	2,30	3,34
2,29 (90")	1,121	1,992	3,43	4,82	—	—	—	1,57	1,57	1,95	2,59	3,77
2,54 (100")	1,245	2,214	3,82	5,36	0,84	0,20	0,52	1,75	1,75	2,17	2,89	4,19
3,05 (120")	1,494	2,657	4,60	6,45	1,01	0,36	0,64	2,11	2,10	2,62	3,47	5,04
3,81 (150")	1,868	3,321	5,76	8,08	1,26	0,62	0,81	2,65	2,64	3,28	4,36	6,31
5,08 (200")	2,491	4,428	7,71	10,80	1,68	1,03	1,10	3,55	3,54	4,39	5,82	8,43
6,35 (250")	3,113	5,535	9,65	13,51	2,10	1,45	1,40	—	4,43	5,50	7,29	10,55
7,62 (300")	3,736	6,641	11,60	16,23	2,51	1,87	1,69	—	5,33	6,61	8,76	12,67
8,89 (350")	4,358	7,748	13,55	18,95	2,93	2,29	1,98	—	6,23	7,72	10,23	14,79
10,16 (400")	4,981	8,855	15,49	21,66	—	—	—	—	7,12	8,83	11,70	16,91
12,70 (500")	6,226	11,069	19,38	27,10	—	—	—	—	8,91	11,05	14,64	21,15
15,24 (600")	7,472	13,283	23,27	32,53	—	—	—	—	10,71	13,27	17,58	25,39

Тип объектива			Дополнительный объектив						Положение высоты (H)*3	
			Среднефокусный вариообъектив		Длиннофокусный вариообъектив		Ультрадлиннофокусный вариообъектив			
№ модели проекционного объектива			ET-DLE250		ET-DLE350		ET-DLE450		Стандартный вариообъектив/ ET-DLE080/ ET-DLE085/ ET-DLE150/ ET-DLE250/ ET-DLE350/ ET-DLE450	ET-DLE055 (Фикс.)
Проекционное отношение*1			2,3-3,6:1		3,6-5,4:1		5,4-8,6:1			
Размер проецируемого изображения			Расстояние проецирования (L)							
Диагональ (SD)	Высота (SH)	Ширина (SW)	Мин. (LW)	Макс. (LT)	Мин. (LW)	Макс. (LT)	Мин. (LW)	Макс. (LT)		
1,27 (50")	0,623	1,107	2,49	3,97	3,91	5,98	5,82	9,39	-0,06 - 0,31	0,31
1,52 (60")	0,747	1,328	3,00	4,79	4,72	7,20	7,05	11,32	-0,07 - 0,37	0,37
1,78 (70")	0,872	1,550	3,51	5,60	5,53	8,43	8,27	13,26	-0,09 - 0,44	0,44
2,03 (80")	0,996	1,771	4,03	6,41	6,34	9,65	9,50	15,20	-0,10 - 0,50	0,50
2,29 (90")	1,121	1,992	4,54	7,22	7,15	10,87	10,72	17,13	-0,11 - 0,56	0,56
2,54 (100")	1,245	2,214	5,05	8,03	7,96	12,09	11,95	19,07	-0,12 - 0,62	0,62
3,05 (120")	1,494	2,657	6,08	9,65	9,58	14,54	14,40	22,94	-0,15 - 0,75	0,75
3,81 (150")	1,868	3,321	7,62	12,08	12,00	18,21	18,08	28,75	-0,19 - 0,93	0,93
5,08 (200")	2,491	4,428	10,19	16,14	16,05	24,32	24,20	38,44	-0,25 - 1,25	1,25
6,35 (250")	3,113	5,535	12,75	20,19	20,10	30,44	30,33	48,12	-0,31 - 1,56	—
7,62 (300")	3,736	6,641	15,32	24,25	24,14	36,55	36,45	57,81	-0,37 - 1,87	—
8,89 (350")	4,358	7,748	17,89	28,30	28,19	42,67	42,58	67,49	-0,44 - 2,18	—
10,16 (400")	4,981	8,855	20,46	32,35	32,24	48,78	48,71	77,18	-0,50 - 2,49	—
12,70 (500")	6,226	11,069	25,59	40,46	40,33	61,01	60,96	96,55	-0,62 - 3,11	—
15,24 (600")	7,472	13,283	30,72	48,57	48,42	73,24	73,21	115,91	-0,75 - 3,74	—

\*1 Проекционное отношение соответствует значению при проецировании изображения размером 2,03 м (80"). Когда установлен объектив с фиксированным фокусом (модель: ET-DLE030), проекционное отношение соответствует значению при проецировании изображения размером 2,54 м (100").

\*2 Когда установлен объектив с фиксированным фокусом (модель: ET-DLE030), проекционное отношение между экраном и проектором отличается от этого отношения для других объективов. Для получения дополнительной информации см. «Для объектива с фиксированным фокусом (модель: ET-DLE030)» (стр. 36).

\*3 Когда установлен объектив с фиксированным фокусом (модель: ET-DLE055), смещение объектива невозможно. Поэтому положение высоты (H) приобретает значение SH/2.

■ Если соотношение сторон изображения – 4:3

(Единица измерения: м)

Тип объектива			Стандартный вариообъектив		Дополнительный объектив								
					Объектив с фиксированным фокусом			Ультракороткофокусный вариообъектив		Короткофокусный вариообъектив			
№ модели проекционного объектива			—		ET-DLE030*2			ET-DLE055	ET-DLE080/ ET-DLE085		ET-DLE150		
Проекционное отношение*1			2,1-2,9:1		0,46:1			0,9:1	0,9-1,2:1		1,6-2,3:1		
Размер проецируемого изображения			Расстояния проецирования (L)		Расстояние проецирования (L1)	Расстояние между проектором и экраном		Расстояние проецирования (L)					
						(L4)	(A1)	Фикс.	Мин. (LW)	Макс. (LT)	Мин. (LW)	Макс. (LT)	
Диагональ (SD)	Высота (SH)	Ширина (SW)	Мин. (LW)	Макс. (LT)									
1,27 (50")	0,762	1,016	2,07	2,92	—	—	—	0,94	0,94	1,18	1,56	2,29	
1,52 (60")	0,914	1,219	2,50	3,52	—	—	—	1,14	1,14	1,42	1,89	2,75	
1,78 (70")	1,067	1,422	2,93	4,12	—	—	—	1,34	1,33	1,67	2,21	3,22	
2,03 (80")	1,219	1,626	3,35	4,72	—	—	—	1,54	1,53	1,91	2,54	3,69	
2,29 (90")	1,372	1,829	3,78	5,31	—	—	—	1,74	1,73	2,16	2,86	4,15	
2,54 (100")	1,524	2,032	4,21	5,91	0,93	0,28	0,50	1,93	1,93	2,40	3,18	4,62	
3,05 (120")	1,829	2,438	5,07	7,11	1,11	0,47	0,61	2,33	2,32	2,89	3,83	5,55	
3,81 (150")	2,286	3,048	6,35	8,91	1,39	0,74	0,79	2,93	2,91	3,62	4,80	6,96	
5,08 (200")	3,048	4,064	8,50	11,90	1,85	1,20	1,07	3,92	3,90	4,84	6,42	9,29	
6,35 (250")	3,810	5,080	10,64	14,89	2,31	1,66	1,35	—	4,89	6,07	8,04	11,63	
7,62 (300")	4,572	6,096	12,78	17,88	2,77	2,13	1,64	—	5,88	7,29	9,66	13,96	
8,89 (350")	5,334	7,112	14,93	20,88	3,23	2,59	1,92	—	6,86	8,51	11,28	16,30	
10,16 (400")	6,096	8,128	17,07	23,87	—	—	—	—	7,85	9,73	12,90	18,63	
12,70 (500")	7,620	10,160	21,36	29,85	—	—	—	—	9,82	12,17	16,13	23,30	
15,24 (600")	9,144	12,192	25,64	35,84	—	—	—	—	11,80	14,62	19,37	27,97	

Тип объектива			Дополнительный объектив						Положение высоты (H)*3	
			Среднефокусный вариообъектив		Длиннофокусный вариообъектив		Ультрадлиннофокусный вариообъектив			
№ модели проекционного объектива			ET-DLE250		ET-DLE350		ET-DLE450		Стандартный вариообъектив/ ET-DLE080/ ET-DLE085/ ET-DLE150/ ET-DLE250/ ET-DLE350/ ET-DLE450	
Проекционное отношение*1			2,7-4,3:1		4,3-6,5:1		6,5-10,3:1			
Размер проецируемого изображения			Расстояние проецирования (L)						ET-DLE055 (Фикс.)	
			Мин. (LW)	Макс. (LT)	Мин. (LW)	Макс. (LT)	Мин. (LW)	Макс. (LT)		
Диагональ (SD)	Высота (SH)	Ширина (SW)	Мин. (LW)	Макс. (LT)	Мин. (LW)	Макс. (LT)	Мин. (LW)	Макс. (LT)		
1,27 (50")	0,762	1,016	2,75	4,39	4,32	6,60	6,45	10,37	0 - 0,38	0,38
1,52 (60")	0,914	1,219	3,31	5,28	5,21	7,95	7,80	12,50	0 - 0,46	0,46
1,78 (70")	1,067	1,422	3,88	6,17	6,10	9,29	9,14	14,63	0 - 0,53	0,53
2,03 (80")	1,219	1,626	4,44	7,07	7,00	10,64	10,49	16,77	0 - 0,61	0,61
2,29 (90")	1,372	1,829	5,01	7,96	7,89	11,99	11,84	18,90	0 - 0,69	0,69
2,54 (100")	1,524	2,032	5,57	8,85	8,78	13,34	13,19	21,03	0 - 0,76	0,76
3,05 (120")	1,829	2,438	6,71	10,64	10,56	16,03	15,89	25,30	0 - 0,91	0,91
3,81 (150")	2,286	3,048	8,40	13,32	13,24	20,07	19,94	31,70	0 - 1,14	1,14
5,08 (200")	3,048	4,064	11,23	17,78	17,69	26,80	26,69	42,37	0 - 1,52	1,52
6,35 (250")	3,810	5,080	14,06	22,25	22,15	33,54	33,44	53,04	0 - 1,91	—
7,62 (300")	4,572	6,096	16,88	26,71	26,61	40,27	40,18	63,70	0 - 2,29	—
8,89 (350")	5,334	7,112	19,71	31,18	31,06	47,01	46,93	74,37	0 - 2,67	—
10,16 (400")	6,096	8,128	22,54	35,64	35,52	53,74	53,68	85,04	0 - 3,05	—
12,70 (500")	7,620	10,160	28,19	44,58	44,43	67,21	67,17	106,37	0 - 3,81	—
15,24 (600")	9,144	12,192	33,85	53,51	53,35	80,68	80,67	127,70	0 - 4,57	—

\*1 Проекционное отношение соответствует значению при проецировании изображения размером 2,03 м (80"). Когда установлен объектив с фиксированным фокусом (модель: ET-DLE030), проекционное отношение соответствует значению при проецировании изображения размером 2,54 м (100").

\*2 Когда установлен объектив с фиксированным фокусом (модель: ET-DLE030), проекционное отношение между экраном и проектором отличается от этого отношения для других объективов. Для получения дополнительной информации см. «Для объектива с фиксированным фокусом (модель: ET-DLE030)» (► стр. 36).

\*3 Когда установлен объектив с фиксированным фокусом (модель: ET-DLE055), смещение объектива невозможно. Поэтому положение высоты (H) приобретает значение SH/2.

Для PT-DW750

■ Если соотношение сторон изображения – 16:10

(Единица измерения: м)

Тип объектива			Стандартный вариообъектив		Дополнительный объектив							
					Объектив с фиксированным фокусом			Ультракороткофокусный вариообъектив		Короткофокусный вариообъектив		
№ модели проекционного объектива			—		ET-DLE030*2			ET-DLE055	ET-DLE080/ ET-DLE085		ET-DLE150	
Проекционное отношение*1			1,8-2,5:1		0,40:1			0,8:1	0,8-1,0:1		1,4-2,0:1	
Размер проецируемого изображения			Расстояние проецирования (L)		Расстояние проецирования (L1)	Расстояние между проектором и экраном		Расстояние проецирования (L)				
Диагональ (SD)	Высота (SH)	Ширина (SW)	Мин. (LW)	Макс. (LT)		(L4)	(A1)	Фикс.	Мин. (LW)	Макс. (LT)	Мин. (LW)	Макс. (LT)
1,27 (50")	0,673	1,077	1,91	2,70	—	—	—	0,87	0,87	1,09	1,45	2,12
1,52 (60")	0,808	1,292	2,31	3,26	—	—	—	1,06	1,05	1,32	1,75	2,55
1,78 (70")	0,942	1,508	2,71	3,81	—	—	—	1,24	1,23	1,54	2,05	2,98
2,03 (80")	1,077	1,723	3,11	4,37	—	—	—	1,42	1,42	1,77	2,35	3,42
2,29 (90")	1,212	1,939	3,50	4,92	—	—	—	1,61	1,60	2,00	2,65	3,85
2,54 (100")	1,346	2,154	3,90	5,48	0,86	0,22	0,59	1,79	1,78	2,22	2,95	4,28
3,05 (120")	1,615	2,585	4,70	6,59	1,03	0,39	0,72	2,16	2,15	2,68	3,55	5,15
3,81 (150")	2,019	3,231	5,89	8,25	1,29	0,64	0,92	2,71	2,70	3,36	4,45	6,45
5,08 (200")	2,692	4,308	7,88	11,03	1,71	1,07	1,25	3,63	3,61	4,49	5,95	8,61
6,35 (250")	3,365	5,385	9,86	13,81	2,14	1,50	1,58	—	4,53	5,62	7,45	10,78
7,62 (300")	4,039	6,462	11,85	16,58	2,57	1,92	1,91	—	5,45	6,76	8,95	12,95
8,89 (350")	4,712	7,539	13,84	19,36	3,00	2,35	2,24	—	6,36	7,89	10,46	15,11
10,16 (400")	5,385	8,616	15,83	22,13	—	—	—	—	7,28	9,02	11,96	17,28
12,70 (500")	6,731	10,770	19,80	27,68	—	—	—	—	9,11	11,29	14,96	21,61
15,24 (600")	8,077	12,923	23,78	33,23	—	—	—	—	10,94	13,55	17,96	25,94

Тип объектива			Дополнительный объектив						Положение высоты (H) <sup>3</sup>	
			Среднефокусный вариообъектив		Длиннофокусный вариообъектив		Ультрадлиннофокусный вариообъектив			
№ модели проекционного объектива			ET-DLE250		ET-DLE350		ET-DLE450		Стандартный вариообъектив/ ET-DLE080/ ET-DLE085/ ET-DLE150/ ET-DLE250/ ET-DLE350/ ET-DLE450	ET-DLE055 (Фикс.)
Проекционное отношение*1			2,4-3,8:1		3,8-5,7:1		5,6-9,0:1			
Размер проецируемого изображения			Расстояние проецирования (L)							
Диагональ (SD)	Высота (SH)	Ширина (SW)	Мин. (LW)	Макс. (LT)	Мин. (LW)	Макс. (LT)	Мин. (LW)	Макс. (LT)		
1,27 (50")	0,673	1,077	2,54	4,06	4,00	6,11	5,96	9,59	-0,07 - 0,34	0,34
1,52 (60")	0,808	1,292	3,07	4,89	4,83	7,36	7,21	11,57	-0,08 - 0,40	0,40
1,78 (70")	0,942	1,508	3,59	5,72	5,65	8,61	8,46	13,55	-0,09 - 0,47	0,47
2,03 (80")	1,077	1,723	4,12	6,55	6,48	9,86	9,71	15,53	-0,11 - 0,54	0,54
2,29 (90")	1,212	1,939	4,64	7,38	7,31	11,11	10,96	17,51	-0,12 - 0,61	0,61
2,54 (100")	1,346	2,154	5,16	8,20	8,13	12,36	12,21	19,49	-0,13 - 0,67	0,67
3,05 (120")	1,615	2,585	6,21	9,86	9,79	14,86	14,72	23,45	-0,16 - 0,81	0,81
3,81 (150")	2,019	3,231	7,79	12,35	12,27	18,61	18,47	29,38	-0,20 - 1,01	1,01
5,08 (200")	2,692	4,308	10,41	16,49	16,40	24,85	24,73	39,28	-0,27 - 1,35	1,35
6,35 (250")	3,365	5,385	13,03	20,63	20,53	31,10	30,99	49,17	-0,34 - 1,68	—
7,62 (300")	4,039	6,462	15,65	24,77	24,67	37,34	37,25	59,06	-0,40 - 2,02	—
8,89 (350")	4,712	7,539	18,28	28,91	28,80	43,59	43,51	68,96	-0,47 - 2,36	—
10,16 (400")	5,385	8,616	20,90	33,05	32,94	49,84	49,76	78,85	-0,54 - 2,69	—
12,70 (500")	6,731	10,770	26,14	41,34	41,20	62,33	62,28	98,64	-0,67 - 3,37	—
15,24 (600")	8,077	12,923	31,39	49,62	49,47	74,82	74,80	118,42	-0,81 - 4,04	—

\*1 Проекционное отношение соответствует значению при проецировании изображения размером 2,03 м (80"). Когда установлен объектив с фиксированным фокусом (модель: ET-DLE030), проекционное отношение соответствует значению при проецировании изображения размером 2,54 м (100").

\*2 Когда установлен объектив с фиксированным фокусом (модель: ET-DLE030), проекционное отношение между экраном и проектором отличается от этого отношения для других объективов. Для получения дополнительной информации см. «Для объектива с фиксированным фокусом (модель: ET-DLE030)» (→ стр. 36).

\*3 Когда установлен объектив с фиксированным фокусом (модель: ET-DLE055), смещение объектива невозможно. Поэтому положение высоты (H) приобретает значение SH/2.

■ Если соотношение сторон изображения – 16:9

(Единица измерения: м)

Тип объектива			Стандартный вариообъектив		Дополнительный объектив								
					Объектив с фиксированным фокусом			Ультракороткофокусный вариообъектив		Короткофокусный вариообъектив			
№ модели проекционного объектива			—		ET-DLE030*2			ET-DLE055	ET-DLE080/ ET-DLE085		ET-DLE150		
Проекционное отношение*1			1,8-2,5:1		0,40:1			0,8:1	0,8-1,0:1		1,4-2,0:1		
Размер проецируемого изображения			Расстояния проецирования (L)		Расстояние проецирования (L1)	Расстояние между проектором и экраном		Расстояние проецирования (L)					
						(L4)	(A1)	Фикс.	Мин. (LW)	Макс. (LT)	Мин. (LW)	Макс. (LT)	
Диагональ (SD)	Высота (SH)	Ширина (SW)	Мин. (LW)	Макс. (LT)									
1,27 (50")	0,623	1,107	1,97	2,78	—	—	—	0,90	0,89	1,12	1,49	2,18	
1,52 (60")	0,747	1,328	2,38	3,35	—	—	—	1,09	1,08	1,35	1,80	2,62	
1,78 (70")	0,872	1,550	2,79	3,92	—	—	—	1,27	1,27	1,59	2,11	3,07	
2,03 (80")	0,996	1,771	3,19	4,49	—	—	—	1,46	1,46	1,82	2,42	3,51	
2,29 (90")	1,121	1,992	3,60	5,06	—	—	—	1,65	1,65	2,05	2,72	3,96	
2,54 (100")	1,245	2,214	4,01	5,63	0,88	0,24	0,68	1,84	1,83	2,29	3,03	4,40	
3,05 (120")	1,494	2,657	4,83	6,77	1,06	0,41	0,83	2,22	2,21	2,75	3,65	5,29	
3,81 (150")	1,868	3,321	6,05	8,49	1,32	0,68	1,05	2,79	2,78	3,45	4,58	6,63	
5,08 (200")	2,491	4,428	8,10	11,34	1,76	1,12	1,43	3,73	3,72	4,61	6,12	8,86	
6,35 (250")	3,113	5,535	10,14	14,19	2,20	1,56	1,80	—	4,66	5,78	7,66	11,08	
7,62 (300")	3,736	6,641	12,18	17,04	2,64	2,00	2,17	—	5,60	6,94	9,21	13,31	
8,89 (350")	4,358	7,748	14,23	19,90	3,08	2,44	2,55	—	6,54	8,11	10,75	15,53	
10,16 (400")	4,981	8,855	16,27	22,75	—	—	—	—	7,48	9,27	12,29	17,76	
12,70 (500")	6,226	11,069	20,35	28,45	—	—	—	—	9,36	11,60	15,38	22,21	
15,24 (600")	7,472	13,283	24,44	34,16	—	—	—	—	11,24	13,93	18,46	26,66	

Тип объектива			Дополнительный объектив						Положение высоты (H) <sup>3</sup>	
			Среднефокусный вариообъектив		Длиннофокусный вариообъектив		Ультрадлиннофокусный вариообъектив			
№ модели проекционного объектива			ET-DLE250		ET-DLE350		ET-DLE450		Стандартный вариообъектив/ ET-DLE080/ ET-DLE085/ ET-DLE150/ ET-DLE250/ ET-DLE350/ ET-DLE450	ET-DLE055 (Фикс.)
Проекционное отношение*1			2,4-3,8:1		3,8-5,7:1		5,6-9,0:1			
Размер проецируемого изображения			Расстояние проецирования (L)							
Диагональ (SD)	Высота (SH)	Ширина (SW)	Мин. (LW)	Макс. (LT)	Мин. (LW)	Макс. (LT)	Мин. (LW)	Макс. (LT)		
1,27 (50")	0,623	1,107	2,62	4,18	4,11	6,29	6,13	9,87	-0,14 - 0,31	0,31
1,52 (60")	0,747	1,328	3,15	5,03	4,96	7,57	7,42	11,90	-0,16 - 0,37	0,37
1,78 (70")	0,872	1,550	3,69	5,88	5,81	8,85	8,70	13,94	-0,19 - 0,44	0,44
2,03 (80")	0,996	1,771	4,23	6,73	6,66	10,14	9,99	15,97	-0,22 - 0,50	0,50
2,29 (90")	1,121	1,992	4,77	7,58	7,51	11,42	11,28	18,00	-0,25 - 0,56	0,56
2,54 (100")	1,245	2,214	5,31	8,43	8,36	12,71	12,56	20,04	-0,27 - 0,62	0,62
3,05 (120")	1,494	2,657	6,39	10,14	10,06	15,27	15,14	24,11	-0,33 - 0,75	0,75
3,81 (150")	1,868	3,321	8,01	12,69	12,61	19,13	18,99	30,21	-0,41 - 0,93	0,93
5,08 (200")	2,491	4,428	10,70	16,95	16,86	25,55	25,43	40,38	-0,55 - 1,25	1,25
6,35 (250")	3,113	5,535	13,40	21,21	21,11	31,97	31,86	50,54	-0,68 - 1,56	—
7,62 (300")	3,736	6,641	16,09	25,46	25,36	38,39	38,29	60,71	-0,82 - 1,87	—
8,89 (350")	4,358	7,748	18,79	29,72	29,61	44,81	44,72	70,88	-0,96 - 2,18	—
10,16 (400")	4,981	8,855	21,48	33,98	33,86	51,23	51,16	81,05	-1,10 - 2,49	—
12,70 (500")	6,226	11,069	26,87	42,49	42,35	64,07	64,02	101,39	-1,37 - 3,11	—
15,24 (600")	7,472	13,283	32,26	51,00	50,85	76,91	76,88	121,73	-1,64 - 3,74	—

\*1 Проекционное отношение соответствует значению при проецировании изображения размером 2,03 м (80"). Когда установлен объектив с фиксированным фокусом (модель: ET-DLE030), проекционное отношение соответствует значению при проецировании изображения размером 2,54 м (100").

\*2 Когда установлен объектив с фиксированным фокусом (модель: ET-DLE030), проекционное отношение между экраном и проектором отличается от этого отношения для других объективов. Для получения дополнительной информации см. «Для объектива с фиксированным фокусом (модель: ET-DLE030)» (► стр. 36).

\*3 Когда установлен объектив с фиксированным фокусом (модель: ET-DLE055), смещение объектива невозможно. Поэтому положение высоты (H) приобретает значение SH/2.

■ Если соотношение сторон изображения – 4:3

(Единица измерения: м)

Тип объектива			Стандартный вариообъектив		Дополнительный объектив								
					Объектив с фиксированным фокусом			Ультракороткофокусный вариообъектив		Короткофокусный вариообъектив			
№ модели проекционного объектива			—		ET-DLE030*2			ET-DLE055	ET-DLE080/ ET-DLE085		ET-DLE150		
Проекционное отношение*1			2,2-3,0:1		0,48:1			1,0:1	1,0-1,2:1		1,6-2,4:1		
Размер проецируемого изображения			Расстояние проецирования (L)		Расстояние проецирования (L1)	Расстояние между проектором и экраном			Расстояние проецирования (L)				
						(L4)	(A1)	Фикс.	Мин. (LW)	Макс. (LT)	Мин. (LW)	Макс. (LT)	
Диагональ (SD)	Высота (SH)	Ширина (SW)	Мин. (LW)	Макс. (LT)									
1,27 (50")	0,762	1,016	2,18	3,07	—	—	—	0,99	0,99	1,24	1,65	2,40	
1,52 (60")	0,914	1,219	2,63	3,70	—	—	—	1,20	1,20	1,50	1,99	2,89	
1,78 (70")	1,067	1,422	3,08	4,33	—	—	—	1,41	1,40	1,75	2,33	3,38	
2,03 (80")	1,219	1,626	3,53	4,95	—	—	—	1,62	1,61	2,01	2,67	3,87	
2,29 (90")	1,372	1,829	3,98	5,58	—	—	—	1,82	1,82	2,26	3,00	4,36	
2,54 (100")	1,524	2,032	4,42	6,21	0,97	0,33	0,68	2,03	2,03	2,52	3,34	4,85	
3,05 (120")	1,829	2,438	5,32	7,47	1,17	0,52	0,83	2,45	2,44	3,03	4,02	5,83	
3,81 (150")	2,286	3,048	6,67	9,35	1,46	0,81	1,05	3,07	3,06	3,80	5,04	7,31	
5,08 (200")	3,048	4,064	8,92	12,49	1,94	1,30	1,42	4,11	4,10	5,09	6,74	9,76	
6,35 (250")	3,810	5,080	11,17	15,64	2,42	1,78	1,80	—	5,13	6,37	8,44	12,21	
7,62 (300")	4,572	6,096	13,42	18,78	2,91	2,26	2,17	—	6,17	7,65	10,14	14,66	
8,89 (350")	5,334	7,112	15,67	21,92	3,39	2,75	2,55	—	7,21	8,93	11,84	17,11	
10,16 (400")	6,096	8,128	17,92	25,06	—	—	—	—	8,24	10,22	13,54	19,56	
12,70 (500")	7,620	10,160	22,42	31,34	—	—	—	—	10,31	12,78	16,94	24,47	
15,24 (600")	9,144	12,192	26,92	37,63	—	—	—	—	12,39	15,35	20,34	29,37	

Тип объектива			Дополнительный объектив						Положение высоты (H) <sup>3</sup>	
			Среднефокусный вариообъектив		Длиннофокусный вариообъектив		Ультрадлиннофокусный вариообъектив			
№ модели проекционного объектива			ET-DLE250		ET-DLE350		ET-DLE450		Стандартный вариообъектив/ ET-DLE080/ ET-DLE085/ ET-DLE150/ ET-DLE250/ ET-DLE350/ ET-DLE450	ET-DLE055 (Фикс.)
Проекционное отношение*1			2,9-4,6:1		4,5-6,9:1		6,8-10,8:1			
Размер проецируемого изображения			Расстояние проецирования (L)							
Диагональ (SD)	Высота (SH)	Ширина (SW)	Мин. (LW)	Макс. (LT)	Мин. (LW)	Макс. (LT)	Мин. (LW)	Макс. (LT)		
1,27 (50")	0,762	1,016	2,89	4,61	4,54	6,94	6,78	10,90	-0,08 - 0,38	0,38
1,52 (60")	0,914	1,219	3,48	5,55	5,48	8,35	8,20	13,14	-0,09 - 0,46	0,46
1,78 (70")	1,067	1,422	4,08	6,48	6,42	9,76	9,61	15,38	-0,11 - 0,53	0,53
2,03 (80")	1,219	1,626	4,67	7,42	7,35	11,18	11,03	17,62	-0,12 - 0,61	0,61
2,29 (90")	1,372	1,829	5,26	8,36	8,29	12,59	12,45	19,86	-0,14 - 0,69	0,69
2,54 (100")	1,524	2,032	5,86	9,30	9,22	14,01	13,87	22,10	-0,15 - 0,76	0,76
3,05 (120")	1,829	2,438	7,04	11,17	11,09	16,83	16,70	26,58	-0,18 - 0,91	0,91
3,81 (150")	2,286	3,048	8,82	13,98	13,90	21,08	20,95	33,30	-0,23 - 1,14	1,14
5,08 (200")	3,048	4,064	11,79	18,67	18,58	28,15	28,03	44,49	-0,30 - 1,52	1,52
6,35 (250")	3,810	5,080	14,76	23,36	23,26	35,22	35,12	55,69	-0,38 - 1,91	—
7,62 (300")	4,572	6,096	17,73	28,05	27,94	42,29	42,20	66,89	-0,46 - 2,29	—
8,89 (350")	5,334	7,112	20,70	32,74	32,62	49,36	49,28	78,09	-0,53 - 2,67	—
10,16 (400")	6,096	8,128	23,67	37,42	37,30	56,43	56,37	89,29	-0,61 - 3,05	—
12,70 (500")	7,620	10,160	29,60	46,80	46,65	70,57	70,53	111,68	-0,76 - 3,81	—
15,24 (600")	9,144	12,192	35,54	56,17	56,01	84,71	84,70	134,08	-0,91 - 4,57	—

\*1 Проекционное отношение соответствует значению при проецировании изображения размером 2,03 м (80"). Когда установлен объектив с фиксированным фокусом (модель: ET-DLE030), проекционное отношение соответствует значению при проецировании изображения размером 2,54 м (100").

\*2 Когда установлен объектив с фиксированным фокусом (модель: ET-DLE030), проекционное отношение между экраном и проектором отличается от этого отношения для других объективов. Для получения дополнительной информации см. «Для объектива с фиксированным фокусом (модель: ET-DLE030)» (► стр. 36).

\*3 Когда установлен объектив с фиксированным фокусом (модель: ET-DLE055), смещение объектива невозможно. Поэтому положение высоты (H) приобретает значение SH/2.



Для PT-DX820

■ Если соотношение сторон изображения – 4:3

(Единица измерения: м)

Тип объектива			Стандартный вариообъектив		Дополнительный объектив								
					Объектив с фиксированным фокусом			Ультракороткофокусный вариообъектив		Короткофокусный вариообъектив			
№ модели проекционного объектива			—		ET-DLE030*2		ET-DLE055	ET-DLE080/ ET-DLE085		ET-DLE150			
Проекционное отношение*1			1,8-2,5:1		0,39:1			0,8:1	0,8-1,0:1		1,3-2,0:1		
Размер проецируемого изображения			Расстояние проецирования (L)		Расстояние проецирования (L1)	Расстояние между проектором и экраном		Расстояние проецирования (L)					
Диагональ (SD)	Высота (SH)	Ширина (SW)	Мин. (LW)	Макс. (LT)		(L4)	(A1)	Фикс.	Мин. (LW)	Макс. (LT)	Мин. (LW)	Макс. (LT)	
1,27 (50")	0,762	1,016	1,78	2,51	—	—	—	0,81	0,81	1,01	1,34	1,97	
1,52 (60")	0,914	1,219	2,15	3,03	—	—	—	0,98	0,98	1,22	1,62	2,37	
1,78 (70")	1,067	1,422	2,52	3,55	—	—	—	1,15	1,15	1,43	1,90	2,77	
2,03 (80")	1,219	1,626	2,89	4,06	—	—	—	1,32	1,32	1,64	2,18	3,18	
2,29 (90")	1,372	1,829	3,26	4,58	—	—	—	1,49	1,49	1,85	2,46	3,58	
2,54 (100")	1,524	2,032	3,63	5,10	0,80	0,16	0,41	1,66	1,66	2,07	2,74	3,98	
3,05 (120")	1,829	2,438	4,37	6,13	0,96	0,32	0,51	2,01	2,00	2,49	3,30	4,79	
3,81 (150")	2,286	3,048	5,48	7,68	1,20	0,55	0,65	2,52	2,51	3,12	4,14	6,00	
5,08 (200")	3,048	4,064	7,33	10,26	1,60	0,95	0,89	3,38	3,36	4,18	5,54	8,02	
6,35 (250")	3,810	5,080	9,18	12,85	1,99	1,35	1,13	—	4,21	5,23	6,94	10,03	
7,62 (300")	4,572	6,096	11,03	15,43	2,39	1,75	1,37	—	5,07	6,29	8,33	12,05	
8,89 (350")	5,334	7,112	12,88	18,02	2,79	2,15	1,61	—	5,92	7,34	9,73	14,07	
10,16 (400")	6,096	8,128	14,73	20,60	—	—	—	—	6,77	8,40	11,13	16,08	
12,70 (500")	7,620	10,160	18,43	25,77	—	—	—	—	8,48	10,51	13,92	20,12	
15,24 (600")	9,144	12,192	22,13	30,94	—	—	—	—	10,18	12,62	16,72	24,15	

Тип объектива			Дополнительный объектив						Положение высоты (H) <sup>3</sup>		
			Среднефокусный вариообъектив		Длиннофокусный вариообъектив		Ультрадлиннофокусный вариообъектив				
№ модели проекционного объектива			ET-DLE250		ET-DLE350		ET-DLE450		Стандартный вариообъектив/ ET-DLE150/ ET-DLE250/ ET-DLE350/ ET-DLE450	ET-DLE080/ ET-DLE085	ET-DLE055 (фикс.)
Проекционное отношение*1			2,4-3,7:1		3,7-5,6:1		5,5-8,9:1				
Размер проецируемого изображения			Расстояние проецирования (L)								
Диагональ (SD)	Высота (SH)	Ширина (SW)	Мин. (LW)	Макс. (LT)	Мин. (LW)	Макс. (LT)	Мин. (LW)	Макс. (LT)	Мин. (LW)	Макс. (LT)	
1,27 (50")	0,762	1,016	2,36	3,78	3,71	5,68	5,52	8,91	0 - 0,38	0,04 - 0,38	0,38
1,52 (60")	0,914	1,219	2,85	4,55	4,48	6,84	6,69	10,75	0 - 0,46	0,05 - 0,46	0,46
1,78 (70")	1,067	1,422	3,34	5,32	5,25	8,01	7,86	12,60	0 - 0,53	0,05 - 0,53	0,53
2,03 (80")	1,219	1,626	3,83	6,09	6,02	9,17	9,02	14,44	0 - 0,61	0,06 - 0,61	0,61
2,29 (90")	1,372	1,829	4,31	6,86	6,79	10,33	10,19	16,28	0 - 0,69	0,07 - 0,69	0,69
2,54 (100")	1,524	2,032	4,80	7,63	7,56	11,50	11,35	18,12	0 - 0,76	0,08 - 0,76	0,76
3,05 (120")	1,829	2,438	5,78	9,17	9,10	13,82	13,68	21,81	0 - 0,91	0,09 - 0,91	0,91
3,81 (150")	2,286	3,048	7,24	11,49	11,41	17,31	17,18	27,33	0 - 1,14	0,11 - 1,14	1,14
5,08 (200")	3,048	4,064	9,69	15,34	15,26	23,13	23,00	36,54	0 - 1,52	0,15 - 1,52	1,52
6,35 (250")	3,810	5,080	12,13	19,20	19,11	28,94	28,83	45,75	0 - 1,91	0,19 - 1,91	—
7,62 (300")	4,572	6,096	14,57	23,06	22,96	34,76	34,66	54,97	0 - 2,29	0,23 - 2,29	—
8,89 (350")	5,334	7,112	17,01	26,91	26,80	40,57	40,48	64,18	0 - 2,67	0,27 - 2,67	—
10,16 (400")	6,096	8,128	19,45	30,77	30,65	46,39	46,31	73,39	0 - 3,05	0,30 - 3,05	—
12,70 (500")	7,620	10,160	24,33	38,48	38,35	58,02	57,96	91,81	0 - 3,81	0,38 - 3,81	—
15,24 (600")	9,144	12,192	29,22	46,19	46,05	69,65	69,61	110,23	0 - 4,57	0,46 - 4,57	—

\*1 Проекционное отношение соответствует значению при проецировании изображения размером 2,03 м (80"). Когда установлен объектив с фиксированным фокусом (модель: ET-DLE030), проекционное отношение соответствует значению при проецировании изображения размером 2,54 м (100").

\*2 Когда установлен объектив с фиксированным фокусом (модель: ET-DLE030), проекционное отношение между экраном и проектором отличается от этого отношения для других объективов. Для получения дополнительной информации см. раздел «Для объектива с фиксированным фокусом (модель: ET-DLE030)» (→ стр. 36).

\*3 Когда установлен объектив с фиксированным фокусом (модель: ET-DLE055), смещение объектива невозможно. Положение высоты (H) приобретает значение SH/2.

■ Если соотношение сторон изображения – 16:9

(Единица измерения: м)

Тип объектива			Стандартный вариообъектив		Дополнительный объектив							
					Объектив с фиксированным фокусом			Ультракраткофокусный вариообъектив		Короткофокусный вариообъектив		
№ модели проекционного объектива			—		ET-DLE030*2			ET-DLE055	ET-DLE080/ ET-DLE085		ET-DLE150	
Проекционное отношение*1			1,8-2,5:1		0,39:1			0,8:1	0,8-1,0:1		1,3-2,0:1	
Размер проецируемого изображения			Расстояния проецирования (L)		Расстояние проецирования (L1)	Расстояние между проектором и экраном		Расстояние проецирования (L)				
						(L4)	(A1)	Фикс.	Мин. (LW)	Макс. (LT)	Мин. (LW)	Макс. (LT)
Диагональ (SD)	Высота (SH)	Ширина (SW)	Мин. (LW)	Макс. (LT)								
1,27 (50")	0,623	1,107	1,94	2,74	—	—	—	0,88	0,88	1,11	1,47	2,15
1,52 (60")	0,747	1,328	2,34	3,31	—	—	—	1,07	1,07	1,34	1,77	2,59
1,78 (70")	0,872	1,550	2,75	3,87	—	—	—	1,26	1,25	1,57	2,08	3,03
2,03 (80")	0,996	1,771	3,15	4,43	—	—	—	1,44	1,44	1,79	2,38	3,47
2,29 (90")	1,121	1,992	3,55	4,99	—	—	—	1,63	1,62	2,02	2,69	3,90
2,54 (100")	1,245	2,214	3,96	5,56	0,87	0,23	0,66	1,82	1,81	2,25	2,99	4,34
3,05 (120")	1,494	2,657	4,76	6,68	1,04	0,40	0,81	2,19	2,18	2,71	3,60	5,22
3,81 (150")	1,868	3,321	5,97	8,37	1,31	0,66	1,03	2,75	2,74	3,40	4,51	6,54
5,08 (200")	2,491	4,428	7,99	11,19	1,74	1,09	1,39	3,68	3,67	4,55	6,04	8,74
6,35 (250")	3,113	5,535	10,01	14,00	2,17	1,53	1,75	—	4,60	5,70	7,56	10,93
7,62 (300")	3,736	6,641	12,02	16,82	2,61	1,96	2,12	—	5,52	6,85	9,08	13,13
8,89 (350")	4,358	7,748	14,04	19,63	3,04	2,39	2,48	—	6,45	8,00	10,61	15,33
10,16 (400")	4,981	8,855	16,05	22,45	—	—	—	—	7,38	9,15	12,13	17,53
12,70 (500")	6,226	11,069	20,09	28,08	—	—	—	—	9,24	11,45	15,17	21,92
15,24 (600")	7,472	13,283	24,12	33,71	—	—	—	—	11,10	13,75	18,22	26,31

Тип объектива			Дополнительный объектив						Положение высоты (H)*3		
			Среднефокусный вариообъектив		Длиннофокусный вариообъектив		Ультрадлиннофокусный вариообъектив				
№ модели проекционного объектива			ET-DLE250		ET-DLE350		ET-DLE450		Стандартный вариообъектив/ ET-DLE150/ ET-DLE250/ ET-DLE350/ ET-DLE450	ET-DLE080/ ET-DLE085	ET-DLE055 (фикс.)
Проекционное отношение*1			2,4-3,8:1		3,7-5,6:1		5,6-8,9:1				
Размер проецируемого изображения			Расстояние проецирования (L)								
			Диагональ (SD)	Высота (SH)	Ширина (SW)	Мин. (LW)	Макс. (LT)	Мин. (LW)	Макс. (LT)	Мин. (LW)	Макс. (LT)
1,27 (50")	0,623	1,107	2,58	4,12	4,06	6,20	6,05	9,74	-0,21 - 0,31	-0,16 - 0,31	0,31
1,52 (60")	0,747	1,328	3,11	4,96	4,90	7,47	7,32	11,74	-0,25 - 0,37	-0,19 - 0,37	0,37
1,78 (70")	0,872	1,550	3,64	5,80	5,73	8,74	8,58	13,75	-0,29 - 0,44	-0,23 - 0,44	0,44
2,03 (80")	0,996	1,771	4,18	6,64	6,57	10,00	9,85	15,76	-0,33 - 0,50	-0,26 - 0,50	0,50
2,29 (90")	1,121	1,992	4,71	7,48	7,41	11,27	11,12	17,76	-0,37 - 0,56	-0,29 - 0,56	0,56
2,54 (100")	1,245	2,214	5,24	8,32	8,25	12,54	12,39	19,77	-0,41 - 0,62	-0,32 - 0,62	0,62
3,05 (120")	1,494	2,657	6,30	10,00	9,93	15,07	14,93	23,78	-0,49 - 0,75	-0,39 - 0,75	0,75
3,81 (150")	1,868	3,321	7,90	12,52	12,44	18,87	18,74	29,81	-0,62 - 0,93	-0,49 - 0,93	0,93
5,08 (200")	2,491	4,428	10,56	16,72	16,64	25,21	25,09	39,84	-0,82 - 1,25	-0,65 - 1,25	1,25
6,35 (250")	3,113	5,535	13,22	20,93	20,83	31,54	31,44	49,88	-1,03 - 1,56	-0,81 - 1,56	—
7,62 (300")	3,736	6,641	15,88	25,13	25,02	37,88	37,78	59,91	-1,23 - 1,87	-0,97 - 1,87	—
8,89 (350")	4,358	7,748	18,54	29,33	29,22	44,22	44,13	69,95	-1,44 - 2,18	-1,13 - 2,18	—
10,16 (400")	4,981	8,855	21,20	33,53	33,41	50,55	50,48	79,98	-1,64 - 2,49	-1,30 - 2,49	—
12,70 (500")	6,226	11,069	26,52	41,93	41,79	63,22	63,17	100,05	-2,05 - 3,11	-1,62 - 3,11	—
15,24 (600")	7,472	13,283	31,84	50,33	50,18	75,89	75,87	120,12	-2,47 - 3,74	-1,94 - 3,74	—

\*1 Проекционное отношение соответствует значению при проецировании изображения размером 2,03 м (80"). Когда установлен объектив с фиксированным фокусом (модель: ET-DLE030), проекционное отношение соответствует значению при проецировании изображения размером 2,54 м (100").

\*2 Когда установлен объектив с фиксированным фокусом (модель: ET-DLE030), проекционное отношение между экраном и проектором отличается от этого отношения для других объективов. Для получения дополнительной информации см. раздел «Для объектива с фиксированным фокусом (модель: ET-DLE030)» (стр. 36).

\*3 Когда установлен объектив с фиксированным фокусом (модель: ET-DLE055), смещение объектива невозможно. Положение высоты (H) приобретает значение SH/2.



### Формула расчета расстояния проецирования для проекционного объектива

Чтобы использовать размер проецируемого изображения, не указанный в данном руководстве, выясните размер экрана SD (m) и используйте соответствующую формулу для расчета расстояния проецирования. Единица измерения всех формул - м. (Значения, полученные в результате вычисления по следующим формулам, содержат небольшую ошибку.)

При расчете расстояния проецирования с использованием указанного размера изображения (значение в дюймах) умножьте значение в дюймах на 0,0254 и подставьте его вместо SD в формулу для расчета расстояния проецирования.

#### Для PT-DZ780

#### ■ Стандартный вариообъектив

№ модели проекционного объектива	Проекционное отношение	Соотношение сторон	Формула расчета расстояния проецирования (L)	
			Мин. (LW)	Макс. (LT)
—	1,7 - 2,4:1	16:10	= 1,4906 x SD – 0,0746	= 2,0814 x SD – 0,0725
	1,7 - 2,4:1	16:9	= 1,5320 x SD – 0,0746	= 2,1393 x SD – 0,0725
	2,1 - 2,9:1	4:3	= 1,6874 x SD – 0,0746	= 2,3563 x SD – 0,0725

#### ■ Вариообъектив

№ модели проекционного объектива	Проекционное отношение	Соотношение сторон	Формула расчета расстояния проецирования (L)	
			Мин. (LW)	Макс. (LT)
ET-DLE080/ ET-DLE085	0,8 - 1,0:1	16:10	= 0,6865 x SD – 0,0471	= 0,8498 x SD – 0,0442
	0,8 - 1,0:1	16:9	= 0,7056 x SD – 0,0471	= 0,8735 x SD – 0,0442
	0,9 - 1,2:1	4:3	= 0,7772 x SD – 0,0471	= 0,9621 x SD – 0,0442
ET-DLE150	1,3 - 1,9:1	16:10	= 1,1259 x SD – 0,0540	= 1,6243 x SD – 0,0498
	1,3 - 1,9:1	16:9	= 1,1572 x SD – 0,0540	= 1,6695 x SD – 0,0498
	1,6 - 2,3:1	4:3	= 1,2747 x SD – 0,0540	= 1,8388 x SD – 0,0498
ET-DLE250	2,3 - 3,6:1	16:10	= 1,9665 x SD – 0,0800	= 3,1059 x SD – 0,0792
	2,3 - 3,6:1	16:9	= 2,0212 x SD – 0,0800	= 3,1923 x SD – 0,0792
	2,7 - 4,3:1	4:3	= 2,2263 x SD – 0,0800	= 3,5161 x SD – 0,0792
ET-DLE350	3,6 - 5,4:1	16:10	= 3,1000 x SD – 0,1351	= 4,6843 x SD – 0,1346
	3,6 - 5,4:1	16:9	= 3,1862 x SD – 0,1351	= 4,8146 x SD – 0,1346
	4,3 - 6,5:1	4:3	= 3,5094 x SD – 0,1351	= 5,3030 x SD – 0,1346
ET-DLE450	5,4 - 8,6:1	16:10	= 4,6931 x SD – 0,3017	= 7,4193 x SD – 0,2991
	5,4 - 8,6:1	16:9	= 4,8236 x SD – 0,3017	= 7,6256 x SD – 0,2991
	6,5 - 10,3:1	4:3	= 5,3129 x SD – 0,3017	= 8,3992 x SD – 0,2991

#### ■ Для объектива с фиксированным фокусом (модель: ET-DLE055)

№ модели проекционного объектива	Проекционное отношение	Соотношение сторон	Формула расчета расстояния проецирования (L)
ET-DLE055	0,8:1	16:10	= 0,6893 x SD – 0,0476
	0,8:1	16:9	= 0,7084 x SD – 0,0476
	0,9:1	4:3	= 0,7803 x SD – 0,0476

#### ■ Для объектива с фиксированным фокусом (модель: ET-DLE030)

№ модели проекционного объектива	Проекционное отношение	Соотношение сторон	Формула расчета расстояния проецирования (L1)	Формула расчета расстояния между проектором и экраном (A1)
ET-DLE030	0,38:1	16:10	= 0,3205 x SD + 0,0047	= 0,1977 x SD – 0,0671
	0,38:1	16:9	= 0,3294 x SD + 0,0047	= 0,2304 x SD – 0,0671
	0,46:1	4:3	= 0,3628 x SD + 0,0047	= 0,2238 x SD – 0,0671

Для PT-DW750

■ Стандартный вариообъектив

№ модели проекционного объектива	Проекционное отношение	Соотношение сторон	Формула расчета расстояния проецирования (L)	
			Мин. (LW)	Макс. (LT)
—	1,8 - 2,5:1	16:10	$= 1,5651 \times SD - 0,0746$	$= 2,1855 \times SD - 0,0725$
	1,8 - 2,5:1	16:9	$= 1,6086 \times SD - 0,0746$	$= 2,2462 \times SD - 0,0725$
	2,2 - 3,0:1	4:3	$= 1,7715 \times SD - 0,0746$	$= 2,4736 \times SD - 0,0725$

■ Вариообъектив

№ модели проекционного объектива	Проекционное отношение	Соотношение сторон	Формула расчета расстояния проецирования (L)	
			Мин. (LW)	Макс. (LT)
ET-DLE080/ ET-DLE085	0,8 - 1,0:1	16:10	$= 0,7209 \times SD - 0,0471$	$= 0,8923 \times SD - 0,0442$
	0,8 - 1,0:1	16:9	$= 0,7409 \times SD - 0,0471$	$= 0,9171 \times SD - 0,0442$
	1,0 - 1,2:1	4:3	$= 0,8159 \times SD - 0,0471$	$= 1,0100 \times SD - 0,0442$
ET-DLE150	1,4 - 2,0:1	16:10	$= 1,1822 \times SD - 0,0540$	$= 1,7055 \times SD - 0,0498$
	1,4 - 2,0:1	16:9	$= 1,2151 \times SD - 0,0540$	$= 1,7529 \times SD - 0,0498$
	1,6 - 2,4:1	4:3	$= 1,3381 \times SD - 0,0540$	$= 1,9304 \times SD - 0,0498$
ET-DLE250	2,4 - 3,8:1	16:10	$= 2,0649 \times SD - 0,0800$	$= 3,2612 \times SD - 0,0792$
	2,4 - 3,8:1	16:9	$= 2,1223 \times SD - 0,0800$	$= 3,3519 \times SD - 0,0792$
	2,9 - 4,6:1	4:3	$= 2,3371 \times SD - 0,0800$	$= 3,6912 \times SD - 0,0792$
ET-DLE350	3,8 - 5,7:1	16:10	$= 3,2550 \times SD - 0,1351$	$= 4,9185 \times SD - 0,1346$
	3,8 - 5,7:1	16:9	$= 3,3455 \times SD - 0,1351$	$= 5,0553 \times SD - 0,1346$
	4,5 - 6,9:1	4:3	$= 3,6842 \times SD - 0,1351$	$= 5,5671 \times SD - 0,1346$
ET-DLE450	5,6 - 9,0:1	16:10	$= 4,9277 \times SD - 0,3017$	$= 7,7903 \times SD - 0,2991$
	5,6 - 9,0:1	16:9	$= 5,0647 \times SD - 0,3017$	$= 8,0069 \times SD - 0,2991$
	6,8 - 10,8:1	4:3	$= 5,5775 \times SD - 0,3017$	$= 8,8174 \times SD - 0,2991$

■ Для объектива с фиксированным фокусом (модель: ET-DLE055)

№ модели проекционного объектива	Проекционное отношение	Соотношение сторон	Формула расчета расстояния проецирования (L)
ET-DLE055	0,8:1	16:10	$= 0,7237 \times SD - 0,0476$
	0,8:1	16:9	$= 0,7438 \times SD - 0,0476$
	1,0:1	4:3	$= 0,8191 \times SD - 0,0476$

■ Для объектива с фиксированным фокусом (модель: ET-DLE030)

№ модели проекционного объектива	Проекционное отношение	Соотношение сторон	Формула расчета расстояния проецирования (L1)	Формула расчета расстояния между проектором и экраном (A1)
ET-DLE030	0,40:1	16:10	$= 0,3365 \times SD + 0,0047$	$= 0,2597 \times SD - 0,0690$
	0,40:1	16:9	$= 0,3459 \times SD + 0,0047$	$= 0,2942 \times SD - 0,0690$
	0,48:1	4:3	$= 0,3809 \times SD + 0,0047$	$= 0,2941 \times SD - 0,0690$

Для PT-DX820

■ Стандартный вариообъектив

№ модели проекционного объектива	Проекционное отношение	Соотношение сторон	Формула расчета расстояния проецирования (L)	
			Мин. (LW)	Макс. (LT)
—	1,8 - 2,5:1	16:9	$= 1,5875 \times SD - 0,0746$	$= 2,2167 \times SD - 0,0725$
	1,8 - 2,5:1	4:3	$= 1,4571 \times SD - 0,0746$	$= 2,0346 \times SD - 0,0725$

■ Вариообъектив

№ модели проекционного объектива	Проекционное отношение	Соотношение сторон	Формула расчета расстояния проецирования (L)	
			Мин. (LW)	Макс. (LT)
ET-DLE080/ ET-DLE085	0,8 - 1,0:1	16:9	$= 0,7311 \times SD - 0,0471$	$= 0,9051 \times SD - 0,0442$
	0,8 - 1,0:1	4:3	$= 0,6711 \times SD - 0,0471$	$= 0,8307 \times SD - 0,0442$
ET-DLE150	1,3 - 2,0:1	16:9	$= 1,1991 \times SD - 0,0540$	$= 1,7299 \times SD - 0,0498$
	1,3 - 2,0:1	4:3	$= 1,1006 \times SD - 0,0540$	$= 1,5878 \times SD - 0,0498$
ET-DLE250	2,4 - 3,8:1	16:9	$= 2,0943 \times SD - 0,0800$	$= 3,3078 \times SD - 0,0792$
	2,4 - 3,7:1	4:3	$= 1,9224 \times SD - 0,0800$	$= 3,0361 \times SD - 0,0792$
ET-DLE350	3,7 - 5,6:1	16:9	$= 3,3015 \times SD - 0,1351$	$= 4,9888 \times SD - 0,1346$
	3,7 - 5,6:1	4:3	$= 3,0304 \times SD - 0,1351$	$= 4,5791 \times SD - 0,1346$
ET-DLE450	5,6 - 8,9:1	16:9	$= 4,9981 \times SD - 0,3017$	$= 7,9015 \times SD - 0,2991$
	5,5 - 8,9:1	4:3	$= 4,5876 \times SD - 0,3017$	$= 7,2526 \times SD - 0,2991$

■ Для объектива с фиксированным фокусом (модель: ET-DLE055)

№ модели проекционного объектива	Проекционное отношение	Соотношение сторон	Формула расчета расстояния проецирования (L)
ET-DLE055	0,8:1	16:9	$= 0,7340 \times SD - 0,0476$
	0,8:1	4:3	$= 0,6738 \times SD - 0,0476$

■ Для объектива с фиксированным фокусом (модель: ET-DLE030)

№ модели проекционного объектива	Проекционное отношение	Соотношение сторон	Формула расчета расстояния проецирования (L1)	Формула расчета расстояния между проектором и экраном (A1)
ET-DLE030	0,39:1	16:9	$= 0,3413 \times SD + 0,0047$	$= 0,2866 \times SD - 0,0665$
	0,39:1	4:3	$= 0,3133 \times SD + 0,0047$	$= 0,1881 \times SD - 0,0665$

**Регулировка регулируемых ножек**

Установите проектор на плоскую поверхность так, чтобы передняя часть проектора находилась параллельно поверхности экрана и проецируемое изображение было прямоугольным.

Если экран наклонен вниз, проецируемое изображение можно настроить, придав ему прямоугольную форму посредством регулировки передних регулируемых ножек. Регулируемые ножки также можно использовать для регулировки проектора до уровня, когда он наклонен в горизонтальное положение.

Регулируемые ножки удлиняются при вращении их в направлении, указанном на рисунке. При вращении в противоположном направлении они возвращаются в первоначальное положение.

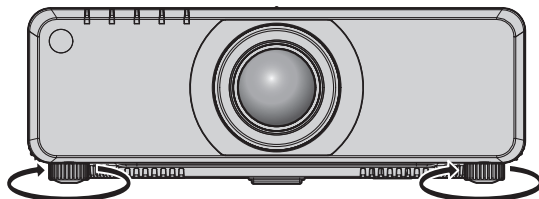

**Диапазон настройки**

Все регулируемые ножки: прибл. 30 мм (1-3/16")

**Внимание**

- Когда лампа горит, нагретый воздух выбрасывается из отверстия выхода воздуха. Не дотрагивайтесь до отверстия выхода воздуха во время настройки регулируемых ножек. (➔ стр. 29)

## Снятие/установка проекционного объектива

Способы снятия и установки проекционного объектива для стандартных вариообъективов и дополнительных объективов аналогичны.

Перед заменой или извлечением проекционного объектива установите его в исходное положение.

(➔ стр. 67)

### Внимание

- Устанавливайте проекционный объектив после выключения питания проектора.
- Не прикасайтесь к электрическим контактам проекционного объектива. Пыль и грязь могут ухудшить контакт.
- Не прикасайтесь к поверхности проекционного объектива голыми руками.
- Перед прикручиванием проекционного объектива снимите крышку объектива, прикрепленную к нему.

### Примечание

- В случае использования ультракороткофокусного вариообъектива (модель: ET-DLE080, ET-DLE085) процедура прикрепления/снятия крышки проекционного объектива отличается. См. руководство пользователя, прилагаемое к ET-DLE080 или ET-DLE085.
- В случае использования объектива с фиксированным фокусом (модель: ET-DLE030) меры предосторожности при эксплуатации объектива и процедура прикрепления/снятия крышки проекционного объектива отличаются. Для получения дополнительной информации см. Инструкции по эксплуатации ET-DLE030.

### Извлечение проекционного объектива

Извлеките проекционный объектив, выполнив следующие действия.



Рис. 1



Рис. 2

- 1) Поверните Крышка оправы объектива против часовой стрелки и снимите его. (Рис. 1)
- 2) Удерживая кнопку отсоединения объектива, поверните проекционный объектив против часовой стрелки до конца и снимите его. (Рис. 2)

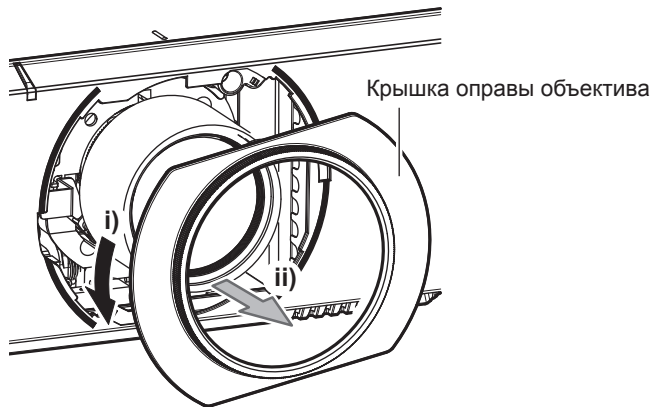
### Внимание

- Храните снятый проекционный объектив в местах, не подверженных вибрациям и ударам.

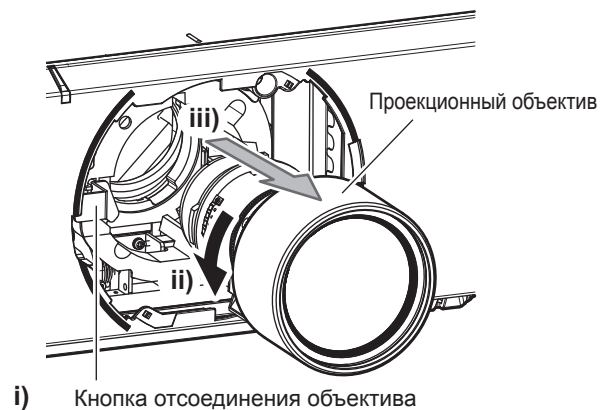
## Прикручивание проекционного объектива

Прикрутите проекционный объектив, выполнив следующие действия.



Рис. 1



Рис. 2

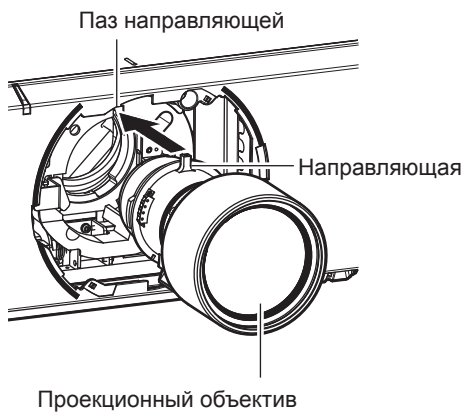

Рис. 3

- 1) Снимите Крышка оправы объектива, выровняйте направляющую проекционного объектива по пазу направляющей на проекторе и вставьте объектив до упора. (Рис. 1)
- 2) Поверните проекционный объектив по часовой стрелке до щелчка. (Рис. 2)
- 3) Прикрепите Крышка оправы объектива. (Рис. 3)
  - Выровняйте Крышка оправы объектива и проектор по точкам, отмеченным на рисунке пунктиром, поверните Крышка оправы объектива по часовой стрелке и зафиксируйте его на проекторе.

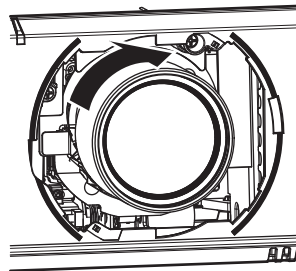
### Внимание

- Поверните проекционный объектив против часовой стрелки, чтобы удостовериться в том, что он не выходит.

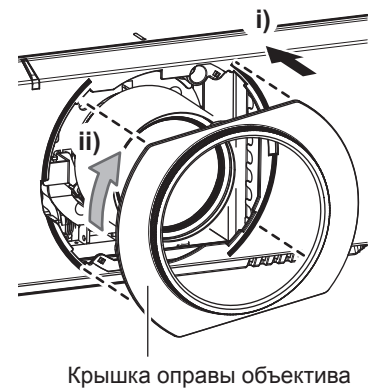
# Подключение

## Перед подключением

- Перед подключением внимательно прочтите инструкции по эксплуатации внешнего устройства, которое будете подключать.
- Перед подключением кабелей выключите питание всех устройств.
- Примите к сведению следующие советы перед подключением кабелей. Их несоблюдение может привести к неисправности.
  - При подключении кабеля к устройству, подключенному к проектору, или к самому проектору дотроньтесь до ближайшего металлического предмета, чтобы снять статическое электричество с тела перед выполнением работ.
  - Не используйте чрезмерно длинные кабели для соединения устройства с проектором или корпусом проектора. Чем длиннее кабель, тем больше он подвержен воздействию помех. Так как при использовании кабеля в намотанном состоянии возникает эффект антенны, то он становится более подвержен помехам.
  - При подключении кабелей вначале подключите GND, затем вставьте разъем для подключения устройства без перекоса.
- Приобретите любой соединительный кабель, необходимый для подключения внешнего устройства к системе, который не входит в комплект поставки устройства и не доступен дополнительно.
- Видеосигналы с видеоборудования со слишком сильным колебанием фазы могут привести к дрожанию изображений на экране. В этом случае необходимо подключить корректор развертки (TBC).
- Проектор принимает видеосигналы, сигналы Y/C, сигналы  $Y_C C_R / Y_P P_R$ , аналоговые сигналы RGB (сигналы синхронизации уровня TTL) и цифровые сигналы.
- Проектор несовместим с некоторыми моделями компьютеров.
- Используйте кабельный компенсатор при подсоединении устройств к проектору с помощью длинных кабелей. В противном случае изображение может отображаться неправильно.
- Для получения информации о типах видеосигналов, которые можно использовать с проектором, см. раздел «Список совместимых сигналов» (➔ стр. 198).

## Назначение контактов разъема <RGB 2 IN> и названия сигналов

Вид снаружи	№ контакта	Название сигнала	№ контакта	Название сигнала
	(1)	R/P <sub>R</sub>	(9)	—
	(2)	G/Y	(10)	GND
	(3)	B/P <sub>B</sub>	(11)	GND
	(4)	—	(12)	Данные DDC
	(5)	GND	(13)	SYNC/HD
	(6)	GND	(14)	VD
	(7)	GND	(15)	Синхросигнал DDC
	(8)	GND		

## Назначение контактов разъема <HDMI IN> и названия сигналов

Вид снаружи	№ контакта	Название сигнала	№ контакта	Название сигнала
<p>Четные контакты с (2) до (18)</p> <p>Нечетные контакты с (1) до (19)</p>	(1)	T.M.D.S данные 2+	(11)	T.M.D.S Синхросигнал, экран
	(2)	T.M.D.S данные 2, экран	(12)	T.M.D.S Синхросигнал-
	(3)	T.M.D.S данные 2-	(13)	CEC
	(4)	T.M.D.S данные 1+	(14)	—
	(5)	T.M.D.S данные 1, экран	(15)	SCL
	(6)	T.M.D.S данные 1-	(16)	SDA
	(7)	T.M.D.S данные 0+	(17)	DDC/CEC GND
	(8)	T.M.D.S данные 0, экран	(18)	+5 V
	(9)	T.M.D.S данные 0-	(19)	Обнаружение «горячего» подключения
	(10)	T.M.D.S Синхросигнал+		

Назначение контактов разъема <DVI-D IN> и названия сигналов

Вид снаружи	№ контакта	Название сигнала	№ контакта	Название сигнала
	(1)	Т.М.Д.С данные 2-	(13)	—
	(2)	Т.М.Д.С данные 2+	(14)	+5 V
	(3)	Т.М.Д.С данные 2/4 экран	(15)	GND
	(4)	—	(16)	Обнаружение «горячего» подключения
	(5)	—	(17)	Т.М.Д.С данные 0-
	(6)	Синхросигнал DDC	(18)	Т.М.Д.С данные 0+
	(7)	Данные DDC	(19)	Т.М.Д.С данные 0/5, экран
	(8)	—	(20)	—
	(9)	Т.М.Д.С данные 1-	(21)	—
	(10)	Т.М.Д.С синхросигнал 1+	(22)	Т.М.Д.С синхросигнал, экран
	(11)	Т.М.Д.С данные 1/3, экран	(23)	Т.М.Д.С синхросигнал+
	(12)	—	(24)	Т.М.Д.С синхросигнал-

Пример подключения: аудио-/видеооборудование

Для разъемов <HDMI IN>/<DVI-D IN>/<RGB 1 IN>



**Внимание**

- При подключении видеомагнитофона всегда используйте один из следующих вариантов.
  - Видеомагнитофон со встроенным корректором развертки (ТВС)
  - Корректор развертки (ТВС) между проектором и видеомагнитофоном
- При подключении нестандартных импульсных сигналов изображение может искажаться. В этом случае подключите корректор развертки (ТВС) между проектором и внешними устройствами.

**Примечание**

- При подаче сигнала DVI-D для некоторых подключаемых внешних устройств может потребоваться изменить значение параметра в меню [НАСТРОЙКИ ЭКРАНА] → [DVI-D IN] → [ВЫБОР EDID].
- Разъем <DVI-D IN> может быть подключен к устройствам, совместимым с HDMI или DVI-D. Однако изображения могут не появиться или не отобразиться корректно на некоторых устройствах.
- В качестве кабеля HDMI используйте кабель HDMI High Speed, который соответствует стандартам HDMI. Если кабель не отвечает требованиям стандартов HDMI, изображение может прерываться или не воспроизводиться вообще.
- Разъем <HDMI IN> проектора может быть подключен к внешнему устройству с разъемом DVI-D с помощью кабеля-переходника HDMI/DVI. Однако при этом некоторые внешние устройства могут проецировать изображение некорректно или работать неправильно.
- Проектор не поддерживает VIERA Link (HDMI).
- Если подаются видеосигнал и сигнал Y/C, измените настройку с помощью меню [НАСТРОЙКИ ЭКРАНА] → [RGB IN] → [НАСТРОЙКА ВХОДА RGB1] (➔ стр. 102).



## Для разъема <SDI IN>

(Только для PT-DZ780)

Цифровой видеомagneтофон для коммерческого использования

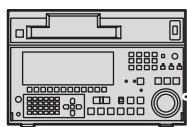

Сигнал SD-SDI, сигнал HD-SDI или сигнал 3G-SDI

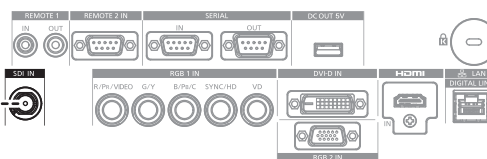

### Примечание

- Используйте меню [ИЗОБРАЖЕНИЕ] → [СИСТЕМА ТВ] для переключения формата ввода.
- Некоторые внешние устройства, которые нужно подключать, требуют настроить параметр меню [НАСТРОЙКИ ЭКРАНА] → [SDI IN].
- Чтобы изображение передавалось корректно, используйте кабель подключения 5CFB или выше (такой как 5CFB или 7CFB) или Belden 1694A или выше. Используйте кабель подключения длиной не более 100 м (328'1").
- Если подключен неустойчивый сигнал, может произойти ошибка в обнаружении сигнала. В таком случае используйте меню [ИЗОБРАЖЕНИЕ] → [СИСТЕМА ТВ] для переключения на систему, которая подходит к формату сигнала.

### Пример подключения: компьютеры

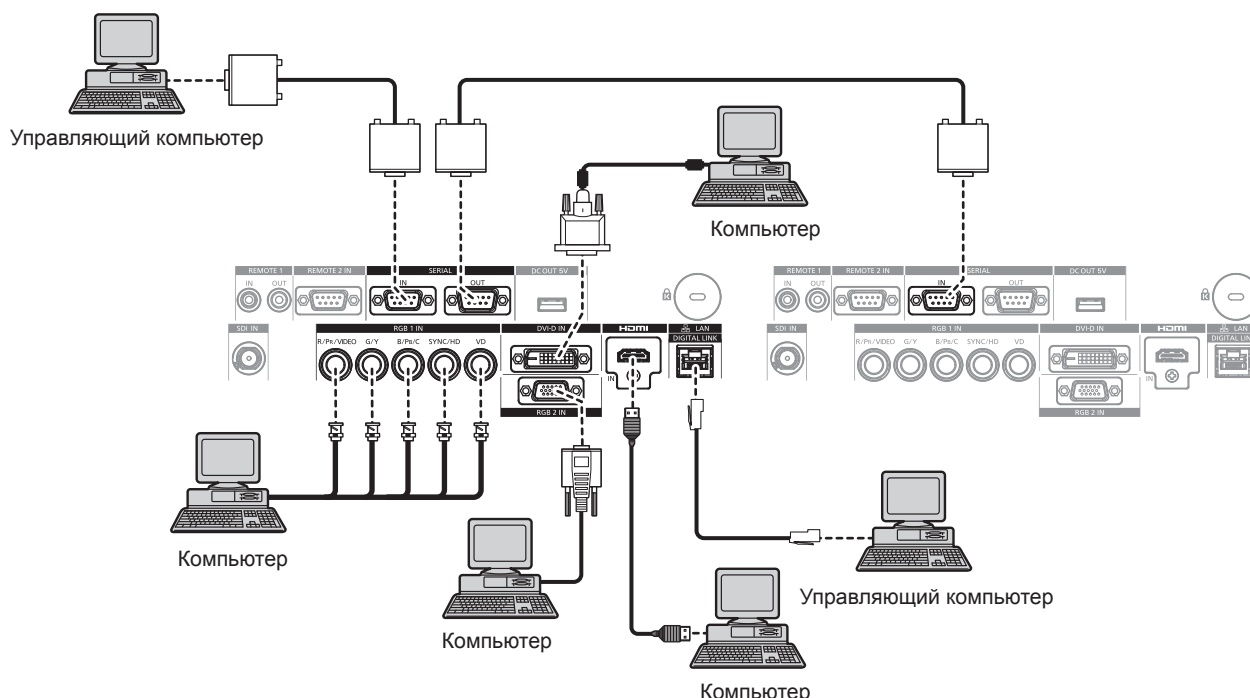

### Внимание

- При подключении проектора к компьютеру или внешнему устройству используйте шнур питания, поставляемый с соответствующим устройством, и экранированные кабели, приобретаемые отдельно.

### Примечание

- При подаче сигнала DVI-D для некоторых подключаемых внешних устройств может потребоваться изменить значение параметра в меню [НАСТРОЙКИ ЭКРАНА] → [DVI-D IN] → [ВЫБОР EDID].
- В качестве кабеля HDMI используйте кабель HDMI High Speed, который соответствует стандартам HDMI. Если кабель не отвечает требованиям стандартов HDMI, изображение может прерываться или не воспроизводиться вообще.
- Разъем <HDMI IN> проектора может быть подключен к внешнему устройству с разъемом DVI-D с помощью кабеля-переходника HDMI/DVI. Однако при этом некоторые внешние устройства могут проецировать изображение некорректно или работать неправильно.
- Разъем <DVI-D IN> поддерживает только одинарные ссылки.
- При вводе сигнала SYNC ON GREEN, не вводите сигналы синхронизации к разъему <SYNC/HD> или разъему <VD>.
- При управлении проектором с помощью компьютера с функцией возобновления работы (запоминание последних параметров), возможно, будет необходимо отключить эту функцию, чтобы управлять проектором.

## Пример подключения с помощью DIGITAL LINK

Передатчики по витой паре на основе стандарта связи HDBaseT™, такие как дополнительное устройство с поддержкой выхода DIGITAL LINK (модель: ET-YFB100G, ET-YFB200G), используют витую пару для передачи входных сигналов изображения, Ethernet и последовательных сигналов управления, и проектор может подавать такие цифровые сигналы на разъем <DIGITAL LINK/LAN>.

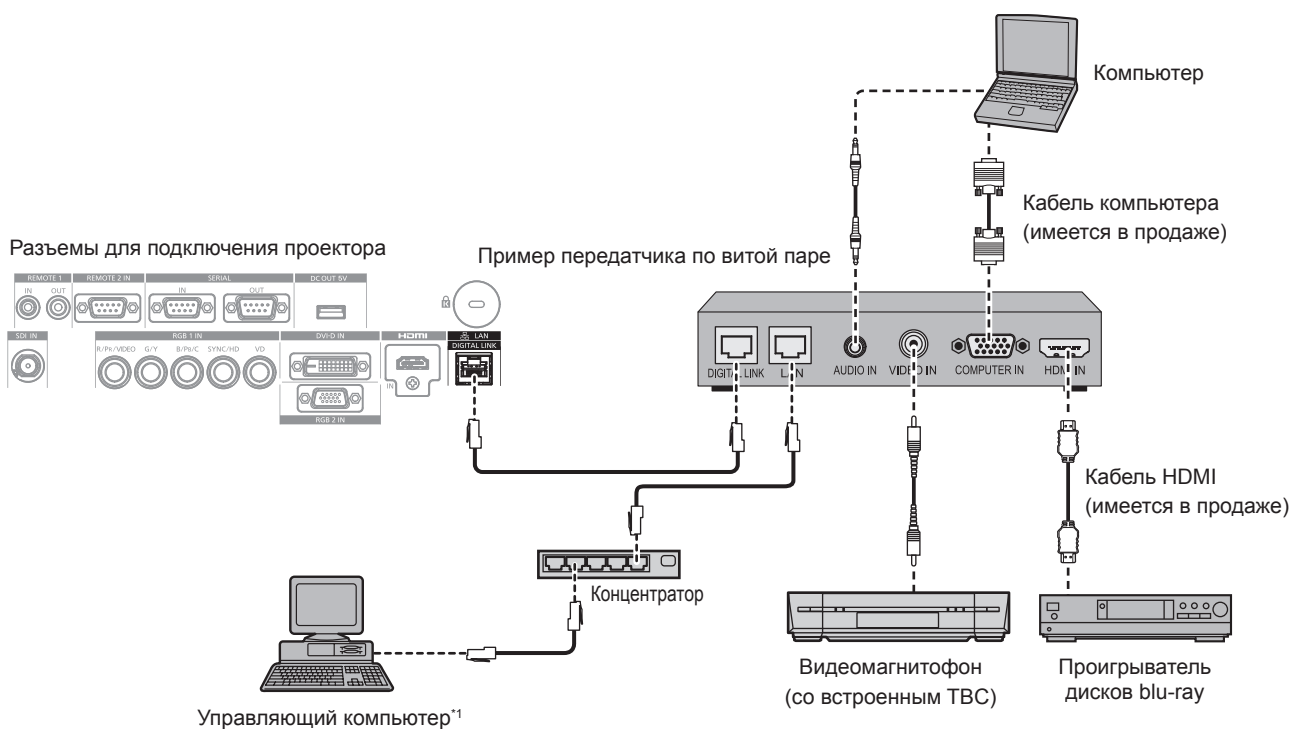

\*1 Объект управления – проектор или передатчик по витой паре. Управление может быть невозможно в зависимости от передатчика по витой паре. См. инструкции по эксплуатации подключаемого устройства.

### Внимание

- При подключении видеомагнитофона всегда используйте один из следующих вариантов.
  - Видеомагнитофон со встроенным корректором развертки (TBC)
  - Корректор развертки (TBC) между проектором и видеомагнитофоном
- При подаче нестандартных импульсных сигналов изображение может искажаться. В этом случае подключите корректор развертки (TBC) между проектором и внешними устройствами.
- Обратитесь к квалифицированному специалисту или своему дилеру, чтобы установить проводку для подключения передатчика по витой паре и проектора. Изображение может быть искажено, если из-за несоблюдения требований к установке не будут обеспечены требуемые характеристики пропускания кабеля.
- В качестве кабеля LAN, соединяющего передатчик по витой паре и проектор, используйте кабель, который отвечает следующим требованиям:
  - Совместимость с категорией CAT5e или выше.
  - Экранированный тип кабеля (включая разъемы).
  - Кабель прямого подключения.
  - Однопроводной кабель.
- При прокладывании кабелей между передатчиком по витой паре и проектором убедитесь, что характеристики кабеля совместимы с категорией CAT5e или выше, с помощью таких инструментов, как тестер кабеля или кабельный анализатор. При использовании соединительного блока с реле его необходимо учесть при измерении.
- Не используйте концентратор между передатчиком по витой паре и проектором.
- При подключении к проектору через передатчик (приемник) по витой паре другого производителя не размещайте еще один передатчик по витой паре между передатчиком по витой паре другого производителя и проектором. Это может создать помехи изображения.
- Не тяните кабели с силой. Кроме того, не сгибайте и не перегибайте кабели без необходимости.
- Чтобы уменьшить помехи как можно больше, протяните кабели между передатчиком по витой паре и проектором без образования петель.
- Проложите кабели между передатчиком по витой паре и проектором вдали от других кабелей, в особенности от шнуров питания.
- При прокладке нескольких кабелей прокладывайте их рядом друг с другом по самому короткому пути без сматывания.
- После прокладки кабелей убедитесь, что значение параметра [КАЧЕСТВО СИГНАЛА] в меню [НАСТРОЙКА СЕТИ] → [СОСТ-НИЕ DIGITAL LINK] отображается зеленым цветом (это означает нормальное качество). (► стр. 146)

### Примечание

- В качестве кабеля HDMI используйте кабель HDMI High Speed, который соответствует стандартам HDMI. Если кабель не отвечает требованиям стандартов HDMI, изображение может прерываться или не воспроизводиться вообще.
- Проектор не поддерживает VIERA Link (HDMI).

- Максимальное расстояние передачи между передатчиком по витой паре и проектором составляет 100 м (328'1"). Возможно осуществлять передачу на 150 м (492'2"), если передатчик по витой паре поддерживает метод связи дальней досягаемости. Превышение расстояния может привести к искажению изображения и стать причиной неисправности связи LAN. Учтите, что мы не оказываем поддержку при использовании проектора за пределами максимального расстояния передачи. При подключении с помощью дальней досягаемости может быть ограничение по видеосигналу, который можно передать, или по расстоянию в зависимости от технических характеристик передатчика по витой паре.
- Информацию о передатчиках по витой паре других производителей, которые прошли проверку на совместимость с данным проектором, см. на веб-сайте Panasonic (<http://panasonic.net/avc/projector/>). Обратите внимание, что устройства других производителей прошли проверку по пунктам, сформулированным корпорацией Panasonic Corporation. Поэтому были проверены не все операции. Если неисправности, связанные с функционированием или производительностью, появились вследствие работы устройств других производителей, свяжитесь с соответствующими производителями.

# Глава 3 Основные операции

---

В этой главе описываются основные операции, необходимые для начала работы с проектором.

# Включение и выключение проектора

## Подключение шнура питания

Убедитесь, что прилагаемый шнур питания надежно зафиксирован в корпусе проектора для предотвращения легкого извлечения.

Перед подключением шнура питания убедитесь, что переключатель <MAIN POWER> находится в положении <OFF>.

Для получения дополнительной информации по обращению со шнуром питания см. раздел «Важные замечания по безопасности» (➔ стр. 5).

## Подключение шнура питания

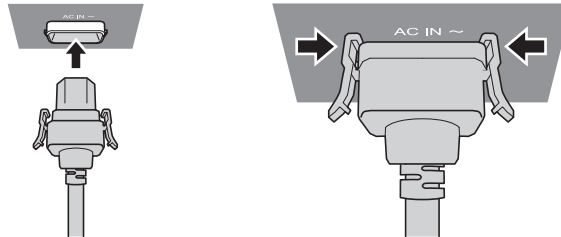

- 1) Найдите разъем <AC IN> сбоку на корпусе проектора, подходящий по форме к штекеру шнура питания, и полностью вставьте штекер в правильном направлении (до щелчка боковых фиксаторов).

## Отключение шнура питания

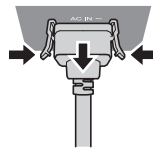

- 1) Убедитесь, что выключатель <MAIN POWER> на боковой стенке проектора находится в положении <OFF>, и извлеките вилку питания из розетки.
- 2) Извлеките штекер шнура питания из разъема <AC IN> корпуса проектора, нажав на боковые фиксаторы.

## Индикатор питания

Отображение состояния питания. Перед эксплуатацией проектора проверьте состояние индикатора питания <ON (G)/STANDBY (R)>.

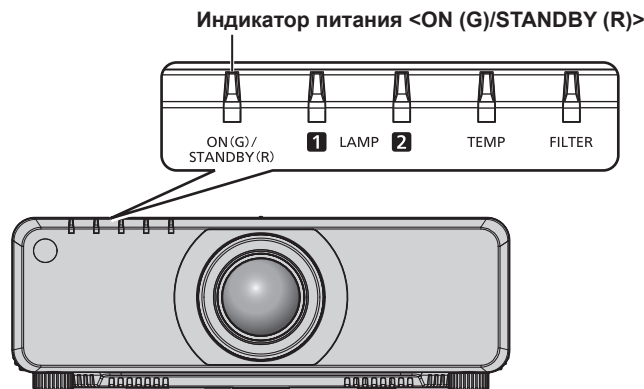

Состояние индикатора	Состояние проектора
Не горит	Электропитание выключено.

Состояние индикатора		Состояние проектора
Красный цвет	Горит	Питание выключено. (режим ожидания) Проецирование начнется после нажатия кнопки включения питания < >. • Проектор может не работать, когда индикаторы лампы <LAMP1>/<LAMP2> или индикатор температуры <TEMP> мигают. (➔ стр. 172)
Зеленый цвет	Горит	Проецирование.
Оранжевый	Горит	Проектор готовится к выключению. Через некоторое время питание будет выключено. (Переходит в режим ожидания.)

### Примечание

- Когда индикатор питания <ON (G)/STANDBY (R)> горит оранжевым, работает вентилятор, охлаждающий проектор.
- Через примерно 75 секунд после выключения проектора и при запуске охлаждения люминесцентной лампы индикатор не загорится, даже если питание будет включено. После того, как индикатор питания <ON (G)/STANDBY (R)> загорится красным, снова включите питание.
- Проектор потребляет энергию даже в режиме ожидания (индикатор питания <ON (G)/STANDBY (R)> горит красным). Информацию о потребляемой мощности см. в разделе «Потребляемая мощность» (➔ стр. 201).
- Когда проектор получает сигнал от пульта дистанционного управления, индикатор питания <ON (G)/STANDBY (R)> мигает.
- При использовании функции затвора индикатор питания <ON (G)/STANDBY (R)> будет медленно мигать зеленым (затвор закрыт).
- Если индикатор питания <ON (G)/STANDBY (R)> мигает красным, обратитесь к дилеру.

### Включение проектора

При использовании дополнительного проекционного объектива перед включением проектора прикрепите проекционный объектив.

Сначала снимите крышку объектива.

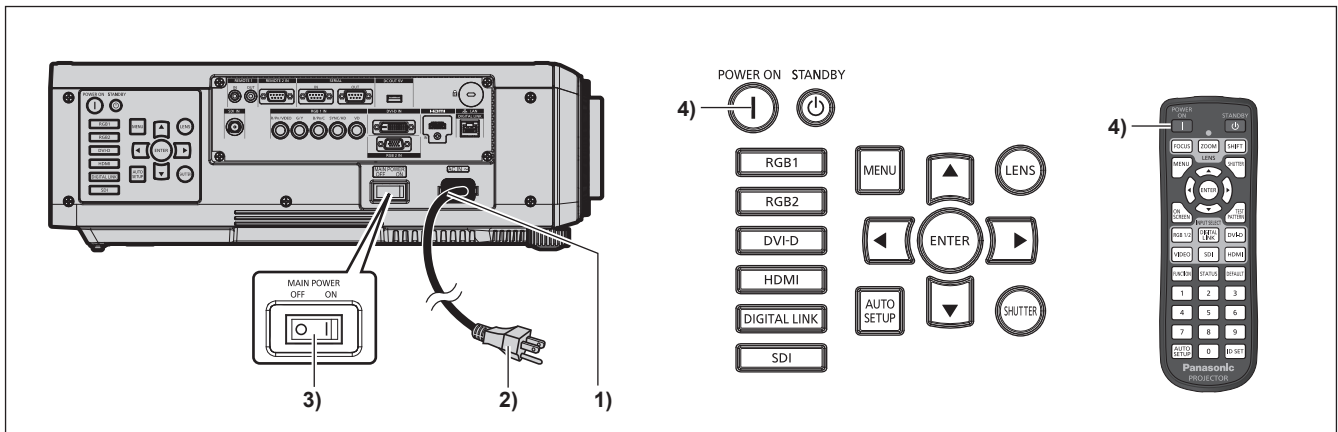

- 1) Подключите шнур питания к корпусу проектора.
- 2) Подключите вилку питания к розетке.
- 3) Чтобы включить питание, нажмите сторону <ON> переключателя <MAIN POWER>.
  - Индикатор питания <ON (G)/STANDBY (R)> загорится красным, и проектор перейдет в режим ожидания.
- 4) Нажмите кнопку включения питания <|>.
  - Индикатор питания <ON (G)/STANDBY (R)> загорится зеленым, и вскоре на экран будет спроецировано изображение.

### Примечание

- Если включить проектор при температуре около 0 °C (32 °F), может потребоваться примерно 10 минут для прогрева перед началом проецирования изображения. Во время прогрева горит индикатор температуры <TEMP>. По завершении прогрева индикатор температуры <TEMP> гаснет, и начинается проецирование. Для получения информации о состоянии индикатора см. раздел «При включении индикатора» (➔ стр. 172).
- Если температура рабочей среды низкая и прогрев занимает более 10 минут, это будет расценено как возникновение неисправности проектора, и питание автоматически переключится в режим ожидания. В таком случае увеличьте температуру рабочей среды до 0 °C (32 °F) или выше, выключите электропитание, а затем снова включите его.
- Если в меню [УСТАНОВКИ ПРОЕКТОРА] → [РЕЖИМ ОЖИДАНИЯ] установлено значение [ЭКО], до того как проектор начнет проецирование после включения питания, может потребоваться на 10 секунд больше времени, чем при установленном значении [НОРМАЛЬНЫЙ].

- Если в меню [УСТАНОВКИ ПРОЕКТОРА] → [ЗАПУСК] установлено значение [ПОСЛ СОСТОЯНИЕ], и питание было выключено нажатием стороны <OFF> переключателя <MAIN POWER> или с помощью автоматического выключателя напрямую во время проецирования при последнем использовании проектора, то при включении питания нажатием стороны <ON> переключателя <MAIN POWER> и подключении вилки питания к розетке или включении автоматическим выключателем индикатор питания <ON (G)/STANDBY (R)> загорится зеленым цветом, и через некоторое время начнется проецирование.

### КОГДА ОТОБРАЖАЕТСЯ ЭКРАН ИСХОДНОЙ НАСТРОЙКИ

Когда проектор впервые включается после приобретения, а также при выполнении команды [ПОЛЬЗОВАТЕЛЬСКИЕ НАСТРОЙКИ] в меню [УСТАНОВКИ ПРОЕКТОРА] → [ИНИЦИАЛИЗ], после начала проецирования отображается экран настройки фокусировки, а затем экран [ИСХОДНЫЕ НАСТРОЙКИ]. Выполните настройку в соответствии с условиями.

В других случаях настройки можно изменить при помощи меню.

С помощью кнопки <MENU> на экране [ИСХОДНЫЕ НАСТРОЙКИ] можно вернуться к предыдущему экрану.

### Настройка фокусировки

Отрегулируйте фокус для четкого отображения экрана меню.

Возможно, потребуется отрегулировать также увеличение и смещение.

Для получения подробной информации см. «Настройка фокуса, масштаба и смещения» (➔ стр. 66).

- 1) Отрегулируйте фокус с помощью кнопок ▲▼◀▶.

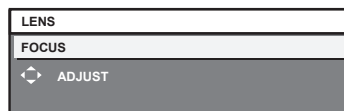

- 2) Для перехода к исходным настройкам нажмите кнопку <MENU>.

### Исходные настройки (язык меню)

Выберите язык для отображения на экране.

После завершения исходных настроек можно изменить язык меню в меню [ЯЗЫК МЕНЮ (LANGUAGE)].

- 1) Нажмите ▲▼ для выбора языка меню.



- 2) Для перехода к исходным настройкам нажмите кнопку <ENTER>.



### Исходные настройки (настройка установки)

Установите [СПОСОБ ПРОЕКЦИРОВАНИЯ] и [СОСТОЯНИЕ ОХЛАЖДЕНИЯ] в зависимости от режима установки. Для получения дополнительной информации см. «Режим установки» (➔ стр. 34).

После завершения исходных настроек можно изменить настройки для каждого элемента в меню [УСТАНОВКИ ПРОЕКТОРА].

1) Нажмите ▲▼ для выбора элемента.

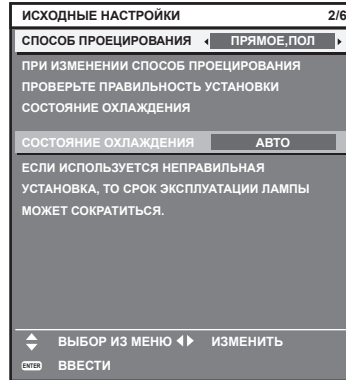

2) Нажмите ◀▶ для выбора значения настройки.

3) Для перехода к исходным настройкам нажмите кнопку <ENTER>.

### Исходные настройки (режим ожидания)

Установка режима работы в режиме ожидания. Заводская настройка [НОРМАЛЬНЫЙ], которая позволяет использовать сетевую функцию в режиме ожидания, задана по умолчанию. Для поддержания низкого уровня потребляемой мощности в режиме ожидания установите для этой функции значение [ЭКО].

После завершения исходных настроек параметры можно изменить в меню [УСТАНОВКИ ПРОЕКТОРА] → [РЕЖИМ ОЖИДАНИЯ].

1) Нажимайте ◀▶ для выбора значения параметра.

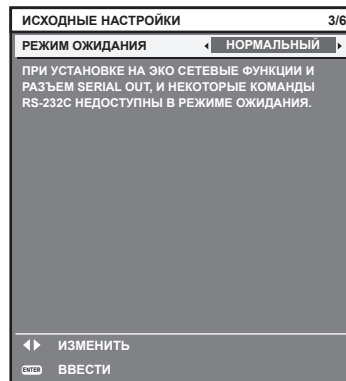

2) Для перехода к исходным настройкам нажмите кнопку <ENTER>.

### Примечание

- Вышеуказанный экран исходных настроек отображается только при первом включении проектора после приобретения. При выполнении команды [ПОЛЬЗОВАТЕЛЬСКИЕ НАСТРОЙКИ] в меню [УСТАНОВКИ ПРОЕКТОРА] → [ИНИЦИАЛИЗ] перед выполнением отображается настройка параметра [РЕЖИМ ОЖИДАНИЯ].

### Исходные настройки (настройка экрана)

Установите формат экрана (соотношение сторон) и положение отображаемого изображения. После завершения исходных настроек можно изменить настройки для каждого элемента в меню [НАСТРОЙКИ ЭКРАНА] → [НАСТРОЙКИ ПРОЕКЦИИ].

- 1) С помощью кнопок ▲▼ выберите элемент.
- 2) Нажмите ◀▶ для выбора значения параметра.

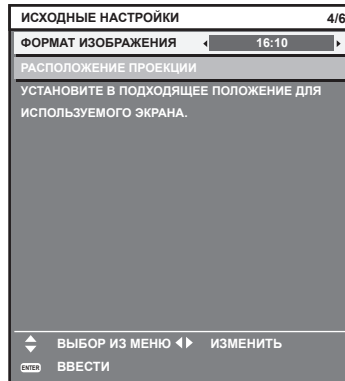

- 3) Для перехода к исходным настройкам нажмите кнопку <ENTER>.

### Исходные настройки (часовой пояс)

Установите [ЧАСОВОЙ ПОЯС] в соответствии со страной или регионом эксплуатации проектора. После завершения исходных настроек параметры можно изменить в меню [УСТАНОВКИ ПРОЕКТОРА] → [ДАТА И ВРЕМЯ]. Текущие настройки отображаются в [МЕСТНАЯ ДАТА] и [МЕСТНОЕ ВРЕМЯ].

- 1) Нажимайте ◀▶ для выбора значения параметра.

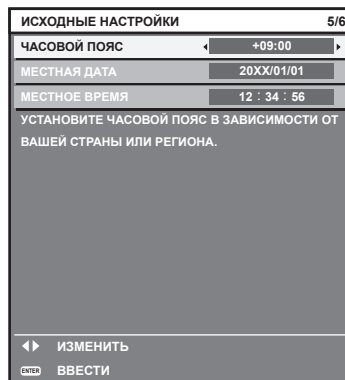

- 2) Для перехода к исходным настройкам нажмите кнопку <ENTER>.

### Примечание

- По умолчанию для часового пояса проектора установлено значение +09:00 (стандартное время Японии и Кореи). В меню [УСТАНОВКИ ПРОЕКТОРА] → [ДАТА И ВРЕМЯ] → [ЧАСОВОЙ ПОЯС] измените значение параметра на часовой пояс региона, где используется проектор.

### Исходные настройки (дата и время)

Установите местные дату и время. После завершения исходных настроек параметры можно изменить в меню [УСТАНОВКИ ПРОЕКТОРА] → [ДАТА И ВРЕМЯ].

Информацию об автоматической настройке даты и времени см. в разделе «Автоматическая настройка даты и времени.» (➔ стр. 131).

1) С помощью кнопок ▲▼ выберите элемент.

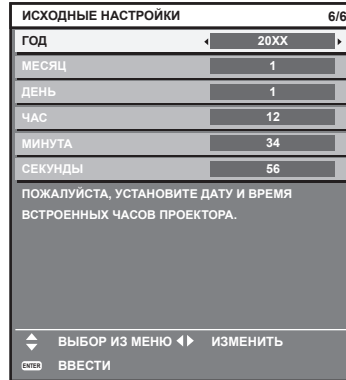

2) Нажимайте ◀▶ для выбора значения параметра.

3) Нажмите кнопку <ENTER>.

- Подтвердите значение параметра и завершите исходные настройки.

### Регулировка и выбор

Перед настройкой фокуса рекомендуется непрерывно проецировать изображения в течение не менее 30 минут.

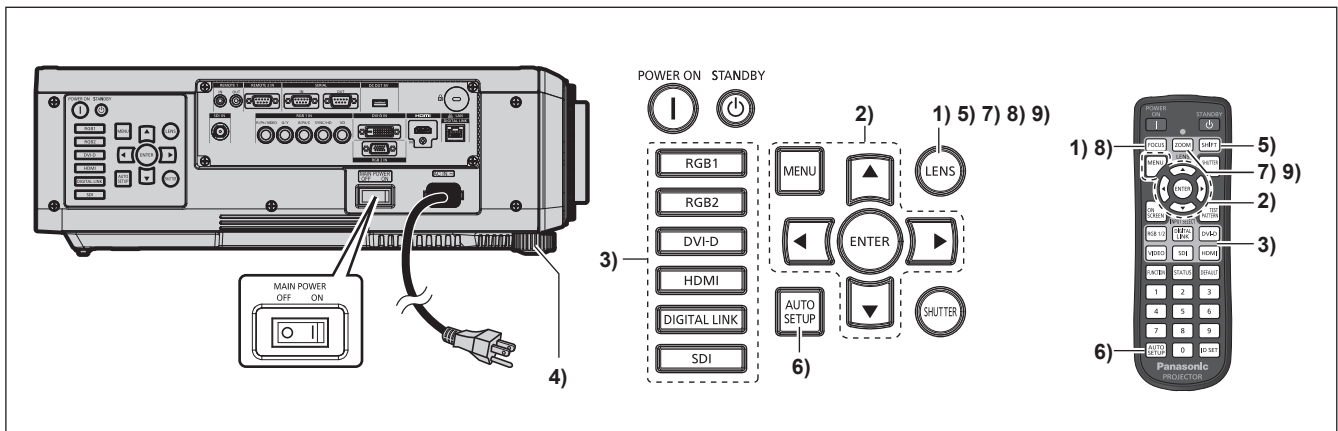

- 1) Нажмите кнопку <FOCUS>, чтобы примерно настроить фокусировку изображения. (➔ стр. 66)
- 2) Измените значение параметра в меню [УСТАНОВКИ ПРОЕКТОРА] → [СПОСОБ ПРОЕКЦИРОВАНИЯ] в зависимости от способа установки. (➔ стр. 34)
  - Информацию о работе с экраном меню см. в «Навигация по меню» (➔ стр. 75).
- 3) Нажмите кнопку выбора входа (<RGB1> и <RGB2> или <RGB1/2>, <DIGITAL LINK>, <DVI-D>, <VIDEO>, <SDI>, <HDMI>), чтобы выбрать входной сигнал. (Вход SDI поддерживается только для PT-DZ780.)
- 4) Отрегулируйте наклон проектора вперед, назад и в сторону с помощью регулируемых ножек. (➔ стр. 49)
- 5) Нажмите кнопку <SHIFT>, чтобы настроить положение изображения.
- 6) Если входной сигнал является сигналом RGB, нажмите кнопку <AUTO SETUP>.
- 7) Нажмите кнопку <ZOOM>, чтобы настроить размер изображения в соответствии с экраном.

- 8) Снова нажмите кнопку <FOCUS>, чтобы отрегулировать фокус.
- 9) Снова нажмите кнопку <ZOOM>, чтобы настроить масштаб и размер изображения в соответствии с экраном.

#### Примечание

- Когда проектор впервые включается после приобретения, а также при выполнении команды [ПОЛЬЗОВАТЕЛЬСКИЕ НАСТРОЙКИ] в меню [УСТАНОВКИ ПРОЕКТОРА] → [ИНИЦИАЛИЗ], после начала проецирования отображается экран настройки фокусировки, а затем экран [ИСХОДНЫЕ НАСТРОЙКИ]. Для получения дополнительной информации см. раздел «КОГДА ОТОБРАЖАЕТСЯ ЭКРАН ИСХОДНОЙ НАСТРОЙКИ» (→ стр. 60).

### Выключение проектора

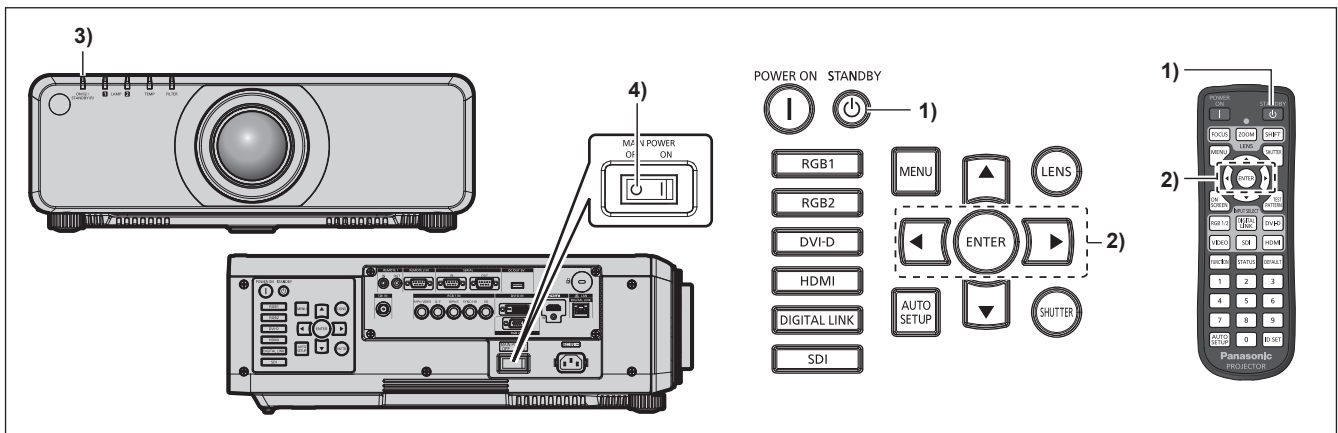

- 1) Нажмите кнопку питания в режиме ожидания <⏻>.
  - Отобразится экран подтверждения [ВЫКЛЮЧЕНИЕ (РЕЖИМ ОЖИДАНИЯ)].
- 2) Нажмите ◀▶ для выбора параметра [ДА], а затем нажмите кнопку <ENTER>. (Или снова нажмите кнопку питания в режиме ожидания <⏻>.)
  - Проецирование изображения будет остановлено, а индикатор питания <ON (G)/STANDBY (R)> на корпусе проектора загорится оранжевым. (Вентилятор продолжит работать.)
- 3) Подождите около 170 с, пока индикатор питания <ON (G)/STANDBY (R)> на корпусе проектора не загорится красным (и вентилятор остановится).
- 4) Чтобы выключить питание, нажмите сторону <OFF> переключателя <MAIN POWER>.

#### Примечание

- Не включайте проектор и не проецируйте изображения сразу после выключения проектора. Включение питания при горячей лампе может сократить срок службы лампы.
- Через примерно 75 секунд после выключения проектора и при запуске охлаждения люминесцентной лампы индикатор не загорится, даже если питание будет включено. Даже по прошествии 75 секунд лампа может не загореться, если проектор включен. В таком случае после того, как индикатор питания <ON (G)/STANDBY (R)> загорится красным, включите проектор снова.
- Проектор потребляет питание, даже когда нажата кнопка питания в режиме ожидания <⏻> и проектор выключен, если основное питание проектора включено. Когда для параметра в меню [УСТАНОВКИ ПРОЕКТОРА] → [РЕЖИМ ОЖИДАНИЯ] установлено значение [ЭКО], использование некоторых функций ограничено, но потребляемая мощность во время режима ожидания может быть понижена.

## Функция прямого отключения питания

---

Даже если переключатель <MAIN POWER> перевести в положение <OFF> во время проецирования или сразу после выключения люминесцентной лампы, вентилятор будет продолжать работать, используя накопленную внутри энергию для охлаждения люминесцентной лампы. Когда проектор установлен на потолке или в другом месте, где переключатель <MAIN POWER> проектора сложно перевести в положение <OFF>, питание можно выключить напрямую с помощью автоматического выключателя. Также этим выключателем следует пользоваться в случае отключения электропитания или если шнур питания был выдернут сразу после выключения проектора.

### Примечание

---

- Если в меню [УСТАНОВКИ ПРОЕКТОРА] → [ЗАПУСК] установлено значение [ПОСЛ СОСТОЯНИЕ], и последний раз проектор был выключен с помощью автоматического выключателя прямо во время проецирования, индикатор питания <ON (G)/STANDBY (R)> загорится зеленым цветом через некоторое время после активации автоматического выключателя, затем начнется проецирование изображения.
- Если охлаждение производилось с использованием функции прямого отключения питания, при следующем включении проектора для начала проецирования может потребоваться больше времени, чем обычно.
- Убедитесь, что вентилятор не работает, прежде чем упаковывать проектор для транспортировки или хранения.

## Проецирование

Проверьте крепление проекционного объектива (➔ стр. 51), подключение внешнего устройства (➔ стр. 52), подключение шнура питания (➔ стр. 58) и включите питание (➔ стр. 59) для начала проецирования. Выберите видеозапись для проецирования и настройте вид проецируемого изображения.

### Выбор входного сигнала

Выберите входной сигнал.

- 1) **Используйте кнопки выбора входа (<RGB1> и <RGB2> или <RGB1/2>, <DIGITAL LINK>, <DVI-D>, <VIDEO>, <SDI>, <HDMI>) на пульте дистанционного управления или панели управления. (Вход SDI поддерживается только для PT-DZ780.)**
  - Будет проецироваться изображение для сигнала входа выбранного разъема.

### Внимание

- В зависимости от используемого внешнего устройства, диска Blu-ray или DVD, которые необходимо воспроизвести, изображение может не отображаться должным образом. Выполните настройку в меню [ИЗОБРАЖЕНИЕ] → [СИСТЕМА ТВ].
- Проверьте соотношение сторон проекционного экрана и изображения, после чего выберите оптимальное соотношение сторон в меню [ПОЛОЖЕНИЕ] → [АСПЕКТ].

### Настройка фокуса, масштаба и смещения

Если проецируемое изображение или положение не правильны при правильной установке положения проектора и экрана, отрегулируйте фокус, масштаб и смещение.

В этом разделе описывается метод настройки при использовании любого объектива, отличного от объектива с фиксированным фокусом (модель: ET-DLE030). При использовании объектива с фиксированным фокусом (модель: ET-DLE030) см. раздел «Настройка положения объектива и фокуса при использовании объектива с фиксированным фокусом (модель: ET-DLE030)» (➔ стр. 67).

### Использование панели управления

- 1) **Нажмите кнопку <LENS> на панели управления.**
  - При каждом нажатии этой кнопки экран настройки переключается в следующем порядке: [ФОКУС], [УВЕЛИЧЕНИЕ] и [ПЕРЕМЕЩЕНИЕ].
- 2) **Выберите элемент и нажмите ▲▼◀▶, чтобы настроить его.**

### Использование пульта дистанционного управления

- 1) **Нажмите кнопки объектива (<FOCUS>, <ZOOM>, <SHIFT>) на пульте дистанционного управления.**
  - Кнопка <FOCUS>: настраивает фокус.
  - Кнопка <ZOOM>: настраивает увеличение.
  - Кнопка <SHIFT>: настраивает смещение.
- 2) **Выберите элемент и нажмите ▲▼◀▶, чтобы настроить его.**

## ВНИМАНИЕ

**Во время смещения объектива не помещайте руку в отверстия вокруг объектива.**  
Это может привести к защемлению руки и стать причиной травмы.

### Примечание

- Если прикреплен проекционный объектив без функции увеличения, будет отображаться экран настройки увеличения. Но работа будет невозможна.
- При использовании объектива с фиксированным фокусом (модель: ET-DLE055) не используйте настройку смещения и установите объектив проектора в исходное положение. (➔ стр. 67)
- Регулировку можно выполнить быстрее, если нажать и удерживать кнопки ▲▼◀▶ в течение не менее трех секунд.
- Перед настройкой фокуса рекомендуется непрерывно проецировать изображения в течение не менее 30 минут.
- Только [ФОКУС] отображается желтым, так что отображаемый элемент меню можно распознать по цвету, даже когда проектор не сфокусирован, а отображаемые знаки неразборчивы. (Настройка по умолчанию)

Цвет отображения параметра [ФОКУС] зависит от настройки в меню [НАСТРОЙКИ ЭКРАНА] → [ЭКРАННОЕ МЕНЮ] → [ВИД ЭКРАННОГО МЕНЮ].

- Если проектор выключен во время настройки фокуса и смещения, нужно выполнить калибровку объектива при следующем включении проектора. (➔ стр. 132)
- Если питание выключено во время регулировки сдвига, отобразится экран ошибки калибровки объектива во время следующей регулировки сдвига. Откройте меню [УСТАНОВКИ ПРОЕКТОРА] → [КАЛИБРОВКА ОБЪЕКТИВА].
- Когда отображается ошибка калибровки объектива даже при выполнении [КАЛИБРОВКА ОБЪЕКТИВА], обратитесь к своему дилеру, чтобы он отремонтировал блок.

## Настройка положения объектива и фокуса при использовании объектива с фиксированным фокусом (модель: ET-DLE030)

После прикрепления проекционного объектива настройте положение объектива и фокус, правильно установив проектор напротив экрана.

В случае прикрепления объектива с фиксированным фокусом (модель: ET-DLE030) баланс фокуса между центром и краями проецируемого изображения будет отличаться в зависимости от размера проецируемого изображения. При необходимости настройте баланс краев с помощью объектива с фиксированным фокусом (модель: ET-DLE030).

### 1) Переместите объектив в стандартное положение объектива ET-DLE030.

- Пока отображается экран настройки смещения, нажмите кнопку <DEFAULT> на пульте дистанционного управления для отображения экрана [ИСХОДНОЕ ПОЛОЖЕНИЕ]. Выберите [DLE030] для перемещения объектива в стандартное положение объектива. Для получения дополнительной информации см. раздел «Настройка положения объектива» (➔ стр. 67).

### 2) Настройте фокус на центре проецируемого изображения.

- Действия для настройки фокуса см. в разделе «Настройка фокуса, масштаба и смещения» (➔ стр. 66).

### 3) Поворачивайте регулировочное кольцо периферического фокуса вручную, чтобы настроить фокус на краях экрана.

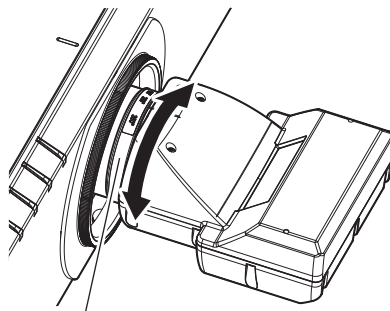

Регулировочное кольцо периферического фокуса

### 4) Снова проверьте фокус на центре изображения и выполните точные настройки.

#### Примечание

- Размер и шкала проецируемого изображения, изображенные на регулировочном кольце периферического фокуса, являются приблизительным ориентиром.

## Настройка положения объектива

Для перемещения объектива в исходное положение или стандартное положение объектива выполните следующие действия.

### 1) Нажмите кнопку <DEFAULT> на пульте дистанционного управления, когда отображается экран регулировки смещения.

- Отобразится экран [ИСХОДНОЕ ПОЛОЖЕНИЕ].

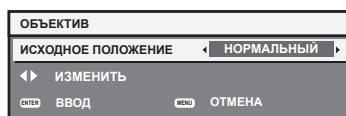

### 2) С помощью кнопок ◀▶ переключите элемент.

- При каждом нажатии этой кнопки элементы будут сменяться.

[НОРМАЛЬНЫЙ]	Перемещение объектива в исходное положение. Выберите этот элемент в случае замены или снятия проекционного объектива. Выберите этот элемент при использовании для проецирования объектива с фиксированным фокусом (модель: ET-DLE055).
[DLE030]	Перемещение объектива в стандартное положение объектива ET-DLE030. Выберите этот элемент при использовании для проецирования объектива с фиксированным фокусом (модель: ET-DLE030).

3) Нажмите кнопку <ENTER>.

- На экране [ИСХОДНОЕ ПОЛОЖЕНИЕ] отобразится [В ПРОЦЕССЕ], и объектив вернется в исходное положение или стандартное положение объектива.

**Примечание**

- Выполните действие в течение приблизительно 5 секунд после отображения экрана [ИСХОДНОЕ ПОЛОЖЕНИЕ]. Экран [ИСХОДНОЕ ПОЛОЖЕНИЕ] исчезнет после истечения лимита времени.
- Исходное положение объектива - это положение объектива, при котором выполняется замена объектива или хранение проектора. Данное положение не является оптическим центром экрана.
- Экран [ИСХОДНОЕ ПОЛОЖЕНИЕ] можно также отобразить, нажав и удерживая кнопку <LENS> на панели управления или кнопку <SHIFT> на пульте дистанционного управления в течение по крайней мере трех секунд.

**Диапазон настроек с помощью смещения положения объектива (оптическое смещение)**

Выполните смещение положения объектива в пределах диапазона настроек.

Фокус может измениться, когда положение объектива смещается и выходит за пределы диапазона настройки. Это происходит потому, что перемещение объектива ограничено с целью защиты оптических деталей. Положение проецирования можно настроить с помощью функции смещения оптической оси, основанной на положении экрана проекции в исходном положении (стандартном положении проецирования).

Тип объектива	Вариообъектив	
	Стандартный вариообъектив ET-DLE150, ET-DLE250, ET-DLE350, ET-DLE450	ET-DLE080, ET-DLE085
PT-DZ780		
PT-DW750		



Тип объектива	Вариообъектив	
	Стандартный вариообъектив ET-DLE150, ET-DLE250, ET-DLE350, ET-DLE450	ET-DLE080, ET-DLE085
PT-DX820	<p>Стандартное положение проецирования</p> <p>0,3 H</p> <p>0,1 H</p> <p>0,5 V</p> <p>0,13 V</p> <p>Высота проецируемого изображения V</p> <p>0,1 H</p> <p>Ширина проецируемого изображения H</p>	<p>Стандартное положение проецирования</p> <p>0,28 H</p> <p>0,45 V</p> <p>0,13 V</p> <p>Высота проецируемого изображения V</p> <p>0,1 H</p> <p>Ширина проецируемого изображения H</p>

### Примечание

- В случае прикрепления дополнительного объектива с фиксированным фокусом (модель: ET-DLE055) не используйте настройку смещения и установите объектив проектора в исходное положение.
- В случае прикрепления дополнительного объектива с фиксированным фокусом (модель: ET-DLE030) его можно использовать с настройкой смещения, основанной на положении проецируемого изображения в стандартном положении объектива, в рамках диапазона, в котором край проецируемого изображения не блокируется корпусом проектора.

# Использование пульта дистанционного управления



## Использование функции затвора

Если проектор не будет использоваться в течение определенного времени, например, в ходе перерыва деловой встречи, можно временно выключить изображение.



### Кнопка

- 1) **Нажмите кнопку <SHUTTER>.**
  - Изображение исчезнет.
  - Эту операцию также можно выполнить, нажав на панели управления кнопку <SHUTTER>.
- 2) **Снова нажмите кнопку <SHUTTER>.**
  - Отобразится изображение.

### Примечание

- При использовании функции затвора индикатор питания <ON (G)/STANDBY (R)> будет медленно мигать зеленым (затвор закрыт).

## Использование функции экранного меню

Выключите функцию экранного меню (не отображать), когда Вы не желаете, чтобы зрители ее видели, например, меню или название входного разъема.



### Кнопка

- 1) **Нажмите кнопку <ON SCREEN>.**
  - Экранное меню исчезнет.
- 2) **Снова нажмите кнопку <ON SCREEN>.**
  - Экранное меню появится.

### Примечание

- Если удерживать нажатой кнопку <MENU> на панели управления в течение как минимум трех секунд, когда выключено (скрыто) экранное меню, то экранное меню включится.

## Переключение входа

Входной сигнал для проецирования можно переключать.

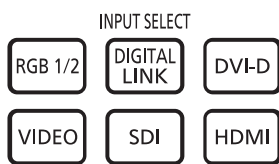

Кнопка

1) Нажмите одну из кнопок выбора входа (<RGB1/2>, <DIGITAL LINK>, <DVI-D>, <VIDEO>, <SDI>, <HDMI>).

- Эту операцию также можно выполнить с помощью кнопок на панели управления.

<RGB1/2>	Переключение входного сигнала на RGB1 или RGB2. Переключение на другой вход, когда один вход уже был выбран.
<DIGITAL LINK>	Переключение входного сигнала на DIGITAL LINK.
<DVI-D>	Переключение входного сигнала на DVI-D.
<VIDEO>*1	Переключение входного сигнала на RGB1.
<SDI>*2	Переключение входного сигнала на SDI.
<HDMI>	Переключение входного сигнала на HDMI.

\*1 В заводских настройках по умолчанию эта кнопка выключена. Она включена, когда для параметра [ПУЛЬТ ДИСТ. УПРАВЛЕНИЯ] установлено значение [ПОЛЬЗОВАТЕЛЬ], а для параметра [КНОПКА ВЫБОРА ВХОДА] [КНОПКА VIDEO] установлено значение, отличное от [ВЫКЛЮЧЕНО], в меню [ЗАЩИТА] → [ВЫБОР УСТРОЙСТВА УПРАВЛЕНИЯ].

\*2 Вход SDI поддерживается только для PT-DZ780.

### Примечание

- При подключении дополнительного устройства с поддержкой выхода DIGITAL LINK (модель: ET-YFB100G, ET-YFB200G) к разъему <DIGITAL LINK/LAN> вход на устройстве с поддержкой выхода DIGITAL LINK изменяется при каждом нажатии кнопки <DIGITAL LINK>. Вход также можно изменить с помощью команды управления RS-232C.

Если используются передатчики по витой паре других производителей, выберите на проекторе входной сигнал DIGITAL LINK, а затем переключите входной сигнал на передатчике по витой паре.

## Использование функции состояния

Можно отобразить состояние проектора.

Кнопка



1) Нажмите кнопку <STATUS>.

- Отобразится экран [СОСТОЯНИЕ].

СОСТОЯНИЕ		1/5
МОДЕЛЬ ПРОЕКТОРА	DZ780(123456789012)	
НАРАБОТКА ПРОЕКТОРА	88h	
ЛАМПА1	70h/ ON/	
ЛАМПА2	70h/ ON/	
ОСНОВНАЯ/ДОП. ВЕРСИЯ	1.00 / 1.00	
Т-РА ПОСТ-ЩЕГО ВОЗДУХА	26°C/78°F	
ТЕМПЕРАТУРА ОПТ. БЛОКА	32°C/89°F	
Т-РА ВЫХ-ЩЕГО ВОЗДУХА	42°C/107°F	
СОСТОЯНИЕ ОХЛАЖДЕНИЯ	АВТО - ПОЛ	
АТМОСФЕРНОЕ ДАВЛЕНИЕ	1013hPa	
САМОТЕСТИРОВАНИЕ	НЕТ ОШИБОК	
ENTER ОТПРАВ.ЭЛ.СООБЩ. ← ИЗМЕНИТЬ MENU ВЫХОД		

### Примечание

- Это можно отобразить из меню [УСТАНОВКИ ПРОЕКТОРА] → [СОСТОЯНИЕ] (► стр. 128).

## Использование функции автоматической настройки

Функцию автоматической настройки можно использовать для автоматической настройки разрешения, фазы синхросигнала и положения изображения, когда принимаются аналоговые сигналы RGB, состоящие из растровых изображений, например компьютерные сигналы, или для автоматической настройки положения изображения, когда принимаются сигналы DVI-D/HDMI. Проецирование изображений с яркими белыми границами по краям и высококонтрастными черно-белыми символами рекомендуется, когда система находится в режиме автоматической регулировки.

Избегайте проецирования изображений, содержащих полутона и градации цвета, например фотографий и компьютерной графики.



Кнопка

### 1) Нажмите кнопку <AUTO SETUP>.

- При успешном выполнении настройки отобразится индикация [ЗАВЕРШЕНО].
- Эту операцию также можно выполнить, нажав на панели управления кнопку <AUTO SETUP>.

### Примечание

- Фаза синхросигнала может смещаться даже при успешном выполнении настройки. В таких случаях произведите настройку в меню [ПОЛОЖЕНИЕ] → [ФАЗА СИНХРОНИЗАЦИИ] (➔ стр. 89).
- При проецировании темного изображения или изображения с размытыми краями может отобразиться сообщение [НЕ ЗАВЕРШЕНО], или настройка может не быть выполнена надлежащим образом, даже если отобразится сообщение [ЗАВЕРШЕНО]. В этом случае отрегулируйте настройки в меню [ДОПОЛНИТЕЛЬНЫЕ НАСТРОЙКИ] → [ВХОДНОЕ РАЗРЕШЕНИЕ] (➔ стр. 93), [ПОЛОЖЕНИЕ] → [ФАЗА СИНХРОНИЗАЦИИ] (➔ стр. 89) и [ПЕРЕМЕЩЕНИЕ] (➔ стр. 87).
- Отрегулируйте специальные сигналы в соответствии с меню [НАСТРОЙКИ ЭКРАНА] → [АВТОНАСТРОЙКА] (➔ стр. 100).
- Автоматическая настройка может не работать в зависимости от модели компьютера.
- Автоматическая настройка может не работать для сигналов синхронизации C-SY или SYNC ON GREEN.
- Проецирование изображений может прерваться на несколько секунд во время автоматической настройки, но это не является неисправностью.
- Настройка необходима для каждого входного сигнала.
- Автоматическую настройку можно отменить, нажав кнопку <MENU> в процессе автоматической настройки.
- При выполнении функции автоматической настройки во время поступления динамических изображений, возможно, не удастся выполнить регулировку надлежащим образом даже для сигнала RGB, который может быть автоматически отрегулирован. Может отобразиться сообщение [НЕ ЗАВЕРШЕНО], или настройка может не быть выполнена надлежащим образом, даже если отобразится сообщение [ЗАВЕРШЕНО].

## Использование кнопки Function

Любую из функций [КАРТ В КАРТ], [ЯЧ. ВСП.ПАМЯТИ], [СИСТЕМА ТВ], [SYSTEM DAYLIGHT VIEW], [СТОП-КАДР], [ОСЦ. СИГН.] и [АСПЕКТ] можно назначить кнопке <FUNCTION> на пульте дистанционного управления, после чего ее можно будет использовать в качестве кнопки быстрого доступа.



Кнопка

### 1) Нажмите кнопку <FUNCTION>.

### Примечание

- Назначение функции выполняется из меню [УСТАНОВКИ ПРОЕКТОРА] → [ФУНКЦИОНАЛЬНАЯ КНОПКА] (➔ стр. 130).

## Показ внутренних тестовых шаблонов

В данном проекторе предусмотрено восемь типов внутренних тестовых шаблонов, позволяющих проверить его состояние. Чтобы отобразить тестовые изображения, выполните следующие шаги.



Кнопка

- 1) Нажмите кнопку <TEST PATTERN>.
- 2) С помощью ◀▶ выберите тестовое изображение.

### Примечание

---

- Настройка также доступна в меню [ТЕСТОВОЕ ИЗОБРАЖЕНИЕ] (► стр. 136).
- Настройки положения, размера и других факторов не будут отражены в тестовых шаблонах. Перед выполнением различных настроек обязательно спроецируйте входной сигнал.

## Установка номеров ID для пульта дистанционного управления

---

При совместном использовании нескольких проекторов можно управлять всеми проекторами одновременно или каждым проектором по отдельности с помощью одного пульта дистанционного управления, если каждому проектору присвоен собственный номер ID.

После установки номера ID проектора установите тот же номер ID на пульте дистанционного управления.

**Заводской номер ID проектора: [BCE]. При использовании одного проектора удерживайте кнопку <ID SET> на пульте дистанционного управления в течение по крайней мере трех секунд, чтобы установить для номера ID пульта дистанционного управления параметр [BCE]. Кроме того, если номер ID проектора неизвестен, установка для номера ID параметра [BCE] включает пульт дистанционного управления.**

Кнопка 

- 1) Нажмите кнопку <ID SET> на пульте дистанционного управления.
- 2) В течение пяти секунд введите и установите однозначный или двузначный номер ID, установленный на проекторе, с помощью цифровых кнопок (<0> - <9>).
  - Если для номера ID установлен параметр [BCE], проектором можно управлять независимо от настроек номера ID проектора.

### Внимание

---

- Поскольку установку номера ID на пульте дистанционного управления можно выполнить и без проектора, не нажимайте кнопку <ID SET> на пульте дистанционного управления без необходимости. Если после нажатия кнопки <ID SET> в течение пяти секунд не будут нажаты никакие цифровые кнопки (<0> - <9>), номер ID вернется к своему исходному значению, использовавшемуся до того, как была нажата кнопка <ID SET>.
- Номер ID, установленный на пульте дистанционного управления, будет сохранен до тех пор, пока он не будет переустановлен. Однако он будет удален, если батареи пульта дистанционного управления будут разряжены. При замене батарей установите тот же номер ID еще раз.

### Примечание

---

- Если для номера ID пульта дистанционного управления установлен параметр [0], проектором можно управлять независимо от настроек номера ID проектора, как и при параметре [BCE].
- Установите номер ID проектора из меню [УСТАНОВКИ ПРОЕКТОРА] → [ID ПРОЕКТОРА].

# Глава 4 Настройки

---

В этой главе описываются настройки и регулировки, которые можно выполнить с помощью экранного меню.

# Навигация по меню

Экранное меню (меню) используется для выполнения различных настроек и регулировок проектора.

## Навигация по меню

### Порядок работы



Кнопка

- 1) Нажмите кнопку <MENU> на пульте дистанционного управления или на панели управления.
  - Отобразится экран [ГЛАВНОЕ МЕНЮ].

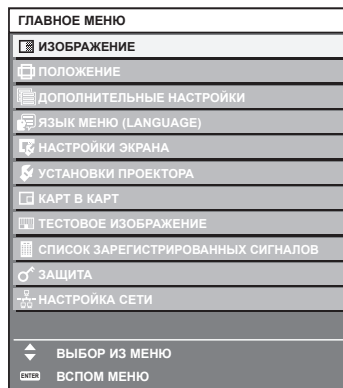

- 2) Нажмите ▲▼ для выбора элемента в главном меню.
  - Выбранный элемент выделяется желтым цветом.

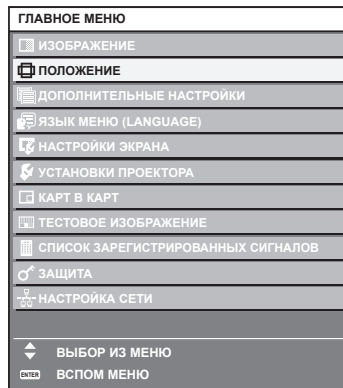

- 3) Нажмите кнопку <ENTER>.
  - Отобразятся элементы подменю выбранного главного меню.

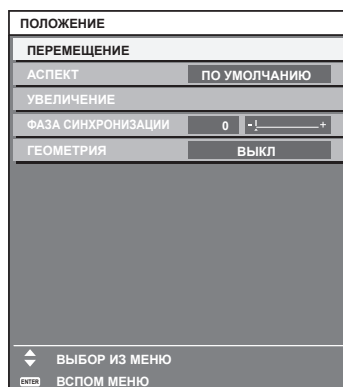

- 4) Нажмите ▲▼ для выбора подменю, а затем нажмите кнопку ◀▶ или <ENTER> для изменения или регулировки настроек.



- При каждом нажатии кнопки ◀▶ некоторые элементы меню переключаются в следующем порядке.

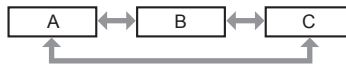

- При выборе некоторых элементов нажмите ◀▶ для отображения отдельного экрана настроек со шкалой регулировки, как показано далее.



### Примечание

- Нажатием кнопки <MENU> во время показа экрана меню можно вернуться к предыдущему меню.
- В зависимости от подаваемых в проектор сигналов настройка и использование некоторых элементов и функций могут быть невозможны. Элементы меню, которые нельзя настраивать или использовать, отображаются на экране меню черными символами, и их выбор невозможен. [DIGITAL CINEMA REALITY] может не отображаться в зависимости от входных сигналов.
- Некоторые элементы можно настроить даже при отсутствии входных сигналов.
- Отдельный экран настройки автоматически закрывается, если в течение примерно пяти секунд не выполняются никакие действия.
- Для получения информации об элементах меню см. разделы «Главное меню» (➔ стр. 76) и «Подменю» (➔ стр. 77).
- Цвет курсора зависит от настроек в меню [НАСТРОЙКИ ЭКРАНА] → [ЭКРАННОЕ МЕНЮ] → [ВИД ЭКРАННОГО МЕНЮ]. Выбранный элемент отображается по умолчанию с желтым курсором.

### Возврат значений настроек к заводским установкам

Если нажать кнопку <DEFAULT> на пульте дистанционного управления, то отрегулированные значения элементов меню будут возвращены к заводским установкам.



- 1) Нажмите кнопку <DEFAULT> на пульте дистанционного управления.



### Примечание

- Не удастся восстановить все заводские установки одновременно.
- Чтобы восстановить все заводские настройки по умолчанию для измененного элемента подменю, выберите в меню → [ИНИЦИАЛИЗ] (➔ стр. 133) команду [УСТАНОВКИ ПРОЕКТОРА].
- Заводские настройки по умолчанию некоторых элементов не восстанавливаются даже при нажатии кнопки <DEFAULT> на пульте дистанционного управления. Настройте эти элементы по отдельности.
- Треугольная метка под шкалой регулировки на отдельном экране настройки обозначает значение по умолчанию. Положение треугольной метки различается в зависимости от выбранных входных сигналов.

Текущее значение настройки

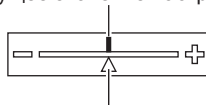

Настройка по умолчанию

### Главное меню

Следующие элементы находятся в главном меню.

При выборе элемента главного меню экран переключается на экран выбора подменю.

Элемент главного меню		Стр.
	[ИЗОБРАЖЕНИЕ]	80
	[ПОЛОЖЕНИЕ]	87
	[ДОПОЛНИТЕЛЬНЫЕ НАСТРОЙКИ]	92
	[ЯЗЫК МЕНЮ (LANGUAGE)]	97
	[НАСТРОЙКИ ЭКРАНА]	98

Элемент главного меню		Стр.
	[УСТАНОВКИ ПРОЕКТОРА]	116
	[КАРТ В КАРТ]	134
	[ТЕСТОВОЕ ИЗОБРАЖЕНИЕ]	136
	[СПИСОК ЗАРЕГИСТРИРОВАННЫХ СИГНАЛОВ]	137
	[ЗАЩИТА]	141
	[НАСТРОЙКА СЕТИ]	145

## Подменю

Отображается подменю выбранного элемента главного меню, после чего можно будет выбрать и настроить элементы подменю.

### [ИЗОБРАЖЕНИЕ]

Элемент подменю	Заводские установки	Стр.
[РЕЖИМ ИЗОБРАЖЕНИЯ]	[СТАНДАРТНЫЙ]*1	80
[КОНТРАСТНОСТЬ]	[0]	80
[ЯРКОСТЬ]	[0]	80
[ЦВЕТ]	[0]	81
[ОТТЕНОК]	[0]	81
[ЦВЕТОВАЯ ТЕМПЕРАТУРА]	[ПО УМОЛЧАНИЮ]	81
[УСИЛЕНИЕ БЕЛОГО]	[+10]	83
[ГАММА]	[ПО УМОЛЧАНИЮ]	84
[SYSTEM DAYLIGHT VIEW]	[ВЫКЛ]	84
[ЧЕТКОСТЬ]	[+6]	84
[ПОДАВЛЕНИЕ ШУМА]	[ВЫКЛ]	84
[AI]	[ВКЛ]	85
[СИСТЕМА ТВ]	[YPrPbPr]*1	85

\*1 Зависит от входного сигнала.

### Примечание

- Заводские установки могут различаться в зависимости от режима изображения.

### [ПОЛОЖЕНИЕ]

Элемент подменю	Заводские установки	Стр.
[ПЕРЕМЕЩЕНИЕ]	—	87
[АСПЕКТ]	[ПО УМОЛЧАНИЮ]*1	87
[УВЕЛИЧЕНИЕ]	—	88
[ФАЗА СИНХРОНИЗАЦИИ]	[0]*1	89
[ГЕОМЕТРИЯ]	[ВЫКЛ]	90

\*1 Зависит от входного сигнала.

### [ДОПОЛНИТЕЛЬНЫЕ НАСТРОЙКИ]

Элемент подменю	Заводские установки	Стр.
[DIGITAL CINEMA REALITY]	[АВТО]*1	92
[ШУМОПОДАВЛЕНИЕ]	—	92
[ВХОДНОЕ РАЗРЕШЕНИЕ]	—	93
[ПОЛОЖЕНИЕ ФИКСАЦИИ]	[24]*1	93

Элемент подменю	Заводские установки	Стр.
[КАЛИБРОВКА ПО СТЫКУ]	[ВЫКЛ]	94
[ЗАДЕРЖ КАДРА]	[НОРМАЛЬН]	96
[ПОЛОЖЕНИЕ РАСТРА]	—	96

\*1 Зависит от входного сигнала.

### Примечание

- Элементы подменю и настройки по умолчанию различаются в зависимости от выбранного разъема входного сигнала.

## [ЯЗЫК МЕНЮ (LANGUAGE)]

Для получения дополнительной информации см. раздел (➔ стр. 97)

## [НАСТРОЙКИ ЭКРАНА]

Элемент подменю	Заводские установки	Стр.
[ЦВЕТОВОЕ СОГЛАСОВАНИЕ]	[ВЫКЛ]	98
[КОРРЕКЦИЯ ЦВЕТА]	[ВЫКЛ]	99
[НАСТРОЙКИ ПРОЕКЦИИ]	—	100
[АВТОСИГНАЛ]	[ВЫКЛ]	100
[АВТОНАСТРОЙКА]	—	100
[НАСТРОЙКА РЕЗЕРВНОГО ВХОДА]	—	101
[RGB IN]	—	102
[DVI-D IN]	—	104
[HDMI IN]	—	105
[DIGITAL LINK IN]	—	107
[SDI IN]*1	—	108
[ЭКРАННОЕ МЕНЮ]	—	109
[НАСТР. CLOSED CAPTION]	—	110
[ЦВЕТ ФОНА]	[СИНИЙ]	111
[ЗАСТАВКА]	[ЗАСТАВКА/УМОЛЧ]	111
[НЕРАВНОМЕРНОСТЬ ЦВЕТОВ]	—	112
[НАСТРОЙКА ЗАТВОРА]	—	113
[СТОП-КАДР]	—	113
[ОСЦ. СИГН.]	[ВЫКЛ]	113
[ОТСЕЧКА]	—	115

\*1 Только для PT-DZ780

## [УСТАНОВКИ ПРОЕКТОРА]

Элемент подменю	Заводские установки	Стр.
[ID ПРОЕКТОРА]	[ВСЕ]	116
[СПОСОБ ПРОЕКЦИРОВАНИЯ]	[ПРЯМОЕ, ПОЛ]	116
[СОСТОЯНИЕ ОХЛАЖДЕНИЯ]	[АВТО]	117
[ВЫБОР ЛАМПЫ]	[ДВОЙНОЙ]	117
[ПЕРЕКЛЮЧЕНИЕ ЛАМП]	[ВЫКЛ]	118
[МОЩНОСТЬ ЛАМПЫ]	[НОРМАЛЬНЫЙ]	118
[УПРАВЛЕНИЕ ЯРКОСТЬЮ]	—	119
[РЕЖИМ ОЖИДАНИЯ]	[НОРМАЛЬНЫЙ]	124
[РАСПИСАНИЕ]	[ВЫКЛ]	124
[ЗАПУСК]	[ПОСЛ СОСТОЯНИЕ]	126
[ВХОД ПРИ ЗАПУСКЕ]	[ПОСЛ. ИСПОЛЬЗ.]	126
[RS-232C]	—	127
[СОСТОЯНИЕ]	—	128
[ВЫКЛ. БЕЗ СИГНАЛА]	[ВЫКЛЮЧЕНО]	130
[РЕЖИМ REMOTE2]	[ПО УМОЛЧАНИЮ]	130

Элемент подменю	Заводские установки	Стр.
[ФУНКЦИОНАЛЬНАЯ КНОПКА]	—	130
[ДАТА И ВРЕМЯ]	—	131
[КАЛИБРОВКА ОБЪЕКТИВА]	[НОРМАЛЬНЫЙ]	132
[СОХРАНИТЬ ПОЛЬЗОВАТЕЛЬСКИЕ НАСТРОЙКИ]	—	132
[ЗАГРУЗИТЬ ПОЛЬЗОВАТЕЛЬСКИЕ НАСТРОЙКИ]	—	132
[ИНИЦИАЛИЗ]	—	133
[СЕРВИСНЫЙ ПАРОЛЬ]	—	133

## [КАРТ В КАРТ]

Подробности (➔ стр. 134)

## [ТЕСТОВОЕ ИЗОБРАЖЕНИЕ]

Для получения дополнительной информации см. раздел (➔ стр. 136)

## [СПИСОК ЗАРЕГИСТРИРОВАННЫХ СИГНАЛОВ]

Для получения дополнительной информации см. раздел (➔ стр. 137)

## [ЗАЩИТА]

Элемент подменю	Заводские установки	Стр.
[ПАРОЛЬ БЛОКИРОВКИ]	[ВЫКЛ]	141
[СМЕНА ПАРОЛЯ БЛОКИРОВКИ]	—	141
[НАСТРОЙКИ ЭКРАНА]	[ВЫКЛ]	142
[ИЗМЕН ТЕКСТА]	—	142
[ВЫБОР УСТРОЙСТВА УПРАВЛЕНИЯ]	—	142
[СМЕНА ПАРОЛЯ ВЫБОРА УСТР-ВА УПРАВЛ.]	—	144

## [НАСТРОЙКА СЕТИ]

Элемент подменю	Заводские установки	Стр.
[РЕЖИМ DIGITAL LINK]	[АВТО]	145
[ПАР-РЫ DIGITAL LINK]	—	145
[СОСТ-НИЕ DIGITAL LINK]	—	146
[СЕТЕВЫЕ НАСТРОЙКИ]	—	146
[УПРАВЛЕНИЕ ПО СЕТИ]	—	147
[СТАТУС СЕТИ]	—	148
[МЕНЮ DIGITAL LINK]	—	148
[УСТАНОВКИ Art-Net]	[ВЫКЛ]	148

### Примечание

- Некоторые элементы могут не подлежать настройке или использоваться для определенных форматов сигналов, принимаемых проектором.  
Элементы меню, которые нельзя настроить или использовать, отображаются черным цветом, и их невозможно выбрать.
- Элементы подменю и настройки по умолчанию различаются в зависимости от выбранного разъема входного сигнала.

## Меню [ИЗОБРАЖЕНИЕ]

На экране меню выберите [ИЗОБРАЖЕНИЕ] в главном меню, а затем выберите элемент в подменю. Для получения информации об использовании экрана меню см. раздел «Навигация по меню» (→ стр. 75).

- После выбора элемента выполните регулировку с помощью кнопок ▲▼◀▶.

### [РЕЖИМ ИЗОБРАЖЕНИЯ]

Можно переключиться в необходимый режим изображения, соответствующий источнику изображения и среде, в которой используется проектор.

- 1) Нажмите ▲▼ для выбора параметра [РЕЖИМ ИЗОБРАЖЕНИЯ].
- 2) Нажмите ◀▶ или кнопку <ENTER>.
  - Отобразится отдельный экран настройки [РЕЖИМ ИЗОБРАЖЕНИЯ].
- 3) Нажимайте ◀▶ для переключения элементов.
  - При каждом нажатии этой кнопки элементы будут сменяться.

[СТАНДАРТНЫЙ]	Изображение, подходящее для динамических изображений в целом.
[КИНОФИЛЬМ]	Изображение, подходящее для кинофильмов.
[ЕСТЕСТВЕННЫЙ]	Изображение становится аналогичным изображениям стандарта sRGB.
[REC709]* <sup>1</sup>	Изображение становится аналогичным изображениям стандарта Rec.709.
[DICOM SIM.]	Изображение, аналогичное DICOM Part14, которая посвящена стандартизации отображения оттенков серого.
[ДИНАМИЧЕСКИЙ]	Изображение становится пригодным для использования в местах с хорошей освещенностью.
[ГРАФИКА]	Изображение, подходящее для входного сигнала с персонального компьютера.

\*1 Используйте заводские настройки по умолчанию, отличные от настроек для [РЕЖИМ ИЗОБРАЖЕНИЯ].

### Примечание

- Заводской режим изображения: [ГРАФИКА] - для входных сигналов неподвижного изображения и [СТАНДАРТНЫЙ] - для входных сигналов динамических изображений.
- Rec.709 - это сокращение названия «ITU-R Recommendation BT.709», которое используется как обозначение цветового стандарта для телевидения высокой четкости.
- DICOM - это сокращение названия «Digital Imaging and COmmunication in Medicine». Данное сокращение используется как обозначение стандарта для медицинских устройств визуализации. Несмотря на использование термина DICOM, данный проектор не является медицинским устройством, и его не следует использовать для отображения медицинских изображений в диагностических целях.

### [КОНТРАСТНОСТЬ]

Можно настроить контрастность цветов.

- 1) Нажмите ▲▼ для выбора параметра [КОНТРАСТНОСТЬ].
- 2) Нажмите кнопку ◀▶ или <ENTER>.
  - Отобразится отдельный экран настройки [КОНТРАСТНОСТЬ].
- 3) Нажимайте ◀▶, чтобы настроить уровень.

Действие	Настройка	Диапазон настройки
Нажмите ▶.	Экран становится ярче.	-31 - +31
Нажмите ◀.	Экран становится темнее.	

### Внимание

- При необходимости настроить уровень черного сначала настройте параметр [ЯРКОСТЬ].

### [ЯРКОСТЬ]

Можно настроить темную (черную) часть проецируемого изображения.

- 1) Нажмите ▲▼ для выбора параметра [ЯРКОСТЬ].
- 2) Нажмите кнопку ◀▶ или <ENTER>.

- Отобразится отдельный экран настройки [ЯРКОСТЬ].

3) Нажимайте ◀▶, чтобы настроить уровень.

Действие	Настройка	Диапазон настройки
Нажмите ▶.	Усиливается яркость темных (черных) частей экрана.	-31 - +31
Нажмите ◀.	Уменьшается яркость темных (черных) частей экрана.	

## [ЦВЕТ]

Можно настроить насыщенность цветов проецируемого изображения.

1) Нажмите ▲▼ для выбора параметра [ЦВЕТ].

2) Нажмите кнопку ◀▶ или <ENTER>.

- Отобразится отдельный экран настройки [ЦВЕТ].

3) Нажимайте ◀▶, чтобы настроить уровень.

Действие	Настройка	Диапазон настройки
Нажмите ▶.	Цвета становятся глубже.	-31 - +31
Нажмите ◀.	Цвета становятся слабее.	

## [ОТТЕНОК]

Можно настроить телесные тона проецируемого изображения.

1) Нажмите ▲▼ для выбора параметра [ОТТЕНОК].

2) Нажмите кнопку ◀▶ или <ENTER>.

- Отобразится отдельный экран настройки [ОТТЕНОК].

3) Нажимайте ◀▶, чтобы настроить уровень.

Действие	Настройка	Диапазон настройки
Нажмите ▶.	Телесные тона смещаются в сторону зеленоватого оттенка.	-31 - +31
Нажмите ◀.	Телесные тона смещаются в сторону красновато-фиолетового оттенка.	

## [ЦВЕТОВАЯ ТЕМПЕРАТУРА]

Можно переключить цветовую температуру, если белые области проецируемого изображения имеют голубоватый или красноватый оттенок.

### Настройка с помощью цветовой температуры

1) Нажмите ▲▼ для выбора параметра [ЦВЕТОВАЯ ТЕМПЕРАТУРА].

2) Нажмите кнопку ◀▶ или <ENTER>.

- Отобразится отдельный экран настройки [ЦВЕТОВАЯ ТЕМПЕРАТУРА].

3) Нажимайте ◀▶ для переключения элементов.

- При каждом нажатии этой кнопки элементы будут сменяться.

[ПО УМОЛЧАНИЮ]	Заводская установка.
[ПОЛЬЗ1]	Настройка необходимого баланса белого. Для получения подробной информации см. «Настройка необходимого баланса белого» (➔ стр. 82).
[ПОЛЬЗ2]	
[3200K] - [9300K]	Позволяет установить шаг в 100 К. Предназначены для придания естественности изображениям.

### Примечание

- Если для параметра [РЕЖИМ ИЗОБРАЖЕНИЯ] (➔ стр. 80) выбрано значение [DICOM SIM.], не удастся выбрать параметр [ПО УМОЛЧАНИЮ].

- Если для параметра [ЦВЕТОВОЕ СОГЛАСОВАНИЕ] (► стр. 98) установлено значение, отличное от [ВЫКЛ], для параметра [ЦВЕТОВАЯ ТЕМПЕРАТУРА] фиксируется значение [ПОЛЬЗ1].
- Численные значения цветовой температуры являются отправными установками.

### Настройка необходимого баланса белого

- 1) Нажмите ▲▼ для выбора параметра [ЦВЕТОВАЯ ТЕМПЕРАТУРА].
- 2) Нажмите кнопку ◀▶ или <ENTER>.
  - Отобразится отдельный экран настройки [ЦВЕТОВАЯ ТЕМПЕРАТУРА].
- 3) С помощью ◀▶ выберите [ПОЛЬЗ1] или [ПОЛЬЗ2].
- 4) Нажмите кнопку <ENTER>.
  - Отобразится экран [ЦВЕТОВАЯ ТЕМПЕРАТУРА].
- 5) Нажмите ▲▼ для выбора параметра [БАЛАНС БЕЛОГО].
- 6) Нажмите кнопку <ENTER>.
  - Отобразится экран [БАЛАНС БЕЛОГО].
- 7) Нажмите ▲▼ для выбора параметра [ХОЛОДНЫЙ:БАЛАНС БЕЛОГО] или [ТЕПЛЫЙ:БАЛАНС БЕЛОГО].
- 8) Нажмите кнопку <ENTER>.
  - Отобразится экран [ХОЛОДНЫЙ:БАЛАНС БЕЛОГО] или экран [ТЕПЛЫЙ:БАЛАНС БЕЛОГО].
- 9) С помощью кнопок ▲▼ выберите [КРАСНЫЙ], [ЗЕЛЕНый] или [СИНИЙ].
- 10) Нажимайте ◀▶, чтобы настроить уровень.

Элемент	Действие	Настройка	Диапазон настройки
[КРАСНЫЙ]	Нажмите ►.	Усиление красного цвета.	[ХОЛОДНЫЙ:БАЛАНС БЕЛОГО]: 0 - +255 (настройка по умолчанию: +255) [ТЕПЛЫЙ:БАЛАНС БЕЛОГО]: -127 - +127 (настройка по умолчанию: 0)
	Нажмите ◀.	Ослабление красного цвета.	
[ЗЕЛЕНый]	Нажмите ►.	Усиление зеленого цвета.	
	Нажмите ◀.	Ослабление зеленого цвета.	
[СИНИЙ]	Нажмите ►.	Усиление синего цвета.	
	Нажмите ◀.	Ослабление синего цвета.	

#### Примечание

- Правильно настройте параметр [ЦВЕТОВАЯ ТЕМПЕРАТУРА]. Все цвета не будут отображаться должным образом до выполнения надлежащей настройки. Если результат выполненной настройки не выглядит удовлетворительно, можно нажать кнопку <DEFAULT> на пульте дистанционного управления, чтобы вернуть заводские установки только для выбранного элемента.

### Регулировка необходимого баланса белого на основании текущих настроек цветовой температуры

- 1) Нажмите ▲▼ для выбора [ЦВЕТОВАЯ ТЕМПЕРАТУРА].
- 2) Нажмите ◀▶ или кнопку <ENTER>.
  - Отобразится отдельный экран настройки [ЦВЕТОВАЯ ТЕМПЕРАТУРА].
- 3) С помощью кнопок ◀▶ выберите элемент, отличный от [ПО УМОЛЧАНИЮ], [ПОЛЬЗ1] и [ПОЛЬЗ2].
- 4) Нажмите кнопку <ENTER>.
  - Отобразится экран [ИЗМЕНИТЬ НА \*\*\*\*\*].
- 5) С помощью ▲▼ выберите [ПОЛЬЗ1] или [ПОЛЬЗ2].
  - Для выбранного элемента сохраняется измененное значение цветовой температуры.



- 6) **Нажмите кнопку <ENTER>.**
  - Отобразится экран подтверждения.
- 7) **Нажмите ◀▶, чтобы выбрать [ДА], а затем нажмите кнопку <ENTER>.**
  - Данные для [ПОЛЬЗ1] или [ПОЛЬЗ2] будут обновлены.
  - Если с помощью ◀▶ выбрать [ОТМЕНА], а затем нажать кнопку <ENTER>, то данные не будут перезаписаны.
  - Отобразится экран [ХОЛОДНЫЙ:БАЛАНС БЕЛОГО].
- 8) **С помощью кнопок ▲▼ выберите [КРАСНЫЙ], [ЗЕЛЕНый] или [СИНИЙ].**
- 9) **С помощью ◀▶ настройте уровень.**

#### Примечание

- Правильно настройте [ЦВЕТОВАЯ ТЕМПЕРАТУРА]. Все цвета не будут отображаться должным образом до выполнения надлежащей настройки. Если результат выполненной настройки не выглядит удовлетворительно, можно нажать кнопку <DEFAULT> на пульте дистанционного управления, чтобы вернуть настройки по умолчанию только для выбранного элемента.
- При изменении цветовой температуры цветовая гамма до и после изменения отличается незначительно.

#### Изменение имени [ПОЛЬЗ1] или [ПОЛЬЗ2]

- 1) **Нажмите ▲▼ для выбора параметра [ЦВЕТОВАЯ ТЕМПЕРАТУРА].**
- 2) **Нажмите кнопку ◀▶ или <ENTER>.**
  - Отобразится отдельный экран настройки [ЦВЕТОВАЯ ТЕМПЕРАТУРА].
- 3) **С помощью ◀▶ выберите [ПОЛЬЗ1] или [ПОЛЬЗ2].**
- 4) **Нажмите кнопку <ENTER>.**
  - Отобразится экран [ЦВЕТОВАЯ ТЕМПЕРАТУРА].
- 5) **Нажмите ▲▼ для выбора параметра [ИЗМЕНЕНИЕ НАЗВАНИЯ ЦВЕТОВОЙ ТЕМПЕРАТУРЫ].**
- 6) **Нажмите кнопку <ENTER>.**
  - Отобразится экран [ИЗМЕНЕНИЕ НАЗВАНИЯ ЦВЕТОВОЙ ТЕМПЕРАТУРЫ].
- 7) **Нажимайте ▲▼◀▶, чтобы выбрать текст, а затем нажмите кнопку <ENTER> для его ввода.**
- 8) **Нажмите ▲▼◀▶ для выбора параметра [ОК], а затем нажмите кнопку <ENTER>.**
  - Имя, установленное для профиля цветовой температуры, изменится.

#### Примечание

- При изменении имени отображение [ПОЛЬЗ1], [ПОЛЬЗ2] также изменяется.

#### [УСИЛЕНИЕ БЕЛОГО]

Отрегулируйте яркость белой части изображения.

- 1) **С помощью кнопок ▲▼ выберите [УСИЛЕНИЕ БЕЛОГО].**
- 2) **Нажмите ◀▶ или кнопку <ENTER>.**
  - Отобразится отдельный экран настройки [УСИЛЕНИЕ БЕЛОГО].
- 3) **С помощью кнопок ◀▶ отрегулируйте уровень.**

Действие	Настройка	Диапазон настройки
Нажмите ▶.	Повышается яркость белой части.	0 - +10
Нажмите ◀.	Изображение становится более естественным.	

**[ГАММА]**

Можно переключить гамма-режим.

- 1) Нажмите ▲▼ для выбора [ГАММА].
- 2) Нажмите ◀▶ или кнопку <ENTER>.
  - Отобразится отдельный экран настройки [ГАММА].
- 3) Нажимайте ◀▶ для переключения элементов.
  - При каждом нажатии этой кнопки элементы будут сменяться.

[ПО УМОЛЧАНИЮ]	Заводская установка.
[1.8]	
[2.0]	Выберите параметр, обеспечивающий требуемое изображение.
[2.2]	

**Примечание**

- В случае выполнения настройки калибровки по стыку, когда выбран параметр [ПО УМОЛЧАНИЮ], гамма-режим будет таким же, как и при выборе параметра [2.2]. (Только для PT-DW750 и PT-DX820)

**[SYSTEM DAYLIGHT VIEW]**

Можно установить оптимальную яркость изображения даже во время проецирования при ярком свете.

- 1) Нажмите ▲▼ для выбора параметра [SYSTEM DAYLIGHT VIEW].
- 2) Нажмите кнопку ◀▶ или <ENTER>.
  - Отобразится отдельный экран настройки [SYSTEM DAYLIGHT VIEW].
- 3) Нажимайте ◀▶ для переключения элементов.
  - При каждом нажатии этой кнопки элементы будут сменяться.

[ВЫКЛ]	Без изменений.
[1]	Установка пониженной яркости изображения.
[2]	Установка средней яркости изображения.
[3]	Установка повышенной яркости изображения.

**[ЧЕТКОСТЬ]**

Можно настроить резкость проецируемого изображения.

- 1) Нажмите ▲▼ для выбора параметра [ЧЕТКОСТЬ].
- 2) Нажмите кнопку ◀▶ или <ENTER>.
  - Отобразится отдельный экран настройки [ЧЕТКОСТЬ].
- 3) Нажимайте ◀▶, чтобы настроить уровень.

Действие	Настройка	Диапазон настройки
Нажмите ▶.	Контурные линии становятся резче.	0 - +15
Нажмите ◀.	Контурные линии становятся мягче.	

**Примечание**

- Если нажать ▶ при значении настройки [+15], то будет установлено значение [0]. Если нажать ◀ при значении настройки [0], то будет установлено значение [+15].

**[ПОДАВЛЕНИЕ ШУМА]**

Можно уменьшить шум при ухудшении проецируемого изображения и возникновении шума в сигнале изображения.

- 1) Нажмите ▲▼ для выбора параметра [ПОДАВЛЕНИЕ ШУМА].
- 2) Нажмите кнопку ◀▶ или <ENTER>.

- Отобразится отдельный экран настройки [ПОДАВЛЕНИЕ ШУМА].

3) **Нажимайте ◀▶ для переключения элементов.**

- При каждом нажатии этой кнопки элементы будут сменяться.

[ВЫКЛ]	Без изменений.
[1]	Легкая коррекция шума.
[2]	Умеренная коррекция шума.
[3]	Сильная коррекция шума.

**Внимание**

- Когда подавление шума применяется для входного сигнала с меньшим уровнем шума, изображение может выглядеть иначе, чем исходное. В этом случае установите для параметра подавления шума значение [ВЫКЛ].

**[AI]**

Включение/отключение функции коррекции AI (автоматическое управление градацией). Когда эта функция включена, выполняется управление градацией в соответствии с проецируемым изображением и устанавливается оптимальная контрастность изображения.

1) **С помощью кнопок ▲▼ выберите параметр [AI].**

2) **Нажмите ◀▶ или кнопку <ENTER>.**

- Отобразится отдельный экран настройки [AI].

3) **Нажимайте ◀▶ для переключения элементов.**

- При каждом нажатии этой кнопки элементы будут сменяться.

[ВКЛ]	Включение функции коррекции AI.
[ВЫКЛ]	Отключение функции коррекции AI.

**[СИСТЕМА ТВ]**

Проектор автоматически обнаружит входной сигнал, но можно установить формат системы вручную, когда подается неустойчивый сигнал. Установите формат системы в соответствии с входным сигналом.

1) **Нажмите ▲▼ для выбора параметра [СИСТЕМА ТВ].**

2) **Нажмите кнопку <ENTER>.**

3) **Нажимайте ▲▼, чтобы выбрать формат системы.**

- Если сигналы подаются через разъем <SDI IN>, выберите формат системы с помощью кнопок ▲▼◀▶. (Только для PT-DZ780)
- Доступные форматы системы могут различаться в зависимости от входного сигнала.

Разъем	Формат системы	
Разъем <R/P <sub>R</sub> /VIDEO>, разъемы <G/Y>/<B/P <sub>B</sub> /C>	Выберите [ABTO], [NTSC], [NTSC4.43], [PAL], [PAL-M], [PAL-N], [SECAM] или [PAL60]. Обычно следует выбирать значение [ABTO]. (При установке значения [ABTO] автоматически будет выбран формат [NTSC], [NTSC4.43], [PAL], [PAL-M], [PAL-N], [SECAM] или [PAL60].) Выберите значение формата сигнала в соответствии с используемым телевизором.	
	Сигнал 480i, 576i или 576p	Выберите [RGB] или [YCbCr].
Разъем <RGB 1 IN>, разъем <RGB 2 IN>	Сигнал VGA60 или 480p	Выберите [VGA60], [480p YCbCr] или [480p RGB].
	Другие входные видеосигналы	Выберите [RGB] или [YPbPr].
Разъем <DVI-D IN>	Сигнал 480i, 576i, 480p или 576p	Выберите [RGB] или [YCbCr].
	Другие входные видеосигналы	Выберите [RGB] или [YPbPr].
Разъем <HDMI IN>, разъем <DIGITAL LINK/LAN>	Сигнал 480i, 576i, 480p или 576p	Выберите [ABTO], [RGB] или [YCbCr].
	Другие входные видеосигналы	Выберите [ABTO], [RGB] или [YPbPr].

Разъем	Формат системы
Разъем <SDI IN> (Только для PT-DZ780)	Выберите [ABTO], [480i YC <sub>B</sub> C <sub>R</sub> ], [576i YC <sub>B</sub> C <sub>R</sub> ], [720/50p YP <sub>B</sub> P <sub>R</sub> ], [720/60p YP <sub>B</sub> P <sub>R</sub> ], [1035/60i YP <sub>B</sub> P <sub>R</sub> ], [1080/24p YP <sub>B</sub> P <sub>R</sub> ], [1080/24sF YP <sub>B</sub> P <sub>R</sub> ], [1080/25p YP <sub>B</sub> P <sub>R</sub> ], [1080/30p YP <sub>B</sub> P <sub>R</sub> ], [1080/50i YP <sub>B</sub> P <sub>R</sub> ], [1080/60i YP <sub>B</sub> P <sub>R</sub> ], [1080/50p YP <sub>B</sub> P <sub>R</sub> ], [1080/60p YP <sub>B</sub> P <sub>R</sub> ], [1080/24p RGB], [1080/24sF RGB], [1080/25p RGB], [1080/30p RGB], [1080/50i RGB] или [1080/60i RGB].

4) Нажмите кнопку <ENTER>.

**Примечание**

- Для получения информации о типах видеосигналов, которые можно использовать с проектором, см. раздел «Список совместимых сигналов» (➔ стр. 198).
- Эта функция может работать некорректно с некоторыми подключенными внешними устройствами.

**Видеосигнал, соответствующий стандарту sRGB**

sRGB - это международный стандарт (IEC61966-2-1) цветопередачи, определенный IEC (International Electrotechnical Commission).

Выполните перечисленные далее шаги для более точного воспроизведения цветов, соответствующих профилю sRGB.

- 1) Установите для параметра [ЦВЕТОВОЕ СОГЛАСОВАНИЕ] значение [ВЫКЛ].
  - См. раздел [ЦВЕТОВОЕ СОГЛАСОВАНИЕ] (➔ стр. 98).
- 2) Отобразите меню [ИЗОБРАЖЕНИЕ].
  - См. раздел «Меню [ИЗОБРАЖЕНИЕ]» (➔ стр. 80).
- 3) Нажмите ▲▼ для выбора параметра [РЕЖИМ ИЗОБРАЖЕНИЯ].
- 4) Нажмите ◀▶ для выбора значения [ЕСТЕСТВЕННЫЙ].
- 5) Нажмите ▲▼ для выбора параметра [ЦВЕТ].
- 6) Нажмите кнопку <DEFAULT> на пульте дистанционного управления, чтобы вернуться к заводским установкам.
- 7) Выполните шаги 5)-6), чтобы установить заводские настройки для параметров [ОТТЕНОК], [ЦВЕТОВАЯ ТЕМПЕРАТУРА], [УСИЛЕНИЕ БЕЛОГО], [ГАММА] и [SYSTEM DAYLIGHT VIEW].

**Примечание**

- Стандарт sRGB доступен только для входного сигнала RGB.

## Меню [ПОЛОЖЕНИЕ]

На экране меню выберите [ПОЛОЖЕНИЕ] в главном меню, а затем выберите элемент в подменю. Для получения информации об использовании экрана меню см. раздел «Навигация по меню» (→ стр. 75).

- После выбора элемента выполните регулировку с помощью кнопок ▲▼◀▶.

### Примечание

- При подключении дополнительного устройства с поддержкой выхода DIGITAL LINK (модель: ET-YFB100G, ET-YFB200G) к разъему <DIGITAL LINK/LAN> сначала настройте смещение, аспектное отношение и фазу синхросигнала в меню устройства с поддержкой выхода DIGITAL LINK.

## [ПЕРЕМЕЩЕНИЕ]

Сместите положение изображения по вертикали или горизонтали, если положение изображения, проецируемого на экран, смещается даже при соблюдении правильного относительного расположения проектора и экрана.

- 1) Нажмите ▲▼ для выбора параметра [ПЕРЕМЕЩЕНИЕ].
- 2) Нажмите кнопку <ENTER>.
  - Отобразится экран [ПЕРЕМЕЩЕНИЕ].
- 3) Нажимайте ▲▼◀▶, чтобы настроить положение.

Расположение	Действие	Настройка	
Настройка по вертикали (вверх и вниз)	Нажмите ▲.	Положение изображения перемещается вверх.	
	Нажмите ▼.	Положение изображения перемещается вниз.	
Настройка по горизонтали (вправо и влево)	Нажмите ▶.	Положение изображения перемещается вправо.	
	Нажмите ◀.	Положение изображения перемещается влево.	

## [АСПЕКТ]

Вы можете переключить аспектное отношение изображения.

Аспектное отношение переключается в пределах размера экрана, выбранного для параметра [НАСТРОЙКИ ПРОЕКЦИИ]. Сначала настройте параметр [НАСТРОЙКИ ПРОЕКЦИИ]. (→ стр. 100)

- 1) Нажмите ▲▼ для выбора параметра [АСПЕКТ].
- 2) Нажмите кнопку ◀▶ или <ENTER>.
  - Отобразится отдельный экран настройки [АСПЕКТ].
- 3) Нажимайте ◀▶ для переключения элементов.
  - При каждом нажатии этой кнопки элементы будут сменяться.

[ПО УМОЛЧАНИЮ]

Изображения проецируются без изменения аспектного отношения входных сигналов.

[АВТО] <sup>*1</sup>	Проектор определяет идентификатор видео (VID), содержащийся в сигналах видео, и отображает изображение, автоматически переключая размер экрана между значениями 4:3 и 16:9. Эта функция подходит для сигналов 480i/480p.
[VID АВТО] <sup>*2</sup>	Проектор определяет идентификатор видео (VID), содержащийся в сигналах видео, и отображает изображение, автоматически переключая размер экрана между значениями 4:3 и 16:9. Эта функция подходит для сигналов NTSC.
[БЕЗ КОРРЕКЦИИ]	Изображения проецируются без изменения разрешения входных сигналов.
[16:9]	Изображения проецируются с соотношением сторон, преобразованным в формат 16:9, при поступлении стандартных сигналов <sup>*3</sup> . Изображения проецируются без изменения соотношения сторон при поступлении широкоформатных сигналов <sup>*4</sup> .
[4:3]	При подаче стандартных сигналов изображение проецируется без изменения соотношения сторон <sup>*3</sup> . Изображения проецируются без изменения соотношения сторон так, чтобы изображение заполнило экран с соотношением 4:3 при поступлении широкоформатных сигналов <sup>*4</sup> .
[Г-ПОДСТРОЙКА]	Изображения проецируются с использованием всей ширины экрана. Если соотношение сторон сигналов по вертикали превышает соотношение сторон экрана, выбранное для параметра [ФОРМАТ ИЗОБРАЖЕНИЯ], то при проецировании изображений верхний и нижний края будут обрезаны.
[В-ПОДСТРОЙКА]	Изображения проецируются с использованием всей высоты экрана, выбранной для параметра [ФОРМАТ ИЗОБРАЖЕНИЯ]. Если соотношение сторон сигналов по горизонтали превышает соотношение сторон экрана, выбранное для параметра [ФОРМАТ ИЗОБРАЖЕНИЯ], то при проецировании изображений правый и левый края будут обрезаны.
[ГВ-ПОДСТРОЙКА]	Изображения проецируются с использованием всей площади экрана, выбранной для параметра [ФОРМАТ ИЗОБРАЖЕНИЯ]. Если соотношение сторон входных сигналов отличается от диапазона экрана, изображения проецируются с соотношением сторон, преобразованным в соотношение сторон экрана, которое выбрано для параметра [ФОРМАТ ИЗОБРАЖЕНИЯ].

\*1 Во время входа сигнала RGB (480i, 480p)

\*2 Только когда подаются видеосигналы и сигнал Y/C (NTSC)

\*3 Стандартными сигналами являются входные сигналы с аспектным отношением 4:3 или 5:4.

\*4 Широкоформатными сигналами являются входные сигналы с аспектным отношением 16:10, 16:9, 15:9 или 15:10.

### Примечание

- Некоторые режимы размеров экрана недоступны для определенных типов входных сигналов. Значение [ПО УМОЛЧАНИЮ] нельзя выбрать для сигнала видео, сигнала Y/C (NTSC) или RGB (480i, сигнала 480p).
- Если выбирается аспектное отношение, отличное от аспектного отношения входных сигналов, то проецируемые изображения будут отличаться от исходных. Имейте это в виду при выборе аспектного отношения.
- Если проектор используется в таких местах, как кафе или гостиницы, для показа программ в коммерческих целях или для общественного показа, необходимо учитывать, что изменение аспектного отношения или использование функции масштабирования для проецируемых на экране изображений может быть нарушением прав владельца оригинальной программы в соответствии с законом о защите авторских прав. Будьте осторожны при использовании таких функций проектора, как настройка аспектного отношения и масштабирование.
- При проецировании обычных (стандартных) изображений формата 4:3, которые не являются широкоформатными изображениями, на широкоформатном экране края изображения могут быть не видны или искажены. Такие изображения следует проецировать в исходном формате с аспектным отношением 4:3 согласно замыслу их создателя.

### [УВЕЛИЧЕНИЕ]

Можно отрегулировать размер изображения.

**Если для параметра [АСПЕКТ] выбрано другое значение, кроме [ПО УМОЛЧАНИЮ] и [БЕЗ КОРРЕКЦИИ]**

- 1) Нажмите ▲▼ для выбора параметра [УВЕЛИЧЕНИЕ].
- 2) Нажмите кнопку <ENTER>.
  - Отобразится экран [УВЕЛИЧЕНИЕ].
- 3) Нажмите ▲▼ для выбора параметра [БЛОКИРОВАН].
- 4) Нажимайте ◀▶ для переключения элементов.

[ВЫКЛ]	Установка коэффициента масштабирования для параметров [ПО ВЕРТИКАЛИ] и [ПО ГОРИЗОНАЛИ].
[ВКЛ]	Использование для установки коэффициента масштабирования параметра [В ДВУХ НАПРАВЛЕНИЯХ]. Изображение может быть увеличено или уменьшено по горизонтали и вертикали на одинаковую величину.

- 5) Нажмите ▲▼ для выбора параметра [ПО ВЕРТИКАЛИ] или [ПО ГОРИЗОНАЛИ].
  - При выборе значения [ВКЛ] выберите параметр [В ДВУХ НАПРАВЛЕНИЯХ].

6) Нажмите ◀▶ для выполнения настройки.

#### Примечание

- Если для параметра [АСПЕКТ] выбрано значение [БЕЗ КОРРЕКЦИИ], не удастся настроить параметр [УВЕЛИЧЕНИЕ].

#### Для параметра [АСПЕКТ] выбрано значение [ПО УМОЛЧАНИЮ]

1) Нажмите ▲▼ для выбора параметра [УВЕЛИЧЕНИЕ].

2) Нажмите кнопку <ENTER>.

- Отобразится экран [УВЕЛИЧЕНИЕ].

3) Нажмите ▲▼ для выбора параметра [РЕЖИМ].

4) Нажимайте ◀▶ для переключения элементов.

[НЕ ИЗМЕНЯТЬ]	Увеличение размера в пределах аспектного отношения, установленного для параметра [ФОРМАТ ИЗОБРАЖЕНИЯ].
[РАСШИРИТЬ]	Увеличение или уменьшение размера всей области отображения, установленного для параметра [ФОРМАТ ИЗОБРАЖЕНИЯ].

5) Нажмите ▲▼ для выбора параметра [БЛОКИРОВАН].

6) Нажимайте ◀▶ для переключения элементов.

[ВЫКЛ]	Установка коэффициента масштабирования для параметров [ПО ВЕРТИКАЛИ] и [ПО ГОРИЗОНАЛИ].
[ВКЛ]	Использование для установки коэффициента масштабирования параметра [В ДВУХ НАПРАВЛЕНИЯХ]. Изображение может быть увеличено или уменьшено по горизонтали и вертикали на одинаковую величину.

7) Нажмите ▲▼ для выбора параметра [ПО ВЕРТИКАЛИ] или [ПО ГОРИЗОНАЛИ].

- При выборе значения [ВКЛ] выберите параметр [В ДВУХ НАПРАВЛЕНИЯХ].

8) Нажмите ◀▶ для выполнения настройки.

#### Примечание

- Если для параметра [АСПЕКТ] не установлено значение [ПО УМОЛЧАНИЮ], параметр [РЕЖИМ] не отображается.

#### [ФАЗА СИНХРОНИЗАЦИИ]

Вы можете выполнить настройку для получения оптимального изображения, если изображение мерцает или имеет размытые очертания.

1) Нажмите ▲▼ для выбора параметра [ФАЗА СИНХРОНИЗАЦИИ].

2) Нажмите кнопку ◀▶ или <ENTER>.

- Отобразится отдельный экран настройки [ФАЗА СИНХРОНИЗАЦИИ].

3) Нажмите ◀▶ для выполнения настройки.

- Значение настройки будет изменяться в пределах от [0] до [+31]. Настройте его так, чтобы уровень помех был минимальным.

#### Примечание

- Некоторые сигналы не могут быть отрегулированы.
- Оптимальное значение может быть не установлено при неустойчивом выходном сигнале с компьютера.
- Оптимальное значение может быть не установлено при наличии смещения в общем количестве точек.
- [ФАЗА СИНХРОНИЗАЦИИ] может настраиваться, только когда сигнал подается на разъем <RGB 1 IN> или <RGB 2 IN>.
- Параметр [ФАЗА СИНХРОНИЗАЦИИ] не удастся настроить, когда принимается цифровой входной сигнал.
- Если нажать ▶ при значении настройки [+31], то будет установлено значение [0]. Если нажать ◀ при значении настройки [0], то будет установлено значение [+31].



## [ГЕОМЕТРИЯ]

Можно исправить различные типы искажения на проецируемом изображении.

Уникальная технология обработки изображения позволяет проецирование прямоугольного изображения на экране со специфическими особенностями.

- 1) Нажмите ▲▼ для выбора [ГЕОМЕТРИЯ].
- 2) Нажимайте ◀▶ для переключения элементов.
  - При каждом нажатии этой кнопки элементы будут сменяться.

[ВЫКЛ]	Геометрическая настройка не выполняется.
[ТРАПЕЦИЯ]	Настройка коррекции какого-либо трапецеидального искажения для проецируемого изображения.
[КОРРЕКЦИЯ УГЛА]	Настройка какого-либо искажения в четырех углах проецируемого изображения.
[НЕЛИНЕЙНОСТЬ]	Настройка коррекции какого-либо криволинейного искажения для проецируемого изображения.
[ПК-1]*1	Выполнение геометрической настройки с помощью компьютера. Требуется дополнительный Комплект обновления (модель: ET-UK20).
[ПК-2]*1	
[ПК-3]*1	

\*1 Только для PT-DZ780.

Для выполнения геометрической настройки с помощью компьютера необходимы более глубокие знания. Обратитесь к дилеру. Можно сохранить до трех геометрических настроек, выполняемых с помощью компьютера.

## Установка [ТРАПЕЦИЯ] или [НЕЛИНЕЙНОСТЬ]

- 1) Нажмите ▲▼ для выбора [ГЕОМЕТРИЯ].
- 2) С помощью ◀▶ выберите [ТРАПЕЦИЯ] или [НЕЛИНЕЙНОСТЬ].
- 3) Нажмите кнопку <ENTER>.
  - Отобразится экран [ГЕОМЕТРИЯ:ТРАПЕЦИЯ] или [ГЕОМЕТРИЯ:НЕЛИНЕЙНЫЕ ИСКАЖЕНИЯ].
- 4) С помощью кнопок ▲▼ выберите элемент для настройки.
- 5) Выполните настройку с помощью ◀▶.

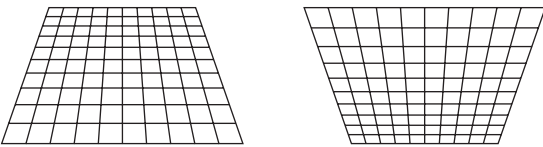
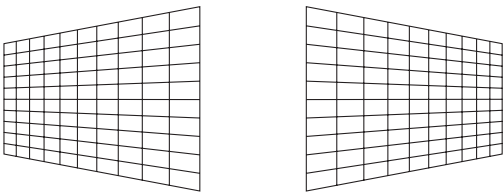
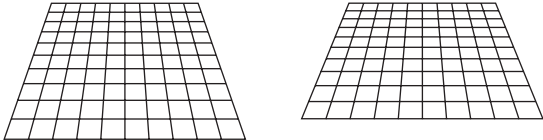
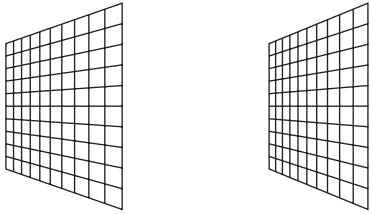
[ТРАПЕЦИЯ]	
[ПРОЕКЦ. СООТНОШЕНИЕ ОБ-ВА] Установка проекционного отношения для используемого объектива.	
[ВЕРТИКАЛЬНАЯ ТРАПЕЦИЯ] 	[ГОРИЗОНТАЛЬНАЯ ТРАПЕЦИЯ] 
[ВЕРТИКАЛЬНЫЙ БАЛАНС] 	[ГОРИЗОНТАЛЬНЫЙ БАЛАНС] 
Регулировка настройки в соответствии с величиной смещения объектива по вертикали.	Регулировка настройки в соответствии с величиной смещения объектива по горизонтали.
[НЕЛИНЕЙНОСТЬ]	
[ПРОЕКЦ. СООТНОШЕНИЕ ОБ-ВА] Установка проекционного отношения для используемого объектива.	

[НЕЛИНЕЙНОСТЬ]			
[ВЕРТИКАЛЬНАЯ ТРАПЕЦИЯ]		[ГОРИЗОНТАЛЬНАЯ ТРАПЕЦИЯ]	
[ВЕРТИКАЛЬНАЯ ДУГА]		[ГОРИЗОНТАЛЬНАЯ ДУГА]	
[ВЕРТИКАЛЬНЫЙ БАЛАНС]		[ГОРИЗОНТАЛЬНЫЙ БАЛАНС]	
[СОХРАНЯТЬ АСПЕКТ. ОТНОШЕНИЕ] Выберите [ВКЛ] для коррекции с сохранением соотношения сторон.			

### Настройка [КОРРЕКЦИЯ УГЛА]

- 1) Нажмите ▲▼ для выбора [ГЕОМЕТРИЯ].
- 2) Нажмите ◀▶ для выбора [КОРРЕКЦИЯ УГЛА].
- 3) Нажмите кнопку <ENTER>.
  - Отобразится экран [ГЕОМЕТРИЯ:КОРРЕКЦИЯ УГЛА].
- 4) С помощью кнопок ▲▼ выберите элемент для настройки и нажмите кнопку <ENTER>.
- 5) Выполните настройку с помощью ▲▼◀▶.

[КОРРЕКЦИЯ УГЛА]			
[ВЕРХНИЙ ЛЕВЫЙ]	[ВЕРХНИЙ ПРАВЫЙ]	[НИЖНИЙ ЛЕВЫЙ]	[НИЖНИЙ ПРАВЫЙ]
[ЛИНЕЙНОСТЬ] По горизонтали		По вертикали	

### Примечание

- Меню или логотип могут выходить за пределы экрана, когда установлен параметр [ГЕОМЕТРИЯ].
- Если используются настройки [КАЛИБРОВКА ПО СТЫКУ] (→ стр. 94) и [ГЕОМЕТРИЯ] одновременно, то при определенных условиях регулировка корректирующей калибровки по стыку может быть недоступна.
- Для увеличения диапазона коррекции можно использовать дополнительный Комплект обновления (модель: ET-UK20). Чтобы приобрести этот продукт, обратитесь к своему дилеру. (Только для PT-DZ780)
- В ходе настройки изображение может на короткое время пропадать, но это не является неисправностью.

## Меню [ДОПОЛНИТЕЛЬНЫЕ НАСТРОЙКИ]

На экране меню выберите [ДОПОЛНИТЕЛЬНЫЕ НАСТРОЙКИ] в главном меню, а затем выберите элемент в подменю.

Для получения информации об использовании экрана меню см. раздел «Навигация по меню» (→ стр. 75).

- После выбора элемента выполните регулировку с помощью кнопок ▲▼◀▶.

### [DIGITAL CINEMA REALITY]

Можно увеличить разрешение по вертикали и улучшить качество изображения путем обработки видео, когда принимаются сигналы PAL (или SECAM) 576i, NTSC 480i и 1080/50i, 1080/60i.

1) Нажмите ▲▼ для выбора параметра [DIGITAL CINEMA REALITY].

2) Нажимайте ◀▶ для переключения элементов.

- При каждом нажатии этой кнопки элементы будут сменяться.

[АВТО]	Выполняется автоматическое обнаружение и обработка видео. (Заводская установка)	
[ВЫКЛ]	Обработка видео не выполняется.	
[30р ФИКС.]	Когда подается сигнал 480i или 1080/60i	Выполнение принудительной обработки видео (дублирование кадров 2:2).
[25р ФИКС.]	Когда подается сигнал 576i или 1080/50i	

#### Примечание

- В режиме [DIGITAL CINEMA REALITY] качество изображения ухудшится, когда в качестве [25р ФИКС.] или [30р ФИКС.] установлен сигнал, отличный от сигнала дублирования кадров 2:2. (Вертикальное разрешение ухудшится.)
- Если для параметра [ЗАДЕРЖ КАДРА] выбрано значение [БЫСТРАЯ], не удастся настроить параметр [DIGITAL CINEMA REALITY].

### [ШУМОПОДАВЛЕНИЕ]

Можно настроить ширину гашения, если на краях экрана присутствует шум или изображение слегка выходит за пределы экрана при проецировании с видеомagneфона или другого устройства.

1) Нажмите ▲▼ для выбора параметра [ШУМОПОДАВЛЕНИЕ].

2) Нажмите кнопку <ENTER>.

- Отображается экран настроек [ШУМОПОДАВЛЕНИЕ].

3) Нажмите ▲▼ для выбора параметра [ВЕРХНИЙ], [НИЖНИЙ], [ЛЕВЫЙ] или [ПРАВЫЙ].

- Когда для параметра [ПРОИЗВОЛЬНОЕ МАСКИРОВАНИЕ] установлен любой элемент ([ПК-1], [ПК-2] или [ПК-3]), кроме [ВЫКЛ], ширину гашения можно настроить до любой формы с помощью компьютера. Можно сохранить до трех параметров гашения, настроенных с помощью компьютера. (Только для PT-DZ780)

Для использования функции [ПРОИЗВОЛЬНОЕ МАСКИРОВАНИЕ] требуется дополнительный Комплект обновления (модель: ET-UK20). Чтобы приобрести этот продукт, обратитесь к своему дилеру.

4) С помощью ◀▶ отрегулируйте ширину гашения.

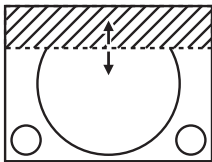
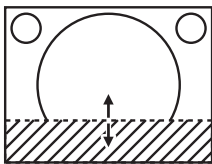
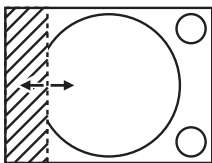
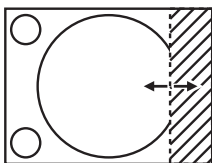
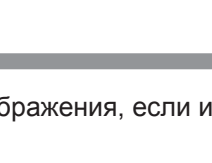
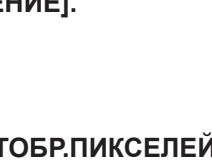
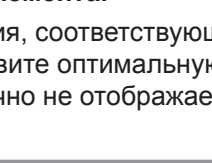
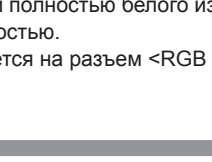
Коррекция зоны шумоподавления	Элемент	Действие	Настройка		Диапазон настройки
Верхняя часть экрана	[ВЕРХНИЙ]	Нажмите ◀.	Зона шумоподавления перемещается вверх.		PT-DZ780: сверху вниз 0 – 599 PT-DW750: сверху вниз 0 – 399 PT-DX820: сверху вниз 0–383
		Нажмите ▶.	Зона шумоподавления перемещается вниз.		
Нижняя часть экрана	[НИЖНИЙ]	Нажмите ▶.	Зона шумоподавления перемещается вверх.		PT-DZ780: слева направо 0 – 959 PT-DW750: слева направо 0 – 639 PT-DX820: слева направо 0–511
		Нажмите ◀.	Зона шумоподавления перемещается вниз.		
Левая сторона экрана	[ЛЕВЫЙ]	Нажмите ▶.	Зона шумоподавления перемещается вправо.		PT-DZ780: слева направо 0 – 959 PT-DW750: слева направо 0 – 639 PT-DX820: слева направо 0–511
		Нажмите ◀.	Зона шумоподавления перемещается влево.		
Правая сторона экрана	[ПРАВЫЙ]	Нажмите ◀.	Зона шумоподавления перемещается вправо.		PT-DZ780: слева направо 0 – 959 PT-DW750: слева направо 0 – 639 PT-DX820: слева направо 0–511
		Нажмите ▶.	Зона шумоподавления перемещается влево.		

## [ВХОДНОЕ РАЗРЕШЕНИЕ]

Вы можете выполнить настройку для получения оптимального изображения, если изображение мерцает или имеет размытые очертания.

- 1) Нажмите ▲▼ для выбора параметра [ВХОДНОЕ РАЗРЕШЕНИЕ].
- 2) Нажмите кнопку <ENTER>.
  - Отобразится экран [ВХОДНОЕ РАЗРЕШЕНИЕ].
- 3) С помощью кнопок ▲▼ выберите [ВСЕГО ПИКСЕЛЕЙ], [ОТОБР.ПИКСЕЛЕЙ], [ВСЕГО СТРОК] или [ОТОБР.СТРОК] и нажмите ◀▶ для регулировки каждого элемента.
  - Для каждого элемента автоматически отображаются значения, соответствующие входному сигналу. Увеличьте или уменьшите отображаемые значения и установите оптимальную точку, если на экране присутствуют вертикальные полосы или изображение частично не отображается на экране.

### Примечание

- Вышеупомянутые вертикальные полосы не будут появляться при проецировании полностью белого изображения сигнала.
- В ходе настройки изображение может искажаться, но это не является неисправностью.
- [ВХОДНОЕ РАЗРЕШЕНИЕ] может настраиваться, только когда сигнал RGB подается на разъем <RGB 1 IN> или <RGB 2 IN>.
- Некоторые сигналы не могут быть отрегулированы.

## [ПОЛОЖЕНИЕ ФИКСАЦИИ]

Можно настроить оптимальную точку, когда черные области изображения искажены или имеют зеленый цвет.

- 1) Нажмите ▲▼ для выбора параметра [ПОЛОЖЕНИЕ ФИКСАЦИИ].
- 2) Нажмите ◀▶ для выполнения настройки.

Состояние	Приблизительный ориентир для установки оптимального значения	Диапазон настройки
Черная область искажена.	Точка, в которой искажение черной области устраняется максимально, является оптимальным значением.	1 - 255
Черная область имеют зеленый цвет.	Точка, в которой зеленая область становится черной, а искажение устраняется, является оптимальным значением.	

**Примечание**

- [ПОЛОЖЕНИЕ ФИКСАЦИИ] может настраиваться, только когда сигнал подается на разъем <RGB 1 IN> или <RGB 2 IN>.
- Некоторые сигналы не могут быть отрегулированы.

**[КАЛИБРОВКА ПО СТЫКУ]**

Функция калибровки по стыку позволяет накладывать друг на друга проецируемые изображения с нескольких проекторов без отображения границ, используя отклонение яркости в зоне наложения.

1) Нажмите ▲▼ для выбора параметра [КАЛИБРОВКА ПО СТЫКУ].

2) Нажимайте ◀▶ для переключения элементов.

- При каждом нажатии этой кнопки элементы будут сменяться.

[ВЫКЛ]	Выключение функции калибровки по стыку.
[ВКЛ]	Использование предустановленного в проекторе значения параметра настройки для наклона зоны калибровки по стыку.
[ПОЛЬЗОВАТЕЛЬ]	Использование установленного пользователем значения для наклона зоны калибровки по стыку. (Для данной настройки/регистрации требуется дополнительное программное обеспечение. Обратитесь за помощью к своему дилеру.)

- Чтобы отрегулировать калибровку по стыку, перейдите к шагу 3).

3) Если выбран параметр [ВКЛ] или [ПОЛЬЗОВАТЕЛЬ], нажмите кнопку <ENTER>.

- Отобразится экран [КАЛИБРОВКА ПО СТЫКУ].

4) Нажмите кнопку ▲▼, чтобы указать место, которое нужно исправить.

- При соединении вверху: установите для параметра [ВЕРХНИЙ] значение [ВКЛ]
- При соединении внизу: установите для параметра [НИЖНИЙ] значение [ВКЛ]
- При соединении слева: установите для параметра [ЛЕВЫЙ] значение [ВКЛ]
- При соединении справа: установите для параметра [ПРАВЫЙ] значение [ВКЛ]

5) С помощью кнопок ◀▶ выберите [ВКЛ].

6) С помощью кнопок ▲▼ выберите [НАЧАЛО] или [ШИРИНА].

7) Используйте кнопки ◀▶, чтобы настроить исходное положение или ширину коррекции.

8) Нажмите ▲▼ для выбора параметра [МАРКЕР].

9) Нажмите ◀▶, чтобы установить значение [ВКЛ].

- Отобразится маркер для регулировки положения изображения. Положение, в котором происходит наложение зеленой и красной линий соединяемых изображений с проекторов, будет являться оптимальной точкой. Обязательно установите одинаковое значение ширины коррекции для соединяемых изображений с проекторов. Оптимальное соединение не удастся осуществить, если проекторы имеют разную ширину коррекции.

Оптимальной является точка, в которой эти линии накладываются друг на друга.

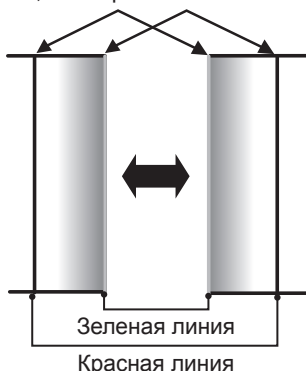

10) С помощью кнопок ▲▼ выберите параметр [РЕГУЛИРОВКА ЯРКОСТИ].

11) Нажмите кнопку <ENTER>.

- Отобразится экран [РЕГУЛИРОВКА ЯРКОСТИ].

- Если для параметра [ТЕСТОВЫЙ ШАБЛОН] на экране [КАЛИБРОВКА ПО СТЫКУ] установлено значение [ВКЛ], при переходе на экран [РЕГУЛИРОВКА ЯРКОСТИ] будет отображаться тестовый шаблон, окрашенный в черный цвет.
- 12) С помощью кнопок ▲▼ выберите параметр [УРОВ. ЧЕРН. ВНЕ ЗОНЫ ПЕРЕКР.].
  - 13) Нажмите кнопку <ENTER>.
    - Отобразится экран [УРОВ. ЧЕРН. ВНЕ ЗОНЫ ПЕРЕКР.].
    - Если для параметра [БЛОКИРОВАН] установлено значение [ВЫКЛ], то параметры [КРАСНЫЙ], [ЗЕЛЕНый] и [СИНИЙ] можно отрегулировать отдельно.
  - 14) Нажимайте ▲▼, чтобы выбрать элемент, а затем нажмите кнопку ◀▶, чтобы его настроить.
    - После завершения настройки нажмите кнопку <MENU>, чтобы вернуться к экрану [РЕГУЛИРОВКА ЯРКОСТИ].
  - 15) С помощью кнопок ▲▼ выберите параметр [ВЕРХНИЙ], [НИЖНИЙ], [ЛЕВЫЙ] или [ПРАВЫЙ] в меню [ШИРИНА ГРАНИЦЫ ЧЕРНОГО].
  - 16) С помощью кнопок ◀▶ установите зону (ширину) настройки [ШИРИНА ГРАНИЦЫ ЧЕРНОГО].
  - 17) С помощью кнопок ▲▼ выберите параметр [ТРАПЕЦ. ИСКАЖЕНИЕ ВВЕРХУ], [ТРАПЕЦ. ИСКАЖЕНИЕ ВНИЗУ], [ТРАПЕЦ. ИСКАЖЕНИЕ СЛЕВА] или [ТРАПЕЦ. ИСКАЖЕНИЕ СПРАВА].
  - 18) С помощью кнопок ◀▶ настройте наклон границы между [УРОВ. ЧЕРН. ВНЕ ЗОНЫ ПЕРЕКР.] и [УРОВЕНЬ ГРАНИЦЫ ЧЕРНОГО].
  - 19) С помощью кнопок ▲▼ выберите параметр [УРОВЕНЬ ГРАНИЦЫ ЧЕРНОГО].
  - 20) Нажмите кнопку <ENTER>.
    - Отобразится экран [УРОВЕНЬ ГРАНИЦЫ ЧЕРНОГО].
    - Если для параметра [БЛОКИРОВАН] установлено значение [ВЫКЛ], то параметры [КРАСНЫЙ], [ЗЕЛЕНый] и [СИНИЙ] можно отрегулировать отдельно.
  - 21) Нажимайте ▲▼, чтобы выбрать элемент, а затем нажмите кнопку ◀▶, чтобы его настроить.
    - После завершения настройки нажмите кнопку <MENU>, чтобы вернуться к экрану [УРОВЕНЬ ГРАНИЦЫ ЧЕРНОГО].
  - 22) С помощью кнопок ▲▼ выберите параметр [ВЕРХНИЙ], [НИЖНИЙ], [ЛЕВЫЙ] или [ПРАВЫЙ] в меню [УРОВ. ЧЕРН. В ЗОНЕ ПЕРЕКР.].
  - 23) Нажмите кнопку <ENTER>.
    - Отобразится экран [УРОВ. ЧЕРН. В ЗОНЕ ПЕРЕКР.].
    - Если для параметра [БЛОКИРОВАН] установлено значение [ВЫКЛ], параметры [КРАСНЫЙ], [ЗЕЛЕНый] и [СИНИЙ] можно настроить отдельно.
  - 24) С помощью кнопок ▲▼ выберите элемент, затем с помощью кнопок ◀▶ настройте параметр.

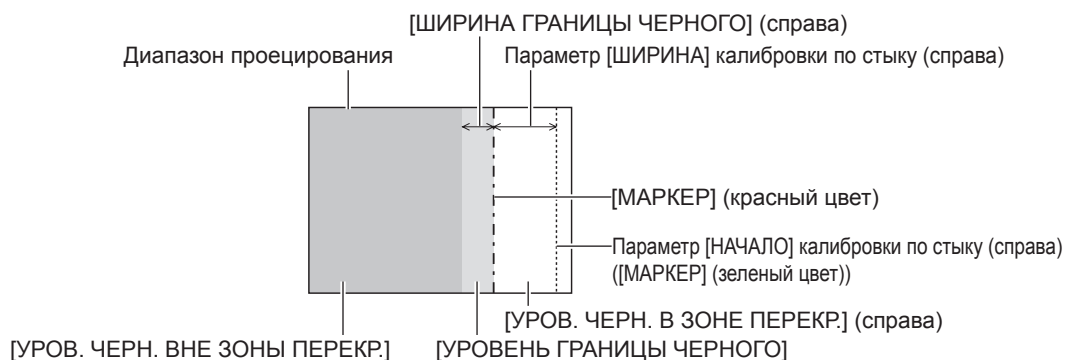

### Примечание

- При использовании параметра [КАЛИБРОВКА ПО СТЫКУ] для настройки нескольких экранов функция [РЕГУЛИРОВКА ЯРКОСТИ] делает увеличение яркости уровня черного в области наложения изображений менее заметным. Оптимальная степень коррекции устанавливается с помощью параметра [УРОВ. ЧЕРН. ВНЕ ЗОНЫ ПЕРЕКР.] так, чтобы уровень черного в области наложения изображений стал таким же, как и в области без наложения. Если область границы между областью наложения изображений и областью без наложения становится ярче после настройки параметра [УРОВ. ЧЕРН. ВНЕ ЗОНЫ ПЕРЕКР.], настройте ширину верхней, нижней, левой или правой части. Настраивайте параметр [УРОВЕНЬ ГРАНИЦЫ ЧЕРНОГО], когда настройка ширины делает темнее только область границы.
- Область наложения может выглядеть неоднородно в зависимости от положения зрителя при использовании экрана с большим усилением или заднего экрана.
- При настройке нескольких экранов одновременно с помощью функций горизонтальной и вертикальной калибровки по стыку настройте параметр [УРОВ. ЧЕРН. В ЗОНЕ ПЕРЕКР.], прежде чем выполнять настройки из шага 12). Способ настройки такой же, как и для параметра [УРОВ. ЧЕРН. ВНЕ ЗОНЫ ПЕРЕКР.].
- Если используется только горизонтальная или только вертикальная калибровка по стыку, установите «0» для всех элементов параметра [УРОВ. ЧЕРН. В ЗОНЕ ПЕРЕКР.].
- Значения параметра [ТЕСТОВЫЙ ШАБЛОН] изменяются вместе со значениями параметра [ТЕСТОВЫЙ ШАБЛОН] в режиме [ЦВЕТОВОЕ СОГЛАСОВАНИЕ].
- Регулировка наклона границы между параметрами [УРОВ. ЧЕРН. ВНЕ ЗОНЫ ПЕРЕКР.] и [УРОВЕНЬ ГРАНИЦЫ ЧЕРНОГО] – это функция для выполнения калибровки по стыку одновременно с настройкой параметра [ГЕОМЕТРИЯ] (➤ стр. 90). Если параметр [УРОВ. ЧЕРН. ВНЕ ЗОНЫ ПЕРЕКР.] наклонен коррекцией трапецидальных искажений из параметра [ТРАПЕЦИЯ] в меню [ГЕОМЕТРИЯ], выполните шаги 17) и 18) для настройки калибровки по стыку в соответствии с формой [УРОВ. ЧЕРН. ВНЕ ЗОНЫ ПЕРЕКР.].

### [ЗАДЕРЖ КАДРА]

Установите кадровую задержку изображения.

1) Нажмите ▲▼ для выбора параметра [ЗАДЕРЖ КАДРА].

2) Нажимайте ◀▶ для переключения элементов.

- При каждом нажатии этой кнопки элементы будут сменяться.

[НОРМАЛЬН]	Стандартная настройка.
[БЫСТРАЯ]*1	Упрощает обработку изображений для уменьшения кадровой задержки изображения.
[ФИКСИРОВАННАЯ]*2	Устанавливает для кадровой задержки изображения постоянное значение независимо от положения или увеличения изображения.

\*1 Когда входные сигналы не являются чередующимися, параметр [БЫСТРАЯ] не удастся установить.

\*2 Только при подаче видеосигналов и сигналов неподвижных изображений с вертикальной частотой развертки 50 Hz или 60 Hz

### Примечание

- Если для [ЗАДЕРЖ КАДРА] установлена настройка [БЫСТРАЯ], то качество изображения снижается. Также не удастся установить параметр [DIGITAL CINEMA REALITY].
- [ЗАДЕРЖ КАДРА] нельзя установить во время работы в режиме P IN P.

### [ПОЛОЖЕНИЕ РАСТРА]

Благодаря этому можно будет произвольно перемещать положение изображения в пределах области проекции, когда проецируемое изображение не занимает всю проекционную область.

1) Нажмите ▲▼ для выбора параметра [ПОЛОЖЕНИЕ РАСТРА].

2) Нажмите кнопку <ENTER>.

- Отобразится экран [ПОЛОЖЕНИЕ РАСТРА].

3) Нажимайте ▲▼◀▶, чтобы настроить положение.

## Меню [ЯЗЫК МЕНЮ (LANGUAGE)]

На экране меню выберите [ЯЗЫК МЕНЮ (LANGUAGE)] в главном меню и откройте подменю. Для получения информации об использовании экрана меню см. раздел «Навигация по меню» (→ стр. 75).

- Нажимайте ▲▼, чтобы выбрать язык, а затем нажмите кнопку <ENTER> для его установки.

### Изменение языка меню

Можно выбрать язык экранного меню.

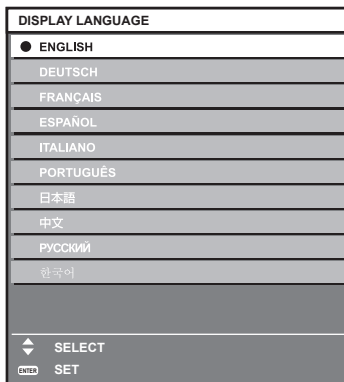

- Различные меню, установки, экраны настройки, названия кнопок управления и т. п. отображаются на выбранном языке.
- Можно выбрать один из следующих языков: английский, немецкий, французский, испанский, итальянский, португальский, японский, китайский, русский или корейский.

### Примечание

- В качестве языка экранного меню проектора по умолчанию установлен английский; также он выбирается при выполнении команды [ПОЛЬЗОВАТЕЛЬСКИЕ НАСТРОЙКИ] (→ стр. 133) в меню [ИНИЦИАЛИЗ].



## Меню [НАСТРОЙКИ ЭКРАНА]

На экране меню выберите [НАСТРОЙКИ ЭКРАНА] в главном меню, а затем выберите элемент в подменю.

Для получения информации об использовании экрана меню см. раздел «Навигация по меню» (→ стр. 75).

- После выбора элемента нажимайте ▲▼◀▶ для выполнения настройки.

### [ЦВЕТОВОЕ СОГЛАСОВАНИЕ]

Коррекция разницы в цветах между проекторами при одновременном использовании нескольких проекторов.

#### Настройка необходимого цветового согласования

1) Нажмите ▲▼ для выбора параметра [ЦВЕТОВОЕ СОГЛАСОВАНИЕ].

2) Нажимайте ◀▶ для переключения элементов.

- При каждом нажатии этой кнопки элементы будут сменяться.

[ВЫКЛ]	Настройка цветового согласования не выполняется.
[3ЦВЕТА]	Регулирует три цвета: [КРАСНЫЙ], [ЗЕЛЕНый] или [СИНИЙ].
[7ЦВЕТОВ]	Регулирует семь цветов: [КРАСНЫЙ], [ЗЕЛЕНый], [СИНИЙ], [ГОЛУБОЙ], [ПУРПУРНЫЙ], [ЖЕЛТЫЙ] или [БЕЛый].
[ИЗМЕРЕНИЕ]	Для получения дополнительной информации об этом режиме см. раздел «Настройка цветового согласования с помощью колориметра» (→ стр. 99).

3) Выберите [3ЦВЕТА] или [7ЦВЕТОВ], а затем нажмите кнопку <ENTER>.

- Отобразится экран [3ЦВЕТА] или [7ЦВЕТОВ].

4) Нажмите ▲▼ для выбора [КРАСНЫЙ], [ЗЕЛЕНый] или [СИНИЙ] ([КРАСНЫЙ], [ЗЕЛЕНый], [СИНИЙ], [ГОЛУБОЙ], [ПУРПУРНЫЙ], [ЖЕЛТЫЙ] или [БЕЛый] для режима [7ЦВЕТОВ]).

5) Нажмите кнопку <ENTER>.

- Отобразится экран [3ЦВЕТА:КРАСНЫЙ], [3ЦВЕТА:ЗЕЛЕНый] или [3ЦВЕТА:СИНИЙ].  
Для параметра [7ЦВЕТОВ] отобразится экран [7ЦВЕТОВ:КРАСНЫЙ], [7ЦВЕТОВ:ЗЕЛЕНый], [7ЦВЕТОВ:СИНИЙ], [7ЦВЕТОВ:ГОЛУБОЙ], [7ЦВЕТОВ:ПУРПУРНЫЙ], [7ЦВЕТОВ:ЖЕЛТЫЙ] или [7ЦВЕТОВ:БЕЛый].
- При установке для параметра [ТЕСТОВЫЙ ШАБЛОН] значения [ВКЛ] отобразится тестовый шаблон для выбранного цвета.

6) С помощью кнопок ▲▼ выберите [КРАСНЫЙ], [ЗЕЛЕНый] или [СИНИЙ].

7) Нажимайте ◀▶ для выполнения настройки.

- Значение параметра настройки изменяется в пределах от 0\*1 до 2 048.

\*1 Нижний предел зависит от настраиваемого цвета.

#### Примечание

- Процедура изменения цвета настройки  
Когда изменяется коррекционный цвет, идентичный цвету настройки: изменяется яркость цвета настройки.  
Когда изменяется красный коррекционный цвет: красный цвет добавляется к цвету настройки или отнимается от него.  
Когда изменяется зеленый коррекционный цвет: зеленый цвет добавляется к цвету настройки или отнимается от него.  
Когда изменяется синий коррекционный цвет: синий цвет добавляется к цвету настройки или отнимается от него.
- Так как для настройки требуются специальные навыки, ее должно выполнять лицо, знакомое с принципом работы проектора, или специалист по обслуживанию.
- При нажатии кнопки <DEFAULT> на пульте дистанционного управления восстановятся заводские установки для всех элементов.
- Если для параметра [ЦВЕТОВОЕ СОГЛАСОВАНИЕ] установлено значение, отличное от [ВЫКЛ], для параметра [КОРРЕКЦИЯ ЦВЕТА] фиксируется значение [ВЫКЛ], а для параметра [ЦВЕТОВАЯ ТЕМПЕРАТУРА] – значение [ПОЛЬЗ1].
- Значения параметра [ТЕСТОВЫЙ ШАБЛОН] изменяются вместе со значениями параметра [ТЕСТОВЫЙ ШАБЛОН] в режиме [КАЛИБРОВКА ПО СТЫКУ].

**Настройка цветового согласования с помощью колориметра**

Использование колориметра дает возможность измерить координаты цветности и яркость для изменения цветов [КРАСНЫЙ], [ЗЕЛЕНый], [СИНИЙ], [ГОЛУБОЙ], [ПУРПУРНЫЙ], [ЖЕЛТЫЙ] или [БЕЛЫЙ] на подходящие цвета.

- 1) Нажмите ▲▼ для выбора параметра [ЦВЕТОВОЕ СОГЛАСОВАНИЕ].
- 2) С помощью кнопок ◀▶ выберите [ИЗМЕРЕНИЕ].
- 3) Нажмите кнопку <ENTER>.
  - Отобразится экран [РЕЖИМ ИЗМЕРЕНИЯ].
- 4) Нажмите ▲▼ для выбора параметра [ИЗМЕРЕННЫЕ ДАННЫЕ].
- 5) Нажмите кнопку <ENTER>.
  - Отобразится экран [ИЗМЕРЕННЫЕ ДАННЫЕ].
- 6) С помощью колориметра замерьте текущую яркость (Y) и координаты цветности (x, y).
- 7) Нажимайте ▲▼, чтобы выбрать цвет, а затем нажмите кнопку ◀▶, чтобы его установить.
  - При установке для параметра [ТЕСТОВЫЙ ШАБЛОН] значения [ВКЛ] на экране [РЕЖИМ ИЗМЕРЕНИЯ] отобразится тестовый шаблон для выбранного цвета.
- 8) После завершения ввода всех данных нажмите кнопку <MENU>.
  - Отобразится экран [РЕЖИМ ИЗМЕРЕНИЯ].
- 9) Нажмите ▲▼ для выбора параметра [КОНЕЧНЫЕ ДАННЫЕ].
- 10) Нажмите кнопку <ENTER>.
  - Отобразится экран [КОНЕЧНЫЕ ДАННЫЕ].
- 11) Нажимайте ▲▼, чтобы выбрать цвет, а затем нажмите ◀▶, чтобы ввести координаты нужных цветов.
  - При установке для параметра [ТЕСТОВЫЙ ШАБЛОН] значения [ВКЛ] на экране [РЕЖИМ ИЗМЕРЕНИЯ] отобразится тестовый шаблон для выбранного цвета.
- 12) После завершения ввода всех данных нажмите кнопку <MENU>.

**Примечание**

- Цвета не отображаются должным образом, если целевые данные не входят в диапазон отображаемых цветов данного проектора.
- Установите [ТЕСТОВЫЙ ШАБЛОН] на значение [ВКЛ], чтобы автоматически отображать тестовый шаблон для использования в процессе регулировки выбранных цветов настройки.
- Значения параметра [ТЕСТОВЫЙ ШАБЛОН] изменяются вместе со значениями параметра [ТЕСТОВЫЙ ШАБЛОН] в режиме [КАЛИБРОВКА ПО СТЫКУ].
- При использовании колориметра или подобного прибора для выполнения измерений измерьте цвета, отображаемые с помощью [ТЕСТОВЫЙ ШАБЛОН].
- Могут быть некоторые расхождения между цветовыми координатами целевых данных и значениями, полученными в результате измерений с помощью прибора, при использовании определенных приборов и выполнении измерений в различных условиях.

**[КОРРЕКЦИЯ ЦВЕТА]**

Цвета можно настроить и зарегистрировать для каждого формата входного сигнала.

- 1) С помощью кнопок ▲▼ выберите [КОРРЕКЦИЯ ЦВЕТА].
- 2) С помощью кнопок ◀▶ выберите значение параметра.
  - При каждом нажатии этой кнопки элементы будут сменяться.

[ВЫКЛ]	Стандартная настройка
[ПОЛЬЗОВАТЕЛЬ]	Для каждого из следующих четырех форматов сигналов можно отрегулировать и зарегистрировать шесть цветов (красный, зеленый, синий, голубой, пурпурный и желтый): VIDEO, Y/C, RGB и YCbCr/YPrPb. Нажмите кнопку <ENTER>, чтобы настроить детали. Настройка возможна в диапазоне от -31 до +31.

**[НАСТРОЙКИ ПРОЕКЦИИ]**

Установите размера экрана.

Если меняется соотношение сторон проецируемого изображения, скорректируйте оптимальное положение изображения для установленного экрана. Установите изображение в подходящее положение для используемого экрана.

- 1) Нажмите ▲▼ для выбора параметра [НАСТРОЙКИ ПРОЕКЦИИ].
- 2) Нажмите кнопку <ENTER>.
  - Отобразится экран [НАСТРОЙКИ ПРОЕКЦИИ].
- 3) Нажмите ◀▶ для переключения элемента [ФОРМАТ ИЗОБРАЖЕНИЯ].
  - При каждом нажатии этой кнопки элементы будут сменяться.

Модель	[ФОРМАТ ИЗОБРАЖЕНИЯ]	Диапазон при выбранном значении [РАСПОЛОЖЕНИЕ ПРОЕКЦИИ]
PT-DZ780	[16:10]	Настройка невозможна.
	[4:3]	Положение по горизонтали регулируется в диапазоне от –160 до 160.
	[16:9]	Положение по вертикали регулируется в диапазоне от –60 до 60.
PT-DW750	[16:10]	Настройка невозможна.
	[16:9]	Положение по вертикали регулируется в диапазоне от –40 до 40.
PT-DX820	[4:3]	Настройка невозможна.
	[16:9]	Настройка вертикального положения в диапазоне от –96 до 96.

- 4) Нажмите ▲▼ для выбора параметра [РАСПОЛОЖЕНИЕ ПРОЕКЦИИ].
  - Если для параметра [ФОРМАТ ИЗОБРАЖЕНИЯ] установлено значение [16:10] (модели PT-DZ780 и PT-DW750) или если для параметра [ФОРМАТ ИЗОБРАЖЕНИЯ] установлено значение [4:3] (модель PT-DX820), невозможно выбрать и настроить параметр [РАСПОЛОЖЕНИЕ ПРОЕКЦИИ].
- 5) Нажмите ◀▶, чтобы настроить параметр [РАСПОЛОЖЕНИЕ ПРОЕКЦИИ].

**[АВТОСИГНАЛ]**

Установка автоматического выполнения автоматической настройки сигналов.

Регулировку положения отображаемого экрана или уровня сигнала можно выполнять автоматически, не нажимая каждый раз кнопку <AUTO SETUP> на пульте дистанционного управления при частой отправке на вход незарегистрированных сигналов, например, на собрании и т. п.

- 1) Нажмите ▲▼ для выбора параметра [АВТОСИГНАЛ].
- 2) Нажимайте ◀▶ для переключения элементов.
  - При каждом нажатии этой кнопки элементы будут сменяться.

[ВЫКЛ]	Выключение функции автосигнала.
[ВКЛ]	Автоматическое выполнение автоматической настройки при каждом изменении изображений на незарегистрированные сигналы во время проецирования.

**[АВТОНАСТРОЙКА]**

Этот параметр необходимо устанавливать при настройке специального или горизонтально удлиненного (например, 16:9) сигнала.

**Настройка с помощью меню [РЕЖИМ]**

- 1) Нажмите ▲▼ для выбора параметра [АВТОНАСТРОЙКА].
- 2) Нажмите кнопку <ENTER>.
  - Отобразится экран [АВТОНАСТРОЙКА].
- 3) Нажмите ▲▼ для выбора [РЕЖИМ].

4) Нажимайте ◀▶ для переключения элементов.

- При каждом нажатии этой кнопки элементы будут сменяться.

[ПО УМОЛЧАНИЮ]	Стандартная настройка.
[ШИРОКИЙ]	Выберите эту установку, если подается сигнал широкоформатного изображения, соотношение сторон которого не соответствует настройке [ПО УМОЛЧАНИЮ].
[ПОЛЬЗОВАТЕЛЬ]	Выберите эту установку, если подается сигнал с особым горизонтальным разрешением (количество отображаемых точек).

- Если выбран параметр [ПО УМОЛЧАНИЮ] или [ШИРОКИЙ], перейдите к шагу 7).

5) Нажимайте ▲▼, чтобы выбрать параметр [ОТОБР.ПИКСЕЛЕЙ], а затем нажимайте ◀▶, пока значение [ОТОБР.ПИКСЕЛЕЙ] не будет равным горизонтальному разрешению источника сигнала.

6) Нажмите ▲▼ для выбора параметра [РЕЖИМ].

7) Нажмите кнопку <ENTER>.

- Будет выполнена автоматическая настройка. [В ПРОЦЕССЕ] отображается во время автоматической регулировки. После выполнения операции система возвращается к экрану [АВТОНАСТРОЙКА].

**Примечание**

- Автоматическую настройку сигнала можно выполнить, когда подаются аналоговые сигналы RGB, состоящие из точек, например компьютерные сигналы или сигналы DVI-D/HDMI.

**Автоматическая регулировка положения**

1) Нажмите ▲▼ для выбора [АВТОНАСТРОЙКА].

2) Нажмите кнопку <ENTER>.

- Отобразится экран [АВТОНАСТРОЙКА].

3) Нажмите ▲▼ для выбора [НАСТРОЙКА РАСПОЛОЖЕНИЯ].

4) Нажимайте ◀▶ для переключения элементов.

[ВКЛ]	Регулировка положения и размера экрана при выполнении автоматической настройки.
[ВЫКЛ]	Автоматическая настройка не выполняется.

**Автоматическая регулировка уровня сигнала**

1) Нажмите ▲▼ для выбора [АВТОНАСТРОЙКА].

2) Нажмите кнопку <ENTER>.

- Отобразится экран [АВТОНАСТРОЙКА].

3) Нажмите ▲▼ для выбора [НАСТРОЙКА УРОВНЯ СИГНАЛА].

4) Нажимайте ◀▶ для переключения элементов.

[ВЫКЛ]	Автоматическая настройка не выполняется.
[ВКЛ]	Регулировка уровня черного (экранное меню [ЯРКОСТЬ]) и уровень белого (экранное меню [КОНТРАСТНОСТЬ]) во время выполнения автонастройки.

**Примечание**

- [НАСТРОЙКА УРОВНЯ СИГНАЛА] может функционировать некорректно, пока на вход не подается неподвижное изображение с абсолютно черными и белыми цветами.

**[НАСТРОЙКА РЕЗЕРВНОГО ВХОДА]**

Настройте функцию резервирования, чтобы обеспечить максимально незаметное переключение на резервный входной сигнал при нарушении сигнала на входе.

1) С помощью кнопок ▲▼ выберите [НАСТРОЙКА РЕЗЕРВНОГО ВХОДА].

2) Нажмите кнопку <ENTER>.

- Отобразится экран [НАСТРОЙКА РЕЗЕРВНОГО ВХОДА].

3) С помощью кнопок ▲▼ выберите [РЕЖИМ РЕЗЕРВНОГО ВХОДА].

4) С помощью кнопок ◀▶ выберите значение параметра.

- При каждом нажатии этой кнопки элементы будут сменяться.

[ВЫКЛ]	Выключение функции резервирования.
[ВКЛ]	Включение функции резервирования между входным сигналом DVI-D и входным сигналом HDMI. Входной сигнал переключается максимально незаметно, когда на первичный и вторичный входы подается один и тот же сигнал. Первичный вход привязан к разъему <DVI-D IN>, а вторичный - <HDMI IN>.

5) С помощью кнопок ▲▼ выберите [АВТОМАТИЧЕСКОЕ ПЕРЕКЛЮЧЕНИЕ].

- Если для параметра [РЕЖИМ РЕЗЕРВНОГО ВХОДА] выбрано значение [ВЫКЛ], не удастся выбрать параметр [АВТОМАТИЧЕСКОЕ ПЕРЕКЛЮЧЕНИЕ].

6) С помощью кнопок ◀▶ выберите значение параметра.

- При каждом нажатии этой кнопки элементы будут сменяться.

[ВКЛЮЧЕНО]	Автоматическое переключение на вторичный вход при нарушении входного сигнала на первичном входе.
[ВЫКЛЮЧЕНО]	Выключение функции автоматического переключения входа.

### Примечание

- Функция резервирования работает, только когда для параметра [РЕЖИМ РЕЗЕРВНОГО ВХОДА] установлено значение [ВКЛ], а на разъемы <DVI-D IN> и <HDMI IN> подается один и тот же сигнал.
- Чтобы переключиться на резервный входной сигнал при помощи функции резервирования, убедитесь, что выполнены следующие три условия для использования этой функции.
  - Установите для параметра [РЕЖИМ РЕЗЕРВНОГО ВХОДА] значение [ВКЛ].
  - Подайте один и тот же сигнал на первичный и вторичный входы.
  - Отобразите изображение первичного входа.
- Если входной сигнал переключается на другой вход, кроме первичного или вторичного, то при готовности функции резервирования будет отменено состояние готовности к использованию функции резервирования. Чтобы снова переключиться на резервный входной сигнал при помощи функции резервирования, переключитесь на первичный вход.
- Когда для параметра [РЕЖИМ РЕЗЕРВНОГО ВХОДА] установлено значение [ВКЛ], параметр [СОСТОЯНИЕ РЕЗЕРВНОГО ВХОДА] отображается в качестве информации о входе (➔ стр. 109) и на экране [СОСТОЯНИЕ] (➔ стр. 71, 128).  
Когда переключение на резервный входной сигнал доступно при помощи функции резервирования, на экране [СОСТОЯНИЕ РЕЗЕРВНОГО ВХОДА] отображается значение [АКТИВНЫЙ]. Когда это невозможно, отображается значение [НЕАКТИВНЫЙ].  
Когда для параметра [СОСТОЯНИЕ РЕЗЕРВНОГО ВХОДА] установлено значение [АКТИВНЫЙ] при отображении изображения первичного входа, вторичный вход становится резервным входом.  
Когда для параметра [СОСТОЯНИЕ РЕЗЕРВНОГО ВХОДА] установлено значение [АКТИВНЫЙ] при отображении изображения вторичного входа, первичный вход становится резервным входом.
- Если входы DVI-D и HDMI включены, когда для параметра [РЕЖИМ РЕЗЕРВНОГО ВХОДА] установлено значение [ВКЛ] и возможно переключение на резервный входной сигнал, вход переключается незаметно.
- Когда для параметра [АВТОМАТИЧЕСКОЕ ПЕРЕКЛЮЧЕНИЕ] установлено значение [ВКЛЮЧЕНО], а для параметра [СОСТОЯНИЕ РЕЗЕРВНОГО ВХОДА] – [АКТИВНЫЙ], сигнал автоматически переключается на резервный вход при нарушении входного сигнала.
- Когда для параметра [АВТОМАТИЧЕСКОЕ ПЕРЕКЛЮЧЕНИЕ] установлено значение [ВКЛЮЧЕНО], и сигнал автоматически переключается на резервный вход при нарушении входного сигнала, параметр [СОСТОЯНИЕ РЕЗЕРВНОГО ВХОДА] изменяет свое значение на [НЕАКТИВНЫЙ]. В таком случае переключение на резервный входной сигнал невозможно до тех пор, пока не будет восстановлен первоначальный входной сигнал. Если сигнал автоматически переключается на резервный вход, переключение на резервный входной сигнал будет возможно при восстановлении первоначального входного сигнала. В таком случае текущий вход будет сохранен.
- [НАСТРОЙКА РЕЗЕРВНОГО ВХОДА] нельзя установить во время работы в режиме P IN P. Операция резервирования также не выполняется.

### [RGB IN]

Установка согласования сигналов для ввода на разъем <RGB 1 IN>.

#### Настройка [НАСТРОЙКА ВХОДА RGB1]

1) Нажмите ▲▼ для выбора параметра [RGB IN].

2) Нажмите кнопку <ENTER>.

- Отобразится экран [RGB IN].

3) Нажмите ▲▼ для выбора [НАСТРОЙКА ВХОДА RGB1].

4) Нажимайте ◀▶ для переключения элементов.

- При каждом нажатии этой кнопки элементы будут сменяться.

[RGB/YP <sub>B</sub> P <sub>R</sub> ]	Выберите эту установку, если на разъем <RGB 1 IN> подается сигнал RGB или сигнал YC <sub>B</sub> C <sub>R</sub> /YP <sub>B</sub> P <sub>R</sub> .
[VIDEO]	Выберите эту установку, если на разъем <RGB 1 IN> (<R/P <sub>R</sub> /VIDEO>) подается видеосигнал.
[Y/C]	Выберите эту установку, если на разъем <RGB 1 IN> (<G/Y>, <B/P <sub>B</sub> /C>) подаются сигналы яркости и цветности.

**Примечание**

- Если для параметра [ПУЛЬТ ДИСТ. УПРАВЛЕНИЯ] установлено значение [ПОЛЬЗОВАТЕЛЬ], а для параметра [КНОПКА VIDEO] в меню [КНОПКА ВЫБОРА ВХОДА] установлено значение, отличное от значения [ВЫКЛЮЧЕНО] в меню [ЗАЩИТА] → [ВЫБОР УСТРОЙСТВА УПРАВЛЕНИЯ] (► стр. 142), при нажатии кнопки <VIDEO> на пульте дистанционного управления производится переключение [НАСТРОЙКА ВХОДА RGB1] на [VIDEO] или [Y/C].

**Переключение уровня сектора входного синхронизирующего сигнала**

1) Нажмите ▲▼ для выбора [RGB IN].

2) Нажмите кнопку <ENTER>.

- Отобразится экран [RGB IN].

3) С помощью ▲▼ выберите [ПОРОГ СИНХРОНИЗАЦИИ RGB1] или [ПОРОГ СИНХРОНИЗАЦИИ RGB2].

4) Нажимайте ◀▶ для переключения элементов.

[НИЗКИЙ]	Установка уровня сектора [НИЗКИЙ].
[ВЫСОКИЙ]	Установка уровня сектора [ВЫСОКИЙ].

**Настройка параметра [РЕЖИМ EDID RGB2]**

1) С помощью кнопок ▲▼ выберите [RGB IN].

2) Нажмите кнопку <ENTER>.

- Отобразится экран [RGB IN].

3) С помощью кнопок ▲▼ выберите [РЕЖИМ EDID RGB2].

4) Нажмите кнопку <ENTER>.

- Отобразится экран [РЕЖИМ EDID RGB2].

5) С помощью кнопок ◀▶ выберите значение параметра [РЕЖИМ EDID].

- При каждом нажатии этой кнопки элементы будут сменяться.

[ПО УМОЛЧАНИЮ]	Стандартная настройка.
[ПОДСТРОЙКА ПРОЕКЦИИ]	Изменение данных EDID в соответствии с параметром [ФОРМАТ ИЗОБРАЖЕНИЯ].
[ПОЛЬЗОВАТЕЛЬ]	Установка элементов [РАЗРЕШЕНИЕ] и [ЧАСТОТА РАЗВЕРТ.ПО ВЕРТИК.] в соответствии с EDID.

- Если выбран параметр [ПО УМОЛЧАНИЮ] или [ПОДСТРОЙКА ПРОЕКЦИИ], перейдите к шагу 10).

6) Нажмите кнопку <ENTER>.

- Отобразится экран [РАЗРЕШЕНИЕ].

7) С помощью кнопок ▲▼◀▶ выберите [РАЗРЕШЕНИЕ].

- Выберите [1024x768p], [1280x720p], [1280x768p], [1280x800p], [1280x1024p], [1366x768p], [1400x1050p], [1440x900p], [1600x900p], [1600x1200p], [1680x1050p], [1920x1080p], [1920x1080i] или [1920x1200p].

8) Нажмите кнопку <ENTER>.

- Отобразится экран [ЧАСТОТА РАЗВЕРТ.ПО ВЕРТИК.].

9) С помощью кнопок ◀▶ выберите [ЧАСТОТА РАЗВЕРТ.ПО ВЕРТИК.].



- Выберите параметр [60Hz], [50Hz], [30Hz], [25Hz] или [24Hz], когда для параметра [РАЗРЕШЕНИЕ] выбрано значение [1920x1080p].
- Выберите параметр [60Hz], [50Hz] или [48Hz], когда для параметра [РАЗРЕШЕНИЕ] выбрано значение [1920x1080i].
- Выберите параметр [60Hz] или [50Hz], когда для параметра [РАЗРЕШЕНИЕ] выбрано значение, отличное от [1920x1080p] или [1920x1080i].

10) Нажмите кнопку <ENTER>.

- Отобразится экран подтверждения.

11) С помощью кнопок ◀▶ выберите [ДА], а затем нажмите кнопку <ENTER>.

**Примечание**

- Данные о настройках отображаются в [РАЗРЕШЕНИЕ] и [ЧАСТОТА РАЗВЕРТ.ПО ВЕРТИК.] меню [СОСТОЯНИЕ EDID].
- Может потребоваться изменение настроек разрешения и вертикальной частоты развертки на компьютере или устройстве для воспроизведения видео.
- После изменения настроек может потребоваться перезагрузка компьютера, устройства для воспроизведения видео или проектора.
- В зависимости от компьютера или устройства для воспроизведения видео вывод с заданными разрешением и вертикальной частотой развертки может не выполняться.

**[DVI-D IN]**

Переключение настройки, если к разъему <DVI-D IN> проектора подключено внешнее устройство, а изображение не проецируется должным образом.

1) Нажмите ▲▼ для выбора [DVI-D IN].

2) Нажмите кнопку <ENTER>.

- Отобразится экран [DVI-D IN].

3) С помощью кнопок ▲▼ выберите параметр [ВЫБОР EDID].

4) Нажимайте ◀▶ для переключения элементов.

- При каждом нажатии этой кнопки элементы будут сменяться.

[EDID3]	Автоматическое распознавание сигналов видео и неподвижных изображений.
[EDID1]	Как правило, эта установка выбирается, когда к разъему <DVI-D IN> подключено внешнее устройство, являющееся источником видеосигналов (например, проигрыватель дисков Blu-ray).
[EDID2(ПК)]	Как правило, эта установка выбирается, когда к разъему <DVI-D IN> подключено внешнее устройство, являющееся источником сигналов неподвижных изображений (например, компьютер).

5) Нажмите ▲▼ для выбора параметра [УРОВЕНЬ СИГНАЛА].

6) Нажимайте ◀▶ для переключения элементов.

- При каждом нажатии этой кнопки элементы будут сменяться.

[АВТО]	Автоматическая установка уровня сигнала.
[0-255:ПК]	Выберите эту установку, если на разъем <DVI-D IN> подается выходной сигнал с разъема DVI-D внешнего устройства (например, компьютера).
[16-235]	Выберите эту установку, если на разъем <DVI-D IN> с помощью кабеля-переходника или подобного кабеля подается выходной сигнал с разъема HDMI внешнего устройства (например, проигрывателя дисков Blu-ray).

**Примечание**

- Оптимальная настройка различается в зависимости от настройки выходного сигнала подключенного внешнего устройства. Для получения дополнительной информации о выходных сигналах внешнего устройства см. инструкции по эксплуатации внешнего устройства.
- Данные для «горячего подключения» изменятся при изменении настройки. Для получения информации о разрешении, поддерживающем «горячее подключение», см. раздел «Список совместимых сигналов» (► стр. 198).

**Настройка параметра [РЕЖИМ EDID]**

1) С помощью кнопок ▲▼ выберите [DVI-D IN].

2) Нажмите кнопку <ENTER>.

- Отобразится экран [DVI-D IN].
- 3) С помощью кнопок ▲▼ выберите [РЕЖИМ EDID].
  - 4) Нажмите кнопку <ENTER>.
    - Отобразится экран [РЕЖИМ EDID DVI-D].
  - 5) С помощью кнопок ◀▶ выберите значение параметра [РЕЖИМ EDID].
    - При каждом нажатии этой кнопки элементы будут сменяться.

[ПО УМОЛЧАНИЮ]	Стандартная настройка.
[ПОДСТРОЙКА ПРОЕКЦИИ]	Изменение данных EDID в соответствии с параметром [ФОРМАТ ИЗОБРАЖЕНИЯ].
[ПОЛЬЗОВАТЕЛЬ]	Установка элементов [РАЗРЕШЕНИЕ] и [ЧАСТОТА РАЗВЕРТ.ПО ВЕРТИК.] в соответствии с EDID.

- Если выбран параметр [ПО УМОЛЧАНИЮ] или [ПОДСТРОЙКА ПРОЕКЦИИ], перейдите к шагу 10).
- 6) Нажмите кнопку <ENTER>.
    - Отобразится экран [РАЗРЕШЕНИЕ].
  - 7) С помощью кнопок ▲▼◀▶ выберите [РАЗРЕШЕНИЕ].
    - Выберите [1024x768p], [1280x720p], [1280x768p], [1280x800p], [1280x1024p], [1366x768p], [1400x1050p], [1440x900p], [1600x900p], [1600x1200p], [1680x1050p], [1920x1080p], [1920x1080i] или [1920x1200p].
  - 8) Нажмите кнопку <ENTER>.
    - Отобразится экран [ЧАСТОТА РАЗВЕРТ.ПО ВЕРТИК.].
  - 9) С помощью кнопок ◀▶ выберите [ЧАСТОТА РАЗВЕРТ.ПО ВЕРТИК.].
    - Выберите параметр [60Hz], [50Hz], [30Hz], [25Hz] или [24Hz], когда для параметра [РАЗРЕШЕНИЕ] выбрано значение [1920x1080p].
    - Выберите параметр [60Hz], [50Hz] или [48Hz], когда для параметра [РАЗРЕШЕНИЕ] выбрано значение [1920x1080i].
    - Выберите параметр [60Hz] или [50Hz], когда для параметра [РАЗРЕШЕНИЕ] выбрано значение, отличное от [1920x1080p] или [1920x1080i].
  - 10) Нажмите кнопку <ENTER>.
    - Отобразится экран подтверждения.
  - 11) С помощью кнопок ◀▶ выберите [ДА], а затем нажмите кнопку <ENTER>.

#### Примечание

- Данные о настройках отображаются в [РАЗРЕШЕНИЕ] и [ЧАСТОТА РАЗВЕРТ.ПО ВЕРТИК.] меню [СОСТОЯНИЕ EDID].
- Может потребоваться изменение настроек разрешения и вертикальной частоты развертки на компьютере или устройстве для воспроизведения видео.
- После изменения настроек может потребоваться перезагрузка компьютера, устройства для воспроизведения видео или проектора.
- В зависимости от компьютера или устройства для воспроизведения видео вывод с заданными разрешением и вертикальной частотой развертки может не выполняться.

#### [HDMI IN]

Переключение настройки, если к разъему <HDMI IN> проектора подключено внешнее устройство, а изображение не проецируется должным образом.

- 1) Нажмите ▲▼ для выбора параметра [HDMI IN].
- 2) Нажмите кнопку <ENTER>.
  - Отобразится экран [HDMI IN].
- 3) С помощью кнопок ▲▼ выберите [УРОВЕНЬ СИГНАЛА].
- 4) С помощью кнопок ◀▶ выберите значение параметра.
  - При каждом нажатии этой кнопки элементы будут сменяться.

[АВТО]	Автоматическая установка уровня сигнала.
[64-940]	Выберите эту установку, если на разъем <HDMI IN> подается выходной сигнал с разъема HDMI внешнего устройства (например, проигрывателя дисков Blu-ray).



<b>[0-1023]</b>	<p>Выберите эту установку, если на разъем &lt;HDMI IN&gt; с помощью кабеля-переходника или подобного кабеля подается выходной сигнал с разъема DVI-D внешнего устройства (например, компьютера).</p> <p>Также выберите эту установку, если на разъем &lt;HDMI IN&gt; подается выходной сигнал с разъема HDMI компьютера или другого устройства.</p>
-----------------	---

### Примечание

- Оптимальная настройка различается в зависимости от настройки выходного сигнала подключенного внешнего устройства. Для получения дополнительной информации о выходных сигналах внешнего устройства см. инструкции по эксплуатации внешнего устройства.
- Отображаемый уровень сигнала обновляется после получения каждые 30 бит входных данных.

### Настройка параметра [РЕЖИМ EDID]

- 1) С помощью кнопок ▲▼ выберите [HDMI IN].
- 2) Нажмите кнопку <ENTER>.
  - Отобразится экран [HDMI IN].
- 3) С помощью кнопок ▲▼ выберите [РЕЖИМ EDID].
- 4) Нажмите кнопку <ENTER>.
  - Отобразится экран [РЕЖИМ EDID HDMI].
- 5) С помощью кнопок ◀▶ выберите значение параметра [РЕЖИМ EDID].
  - При каждом нажатии этой кнопки элементы будут сменяться.

<b>[ПО УМОЛЧАНИЮ]</b>	Стандартная настройка.
<b>[ПОДСТРОЙКА ПРОЕКЦИИ]</b>	Изменение данных EDID в соответствии с параметром [ФОРМАТ ИЗОБРАЖЕНИЯ].
<b>[ПОЛЬЗОВАТЕЛЬ]</b>	Установка элементов [РАЗРЕШЕНИЕ] и [ЧАСТОТА РАЗВЕРТ.ПО ВЕРТИК.] в соответствии с EDID.

- Если выбран параметр [ПО УМОЛЧАНИЮ] или [ПОДСТРОЙКА ПРОЕКЦИИ], перейдите к шагу **10**.
- 6) Нажмите кнопку <ENTER>.
    - Отобразится экран [РАЗРЕШЕНИЕ].
  - 7) С помощью кнопок ▲▼◀▶ выберите [РАЗРЕШЕНИЕ].
    - Выберите [1024x768p], [1280x720p], [1280x768p], [1280x800p], [1280x1024p], [1366x768p], [1400x1050p], [1440x900p], [1600x900p], [1600x1200p], [1680x1050p], [1920x1080p], [1920x1080i] или [1920x1200p].
  - 8) Нажмите кнопку <ENTER>.
    - Отобразится экран [ЧАСТОТА РАЗВЕРТ.ПО ВЕРТИК.].
  - 9) С помощью кнопок ◀▶ выберите [ЧАСТОТА РАЗВЕРТ.ПО ВЕРТИК.].
    - Выберите параметр [60Hz], [50Hz], [30Hz], [25Hz] или [24Hz], когда для параметра [РАЗРЕШЕНИЕ] выбрано значение [1920x1080p].
    - Выберите параметр [60Hz], [50Hz] или [48Hz], когда для параметра [РАЗРЕШЕНИЕ] выбрано значение [1920x1080i].
    - Выберите параметр [60Hz] или [50Hz], когда для параметра [РАЗРЕШЕНИЕ] выбрано значение, отличное от [1920x1080p] или [1920x1080i].
  - 10) Нажмите кнопку <ENTER>.
    - Отобразится экран подтверждения.
  - 11) С помощью кнопок ◀▶ выберите [ДА], а затем нажмите кнопку <ENTER>.

### Примечание

- Данные о настройках отображаются в [РАЗРЕШЕНИЕ] и [ЧАСТОТА РАЗВЕРТ.ПО ВЕРТИК.] меню [СОСТОЯНИЕ EDID].
- Может потребоваться изменение настроек разрешения и вертикальной частоты развертки на компьютере или устройстве для воспроизведения видео.
- После изменения настроек может потребоваться перезагрузка компьютера, устройства для воспроизведения видео или проектора.
- В зависимости от компьютера или устройства для воспроизведения видео вывод с заданными разрешением и вертикальной частотой развертки может не выполняться.

**[DIGITAL LINK IN]**

Установка уровня сигнала, когда выбран входной сигнал DIGITAL LINK.

- 1) С помощью кнопок ▲▼ выберите [DIGITAL LINK IN].
- 2) Нажмите кнопку <ENTER>.
  - Отобразится экран [DIGITAL LINK IN].
- 3) С помощью кнопок ▲▼ выберите [УРОВЕНЬ СИГНАЛА].
- 4) С помощью кнопок ◀▶ выберите значение параметра.
  - При каждом нажатии этой кнопки элементы будут сменяться.

[АВТО]	Автоматическая установка уровня сигнала.
[64-940]	Выберите эту установку, если выходной разъем HDMI внешнего устройства (например, проигрывателя дисков Blu-ray) подключен к разъему <DIGITAL LINK/LAN> с помощью передатчика по витой паре.
[0-1023]	Выберите эту установку, если выходной разъем DVI-D или HDMI внешнего устройства (например, компьютера) подключен к разъему <DIGITAL LINK/LAN> с помощью передатчика по витой паре.

**Примечание**

- Оптимальная настройка различается в зависимости от настройки выходного сигнала подключенного внешнего устройства. Для получения дополнительной информации о выходных сигналах внешнего устройства см. инструкции по эксплуатации внешнего устройства.
- Отображаемый уровень сигнала обновляется после получения каждые 30 бит входных данных.

**Настройка параметра [РЕЖИМ EDID]**

- 1) С помощью кнопок ▲▼ выберите [DIGITAL LINK IN].
- 2) Нажмите кнопку <ENTER>.
  - Отобразится экран [DIGITAL LINK IN].
- 3) С помощью кнопок ▲▼ выберите [РЕЖИМ EDID].
- 4) Нажмите кнопку <ENTER>.
  - Отобразится экран [РЕЖИМ EDID DIGITAL LINK].
- 5) С помощью кнопок ◀▶ выберите значение параметра [РЕЖИМ EDID].
  - При каждом нажатии этой кнопки элементы будут сменяться.

[ПО УМОЛЧАНИЮ]	Стандартная настройка.
[ПОДСТРОЙКА ПРОЕКЦИИ]	Изменение данных EDID в соответствии с параметром [ФОРМАТ ИЗОБРАЖЕНИЯ].
[ПОЛЬЗОВАТЕЛЬ]	Установка элементов [РАЗРЕШЕНИЕ] и [ЧАСТОТА РАЗВЕРТ.ПО ВЕРТИК.] в соответствии с EDID.

- Если выбран параметр [ПО УМОЛЧАНИЮ] или [ПОДСТРОЙКА ПРОЕКЦИИ], перейдите к шагу 10).
- 6) Нажмите кнопку <ENTER>.
    - Отобразится экран [РАЗРЕШЕНИЕ].
  - 7) С помощью кнопок ▲▼◀▶ выберите [РАЗРЕШЕНИЕ].
    - Выберите [1024x768p], [1280x720p], [1280x768p], [1280x800p], [1280x1024p], [1366x768p], [1400x1050p], [1440x900p], [1600x900p], [1600x1200p], [1680x1050p], [1920x1080p], [1920x1080i] или [1920x1200p].
  - 8) Нажмите кнопку <ENTER>.
    - Отобразится экран [ЧАСТОТА РАЗВЕРТ.ПО ВЕРТИК.].
  - 9) С помощью кнопок ◀▶ выберите [ЧАСТОТА РАЗВЕРТ.ПО ВЕРТИК.].
    - Выберите параметр [60Hz], [50Hz], [30Hz], [25Hz] или [24Hz], когда для параметра [РАЗРЕШЕНИЕ] выбрано значение [1920x1080p].
    - Выберите параметр [60Hz], [50Hz] или [48Hz], когда для параметра [РАЗРЕШЕНИЕ] выбрано значение [1920x1080i].

- Выберите параметр [60Hz] или [50Hz], когда для параметра [РАЗРЕШЕНИЕ] выбрано значение, отличное от [1920x1080p] или [1920x1080i].

10) Нажмите кнопку <ENTER>.

- Отобразится экран подтверждения.

11) С помощью кнопок ◀▶ выберите [ДА], а затем нажмите кнопку <ENTER>.

**Примечание**

- Данные о настройках отображаются в [РАЗРЕШЕНИЕ] и [ЧАСТОТА РАЗВЕРТ.ПО ВЕРТИК.] меню [СОСТОЯНИЕ EDID].
- Может потребоваться изменение настроек разрешения и вертикальной частоты развертки на компьютере или устройстве для воспроизведения видео.
- После изменения настроек может потребоваться перезагрузка компьютера, устройства для воспроизведения видео или проектора.
- В зависимости от компьютера или устройства для воспроизведения видео вывод с заданными разрешением и вертикальной частотой развертки может не выполняться.

**[SDI IN]**

(Только для PT-DZ780)

Настройте этот параметр в соответствии с сигналом, подаваемым на разъем <SDI IN>.

**Настройка [УРОВЕНЬ СИГНАЛА]**

Выбор амплитуды входного сигнала.

- 1) Нажмите ▲▼ для выбора [SDI IN].
- 2) Нажмите кнопку <ENTER>.
  - Отобразится экран [SDI IN].
- 3) Нажмите ▲▼ для выбора [УРОВЕНЬ СИГНАЛА].
- 4) Нажимайте ◀▶ для переключения элементов.

[64-940]	Обычно используется данная настройка.
[4-1019]	Выберите, если серый цвет отображается как черный.

**Настройка [ГЛУБИНА ЦВЕТА]**

- 1) Нажмите ▲▼ для выбора [SDI IN].
- 2) Нажмите кнопку <ENTER>.
  - Отобразится экран [SDI IN].
- 3) Нажмите ▲▼ для выбора [ГЛУБИНА ЦВЕТА].
- 4) Нажимайте ◀▶ для переключения элементов.

[АВТО]	[12 БИТ] или [10 БИТ] выбирается автоматически.
[12 БИТ]	Фиксируется установка [12 БИТ].
[10 БИТ]	Фиксируется установка [10 БИТ].

**Настройка [3G-SDI СХЕМА]**

- 1) Нажмите ▲▼ для выбора [SDI IN].
- 2) Нажмите кнопку <ENTER>.
  - Отобразится экран [SDI IN].
- 3) Нажмите ▲▼ для выбора [3G-SDI СХЕМА].
- 4) Нажимайте ◀▶ для переключения элементов.

[АВТО]	[УРОВЕНЬ А] или [УРОВЕНЬ В] выбирается автоматически.
[УРОВЕНЬ А]	Фиксируется установка [УРОВЕНЬ А].

[УРОВЕНЬ В]

Фиксируется установка [УРОВЕНЬ В].

**Примечание**

- Не влияет на сигналы, поступающие на вход SD-SDI или HD-SDI.

**[ЭКРАННОЕ МЕНЮ]**

Настройка экранного меню.

**Настройка параметра [РАСПОЛОЖЕНИЕ МЕНЮ]**

Установка положения экрана меню (OSD).

- 1) Нажмите ▲▼ для выбора параметра [ЭКРАННОЕ МЕНЮ].
- 2) Нажмите кнопку <ENTER>.
  - Отобразится экран [ЭКРАННОЕ МЕНЮ].
- 3) Нажмите ▲▼ для выбора параметра [РАСПОЛОЖЕНИЕ МЕНЮ].
- 4) Нажимайте ◀▶ для переключения элементов.
  - При каждом нажатии этой кнопки элементы будут сменяться.

[2]	Установка по центру левого края экрана.
[3]	Установка по нижнему левому краю экрана.
[4]	Установка по центру верхнего края экрана.
[5]	Установка по центру экрана.
[6]	Установка по центру нижнего края экрана.
[7]	Установка по верхнему правому краю экрана.
[8]	Установка по центру правого края экрана.
[9]	Установка по нижнему правому краю экрана.
[1]	Установка по верхнему левому краю экрана.

**Настройка параметра [ВИД ЭКРАННОГО МЕНЮ]**

Установка цвета экрана меню (OSD).

- 1) Нажмите ▲▼ для выбора параметра [ЭКРАННОЕ МЕНЮ].
- 2) Нажмите кнопку <ENTER>.
  - Отобразится экран [ЭКРАННОЕ МЕНЮ].
- 3) Нажмите ▲▼ для выбора параметра [ВИД ЭКРАННОГО МЕНЮ].
- 4) Нажимайте ◀▶ для переключения элементов.
  - При каждом нажатии этой кнопки элементы будут сменяться.

[1]	Выбор желтого цвета.
[2]	Выбор синего цвета.
[3]	Выбор белого цвета.
[4]	Выбор зеленого цвета.
[5]	Выбор желто-оранжевого цвета.
[6]	Выбор коричневого цвета.

**Настройка параметра [ПАМЯТЬ ЭКРАННЫХ МЕНЮ]**

Установка сохранения положения курсора меню экрана (OSD).

- 1) Нажмите ▲▼ для выбора параметра [ЭКРАННОЕ МЕНЮ].
- 2) Нажмите кнопку <ENTER>.
  - Отобразится экран [ЭКРАННОЕ МЕНЮ].
- 3) Нажмите ▲▼ для выбора параметра [ПАМЯТЬ ЭКРАННЫХ МЕНЮ].

4) Нажимайте ◀▶ для переключения элементов.

- При каждом нажатии этой кнопки элементы будут сменяться.

[ВКЛ]	Положение курсора сохраняется.
[ВЫКЛ]	Положение курсора не сохраняется.

**Примечание**

- Даже если для параметра [ПАМЯТЬ ЭКРАННЫХ МЕНЮ] установлено значение [ВКЛ], положение курсора не будет сохраняться, если переключатель <MAIN POWER> на корпусе проектора установлен в положение <OFF>.

**Настройка параметра [ПОМОЩЬ]**

Установка отображения информации о входе (выбранные на данный момент имя входного разъема, имя сигнала и номер ячейки памяти) в положении, заданном параметром [РАСПОЛОЖЕНИЕ МЕНЮ].

1) Нажмите ▲▼ для выбора параметра [ЭКРАННОЕ МЕНЮ].

2) Нажмите кнопку <ENTER>.

- Отобразится экран [ЭКРАННОЕ МЕНЮ].

3) Нажмите ▲▼ для выбора параметра [ПОМОЩЬ].

4) Нажимайте ◀▶ для переключения элементов.

- При каждом нажатии этой кнопки элементы будут сменяться.

[ВКЛ]	Информация о входе отображается.
[ВЫКЛ]	Информация о входе не отображается.

**Настройка параметра [ПРЕДУПРЕЖДЕНИЕ]**

Можно установить отображение или скрытие предупреждающих сообщений.

1) Нажмите ▲▼ для выбора параметра [ЭКРАННОЕ МЕНЮ].

2) Нажмите кнопку <ENTER>.

- Отобразится экран [ЭКРАННОЕ МЕНЮ].

3) Нажмите ▲▼ для выбора параметра [ПРЕДУПРЕЖДЕНИЕ].

4) Нажимайте ◀▶ для переключения элементов.

- При каждом нажатии этой кнопки элементы будут сменяться.

[ВКЛ]	Предупреждающие сообщения отображаются.
[ВЫКЛ]	Предупреждающие сообщения не отображаются.

**[НАСТР. CLOSED CAPTION] (только для входного сигнала NTSC или 480i YC<sub>B</sub>C<sub>R</sub>)**

Установка скрытых титров.

**Выбор отображения скрытых субтитров**

1) С помощью кнопок ▲▼ выберите [НАСТР. CLOSED CAPTION].

2) Нажмите кнопку <ENTER>.

- Отобразится экран [НАСТР. CLOSED CAPTION].

3) С помощью кнопок ▲▼ выберите [CLOSED CAPTION].

4) С помощью кнопок ◀▶ выберите значение параметра.

- При каждом нажатии этой кнопки элементы будут сменяться.

[ВЫКЛ]	Скрытые титры отображаются.
[ВКЛ]	Скрытые титры не отображаются.

- Если выбран параметр [ВКЛ], перейдите к шагу 5).

5) Когда отобразится экран подтверждения, с помощью кнопок ◀▶ выберите [ДА], а затем нажмите кнопку <ENTER>.

### Настройка режима отображения скрытых субтитров

- 1) С помощью кнопок ▲▼ выберите [НАСТР. CLOSED CAPTION].
- 2) Нажмите кнопку <ENTER>.
  - Отобразится экран [НАСТР. CLOSED CAPTION].
- 3) С помощью кнопок ▲▼ выберите [РЕЖИМ].
  - Если для параметра [CLOSED CAPTION] выбрано значение [ВЫКЛ], не удастся выбрать параметр [РЕЖИМ].
- 4) С помощью кнопок ◀▶ выберите значение параметра.
  - При каждом нажатии этой кнопки элементы будут сменяться.

[CC1]	Отображение данных CC1.
[CC2]	Отображение данных CC2.
[CC3]	Отображение данных CC3.
[CC4]	Отображение данных CC4.

### Примечание

- Скрытые субтитры – это функция для отображения текстовой информации видеосигналов, которая в основном используется в Северной Америке. Субтитры могут не отображаться в зависимости от подключенных устройств или содержимого, которые используются для воспроизведения.
- Параметр [НАСТР. CLOSED CAPTION] можно выбрать только при наличии входного сигнала NTSC или 480i YCbCr.
- Если для параметра [CLOSED CAPTION] установлено значение [ВКЛ], яркость изображений можно изменить в зависимости от внешних устройств, совместимых с функцией скрытых субтитров, которые нужно подключить, или содержимого, которое нужно использовать.
- Если сигнал скрытых субтитров в выбранном режиме является входным, то предупреждающее сообщение, заданное в меню [ЗАЩИТА] → [НАСТРОЙКИ ЭКРАНА] (➔ стр. 142), не отображается.
- Скрытые титры не отображаются при отображении экрана меню.

### [ЦВЕТ ФОНА]

Установка отображения экрана проекции при отсутствии входного сигнала.

- 1) Нажмите ▲▼ для выбора параметра [ЦВЕТ ФОНА].
- 2) Нажимайте ◀▶ для переключения элементов.
  - При каждом нажатии этой кнопки элементы будут сменяться.

[СИНИЙ]	Вся проекционная область становится синей.
[ЧЕРНЫЙ]	Вся проекционная область становится черной.
[ЗАСТАВКА/УМОЛЧ]	Отображение логотипа Panasonic.
[ЗАСТАВКА/ПОЛЬЗ]	Отображение изображения, зарегистрированного пользователем.

### Примечание

- Чтобы создать или зарегистрировать изображение [ЗАСТАВКА/ПОЛЬЗ], используйте программу «Logo Transfer Software», которую можно найти на прилагаемом компакт-диске.

### [ЗАСТАВКА]

Отображение логотипа при включении питания.

- 1) Нажмите ▲▼ для выбора параметра [ЗАСТАВКА].
- 2) Нажимайте ◀▶ для переключения элементов.
  - При каждом нажатии этой кнопки элементы будут сменяться.

[ЗАСТАВКА/УМОЛЧ]	Отображение логотипа Panasonic.
[ЗАСТАВКА/ПОЛЬЗ]	Отображение изображения, зарегистрированного пользователем.

[НЕТ]	Выключение отображения заставки.
-------	----------------------------------

### Примечание

- Заставка исчезнет примерно через 15 секунд.
- Чтобы создать или зарегистрировать изображение [ЗАСТАВКА/ПОЛЬЗ], используйте программу «Logo Transfer Software», которую можно найти на прилагаемом компакт-диске.

## [НЕРАВНОМЕРНОСТЬ ЦВЕТОВ]

Коррекция неравномерности яркости и цвета по всему экрану.

### Настройка каждого цвета

- 1) Нажмите ▲▼ для выбора [НЕРАВНОМЕРНОСТЬ ЦВЕТОВ].
- 2) Нажмите кнопку <ENTER>.
  - Отобразится экран [НЕРАВНОМЕРНОСТЬ ЦВЕТОВ].
- 3) С помощью кнопок ▲▼ выберите [ПО ВЕРТИКАЛИ] или [ПО ГОРИЗОНАЛИ].
- 4) С помощью кнопок ◀▶ отрегулируйте уровень.

Элемент	Действие	Настройка	Диапазон настройки
[ПО ВЕРТИКАЛИ]	Нажмите ▶.	Цвет с нижней стороны становится более бледным, или цвет с верхней стороны становится более насыщенным.	-127 - 127
	Нажмите ◀.	Цвет с верхней стороны становится более бледным, или цвет с нижней стороны становится более насыщенным.	
[ПО ГОРИЗОНАЛИ]	Нажмите ▶.	Цвет с левой стороны становится более бледным, или цвет с правой стороны становится более насыщенным.	
	Нажмите ◀.	Цвет с правой стороны становится более бледным, или цвет с левой стороны становится более насыщенным.	

### Настройка параметра [ПК-КОРРЕКЦИЯ]

Для использования функции [ПК-КОРРЕКЦИЯ] требуется дополнительный Комплект обновления (модель: ET-UK20). Чтобы приобрести этот продукт, обратитесь к своему дилеру.

- 1) С помощью кнопок ▲▼ выберите [НЕРАВНОМЕРНОСТЬ ЦВЕТОВ].
- 2) Нажмите кнопку <ENTER>.
  - Отобразится экран [НЕРАВНОМЕРНОСТЬ ЦВЕТОВ].
- 3) С помощью кнопок ▲▼ выберите [ПК-КОРРЕКЦИЯ].
- 4) С помощью кнопок ◀▶ выберите значение параметра.

[ВЫКЛ]	Коррекция с помощью компьютера не выполняется.
[ВКЛ]*1	Выполняется коррекция неравномерности яркости и цвета по всему экрану с помощью компьютера.

\*1 Для выполнения коррекции с помощью компьютера необходимы более глубокие знания и навыки. Обратитесь к дилеру.

### Примечание

- [НЕРАВНОМЕРНОСТЬ ЦВЕТОВ] можно установить для каждого параметра [ВЫБОР ЛАМПЫ].
- Параметры [НЕРАВНОМЕРНОСТЬ ЦВЕТОВ] не будут возвращены к заводским настройкам, даже если в меню [УСТАНОВКИ ПРОЕКТОРА] → [ИНИЦИАЛИЗ] (➔ стр. 133) выполняется команда [ПОЛЬЗОВАТЕЛЬСКИЕ НАСТРОЙКИ].



**[НАСТРОЙКА ЗАТВОРА]**

Автоматическое включение/отключение функции затвора (затвор: закрыт/открыт) при включении питания.

**Настройка [ПРИ ЗАПУСКЕ]**

- 1) Нажмите ▲▼ для выбора [НАСТРОЙКА ЗАТВОРА].
- 2) Нажмите кнопку <ENTER>.
  - Отобразится экран [НАСТРОЙКА ЗАТВОРА].
- 3) Нажмите ▲▼ для выбора [ПРИ ЗАПУСКЕ].
- 4) Нажимайте ◀▶ для переключения элементов.

[ОТКРЫТ]	При включении питания проецирование начинается с выключенной функцией затвора (затвор открыт).
[ЗАКРЫТ]	При включении питания проецирование начинается с включенной функцией затвора (затвор закрыт).

**Настройка параметра [ПРИ ВЫКЛЮЧЕНИИ]**

- 1) С помощью кнопок ▲▼ выберите параметр [НАСТРОЙКА ЗАТВОРА].
- 2) Нажмите кнопку <ENTER>.
  - Отобразится экран [НАСТРОЙКА ЗАТВОРА].
- 3) С помощью кнопок ▲▼ выберите параметр [ПРИ ВЫКЛЮЧЕНИИ].
- 4) С помощью кнопок ◀▶ переключите элемент.

[ТО ЖЕ АКТ. СОСТОЯНИЕ]	При выключении проектора он переходит в режим ожидания без изменения состояния затвора.
[ОТКРЫТ]	При выключении проектора он переходит в режим ожидания с открытым затвором.
[ЗАКРЫТ]	При выключении проектора он переходит в режим ожидания с закрытым затвором.

**[СТОП-КАДР]**

Временная приостановка проецируемого изображения независимо от воспроизведения на внешнем устройстве.

- 1) Нажмите ▲▼ для выбора параметра [СТОП-КАДР].
- 2) Нажмите кнопку <ENTER>.
  - Нажмите кнопку <MENU> для отмены.

**Примечание**

- Во время приостановки изображения на экране отображается [СТОП-КАДР].
- При проецировании динамического изображения оно может временно исказиться перед остановкой, если остановка изображения выполняется с помощью [СТОП-КАДР].

**[ОСЦ. СИГН.]**

Использование входного сигнала с подключенного внешнего устройства для отображения осциллограммы. Данная процедура позволяет убедиться, что уровень выходного сигнала видео (яркость) находится в рекомендуемом для проектора диапазоне, и выполнить настройку.

- 1) Нажмите ▲▼ для выбора [ОСЦ. СИГН.].
- 2) Нажимайте ◀▶ для переключения элементов.

[ВЫКЛ]	Осциллограмма сигнала не отображается.
[ВКЛ]	Осциллограмма сигнала отображается.

- 3) Дважды нажмите кнопку <MENU> для очистки поля.



- 4) Нажимайте ▲▼, чтобы выбрать какую-либо горизонтальную прямую.
- 5) Нажмите кнопку <ENTER>, чтобы переключить параметр «Выбор прямой» на значения яркости, красного, зеленого или синего.
  - Элементы выбора прямой переключаются при каждом нажатии кнопки <ENTER>, только если отображается осциллограмма сигнала.

«Выбор прямой (яркость)»	Отображение в белой осциллограмме.
«Выбор прямой (красный)»	Отображение в красной осциллограмме.
«Выбор прямой (зеленый)»	Отображение в зеленой осциллограмме.
«Выбор прямой (синий)»	Отображение в синей осциллограмме.

### Примечание

- Установка также доступна посредством [ФУНКЦИОНАЛЬНАЯ КНОПКА] (➔ стр. 130).
- Нет возможности отобразить осциллограмму сигнала во время [КАРТ В КАРТ].
- Осциллограмма выключается, если во время мониторинга сигнала работает режим [КАРТ В КАРТ].
- Осциллограмма не отображается, если экранное меню отключено.

### Настройка сигнала

Спроецируйте сигнал настройки яркости с коммерческого пробного диска (от 0 % (0 IRE или 7,5 IRE) до 100 % (100 IRE)) и выполните настройку.

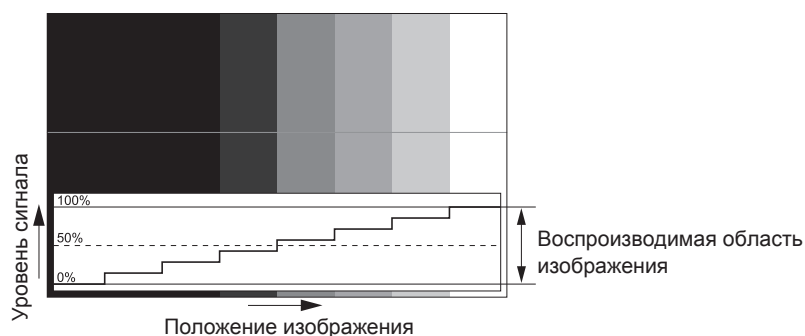

- 1) Выберите «Выбор прямой (яркость)» на осциллограмме.
- 2) Настройте уровень черного.
  - Используйте пункт [ЯРКОСТЬ] в экранном меню [ИЗОБРАЖЕНИЕ], чтобы отрегулировать уровень черного 0 % для сигнала видео к положению 0 % на осциллограмме.
- 3) Настройте уровень белого.
  - Используйте пункт [КОНТРАСТНОСТЬ] в экранном меню [ИЗОБРАЖЕНИЕ], чтобы отрегулировать уровень белого 100 % для сигнала видео к положению 100 % на осциллограмме.

### Настройка красного, зеленого и синего

- 1) Установите для параметра [ЦВЕТОВАЯ ТЕМПЕРАТУРА] значение [ПОЛЬЗ1] или [ПОЛЬЗ2] (➔ стр. 81).
- 2) Выберите «Выбор прямой (красный)» на осциллограмме.
- 3) Настройте области темно-красного.
  - Используйте пункт [КРАСНЫЙ] в меню [ТЕПЛЫЙ:БАЛАНС БЕЛОГО], чтобы отрегулировать уровень черного 0 % для сигнала видео к положению 0 % на осциллограмме.
- 4) Настройте области светло-красного.
  - Используйте пункт [КРАСНЫЙ] в меню [ХОЛОДНЫЙ:БАЛАНС БЕЛОГО], чтобы отрегулировать уровень белого 100 % для сигнала видео к положению 100 % на осциллограмме.
- 5) Используйте процедуру настройки [КРАСНЫЙ] для настройки [ЗЕЛЕНый] и [СИНИЙ].

### Примечание

- Перед настройкой уровня черного для сигналов DVI-D, HDMI, SDI и DIGITAL LINK убедитесь, что задана правильная настройка [УРОВЕНЬ СИГНАЛА]. (Сигнал SDI поддерживается только для PT-DZ780.)

**[ОТСЕЧКА]**

Можно удалить каждый компонент красного, зеленого и синего цвета.

- 1) Нажмите ▲▼ для выбора [ОТСЕЧКА].
- 2) Нажмите кнопку <ENTER>.
  - Отобразится экран [ОТСЕЧКА].
- 3) С помощью кнопок ▲▼ выберите [КРАСНЫЙ], [ЗЕЛЕНый] или [СИНИЙ].
- 4) Нажимайте ◀▶ для переключения элементов.

[ВЫКЛ]	Выключение функции.
[ВКЛ]	Включение функции.

**Примечание**

- Когда вход или сигнал переключаются, настройка функции отключения возвращается к исходному состоянию (выкл.).

## Меню [УСТАНОВКИ ПРОЕКТОРА]

На экране меню выберите [УСТАНОВКИ ПРОЕКТОРА] в главном меню, а затем выберите элемент в подменю.

Для получения информации об использовании экрана меню см. раздел «Навигация по меню» (→ стр. 75).

- После выбора элемента нажимайте ▲▼◀▶ для выполнения настройки.

### [ID ПРОЕКТОРА]

У проектора есть функция настройки номера ID. Ее можно применить при использовании нескольких проекторов, если они расположены близко друг к другу, для управления всеми проекторами параллельно или индивидуально с одного пульта дистанционного управления.

1) Нажмите ▲▼ для выбора параметра [ID ПРОЕКТОРА].

2) Нажимайте ◀▶ для переключения элементов.

- При каждом нажатии этой кнопки элементы будут сменяться.

[ВСЕ]	Выберите этот параметр для управления проекторами без указания номера ID.
[1] - [64]	Выберите этот параметр для управления отдельным проектором с указанием номера ID.

### Примечание

- Чтобы задать номер ID для индивидуального управления, номер ID пульта дистанционного управления должен совпадать с номером ID проектора.
- Если для номера ID установлен параметр [ВСЕ], проектор будет работать независимо от того, какой номер ID указан с пульта дистанционного управления или компьютера.  
Если используются несколько проекторов и номера ID установлены на [ВСЕ], то ими нельзя будет управлять отдельно от проекторов, имеющих другие номера ID.
- Для получения информации об установке номера ID на пульте дистанционного управления см. раздел «Установка номеров ID для пульта дистанционного управления» (→ стр. 73).

### [СПОСОБ ПРОЕКЦИРОВАНИЯ]

Установка способа проецирования в соответствии со способом установки проектора.

Измените способ проецирования, если изображение на экране перевернуто или инвертировано.

1) Нажмите ▲▼ для выбора параметра [СПОСОБ ПРОЕКЦИРОВАНИЯ].

2) Нажмите кнопку <ENTER>.

- Отобразится экран [СПОСОБ ПРОЕКЦИРОВАНИЯ].

3) Нажмите ▲▼ для выбора способа проецирования.

[ПРЯМОЕ,ПОЛ]	При установке проектора на столе и т.п. перед экраном
[ПРЯМОЕ,ПОТОЛОК]	При установке проектора перед экраном с использованием оборудования Кронштейн для крепления к потолку (дополнительно)
[ОБРАТНОЕ,ПОЛ]	При установке проектора на столе и т.п. за экраном (с использованием полупрозрачного экрана)
[ОБРАТНОЕ,ПОТОЛОК]	При установке проектора за экраном (полупрозрачным) с использованием оборудования Кронштейн для крепления к потолку (дополнительно)

4) Нажмите кнопку <ENTER>.

5) Когда отобразится экран подтверждения, нажмите ◀▶, чтобы выбрать [ДА], а затем нажмите кнопку <ENTER>.

### Внимание

- При изменении настройки [СПОСОБ ПРОЕКЦИРОВАНИЯ] проверьте правильность установки [СОСТОЯНИЕ ОХЛАЖДЕНИЯ] (→ стр. 117).

## [СОСТОЯНИЕ ОХЛАЖДЕНИЯ]

Изменение в управлении вентилятором в зависимости от направления проецирования.

Установите значение параметра [СОСТОЯНИЕ ОХЛАЖДЕНИЯ] в соответствии с направлением проецирования; обычно следует выбирать значение [АВТО]. Использование проектора с неправильно настроенным параметром [СОСТОЯНИЕ ОХЛАЖДЕНИЯ] может сократить срок службы лампы.

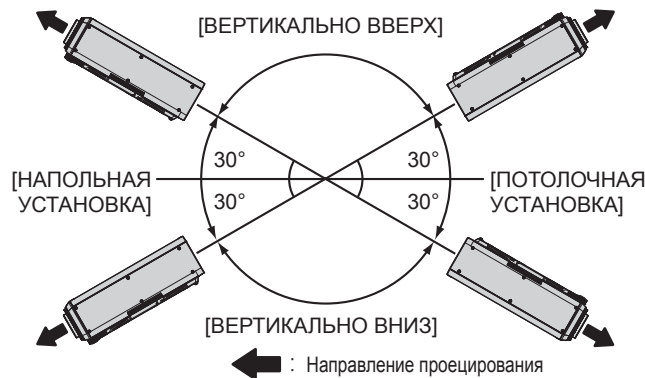

- 1) Нажмите ▲▼ для выбора параметра [СОСТОЯНИЕ ОХЛАЖДЕНИЯ].
- 2) Нажмите кнопку <ENTER>.
  - Отобразится экран [СОСТОЯНИЕ ОХЛАЖДЕНИЯ].
- 3) Нажимайте ▲▼, чтобы выбрать режим охлаждения.
  - При выборе значения [АВТО] условия охлаждения в режимах [НАПОЛЬНАЯ УСТАНОВКА], [ПОТОЛОЧНАЯ УСТАНОВКА], [ВЕРТИКАЛЬНО ВВЕРХ] и [ВЕРТИКАЛЬНО ВНИЗ] устанавливаются автоматически.
  - Настройку [СОСТОЯНИЕ ОХЛАЖДЕНИЯ] можно проверить на экране [СОСТОЯНИЕ].
- 4) Нажмите кнопку <ENTER>.
- 5) Когда отобразится экран подтверждения, нажмите ◀▶, чтобы выбрать [ДА], а затем нажмите кнопку <ENTER>.

## [ВЫБОР ЛАМПЫ]

Выбор одной из двух встроенных люминесцентных ламп, которую необходимо включить, в зависимости от условий и цели эксплуатации.

- 1) С помощью кнопок ▲▼ выберите параметр [ВЫБОР ЛАМПЫ].
- 2) С помощью кнопок ◀▶ переключите элемент.

[ДВОЙНОЙ]	Будут гореть две лампы.
[ОДИНАРНЫЙ]	Будет гореть одна лампа. (Автоматически загорятся лампы с меньшей продолжительностью работы.)
[ЛАМПА1]	Будет гореть лампа 1.
[ЛАМПА2]	Будет гореть лампа 2.

- 3) Нажмите кнопку <ENTER>.

### Примечание

- В течение некоторого времени после переключения параметра [ВЫБОР ЛАМПЫ] невозможно снова переключить параметр [ВЫБОР ЛАМПЫ], поскольку это приведет к сокращению срока замены лампы. Частое повторное переключение параметра [ВЫБОР ЛАМПЫ] также сокращает срок замены лампы.
- Цвет элемента обозначает его состояние.

Зеленый	Текущая настройка
Желтый	Текущая настройка (если лампу невозможно включить или она не включилась)
Красный	Лампа не включилась
Белый	Любое другое состояние

- При выборе значения [ОДИНАРНЫЙ], [ЛАМПА1] или [ЛАМПА2], если лампа выключается или продолжительность ее работы превышает 4 000 часов (когда для параметра [МОЩНОСТЬ ЛАМПЫ] установлено значение [НОРМАЛЬНЫЙ]), включается другая лампа. При выборе значения [ДВОЙНОЙ], если лампа выключается или продолжительность ее работы превышает 4 000 часов (когда для параметра [МОЩНОСТЬ ЛАМПЫ] установлено значение [НОРМАЛЬНЫЙ]), только другая лампа остается включенной. Однако, если обе лампы выключаются или продолжительность их работы превышает 4 000 часов (когда для параметра [МОЩНОСТЬ ЛАМПЫ] установлено значение [НОРМАЛЬНЫЙ]), проектор переходит в режим ожидания.
- Убедитесь, что даже не используемые в данный момент лампы блоки установлены.
- В случае переключения значения параметра на [ОДИНАРНЫЙ], [ЛАМПА1] или [ЛАМПА2] обе лампы временно включаются для предотвращения уменьшения яркости.

## [ПЕРЕКЛЮЧЕНИЕ ЛАМП]

Автоматическое переключение лампы, которую следует включить, путем указания дня недели и времени. Износ лампы вследствие продолжительного использования можно сократить с помощью автоматического переключения включенной лампы при продолжительном использовании проектора в течение недели или более.

- 1) С помощью кнопок ▲▼ выберите параметр [ПЕРЕКЛЮЧЕНИЕ ЛАМП].
- 2) С помощью кнопок ◀▶ переключите элемент.

[ВЫКЛ]	Отключение переключения ламп.
[24 ЧАСА]	Ежедневное переключение лампы.
[1 НЕДЕЛЯ]	Еженедельное переключение лампы.

- Если выбран параметр [24 ЧАСА] или [1 НЕДЕЛЯ], перейдите к шагу 3).

- 3) С помощью кнопок ▲▼ выберите параметр [ВРЕМЯ].
- 4) Нажмите кнопку <ENTER>.
  - Проектор перейдет в режим настройки (дисплей мигает).
- 5) С помощью кнопок ◀▶ выберите часы или минуты и установите время с помощью кнопок ▲▼ или цифровых кнопок (<0> - <9>).
  - Выбрав часы, можно установить время в часах с интервалом в один час, а выбрав минуты, можно установить время в минутах (числом от 00 до 59) с интервалом в одну минуту.
- 6) Нажмите кнопку <ENTER>.
  - Настроенное время будет установлено.
  - Если на шаге 2) выбрано значение [1 НЕДЕЛЯ], перейдите к шагу 7).
- 7) С помощью кнопок ▲▼ выберите параметр [ДЕНЬ НЕДЕЛИ].
- 8) С помощью кнопок ◀▶ переключите элемент.

[ВОСКРЕСЕНЬЕ]	Автоматическое переключение лампы в установленный день недели.
[ПОНЕДЕЛЬНИК]	
[ВТОРНИК]	
[СРЕДА]	
[ЧЕТВЕРГ]	
[ПЯТНИЦА]	
[СУББОТА]	

### Примечание

- Функция [ПЕРЕКЛЮЧЕНИЕ ЛАМП] включается, когда для параметра [ВЫБОР ЛАМПЫ] выбрано значение [ДВОЙНОЙ] или [ОДИНАРНЫЙ].
- Когда для параметра [ВЫБОР ЛАМПЫ] установлено значение [ДВОЙНОЙ], на протяжении четырех часов с указанного момента будет гореть только одна лампа.
- Время работы будет соответствовать местному времени. (➔ стр. 131)

## [МОЩНОСТЬ ЛАМПЫ]

Переключение яркости лампы в соответствии с условиями и целью эксплуатации проектора.

- 1) С помощью кнопок ▲▼ выберите параметр [МОЩНОСТЬ ЛАМПЫ].
- 2) С помощью кнопок ◀▶ переключите элемент.

[НОРМАЛЬНЫЙ]	Выберите этот элемент, когда требуется высокая яркость.
[ЭКО]	Выберите этот элемент, когда высокая яркость не требуется.

### Примечание

- При установленном режиме [ЭКО] можно снизить уровень потребляемой мощности и эксплуатационный шум, а также продлить срок службы лампы.

## [УПРАВЛЕНИЕ ЯРКОСТЬЮ]

Проектор имеет датчик яркости для измерения яркости и функции, корректирующие яркость экрана с помощью изменения яркости ламп.

С помощью этой функции можно уменьшить изменения в общей яркости нескольких экранов из-за износа ламп и скорректировать отличия в яркости для поддержания однородности при настройке нескольких экранов в случае использования нескольких проекторов.

### Настройка параметра [ЧУВСТВИТ-НОСТЬ УПР. ЯРКОСТЬЮ]

Настройка яркости при отображении нескольких экранов с помощью нескольких проекторов.

- 1) С помощью кнопок ▲▼ выберите параметр [УПРАВЛЕНИЕ ЯРКОСТЬЮ].
- 2) Нажмите кнопку <ENTER>.
  - Отобразится экран [УПРАВЛЕНИЕ ЯРКОСТЬЮ].
- 3) С помощью кнопок ▲▼ выберите параметр [ЧУВСТВИТ-НОСТЬ УПР. ЯРКОСТЬЮ].
- 4) Выполните настройку с помощью кнопок ◀▶.

Действие	Настройка		Диапазон настройки
	Яркость	Максимальная величина коррекции яркости	
Нажимайте ▶.	Экран становится ярче.	Максимальная величина коррекции уменьшается.	20 % - 100 %
Нажимайте ◀.	Экран становится темнее.	Максимальная величина коррекции увеличивается.	

### Примечание

- При использовании только одного проектора максимальная величина коррекции яркости равна значению, полученному вычитанием значения [ЧУВСТВИТ-НОСТЬ УПР. ЯРКОСТЬЮ] из 100 %. Если значение [ЧУВСТВИТ-НОСТЬ УПР. ЯРКОСТЬЮ] равно 100 %, то максимальная величина коррекции яркости равна 0 %, и яркость не удастся откорректировать с помощью функции управления яркостью.
- В течение восьми минут после включения лампы яркость нестабильна. Не начинайте настройку параметров раньше, чем через восемь минут после начала проецирования.
- Результаты настройки параметра [ЧУВСТВИТ-НОСТЬ УПР. ЯРКОСТЬЮ] отображаются для всех видеосигналов, внутренних тестовых шаблонов и экранных меню.
- Параметр [ЧУВСТВИТ-НОСТЬ УПР. ЯРКОСТЬЮ] включен, даже если для параметра [НАСТРОЙКА УПРАВЛЕНИЯ ЯРКОСТЬЮ] установлено значение [ВЫКЛ].

### Настройка параметра [НАСТРОЙКА УПРАВЛЕНИЯ ЯРКОСТЬЮ]

Настройка функции управления яркостью.

- 1) Нажмите ▲▼ для выбора параметра [УПРАВЛЕНИЕ ЯРКОСТЬЮ].
- 2) Нажмите кнопку <ENTER>.
  - Отобразится экран [УПРАВЛЕНИЕ ЯРКОСТЬЮ].
- 3) Нажмите ▲▼ для выбора параметра [НАСТРОЙКА УПРАВЛЕНИЯ ЯРКОСТЬЮ].
- 4) Нажмите кнопку <ENTER>.
  - Отобразится экран [НАСТРОЙКА УПРАВЛЕНИЯ ЯРКОСТЬЮ].
- 5) Нажмите ▲▼ для выбора параметра [РЕЖИМ].
- 6) Нажимайте ◀▶ для переключения элементов.
  - При каждом нажатии этой кнопки элементы будут сменяться.

[ВЫКЛ]	Коррекция яркости экрана по показаниям датчика яркости не выполняется.
[АВТОМАТИЧЕСКИ]	Коррекция яркости экрана выполняется в соответствии с показаниями датчика яркости. Автоматическая коррекция яркости экрана при изменении яркости лампы.
[ПК]	Синхронизация девяти и более проекторов через компьютер с помощью специального программного обеспечения «Multi Projector Monitoring & Control Software» <sup>*1</sup> .

\*1 «Multi Projector Monitoring & Control Software» находится на прилагаемом компакт-диске.

- Если выбран параметр [ПК], перейдите к шагу 9).

7) Нажмите ▲▼ для выбора параметра [ВЗАИМОСВЯЗЬ].

8) Нажимайте ◀▶ для переключения элементов.

- При каждом нажатии этой кнопки элементы будут сменяться.

[ВЫКЛ]	Выполнение коррекции по показаниям датчика яркости на одном проекторе без синхронизации с другими проекторами. Период, в течение которого поддерживается постоянная яркость, увеличивается при уменьшении значения параметра [ЧУВСТВИТЕЛЬНОСТЬ УПР. ЯРКОСТЬЮ].
[ГРУППА А] [ГРУППА В] [ГРУППА С] [ГРУППА D]	Синхронизация коррекции по показаниям датчика яркости на нескольких проекторах. С помощью сетевой функции внутри одной подсети можно подключить до четырех групп (A-D). Также можно зарегистрировать и синхронизировать до восьми проекторов в одной группе.

9) Нажмите ▲▼ для выбора параметра [ВРЕМЯ КАЛИБРОВКИ].

10) Нажмите кнопку <ENTER>.

- Проектор находится в режиме настройки (время мигает).

11) Нажимайте ◀▶, чтобы выбрать значение «час» или «минута», а затем нажимайте ▲▼ или кнопки с цифрами (<0> - <9>), чтобы установить время.

- Выбрав значение «час», можно установить время с интервалом в один час, а выбрав значение «минута», можно задать время в минутах (числом от 00 до 59, с интервалом в одну минуту).
- Если время не указывается, выберите [ВЫКЛ] между 23 и 00 часами или между 59 и 00 минутами.

12) Нажмите кнопку <ENTER>.

- Значение [ВРЕМЯ КАЛИБРОВКИ] установлено.
- Яркость будет измеряться в указанное время.

13) Нажмите ▲▼ для выбора параметра [СООБЩЕНИЕ ПРИ КАЛИБРОВКЕ].

14) Нажимайте ◀▶ для переключения элементов.

- При каждом нажатии этой кнопки элементы будут сменяться.

[ВКЛ]	Сообщения во время калибровки отображаются.
[ВЫКЛ]	Сообщения во время калибровки не отображаются.

15) Нажмите ▲▼ для выбора параметра [ПРИМЕНИТЬ].

16) Нажмите кнопку <ENTER>.

- Включатся установки параметров [РЕЖИМ] и [ВЗАИМОСВЯЗЬ], и отобразится предупреждение о переключении ламп, когда для параметра [ПЕРЕКЛЮЧЕНИЕ ЛАМП] установлено значение [ВЫКЛ]. Когда для параметра [СООБЩЕНИЕ ПРИ КАЛИБРОВКЕ] установлено значение [ВКЛ], сообщение о выполнении калибровки автоматически исчезнет через 30 секунд после выполнения калибровки.
- Если нажать кнопку <ENTER>, когда для параметра [РЕЖИМ] в меню [НАСТРОЙКА УПРАВЛЕНИЯ ЯРКОСТЬЮ] установлено значение [ВЫКЛ], уровень яркости лампы, установленный на момент нажатия кнопки, запоминается как стандартный.
- Если нажать кнопку <ENTER>, когда для параметра [ВЗАИМОСВЯЗЬ] установлено значение от [ГРУППА А] до [ГРУППА D], то имя группы будет отображаться на экранах проекторов из той же группы.





### Примечание

- Если для параметра [РЕЖИМ] в меню [НАСТРОЙКА УПРАВЛЕНИЯ ЯРКОСТЬЮ] установлено значение [АВТОМАТИЧЕСКИ] или [ПК], оставьте функцию затвора выключенной (затвор открыт) на время не менее двух минут, чтобы выполнить калибровку датчика яркости после того, как завершится настройка [НАСТРОЙКА УПРАВЛЕНИЯ ЯРКОСТЬЮ].
- Если функция затвора будет включена (затвор: закрыт) раньше чем через приibl. 10 минут после включения лампы, и для параметра [РЕЖИМ] в меню [НАСТРОЙКА УПРАВЛЕНИЯ ЯРКОСТЬЮ] установлено значение [АВТОМАТИЧЕСКИ] или [ПК], яркость не удастся измерить. Следовательно, яркость можно откорректировать в течение приibl. двух минут после отключения функции затвора (затвор: открыт).
- Когда для параметра [РЕЖИМ] в меню [НАСТРОЙКА УПРАВЛЕНИЯ ЯРКОСТЬЮ] установлено значение [АВТОМАТИЧЕСКИ] или [ПК], яркость лампы измеряется автоматически через восемь минут после включения лампы; таким образом яркость экрана соответствует стандартной яркости после настройки управления яркостью. Яркость лампы невозможно измерить в течение восьми минут сразу после включения, поскольку в это время яркость нестабильна.
- Если лампа выключается или выполняется переключение ламп, когда для параметра [РЕЖИМ] в меню [НАСТРОЙКА УПРАВЛЕНИЯ ЯРКОСТЬЮ] установлено значение [АВТОМАТИЧЕСКИ], а в меню [УСТАНОВКИ ПРОЕКТОРА] → [ВЫБОР ЛАМПЫ] установлено значение [ДВОЙНОЙ], через минуту яркость корректируется, насколько это возможно.
- Если при эксплуатации проектора для параметра [РЕЖИМ] в меню [НАСТРОЙКА УПРАВЛЕНИЯ ЯРКОСТЬЮ] установлено значение [АВТОМАТИЧЕСКИ], а для параметра [ВЗАИМОСВЯЗЬ] – значение [ВЫКЛ], яркость будет корректироваться, пока не будет достигнуто максимальное значение коррекции.
- В зависимости от условий установки проектора, на объективе, экране или внутри проектора может скапливаться пыль, что усилит различие в уровне яркости.
- Настройте управление яркостью повторно, если износ лампы приводит к значительным отличиям в яркости, а также в случае замены лампы.
- Для непрерывного использования в течение более 24 часов установите для параметра [НАСТРОЙКА УПРАВЛЕНИЯ ЯРКОСТЬЮ] значение [ВРЕМЯ КАЛИБРОВКИ] или установите параметр [ПЕРЕКЛЮЧЕНИЕ ЛАМП] (► стр. 118). Если этот параметр не установлен, коррекция не будет выполняться автоматически.
- При вводе времени отображается настройка [ВРЕМЯ КАЛИБРОВКИ].
- Настройка [СООБЩЕНИЕ ПРИ КАЛИБРОВКЕ] отображается во время переключения элементов с помощью ◀▶.

### Отображение настройки [СОСТОЯНИЕ НАСТРОЙКИ ЯРКОСТИ]

Отображение состояния функции управления яркостью.

- 1) Нажмите ▲▼ для выбора параметра [УПРАВЛЕНИЕ ЯРКОСТЬЮ].
- 2) Нажмите кнопку <ENTER>.
  - Отобразится экран [УПРАВЛЕНИЕ ЯРКОСТЬЮ].
- 3) Нажмите ▲▼ для выбора параметра [СОСТОЯНИЕ НАСТРОЙКИ ЯРКОСТИ].
- 4) Нажмите кнопку <ENTER>.
  - Отобразится экран [СОСТОЯНИЕ НАСТРОЙКИ ЯРКОСТИ].

### Пример данных, отображаемых на экране [СОСТОЯНИЕ НАСТРОЙКИ ЯРКОСТИ]

Если для параметра [РЕЖИМ] в меню [НАСТРОЙКА УПРАВЛЕНИЯ ЯРКОСТЬЮ] установлено значение [ВЫКЛ]

Отображаемое на экране состояние функции управления яркостью - отключена.

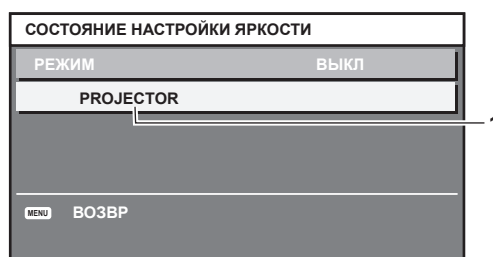



Если для параметра [РЕЖИМ] в меню [НАСТРОЙКА УПРАВЛЕНИЯ ЯРКОСТЬЮ] установлено значение [АВТОМАТИЧЕСКИ], а для параметра [ВЗАИМОСВЯЗЬ] установлено значение от [ГРУППА А] до [ГРУППА D]

На экране отображается состояние функции управления яркостью синхронизированных проекторов (максимум восемь), включая проектор, управляемый с помощью экранного меню.



Если для параметра [РЕЖИМ] в меню [НАСТРОЙКА УПРАВЛЕНИЯ ЯРКОСТЬЮ] установлено значение [АВТОМАТИЧЕСКИ], а для параметра [ВЗАИМОСВЯЗЬ] установлено значение [ВЫКЛ] (OFF)

На экране отображается состояние функции управления яркостью на одном проекторе

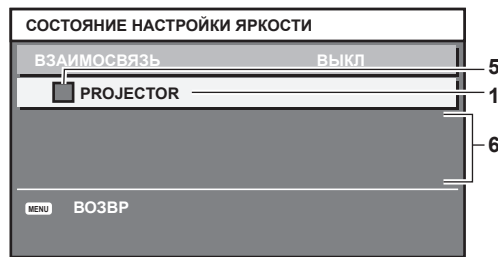

Если для параметра [РЕЖИМ] в меню [НАСТРОЙКА УПРАВЛЕНИЯ ЯРКОСТЬЮ] установлено значение [ПК] (PC)

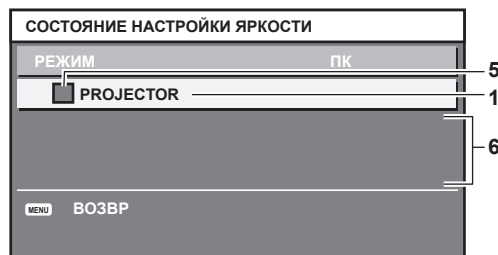

- 1 Отображение имени проектора.
- 2 Отображение синхронизированной группы.
- 3 Отображение IP-адреса проектора.
- 4 Отображение имен и IP-адресов проекторов из одной группы, обнаруженной в сети.
- 5 Отображение состояния по цвету.  
 Зеленый: возможности по коррекции яркости не ограничены.  
 Желтый: возможности по коррекции яркости сильно ограничены.  
 Красный: ошибка функции управления яркостью.
- 6 Отображение детальных сообщений об ошибке.
- 7 Отображение сообщений об ошибке.  
 Если отображается сообщение [НЕ УДАЛОСЬ ПРИМЕНИТЬ НАСТРОЙКИ ЯРКОСТИ К НЕКОТОРЫМ ПРОЕКТОРАМ.], это означает, что синхронизация с проектором, показанным красным шрифтом, прервана.  
 Нажмите ▲▼ для выбора проектора, выделенного красным, и нажмите кнопку <ENTER>, чтобы показать подробную информацию об ошибке.
- 8 Обновление до наиболее актуальной информации о состоянии.

## ■ Подробная информация об ошибке

Сообщение об ошибке	Способы устранения
[ПРЕВЫШЕНО ДОПУСТИМОЕ ЧИСЛО ПРОЕКТОРОВ.]	<ul style="list-style-type: none"> <li>Ограничьте количество проекторов в одной группе до восьми.</li> <li>При синхронизации девяти и более проекторов через компьютер используйте специальное программное обеспечение «Multi Projector Monitoring &amp; Control Software»<sup>*1</sup>.</li> </ul>
[ПРОВЕРЬТЕ НАСТРОЙКИ КОМАНДНОГО УПРАВЛЕНИЯ]	<ul style="list-style-type: none"> <li>Установите для [УПРАВЛЕНИЕ ПО СЕТИ] → [КОМАНДНОЕ УПРАВЛЕНИЕ] значение [ВКЛ] для проектора, в работе которого произошла ошибка.</li> <li>Установите одинаковое значение для параметра [УПРАВЛЕНИЕ ПО СЕТИ] → [ПОРТ ДЛЯ КОМАНДНОГО УПРАВЛ.] на всех подключенных проекторах.</li> </ul>
[ПРОВЕРЬТЕ ИМЯ ПОЛЬЗОВАТЕЛЯ И ПАРОЛЬ В НАСТРОЙКАХ КОМАНДНОГО УПРАВЛЕНИЯ.]	<ul style="list-style-type: none"> <li>Задайте одинаковые значения для строк [User name] и [Password] с правами администратора на управление по WEB на всех подключаемых проекторах.</li> </ul>
[ПРИМЕНИТЬ НАСТРОЙКИ УПРАВЛЕНИЯ ЯРКОСТЬЮ НЕ УДАЛОСЬ. ПРОВЕРЬТЕ СОСТОЯНИЕ ПРОЕКТОРА.]	<ul style="list-style-type: none"> <li>Проектор находится в режиме ожидания. Включите питание.</li> </ul>
[ОШИБКА ДАТЧИКА ЯРКОСТИ]	<ul style="list-style-type: none"> <li>Неисправность датчика яркости. Если неисправность не удастся устранить путем включения питания, обратитесь к дилеру.</li> </ul>

\*1 «Multi Projector Monitoring & Control Software» находится на прилагаемом компакт-диске.

### Примечание

- Если синхронизированные проекторы не отображаются в списке, проверьте следующее.
  - Есть ли в сети устройства с таким же IP-адресом?
  - Правильно ли подключены кабели LAN? (➔ стр. 150)
  - Одинаковы ли подсети проекторов?
  - Применены ли к группе одинаковые настройки [ВЗАИМОСВЯЗЬ]?
- Разделы [СЕТЕВЫЕ НАСТРОЙКИ] (➔ стр. 146) и «Страница [Network config]» (➔ стр. 159) содержат инструкции по изменению имени проектора.

### Образец настройки функции управления яркостью

Процедура иллюстрирует выполнение настройки яркости для восьми подключенных по сети проекторов.

- С помощью кабелей LAN подключите все проекторы к концентратору. (➔ стр. 150)
- Включите все проекторы и начните проецирование.
- Установите для параметра [ВЫБОР ЛАМПЫ] значение [ДВОЙНОЙ] или [ОДИНАРНЫЙ] для всех проекторов.
- Установите для параметра [РЕЖИМ] в меню [НАСТРОЙКА УПРАВЛЕНИЯ ЯРКОСТЬЮ] значение [ВЫКЛ], выберите [ПРИМЕНИТЬ], затем нажмите кнопку <ENTER>.
- Установите значение [МАСКА ПОДСЕТИ] и [АДРЕС IP] на каждом проекторе.
  - Для обеспечения взаимодействия в сети установите одинаковое значение для параметра [МАСКА ПОДСЕТИ] на всех проекторах и разное значение для параметра [АДРЕС IP] на каждом проекторе.
- Подождите не менее восьми минут с момента начала проецирования, пока яркость лампы не стабилизируется.
- Установите для всех элементов меню [ИЗОБРАЖЕНИЕ] одинаковые значения на всех проекторах.
- Чтобы согласовать цвета, настройте [ЦВЕТОВОЕ СОГЛАСОВАНИЕ].
- Отобразите внутренний тестовый шаблон «Абсолютно белый» всех проекторов.
- Установите для параметра [ЧУВСТВИТ-НОСТЬ УПР. ЯРКОСТЬЮ] значение 100 % на всех проекторах.
- Установите для параметра [ЧУВСТВИТ-НОСТЬ УПР. ЯРКОСТЬЮ] значение 90 % на проекторе с наименьшей яркостью.
- Настройте параметр [ЧУВСТВИТ-НОСТЬ УПР. ЯРКОСТЬЮ] каждого проектора.
  - Настройте параметр [ЧУВСТВИТ-НОСТЬ УПР. ЯРКОСТЬЮ] всех других проекторов так, чтобы его значение совпадало с яркостью проектора, для параметра [ЧУВСТВИТ-НОСТЬ УПР. ЯРКОСТЬЮ] которого установлено значение 90 %.

- 13) **Задайте на всех проекторах для параметра [РЕЖИМ] в меню [НАСТРОЙКА УПРАВЛЕНИЯ ЯРКОСТЬЮ] значение [АВТОМАТИЧЕСКИ], а для [ВЗАИМОСВЯЗЬ] - [ГРУППА А].**
- 14) **Выберите [ПРИМЕНИТЬ] в меню [НАСТРОЙКА УПРАВЛЕНИЯ ЯРКОСТЬЮ] и нажмите кнопку <ENTER> на всех проекторах.**
  - Функция управления яркостью начнет работать.

#### Примечание

- Яркость корректируется автоматически после каждого включения лампы, когда включается или выключается питание.
- Настройте управление яркостью повторно, если износ лампы приводит к значительным отличиям в яркости, а также в случае замены лампы.

## [РЕЖИМ ОЖИДАНИЯ]

Установка потребляемой мощности в режиме ожидания.

- 1) **Нажмите ▲▼ для выбора [РЕЖИМ ОЖИДАНИЯ].**
- 2) **Нажимайте ◀▶ для переключения элементов.**
  - При каждом нажатии этой кнопки элементы будут сменяться.

[НОРМАЛЬНЫЙ]	Используйте этот параметр для доступа к сетевой функции в режиме ожидания.
[ЭКО]	Используйте этот параметр с целью сокращения потребляемой мощности в режиме ожидания.

#### Примечание

- При включенном режиме [ЭКО] функция подключения по сети, разъем <SERIAL OUT> и некоторые команды RS-232C в режиме ожидания становятся недоступными. С настройкой [НОРМАЛЬНЫЙ] функция подключения по сети и разъем <SERIAL OUT> действуют в режиме ожидания.
- Если выбрана установка [ЭКО], запуск проецирования после включения питания проектора может потребовать приблизительно на 10 с больше, чем при установке параметра [НОРМАЛЬНЫЙ].
- Параметры [РЕЖИМ ОЖИДАНИЯ] не будут возвращены к заводским настройкам, даже если в меню [УСТАНОВКИ ПРОЕКТОРА] → [ИНИЦИАЛИЗ] (➔ стр. 133) выполняется команда [ПОЛЬЗОВАТЕЛЬСКИЕ НАСТРОЙКИ].

## [РАСПИСАНИЕ]

Установка расписания выполнения команд на каждый день недели.

### Включение/выключение функции расписания

- 1) **Нажмите ▲▼ для выбора параметра [РАСПИСАНИЕ].**
- 2) **Нажимайте ◀▶ для переключения элементов.**
  - При каждом нажатии этой кнопки элементы будут сменяться.

[ВЫКЛ]	Выключение функции расписания.
[ВКЛ]	Включение функции расписания. Для получения информации о настройке расписания см. раздел «Как назначить программу» (➔ стр. 124) или «Как установить программу» (➔ стр. 125).

#### Примечание

- Если для параметра [РАСПИСАНИЕ] установлено значение [ВКЛ], настройка [РЕЖИМ ОЖИДАНИЯ] автоматически переключается на [НОРМАЛЬНЫЙ], и изменить ее нельзя. Даже если в этом состоянии для параметра [РАСПИСАНИЕ] позже устанавливается значение [ВЫКЛ], значение [НОРМАЛЬНЫЙ] параметра [РЕЖИМ ОЖИДАНИЯ] не изменяется.

### Как назначить программу

- 1) **Нажмите ▲▼ для выбора параметра [РАСПИСАНИЕ].**
- 2) **Нажмите ◀▶ для выбора параметра [ВКЛ], а затем нажмите кнопку <ENTER>.**
  - Отобразится экран [РАСПИСАНИЕ].
- 3) **Выберите и назначьте программу для каждого дня недели.**
  - Нажмите ▲▼ для выбора дня недели, а затем нажмите ◀▶ для выбора номера программы.
  - Можно установить программу под номером от 1 до 7. «- - -» означает, что номер программы еще не назначен.

## Как установить программу

Установка до 16 команд для каждой программы.

- 1) Нажмите ▲▼ для выбора параметра [РАСПИСАНИЕ].
- 2) Нажмите ◀▶ для выбора параметра [ВКЛ], а затем нажмите кнопку <ENTER>.
  - Отобразится экран [РАСПИСАНИЕ].
- 3) Нажмите ▲▼ для выбора параметра [РЕДАКТИРОВАНИЕ ПРОГРАММЫ].
- 4) Нажмите ◀▶ для выбора номера программы, затем нажмите кнопку <ENTER>.
- 5) Нажмите ▲▼ для выбора номера команды, а затем нажмите кнопку <ENTER>.
  - С помощью ◀▶ можно изменить страницу.
- 6) Нажмите ▲▼◀▶, чтобы выбрать [ВРЕМЯ], а затем нажмите кнопку <ENTER>.
  - Проектор находится в режиме настройки (время мигает).
- 7) Нажмите ◀▶, чтобы выбрать значение «час» или «минута», нажимайте ▲▼ или кнопки с цифрами (<0> - <9>), чтобы установить время, а затем нажмите кнопку <ENTER>.
- 8) Нажмите ▲▼◀▶ для выбора [КОМАНДА].
- 9) Нажмите кнопку <ENTER>.
  - Отобразится экран [КОМАНДА] для ввода детальной информации.
- 10) Нажмите ▲▼ для выбора параметра [КОМАНДА].
  - Для параметра [КОМАНДА], для которого необходимы расширенные настройки, элементы расширенных настроек будут переключаться при каждом нажатии ◀▶.
  - Когда выбран элемент [ВХОД], нажмите кнопку <ENTER>, а затем выберите входной сигнал для настройки с помощью кнопок ▲▼◀▶.

[КОМАНДА]	Расширенные настройки параметра [КОМАНДА]	Описание
[ВКЛЮЧЕНИЕ]	—	Включение проектора.
[РЕЖИМ ОЖИДАНИЯ]	—	Переход в режим ожидания.
[ЗАТВОР]	[ОТКРЫТЬ]	Выключение функции затвора (затвор открыт).
	[ЗАКРЫТЬ]	Включение функции затвора (затвор закрыт).
[ВХОД]	[RGB1]	Переключение входного сигнала на RGB1.
	[RGB2]	Переключение входного сигнала на RGB2.
	[DVI-D]	Переключение входного сигнала на DVI-D.
	[HDMI]	Переключение входного сигнала на HDMI.
	[DIGITAL LINK]	Переключение входного сигнала на DIGITAL LINK.
	[SDI]*1	Переключение входного сигнала на SDI.
	[ВХОД1] - [ВХОД10]*2	Переключение входного сигнала на DIGITAL LINK и переключение входного сигнала передатчика по витой паре Panasonic на определенный входной сигнал.
[ВЫБОР ЛАМПЫ]	[ДВОЙНОЙ]	Включение двух ламп.
	[ОДИНАРНЫЙ]	Включение одной лампы. (Автоматически загорается лампа с меньшей продолжительностью работы.)
[МОЩНОСТЬ ЛАМПЫ]	[НОРМАЛЬНЫЙ]	Установка высокого уровня яркости лампы.
	[ЭКО]	Установка низкого уровня яркости лампы.
[КАРТ В КАРТ]	[ВЫКЛ]	Функция P IN P не используется.
	[ПОЛЬЗ1]	Отображение вспомогательного экрана настроек для [ПОЛЬЗ1].
	[ПОЛЬЗ2]	Отображение вспомогательного экрана настроек для [ПОЛЬЗ2].
	[ПОЛЬЗ3]	Отображение вспомогательного экрана настроек для [ПОЛЬЗ3].

\*1 Только для PT-DZ780

\*2 При подключении дополнительного устройства с поддержкой выхода DIGITAL LINK (модель: ET-YFB100G, ET-YFB200G) к проектору имя его входного сигнала устанавливается автоматически в диапазоне от [ВХОД1] до [ВХОД10]. Элемент, для которого не отображается имя входного сигнала, отключен.

- 11) Нажмите кнопку <ENTER>.
  - Команда зафиксирована, и ● отображается слева от выбранной команды.
  - Установив команду, нажмите кнопку <MENU>, чтобы закрыть экран подробных настроек.

12) Нажмите ▲▼◀▶, чтобы выбрать [ЗАПОМНИТЬ], а затем нажмите кнопку <ENTER>.

### Примечание

- В случае попытки регистрации параметра для включения лампы на короткое время на экране отобразится сообщение об ошибке. Установите время и команду заново.
- Для удаления уже установленной команды нажмите кнопку <DEFAULT> на пульте дистанционного управления, когда отображается экран шага 5), или выберите [УДАЛИТЬ] на экране шага 6) и нажмите кнопку <ENTER>.
- Если на одно и то же время установлено несколько команд, то они выполняются в хронологическом порядке, начиная с наименьшего номера команды.
- Время работы будет соответствовать местному времени. (➔ стр. 131)
- Если, прежде чем выполнится команда, установленная в [РАСПИСАНИЕ], выполняется операция, запрошенная с помощью пульта дистанционного управления, панели управления проектора или команды управления, то команда, установленная с помощью функции расписания, может не выполниться.

### [ЗАПУСК]

Установка способа запуска при установке переключателя <MAIN POWER> в положение <ON>.

- 1) С помощью кнопок ▲▼ выберите параметр [ЗАПУСК].
- 2) С помощью кнопок ◀▶ переключите элемент.
  - При каждом нажатии этой кнопки элементы будут сменяться.

[ПОСЛ СОСТОЯНИЕ]	Запуск проектора в состоянии, в котором он находился до того, как переключатель <MAIN POWER> был установлен в положение <OFF>.
[РЕЖИМ ОЖИДАНИЯ]	Запуск проектора в режиме ожидания.
[ВКЛ]	Проецирование сразу после включения.

### [ВХОД ПРИ ЗАПУСКЕ]

Установите входной сигнал при включении проектора, чтобы начать проецирование.

- 1) Нажмите ▲▼ для выбора [ВХОД ПРИ ЗАПУСКЕ].
- 2) Нажмите кнопку <ENTER>.
  - Отобразится экран [ВХОД ПРИ ЗАПУСКЕ].
- 3) С помощью кнопок ▲▼◀▶ выберите элемент.
  - При каждом нажатии этой кнопки элементы будут сменяться.

[ПОСЛ. ИСПОЛЬЗ.]	Сохранение входного сигнала, выбранного последним.
[RGB1]	Установка входного сигнала RGB1.
[RGB2]	Установка входного сигнала RGB2.
[DVI-D]	Установка входного сигнала DVI-D.
[HDMI]	Установка входного сигнала HDMI.
[DIGITAL LINK]	Установка входного сигнала DIGITAL LINK.
[SDI]*1	Установка входного сигнала SDI.
[ВХОД1] - [ВХОД10]*2	Установка входного сигнала DIGITAL LINK и переключение входного сигнала передатчика по витой паре Panasonic на определенный входной сигнал.

\*1 Только для PT-DZ780

\*2 При подключении дополнительного устройства с поддержкой выхода DIGITAL LINK (модель: ET-YFB100G, ET-YFB200G) к проектору имя его входного сигнала устанавливается автоматически в диапазоне от [ВХОД1] до [ВХОД10]. Элемент, для которого не отображается имя входного сигнала, отключен.

### Примечание

- Если для параметра [РЕЖИМ РЕЗЕРВНОГО ВХОДА] в меню [НАСТРОЙКИ ЭКРАНА] → [НАСТРОЙКА РЕЗЕРВНОГО ВХОДА] (➔ стр. 101) было выбрано значение [ВКЛ], а проектор был выключен, когда в качестве входного сигнала выбран HDMI, то проецирование начнется с входного сигнала DVI-D, даже если для параметра [ВХОД ПРИ ЗАПУСКЕ] выбрано значение [ПОСЛ. ИСПОЛЬЗ.].

**[RS-232C]**

Установите условия связи разъемов <SERIAL IN>/<SERIAL OUT>. См. раздел «Разъем <SERIAL IN>/<SERIAL OUT>» (➔ стр. 191).

**Установка условия связи разъема <SERIAL IN>**

- 1) Нажмите ▲▼ для выбора параметра [RS-232C].
- 2) Нажмите кнопку <ENTER>.
  - Отобразится экран [RS-232C].
- 3) С помощью кнопок ▲▼ выберите [ВЫБОР ВХОДА].
- 4) С помощью кнопок ◀▶ выберите значение параметра.

[ПРОЕКТОР]	Используйте разъем <SERIAL IN> проектора для передачи данных RS-232C.
[DIGITAL LINK]	Выполнение связи RS-232C через дополнительное устройство с поддержкой выхода DIGITAL LINK (модель: ET-YFB100G, ET-YFB200G) и разъем <DIGITAL LINK/LAN>.

- 5) Нажмите ▲▼ для выбора [СКОР БОД(ВХ)].
- 6) Нажимайте ◀▶ для переключения элементов.
  - При каждом нажатии этой кнопки элементы будут сменяться.

[9600]	Выберите подходящую скорость.
[19200]	
[38400]	

- 7) Нажмите ▲▼ для выбора [ЧЕТНОСТЬ(ВХ)].
- 8) Нажимайте ◀▶ для переключения элементов.
  - При каждом нажатии этой кнопки элементы будут сменяться.

[НЕТ]	Выберите условие проверки на четность.
[ЧЕТНЫЙ]	
[НЕЧЕТНЫЙ]	

**Установка условия связи разъема <SERIAL OUT>**

- 1) Нажмите ▲▼ для выбора параметра [RS-232C].
- 2) Нажмите кнопку <ENTER>.
  - Отобразится экран [RS-232C].
- 3) Нажмите ▲▼ для выбора [СКОР БОД(ВЫХ)].
- 4) Нажимайте ◀▶ для переключения элементов.

[9600]	Выберите подходящую скорость.
[19200]	
[38400]	

- 5) Нажмите ▲▼ для выбора [ЧЕТНОСТЬ(ВЫХ)].
- 6) Нажимайте ◀▶ для переключения элементов.
  - При каждом нажатии этой кнопки элементы будут сменяться.

[НЕТ]	Выберите условие проверки на четность.
[ЧЕТНЫЙ]	
[НЕЧЕТНЫЙ]	

## Установка ответа

- 1) Нажмите ▲▼ для выбора параметра [RS-232C].
- 2) Нажмите кнопку <ENTER>.
  - Отобразится экран [RS-232C].
- 3) Нажмите ▲▼ для выбора [ОТКЛИК (ВСЕ ПРОЕКТОРЫ)].
- 4) Нажимайте ◀▶ для переключения элементов.

[ВКЛ]	Возвращает ответ, когда ID установлено на значение ВСЕ.
[ВЫКЛ]	Не возвращает ответ, когда ID установлено на значение ВСЕ.

- 5) Нажмите ▲▼ для выбора [ГРУППА].
- 6) Нажимайте ◀▶ для переключения элементов.

[A] - [Z]	Одновременно контролирует несколько проекторов отправляя ID RS-232C. Можно установить группы от [A] до [Z]. Проектор отвечает, когда ID RS-232C совпадает с установкой.
-----------	---

- 7) Нажмите ▲▼ для выбора [ОТКЛИК (ГРУППА ПРОЕКТОРОВ)].
- 8) Нажимайте ◀▶ для переключения элементов.

[ВКЛ]	Возвращает ответ, когда ID установлено на значение ГРУППА.
[ВЫКЛ]	Не возвращает ответ, когда ID установлено на значение ГРУППА.

## Примечание

- Когда для параметра [ВЫБОР ВХОДА] установлено значение [DIGITAL LINK], связь через последовательный разъем возможна только при подключении соответствующего устройства, такого как дополнительное устройство с поддержкой выхода DIGITAL LINK (модель: ET-YFB100G, ET-YFB200G), к разъему <DIGITAL LINK/LAN>.
- При передаче логотипов через дополнительное устройство с поддержкой выхода DIGITAL LINK (модель: ET-YFB100G, ET-YFB200G) для параметра «NO SIGNAL SLEEP» устройства с поддержкой выхода DIGITAL LINK должно быть установлено значение «OFF», чтобы избежать сбоев при связи.
- Когда для параметра [ВЫБОР ВХОДА] установлено значение [DIGITAL LINK], устанавливается фиксированная скорость связи 9 600 bps.

## [СОСТОЯНИЕ]

Отображение состояния проектора.

- 1) Нажмите ▲▼ для выбора параметра [СОСТОЯНИЕ].
- 2) Нажмите кнопку <ENTER>.
  - Отобразится экран [СОСТОЯНИЕ].
- 3) Нажмите ◀▶ для переключения страниц.
  - При каждом нажатии этой кнопки страница будет сменяться.

[МОДЕЛЬ ПРОЕКТОРА]	Отображает тип и серийный номер проектора.
[НАРАБОТКА ПРОЕКТОРА]	Отображает время работы проектора.
[ЛАМПА1] <sup>3</sup>	Отображение продолжительности работы и состояния лампы 1.
[ЛАМПА2] <sup>3</sup>	Отображение продолжительности работы и состояния лампы 2.
[ОСНОВНАЯ/ДОП. ВЕРСИЯ]	Отображает основную и вспомогательную версии микропрограммного обеспечения проектора.
[Т-РА ПОСТ-ЩЕГО ВОЗДУХА] <sup>1</sup>	Отображает температуру воздуха на входе проектора.
[ТЕМПЕРАТУРА ОПТ. БЛОКА] <sup>1</sup>	Отображает состояние температуры внутри проектора.
[Т-РА ВЫХ-ЩЕГО ВОЗДУХА] <sup>1</sup>	Отображает температуру воздуха на выходе проектора.
[СОСТОЯНИЕ ОХЛАЖДЕНИЯ]	Отображает установленные условия охлаждения. Если установлено значение [АВТО], отображается автоматически распознанный результат.
[АТМОСФЕРНОЕ ДАВЛЕНИЕ]	Отображает атмосферное давление.
[САМОТЕСТИРОВАНИЕ]	Отображает состояние проектора.



[ВХОД]	Отображает входной разъем, выбранный на данный момент.	
[СОСТОЯНИЕ РЕЗЕРВНОГО ВХОДА]	Отображает состояние резервирования.	
[НАЗВАНИЕ СИГНАЛА]	Отображает название входного сигнала.	
[ЧАСТОТА СИГНАЛА]	Отображает частоту входного сигнала.	
[К-ВО ЗАРЕГИСТРИРОВ. СИГНАЛОВ]	Отображает количество зарегистрированных сигналов.	
[СОСТОЯНИЕ REMOTE 2]	Отображает состояние управления REMOTE2.	
[НАПРЯЖЕНИЕ В ЭЛЕКТРОСЕТИ]	Отображает состояние напряжения переменного тока.	
[АРТИКУЛ ЛАМПЫ]	Отображение номера модели лампового блока.	
[ЗАВ. НОМЕР ЛАМПЫ1]	Отображение серийного номера лампы 1.	
[ЗАВ. НОМЕР ЛАМПЫ2]	Отображение серийного номера лампы 2.	
[АПГРЕЙД] <sup>*2</sup>	[ЕТ-УК20]	Отображает состояние активации в зависимости от того, какой Комплект обновления используется (модель: ЕТ-УК20).
	[ЕТ-СУК10]	Отображает состояние активации в зависимости от того, какой Комплект расширения для автоматической регулировки экрана используется (модель: ЕТ-СУК10).
[СЧЕТЧИК ВКЛ.]	[КОЛ.ВКЛ.ПИТАНИЯ]	Отображает количество раз включения питания.
	[ЧИСЛО ВКЛЮЧЕНИЙ ЛАМПЫ1]	Отображение количества раз включения лампы.
	[ЧИСЛО ВКЛЮЧЕНИЙ ЛАМПЫ2]	
	[ЗАТВОР]	Отображение количества раз закрытия затвора.
[ЛАМПА1]	Отображение подробной информации о продолжительности работы.	
[ЛАМПА2]	Отображение подробной информации о продолжительности работы.	
[ИНФОРМАЦИЯ О СИГНАЛЕ]	[НОМЕР ЯЧ ПАМ]	Отображает номер ячейки памяти входного сигнала.
	[ВХОД]	Отображает входной разъем, выбранный на данный момент.
	[НАЗВАНИЕ СИГНАЛА]	Отображает название входного сигнала.
	[ЧАСТОТА СИГНАЛА]	Отображает частоту входного сигнала.
	[СОСТ СИНХР]	Отображает синхронизацию полярности входного сигнала.
	[ШИР. ИМП. ВЕРТ. СИНХ.]	Отображает ширину вертикальных импульсных сигналов входного сигнала.
	[ТИП СКАНИРОВАНИЯ]	Отображает тип сканирования входного сигнала.
	[ВСЕГО ПИКСЕЛЕЙ]	Отображает общее количество точек входного сигнала.
	[ОТОБР.ПИКСЕЛЕЙ]	Отображает количество отображаемых точек входного сигнала.
	[ВСЕГО СТРОК]	Отображает общее количество линий входного сигнала.
	[ОТОБР.СТРОК]	Отображает количество отображаемых линий входного сигнала.
	[ДИСКРЕТИЗАЦИЯ]	Отображает выборочную информацию входного сигнала.
	[УРОВЕНЬ СИГНАЛА]	Показывает уровень входного сигнала.
[ГЛУБИНА ЦВЕТА] <sup>*2</sup>	Отображает градацию входного сигнала.	

\*1 Состояние температуры отображается с помощью текста соответствующего цвета (зеленого/желтого/красного) и шкалы регулировки. Используйте проектор в диапазоне, в котором индикация зеленая.

\*2 Только для РТ-DZ780

\*3 Продолжительность работы лампы должна отображаться в формате реального времени. Необходимо выполнить следующее преобразование для расчета приблизительного срока замены ламп.

Формула для вычисления срока замены ламп (приблизительное значение)
$(A \times 6 + B \times 4) \div 6$
• <b>A:</b> продолжительность работы в условиях, когда для параметра [МОЩНОСТЬ ЛАМПЫ] установлено значение [НОРМАЛЬНЫЙ]
• <b>B:</b> продолжительность работы в условиях, когда для параметра [МОЩНОСТЬ ЛАМПЫ] установлено значение [ЭКО]

### Примечание

- Нажав кнопку <ENTER> на экране [СОСТОЯНИЕ], можно передать по электронной почте информацию о состоянии на адреса (до двух), установленные в «Страница [E-mail set up]» (➔ стр. 161).
- Некоторые элементы в [ИНФОРМАЦИЯ О СИГНАЛЕ] могут отображаться, а другие нет, в зависимости от входного сигнала.
- В случае неисправности проектора можно просмотреть подробную информацию об ошибке, нажав кнопку <DEFAULT> на экране [СОСТОЯНИЕ].
- Дополнительную информацию об отображаемых в [САМОТЕСТИРОВАНИЕ] данных см. в разделе «Индикация [САМОТЕСТИРОВАНИЕ]» (➔ стр. 181).



**[ВЫКЛ. БЕЗ СИГНАЛА]**

Функция автоматического переключения источника питания проектора в режим ожидания при отсутствии входного сигнала в течение определенного времени. Время перед переключением в режим ожидания можно изменить.

- 1) Нажмите ▲▼ для выбора [ВЫКЛ. БЕЗ СИГНАЛА].
- 2) Нажимайте ◀▶ для переключения элементов.
  - При каждом нажатии этой кнопки элементы будут сменяться.

[ВЫКЛЮЧЕНО]	Деактивация функции выключения при отсутствии сигнала.
[10МИН.] - [90МИН.]	Настройка времени с шагом 10 мин.

**[РЕЖИМ REMOTE2]**

Можно настроить разъем <REMOTE 2 IN>.

- 1) Нажмите ▲▼ для выбора [РЕЖИМ REMOTE2].
- 2) Нажимайте ◀▶ для переключения элементов.
  - При каждом нажатии этой кнопки элементы будут сменяться.

[ПО УМОЛЧАНИЮ]	Назначение контактов разъема <REMOTE 2 IN> используется в качестве настройки по умолчанию на проекторе.
[ПОЛЬЗОВАТЕЛЬ]	Изменение настройки разъема <REMOTE 2 IN>. (➔ стр. 195)
[МОДЕЛИ L6500]	Настройка разъема <REMOTE 2 IN> используется для обеспечения совместимости серии L6500.

- Если выбран параметр [ПОЛЬЗОВАТЕЛЬ], перейдите к шагу 3).

- 3) Нажмите кнопку <ENTER>.
- 4) Нажмите ▲▼, чтобы выбрать одну из настроек [PIN2] - [PIN8], а затем нажмните ◀▶, чтобы изменить значение.

**[ФУНКЦИОНАЛЬНАЯ КНОПКА]**

Задайте функции кнопке <FUNCTION> на пульте дистанционного управления.

- 1) Нажмите ▲▼ для выбора параметра [ФУНКЦИОНАЛЬНАЯ КНОПКА].
- 2) Нажмите кнопку <ENTER>.
  - Отобразится экран [ФУНКЦИОНАЛЬНАЯ КНОПКА].
- 3) Нажмите ▲▼, чтобы выбрать функцию.

[ВЫКЛЮЧЕНО]	Отключение кнопки <FUNCTION>.
[КАРТ В КАРТ]	Переключение настройки [КАРТ В КАРТ] на [ВЫКЛ], [ПОЛЬ31], [ПОЛЬ32] или [ПОЛЬ33]. (➔ стр. 134)
[ЯЧ. ВСП.ПАМЯТИ]	Отображение списка элементов вспомогательной памяти. (➔ стр. 139)
[СИСТЕМА ТВ]	Переключение настройки [СИСТЕМА ТВ]. (➔ стр. 85)
[SYSTEM DAYLIGHT VIEW]	Переключение настройки [SYSTEM DAYLIGHT VIEW]. (➔ стр. 84)
[СТОП-КАДР]	Временная приостановка изображения. (➔ стр. 113)
[ОСЦ. СИГН.]	Отображает форму входного сигнала. (➔ стр. 113)
[АСПЕКТ]	Переключение настройки формата. (➔ стр. 87)

- 4) Нажмите кнопку <ENTER>.

**[ДАТА И ВРЕМЯ]**

Установите часовой пояс, дату и время встроенных часов проектора.

**Установка часового пояса**

- 1) Нажмите ▲▼ для выбора параметра [ДАТА И ВРЕМЯ].
- 2) Нажмите кнопку <ENTER>.
  - Отобразится экран [ДАТА И ВРЕМЯ].
- 3) Нажмите ▲▼ для выбора параметра [ЧАСОВОЙ ПОЯС].
- 4) Нажмите ◀▶ для изменения параметра [ЧАСОВОЙ ПОЯС].

**Ручная настройка даты и времени**

- 1) Нажмите ▲▼ для выбора параметра [ДАТА И ВРЕМЯ].
- 2) Нажмите кнопку <ENTER>.
  - Отобразится экран [ДАТА И ВРЕМЯ].
- 3) Нажмите ▲▼ для выбора параметра [НАСТРОЙКА ВРЕМЕНИ].
- 4) Нажмите кнопку <ENTER>.
  - Отобразится экран [НАСТРОЙКА ВРЕМЕНИ].
- 5) Нажмите ▲▼ для выбора элемента, а затем нажмите ◀▶ для установки местной даты и времени.
- 6) Нажмите ▲▼ для выбора параметра [ПРИМЕНИТЬ], а затем нажмите кнопку <ENTER>.
  - Установка даты и времени будет завершена.

**Автоматическая настройка даты и времени.**

- 1) Нажмите ▲▼ для выбора параметра [ДАТА И ВРЕМЯ].
- 2) Нажмите кнопку <ENTER>.
  - Отобразится экран [ДАТА И ВРЕМЯ].
- 3) Нажмите ▲▼ для выбора параметра [НАСТРОЙКА ВРЕМЕНИ].
- 4) Нажмите кнопку <ENTER>.
  - Отобразится экран [НАСТРОЙКА ВРЕМЕНИ].
- 5) Нажмите ▲▼ для выбора параметра [СИНХРОНИЗАЦИЯ ПО NTP], а затем нажмите ◀▶ для выбора значения [ВКЛ].
- 6) Нажмите ▲▼ для выбора параметра [ПРИМЕНИТЬ], а затем нажмите кнопку <ENTER>.
  - Установка даты и времени будет завершена.

**Примечание**

- Чтобы устанавливать дату и время автоматически, проектор должен быть подключен к сети.
- Если синхронизация с сервером NTP не происходит сразу же после перехода параметра [СИНХРОНИЗАЦИЯ ПО NTP] в состояние [ВКЛ], параметр [СИНХРОНИЗАЦИЯ ПО NTP] возвращается в состояние [ВЫКЛ]. Кроме того, если для [СИНХРОНИЗАЦИЯ ПО NTP] устанавливается [ВКЛ], когда сервер NTP не настроен, параметр [СИНХРОНИЗАЦИЯ ПО NTP] возвращается в состояние [ВЫКЛ].
- Для настройки NTP-сервера подключитесь к проектору через веб-браузер. Для получения дополнительной информации см. раздел «Страница [Adjust clock]» (➔ стр. 160).
- При выполнении команды [ПОЛЬЗОВАТЕЛЬСКИЕ НАСТРОЙКИ] в меню [УСТАНОВКИ ПРОЕКТОРА] → [ИНИЦИАЛИЗ] (➔ стр. 133) для параметров [ЧАСОВОЙ ПОЯС] восстанавливаются заводские настройки по умолчанию. Однако дата и время, установленные в соответствии с местными датой и временем (универсальное глобальное время, UTC, Universal Time, Coordinated), не инициализируются и остаются прежними.

**[КАЛИБРОВКА ОБЪЕКТИВА]**

Автоматическое определение значения ограничения смещения объектива проектора, а также установка исходного положения и стандартного положения объектива ET-DLE030.

- 1) Нажмите ▲▼ для выбора [КАЛИБРОВКА ОБЪЕКТИВА].
- 2) С помощью кнопок ◀▶ переключите элемент.
  - При каждом нажатии этой кнопки элементы будут сменяться.

<b>[НОРМАЛЬНЫЙ]</b>	Выберите этот элемент при использовании любого объектива, отличного от объектива с фиксированным фокусом (модель: ET-DLE030). После выполнения калибровки переместите объектив в исходное положение.
<b>[DLE030]</b>	Выберите этот элемент при использовании объектива с фиксированным фокусом (модель: ET-DLE030). После выполнения калибровки переместите объектив в стандартное положение объектива ET-DLE030.

- 3) Нажмите кнопку <ENTER>.
  - Отобразится экран подтверждения.
- 4) Нажмите ◀▶, чтобы выбрать [ДА], а затем нажмите кнопку <ENTER>.
  - Для отмены выберите [ОТМЕНА].
  - Объектив движется вверх, вниз, влево и вправо для автоматического определения значения ограничения смещения объектива, а также автоматической установки исходного положения и стандартного положения объектива ET-DLE030.
  - Объектив останавливается для завершения калибровки.

**Примечание**

- [В ПРОЦЕССЕ] отображается в меню во время калибровки объектива. Не может отменить в середине выполнения операции.
- При правильном выполнении калибровки объектива отображается [ЗАВЕРШЕНО], а [НЕ ЗАВЕРШЕНО] отображается, когда калибровка не выполняется должным образом.

**[СОХРАНИТЬ ПОЛЬЗОВАТЕЛЬСКИЕ НАСТРОЙКИ]**

Сохраните различные значения настроек во встроенной памяти проектора в качестве резервных копий.

- 1) Нажмите ▲▼ для выбора параметра [СОХРАНИТЬ ПОЛЬЗОВАТЕЛЬСКИЕ НАСТРОЙКИ].
- 2) Нажмите кнопку <ENTER>.
  - Отобразится экран [ПАРОЛЬ БЛОКИРОВКИ].
- 3) Введите пароль доступа и нажмите кнопку <ENTER>.
- 4) Когда отобразится экран подтверждения, нажмите ◀▶, чтобы выбрать [ДА], а затем нажмите кнопку <ENTER>.
  - [В ПРОЦЕССЕ] отображается в процессе сохранения данных.

**Примечание**

- Данные, заданные с помощью компьютерного приложения, не включены в [ПОЛЬЗОВАТЕЛЬСКИЕ НАСТРОЙКИ].

**[ЗАГРУЗИТЬ ПОЛЬЗОВАТЕЛЬСКИЕ НАСТРОЙКИ]**

Загрузите различные значения настроек во встроенной памяти проектора, сохраненных в качестве резервных копий.

- 1) Нажмите ▲▼ для выбора параметра [ЗАГРУЗИТЬ ПОЛЬЗОВАТЕЛЬСКИЕ НАСТРОЙКИ].
- 2) Нажмите кнопку <ENTER>.
  - Отобразится экран [ПАРОЛЬ БЛОКИРОВКИ].
- 3) Введите пароль доступа и нажмите кнопку <ENTER>.
- 4) Когда отобразится экран подтверждения, нажмите ◀▶, чтобы выбрать [ДА], а затем нажмите кнопку <ENTER>.

### Примечание

- После выполнения команды [ЗАГРУЗИТЬ ПОЛЬЗОВАТЕЛЬСКИЕ НАСТРОЙКИ] проектор переходит в режим ожидания для того, чтобы новые настройки вступили в действие.
- Данные, зарегистрированные с помощью компьютера, не включены в [ПОЛЬЗОВАТЕЛЬСКИЕ НАСТРОЙКИ].

### [ИНИЦИАЛИЗ]

Восстановите заводские установки для различных настроек.

- 1) Нажмите ▲▼ для выбора [ИНИЦИАЛИЗ].
- 2) Нажмите кнопку <ENTER>.
  - Отобразится экран [ПАРОЛЬ БЛОКИРОВКИ].
- 3) Введите пароль доступа и нажмите кнопку <ENTER>.
  - Отобразится экран [ИНИЦИАЛИЗ].
- 4) Нажмите ▲▼ для выбора элемента для инициализации.

[ПОЛЬЗОВАТЕЛЬСКИЕ НАСТРОЙКИ]	Сброс всех настроек, включая [ЗАРЕГИСТРИРОВАННЫХ СИГНАЛОВ], [СЕТЕВЫЕ НАСТРОЙКИ], [E-mail set up] и [ЗАСТАВКА/ПОЛЬЗ], на заводские значения по умолчанию. Проектор переходит в режим ожидания для того, чтобы новые настройки вступили в действие.
[ЗАРЕГИСТРИРОВАННЫХ СИГНАЛОВ]	Удаление всех значений настроек, сохраненных для каждого входного сигнала. Чтобы удалить только часть зарегистрированного сигнала, выполните действия, описанные в «Удаление зарегистрированного сигнала» (► стр. 138).
[СЕТЬ/ЭЛ ПОЧТА]	Возвращение [СЕТЕВЫЕ НАСТРОЙКИ] и [E-mail set up] к заводским установкам.
[ЗАСТАВКА]	Удаление изображения, зарегистрированного в [ЗАСТАВКА/ПОЛЬЗ].

- 5) Нажмите кнопку <ENTER>.
- 6) Когда отобразится экран подтверждения, нажмите ◀▶, чтобы выбрать [ДА], а затем нажмите кнопку <ENTER>.

### Примечание

- Даже при выполнении функции [ПОЛЬЗОВАТЕЛЬСКИЕ НАСТРОЙКИ] параметры [НЕРАВНОМЕРНОСТЬ ЦВЕТОВ] и [РЕЖИМ ОЖИДАНИЯ] не инициализируются.

### [СЕРВИСНЫЙ ПАРОЛЬ]

Эта функция используется специалистом по обслуживанию.

## Меню [КАРТ В КАРТ]

На экране меню выберите [КАРТ В КАРТ] в главном меню, а затем выберите элемент в подменю. Информацию о работе экрана меню см. в разделе «Навигация по меню» (➔ стр. 75).

- После выбора элемента нажмите ▲▼◀▶ для настройки.

### Использование функции P IN P

Разместите отдельный, маленький вспомогательный экран на главном экране для одновременного отображения двух изображений.

- 1) Нажмите ▲▼ для выбора [РЕЖИМ КАРТ В КАРТ].
- 2) Нажмите кнопку <ENTER>.
  - Отобразится экран [РЕЖИМ КАРТ В КАРТ].
- 3) Нажмите ▲▼, чтобы выбрать функцию.

[ВЫКЛ]	Функция P IN P не используется.
[ПОЛЬЗ1]	Элементы, установленные в «Настройка функции P IN P» (➔ стр. 134), используются в функции P IN P.
[ПОЛЬЗ2]	
[ПОЛЬЗ3]	

- 4) Нажмите кнопку <ENTER>.

### Настройка функции P IN P

Настройки функций P IN P можно сохранить в [ПОЛЬЗ1], [ПОЛЬЗ2] и [ПОЛЬЗ3].

- 1) Нажмите ▲▼ для выбора [РЕЖИМ КАРТ В КАРТ].
- 2) Нажмите кнопку <ENTER>.
  - Отобразится экран [РЕЖИМ КАРТ В КАРТ].
- 3) Нажмите ▲▼, чтобы выбрать необходимый режим: [ПОЛЬЗ1], [ПОЛЬЗ2] или [ПОЛЬЗ3], а затем нажмите кнопку <ENTER>.
- 4) Нажмите ▲▼, чтобы выбрать [ГЛАВНОЕ ОКНО] или [ВСПОМ ОКНО], и нажмите кнопку <ENTER>.
- 5) Нажмите ▲▼, чтобы выбрать входной разъем для отображения в окне, а затем нажмите кнопку <ENTER>.
- 6) С помощью кнопок ▲▼ выберите элемент.

[РАЗМЕР]	Установите размер окна: от 10 % до 100 %.
[ПОЛОЖЕНИЕ]	Установите положение окна на экране.
[ФАЗА СИНХРОНИЗАЦИИ]	Если вспомогательное окно выводится через разъем <RGB 1 IN> или <RGB 2 IN>, после чего появляется мерцающее изображение или размытый контур, задайте значение от 0 до +31.

- 7) Если на шаге 6) выбран параметр [РАЗМЕР], нажмите кнопку <ENTER>.
  - Отобразится подменю.
- 8) С помощью кнопок ▲▼ выберите элемент.
- 9) Нажмите ◀▶ для регулировки, а затем нажмите кнопку <MENU>.
- 10) Если на шаге 6) выбран параметр [ПОЛОЖЕНИЕ], нажмите кнопку <ENTER>.
- 11) Нажмите ▲▼◀▶, чтобы отрегулировать положение, а затем нажмите кнопку <MENU>.
- 12) Если на шаге 6) выбран параметр [ФАЗА СИНХРОНИЗАЦИИ], нажмите ◀▶ для регулировки.
- 13) Нажмите ▲▼ для выбора [БЛОКИРОВКА КАДРА].
- 14) Нажимайте ◀▶ для переключения элементов.

[ВСПОМ ОКНО]	В вспомогательном окне установите кадровую синхронизацию для установки входного сигнала.
[ГЛАВНОЕ ОКНО]	В главном окне установите кадровую синхронизацию для установки входного сигнала.

15) Нажмите ▲▼ для выбора [ТИП].

16) Нажимайте ◀▶ для переключения элементов.

[ВСПОМ ОКНО]	Вспомогательное окно имеет приоритет отображения.
[ГЛАВНОЕ ОКНО]	Главное окно имеет приоритет отображения.

### Примечание

- Функция P IN P может быть недоступна для некоторых входных сигналов или выбранных разъемов. Для получения подробной информации см. «Список комбинаций при использовании двух окон» (→ стр. 196).
- Значения настройки главного окна применяются к таким значениям регулировки, как [РЕЖИМ ИЗОБРАЖЕНИЯ], [ГАММА] и [ЦВЕТОВАЯ ТЕМПЕРАТУРА].
- На стандартном экране (когда не отображается меню) используйте кнопки ◀▶ для переключения размера и положения главного и вспомогательного окон во время работы в режиме P IN P.
- Если для параметра [ЗАДЕРЖ КАДРА] установлено любое значение кроме [НОРМАЛЬН], невозможно установить [КАРТ В КАРТ].
- Комбинация сигнала DIGITAL LINK и другого входного сигнала не может отображаться в P IN P.
- Если для параметра [РЕЖИМ РЕЗЕРВНОГО ВХОДА] установлено значение [ВКЛ], настройка [КАРТ В КАРТ] невозможна.

## Меню [ТЕСТОВОЕ ИЗОБРАЖЕНИЕ]

На экране меню выберите элемент [ТЕСТОВОЕ ИЗОБРАЖЕНИЕ] в главном меню.

Для получения информации об использовании экрана меню см. раздел «Навигация по меню» (→ стр. 75).

- Нажмите ◀▶ для изменения параметра.

### [ТЕСТОВОЕ ИЗОБРАЖЕНИЕ]

Отображение тестового шаблона, встроенного в проектор.

Настройки положения, размера и других факторов не будут отражены в тестовых шаблонах. Перед выполнением различных настроек обязательно спроецируйте входной сигнал.

#### 1) Нажмите ◀▶ для переключения элемента [ТЕСТОВОЕ ИЗОБРАЖЕНИЕ].

- При каждом нажатии этой кнопки элементы будут сменяться.

Экран меню + Все белое	Отображение экрана меню с тестовыми шаблонами. Выберите тестовый шаблон таким образом, чтобы легко выполнять различные настройки.
Экран меню + все черное	
Экран меню + окно	
Экран меню + окно (инверсия)	
Экран меню + цветовая полоса (по вертикали)	
Экран меню + цветовая полоса (по горизонтали)	
Экран меню + форматное соотношение 16:9/4:3	
Экран меню + фокус	Отображение экрана меню и входного сигнала. Встроенные тестовые шаблоны не отображаются.
Экран меню + экран ввода	

#### Примечание

- Нажмите кнопку <ON SCREEN> на пульте дистанционного управления во время показа тестового изображения, чтобы скрыть экран меню.

#### Изменение цвета или тестового изображения для фокусировки

Когда отображается тестовое изображение «Экран меню + фокусировка», можно изменить цвет.

- 1) Нажмите ◀▶, чтобы выбрать тестовое изображение «Экран меню + фокусировка».
- 2) Нажмите кнопку <ENTER>.
  - Отобразится экран [ЦВЕТ ТЕСТОВОГО ИЗОБРАЖЕНИЯ].
- 3) Нажмите ▲▼, чтобы выбрать цвет, а затем нажмите кнопку <ENTER>.
  - Цвет тестового изображения изменится на выбранный цвет.

#### Примечание

- Настройки цвета тестового изображения возвращаются к [БЕЛЫЙ] при выключении проектора.
- Цвета тестовых шаблонов (кроме шаблонов тестирования фокуса) нельзя изменить.

## Меню [СПИСОК ЗАРЕГИСТРИРОВАННЫХ СИГНАЛОВ]

На экране меню выберите элемент [СПИСОК ЗАРЕГИСТРИРОВАННЫХ СИГНАЛОВ] в главном меню. Для получения информации об использовании экрана меню см. раздел «Навигация по меню» (→ стр. 75).

### ■ Дополнительные сведения о зарегистрированных сигналах

Номер ячейки памяти: A1 (1-2)

↑ ↑  
Номер элемента вспомогательной памяти

При регистрации сигнала номера адреса (A1, A2, ...L7, L8).

- Для каждого элемента вспомогательной памяти можно задать имя (→ стр. 139).

### Регистрация новых сигналов

После ввода нового сигнала и нажатия кнопки <MENU> на пульте дистанционного управления или панели управления регистрация заканчивается и открывается экран [ГЛАВНОЕ МЕНЮ].

#### Примечание

- В проекторе можно зарегистрировать до 96 сигналов, включая элементы вспомогательной памяти.
- Имеется 12 страниц с ячейками памяти (по восемь ячеек памяти с A по L на каждой странице). Сигнал регистрируется под наименьшим доступным номером. При отсутствии свободного номера ячейки памяти он будет освобожден путем удаления самого старого сигнала.
- Названия для регистрации автоматически определяются входными сигналами и номерами элементов памяти.
- Если отображается меню, регистрация новых сигналов выполняется в момент их поступления.

### Переименование зарегистрированного сигнала

Зарегистрированные сигналы могут быть переименованы.

- 1) Нажмите ▲▼◀▶, чтобы выбрать сигнал, название которого необходимо изменить.
- 2) Нажмите кнопку <ENTER>.
  - Отобразится экран [СОСТОЯНИЕ ЗАРЕГИСТРИРОВАННЫХ СИГНАЛОВ].
  - Будут отображены номер элемента памяти, входной разъем, имя входного сигнала, частота, полярность синхронизации и т. д.
  - Нажмите кнопку <MENU> для возврата к экрану [СПИСОК ЗАРЕГИСТРИРОВАННЫХ СИГНАЛОВ].
- 3) Нажмите кнопку <ENTER>.
  - Отобразится экран [НАСТРОЙКА ЗАРЕГИСТРИРОВ. СИГНАЛОВ].
- 4) Нажмите ▲▼ для выбора [СМЕНА НАЗВАНИЯ СИГНАЛА].
- 5) Нажмите кнопку <ENTER>.
  - Отобразится экран [СМЕНА НАЗВАНИЯ СИГНАЛА].
- 6) Нажимайте ▲▼◀▶, чтобы выбрать текст, а затем нажмите кнопку <ENTER> для его ввода.
- 7) После изменения названия нажимайте ▲▼◀▶ для выбора [ОК] и нажмите кнопку <ENTER>.
  - После завершения регистрации снова отобразится экран [НАСТРОЙКА ЗАРЕГИСТРИРОВ. СИГНАЛОВ].
  - Если нажать ▲▼◀▶ для выбора [CANCEL] и нажать кнопку <ENTER>, измененное название сигнала не будет сохранено, и будет использовано автоматически сохраненное название сигнала.



## Удаление зарегистрированного сигнала

Зарегистрированные сигналы могут быть удалены.

- 1) Нажмите **▲▼◀▶** для выбора сигнала, который требуется удалить.
- 2) Нажмите кнопку **<DEFAULT>** на пульте дистанционного управления.
  - Отобразится экран **[СБРОС ЗАРЕГИСТРИРОВ. СИГНАЛОВ]**.
  - Чтобы отменить удаление, нажмите кнопку **<MENU>** для возврата к экрану **[СПИСОК ЗАРЕГИСТРИРОВАННЫХ СИГНАЛОВ]**.
- 3) Нажмите кнопку **<ENTER>**.
  - Выбранный сигнал будет удален.

### Примечание

- Зарегистрированный сигнал также можно удалить из окна **[СБРОС ЗАРЕГИСТРИРОВ. СИГНАЛОВ]** на экране **[НАСТРОЙКА ЗАРЕГИСТРИРОВ. СИГНАЛОВ]**.

## Защита зарегистрированного сигнала

- 1) Нажимайте **▲▼◀▶**, чтобы выбрать сигнал, который необходимо защитить.
- 2) Нажмите кнопку **<ENTER>**.
  - Отобразится экран **[СОСТОЯНИЕ ЗАРЕГИСТРИРОВАННЫХ СИГНАЛОВ]**.
- 3) Нажмите кнопку **<ENTER>**.
  - Отобразится экран **[НАСТРОЙКА ЗАРЕГИСТРИРОВ. СИГНАЛОВ]**.
- 4) Нажмите **▲▼** для выбора **[БЛОКИРОВКА]**.
- 5) Нажимайте **◀▶** для переключения элементов.
  - При каждом нажатии этой кнопки элементы будут сменяться.

<b>[ВЫКЛ]</b>	Сигнал не защищен.
<b>[ВКЛ]</b>	Сигнал защищен.

### Примечание

- Когда для параметра **[БЛОКИРОВКА]** установлено значение **[ВКЛ]**, функции удаления сигнала, регулировки изображения и автонастройки недоступны. Для выполнения данных операций установите **[БЛОКИРОВКА]** на **[ВЫКЛ]**.
- Сигнал можно сохранить во вспомогательной памяти, даже если он защищен.
- При выполнении **[ИНИЦИАЛИЗ]** будет удален даже защищенный сигнал.

## Расширение диапазона синхронизации сигнала

- 1) Нажимайте **▲▼◀▶**, чтобы выбрать сигнал, который нужно установить.
- 2) Нажмите кнопку **<ENTER>**.
  - Отобразится экран **[СОСТОЯНИЕ ЗАРЕГИСТРИРОВАННЫХ СИГНАЛОВ]**.
- 3) Нажмите кнопку **<ENTER>**.
  - Отобразится экран **[НАСТРОЙКА ЗАРЕГИСТРИРОВ. СИГНАЛОВ]**.
- 4) Нажмите **▲▼** для выбора **[ДИАПАЗОН БЛОКИРОВКИ]**.
- 5) Нажимайте **◀▶** для переключения элементов.
  - При каждом нажатии этой кнопки элементы будут сменяться.

<b>[УЗКИЙ]</b>	Обычно следует выбирать эту настройку.
<b>[ШИРОКИЙ]</b>	Расширение диапазона синхронизации сигнала.

### Примечание

- Переключите диапазон, определяющий, что входящим сигналом будет уже зарегистрированный сигнал.
- Для придания приоритета определению, что это тот же самый, уже зарегистрированный сигнал, установите параметр **[ШИРОКИЙ]**.
- Используйте в случаях, если синхронизация частоты сигнала для входа слегка изменилась или были зарегистрированы несколько списков сигналов.

- Можно использовать, только если сигнал подается с разъема <RGB 1 IN>, <RGB 2 IN>, <DVI-D IN>, <HDMI IN> или <DIGITAL LINK/LAN>.
- Если выбрана установка [ШИРОКИЙ], изображение может быть искажено, так как сигнал считается таким же, даже если его частота синхронизации немного изменилась.
- Если входной сигнал соответствует нескольким сигналам с параметром [ШИРОКИЙ], то зарегистрированный сигнал с большим номером ячейки памяти получает приоритет. Пример: входной сигнал, соответствующий номерам ячеек памяти A2, A4 и B1, будет определен как B1.
- При удалении зарегистрированного сигнала установки также удаляются.
- В условиях, когда несколько типов сигналов подаются на один и тот же разъем, иногда сигналы не определяются правильно, если для настройки установлено значение [ШИРОКИЙ].

### Вспомогательная память

Проектор имеет функцию вспомогательной памяти, в которой можно регистрировать данные настройки изображений с нескольких источников, даже если они распознаются как один и тот же сигнал по частоте или формату источника сигнала синхронизации.

Используйте эту функцию, когда Вам нужно настроить качество изображения, например, при изменении соотношения сторон или баланса белого одним и тем же источником сигнала синхронизации.

Вспомогательная память включает все данные, которые можно настраивать для каждого сигнала, например соотношение сторон изображения и данные, настроенные в меню [ИЗОБРАЖЕНИЕ] ([КОНТРАСТНОСТЬ], [ЯРКОСТЬ] и т. д.).

### Регистрация во вспомогательной памяти

- 1) **На стандартном экране (когда не отображается меню) нажмите ◀▶.**
  - Если элемент вспомогательной памяти не зарегистрирован, отобразится экран регистрации элементов вспомогательной памяти. Перейдите к Шагу 3).
  - Отобразится список элементов вспомогательной памяти, зарегистрированных для входящего на данный момент сигнала.
  - После выбора [ЯЧ. ВСП.ПАМЯТИ] в меню [УСТАНОВКИ ПРОЕКТОРА] → [ФУНКЦИОНАЛЬНАЯ КНОПКА] вместо ◀▶ можно использовать кнопку <FUNCTION> на пульте дистанционного управления.
- 2) **С помощью ▲▼◀▶ выберите номер элемента вспомогательной памяти, который нужно зарегистрировать в [СПИСОК ЯЧЕЕК ВСП. ПАМЯТИ].**
- 3) **Нажмите кнопку <ENTER>.**
  - Отобразится экран [СМЕНА НАЗВАНИЯ СИГНАЛА].
- 4) **Нажмите ▲▼◀▶, чтобы выбрать [ОК], а затем нажмите кнопку <ENTER>.**
  - Чтобы переименовать зарегистрированный сигнал, выполните действия, описанные в шагах 6) и 7) в разделе «Переименование зарегистрированного сигнала» (➔ стр. 137).

### Переключение вспомогательной памяти

- 1) **На стандартном экране (когда не отображается меню) нажмите ◀▶.**
  - Отобразится список элементов вспомогательной памяти, зарегистрированных для входящего на данный момент сигнала.
- 2) **Нажмите ▲▼◀▶, чтобы выбрать сигнал для переключения в [СПИСОК ЯЧЕЕК ВСП. ПАМЯТИ].**
- 3) **Нажмите кнопку <ENTER>.**
  - Переключает на сигнал, выбранный в Шаге 2).

### Удаление вспомогательной памяти

- 1) **На стандартном экране (когда не отображается меню) нажмите ◀▶.**
  - Отобразится экран [СПИСОК ЯЧЕЕК ВСП. ПАМЯТИ].
- 2) **С помощью кнопок ▲▼◀▶ выберите вспомогательную память, которую необходимо удалить, и нажмите кнопку <DEFAULT> на пульте дистанционного управления.**
  - Отобразится экран [СБРОС ЗАРЕГИСТРИРОВ. СИГНАЛОВ].
  - Чтобы отменить удаление, нажмите кнопку <MENU> для возврата к экрану [СПИСОК ЯЧЕЕК ВСП. ПАМЯТИ].

3) Нажмите кнопку <ENTER>.

- Выбранная вспомогательная память будет удалена.

## Меню [ЗАЩИТА]

На экране меню выберите [ЗАЩИТА] в главном меню, а затем выберите элемент в подменю. Для получения информации об использовании экрана меню см. раздел «Навигация по меню» (→ стр. 75).

- Когда проектор используется в первый раз  
Исходный пароль: нажимайте по порядку ▲▶▼◀◀▶▶▼◀, а затем нажмите кнопку <ENTER>.
- После выбора элемента нажимайте ▲▶◀▶ для выполнения настройки.

### Внимание

- Если выбрать меню [ЗАЩИТА] и нажать кнопку <ENTER>, необходимо будет ввести пароль. Введите предварительно установленный пароль и продолжите операции меню [ЗАЩИТА].
- Если пароль был предварительно изменен, введите измененный пароль и нажмите кнопку <ENTER>.

### Примечание

- Вводимый пароль отображается на экране звездочками (\*).
- Когда вводится неправильный пароль, на экране появляется сообщение об ошибке. Повторно введите правильный пароль.

## [ПАРОЛЬ БЛОКИРОВКИ]

Отображение экрана [ПАРОЛЬ БЛОКИРОВКИ], когда питание включено, и выключатель <MAIN POWER> установлен в положение <OFF>. Если введен неправильный пароль, возможно управление лишь кнопкой питания в режиме ожидания <ϕ>, кнопкой <SHUTTER>, а также кнопками <LENS> (<FOCUS>, <ZOOM>, <SHIFT>).

- 1) Нажмите ▲▶ для выбора параметра [ПАРОЛЬ БЛОКИРОВКИ].
- 2) Нажимайте ◀▶ для переключения элементов.
  - При каждом нажатии этой кнопки элементы будут сменяться.

[ВЫКЛ]	Отключение ввода пароля доступа.
[ВКЛ]	Включение ввода пароля доступа.

### Примечание

- Значение [ВЫКЛ] устанавливается для настройки [ПАРОЛЬ БЛОКИРОВКИ] по умолчанию, а также при выполнении процедуры [ПОЛЬЗОВАТЕЛЬСКИЕ НАСТРОЙКИ] в разделе [ИНИЦИАЛИЗ] (→ стр. 133).
- Периодически меняйте пароль, чтобы его трудно было угадать.
- Пароль доступа будет активирован после установки для параметра [ПАРОЛЬ БЛОКИРОВКИ] значения [ВКЛ] и установки переключателя <MAIN POWER> в положение <OFF>.

## [СМЕНА ПАРОЛЯ БЛОКИРОВКИ]

Измените пароль доступа.

- 1) Нажмите ▲▶ для выбора параметра [СМЕНА ПАРОЛЯ БЛОКИРОВКИ].
- 2) Нажмите кнопку <ENTER>.
  - Отобразится экран [СМЕНА ПАРОЛЯ БЛОКИРОВКИ].
- 3) Чтобы установить пароль, нажимайте ▲▶◀▶, а затем - кнопки с цифрами (<0> - <9>).
  - Пароль можно установить, нажимая кнопки до восьми раз.
- 4) Нажмите кнопку <ENTER>.
- 5) Повторно введите пароль для его подтверждения.
- 6) Нажмите кнопку <ENTER>.

### Примечание

- Вводимый пароль отображается на экране звездочками (\*).
- Если задан пароль доступа в виде числа, в случае утраты пульта дистанционного управления потребуется инициализация пароля доступа. Консультацию о методике инициализации вы можете получить у дилера.

**[НАСТРОЙКИ ЭКРАНА]**

Покажите сообщение защиты (текст или изображение) поверх проецируемого изображения.

- 1) Нажмите ▲▼ для выбора параметра [НАСТРОЙКИ ЭКРАНА].
- 2) Нажимайте ◀▶ для переключения элементов.
  - При каждом нажатии этой кнопки элементы будут сменяться.

[ВЫКЛ]	Скрытие предупреждающего сообщения.
[ТЕКСТ]	Отображение текста, установленного в меню [ЗАЩИТА] → [ИЗМЕН ТЕКСТА].
[ЗАСТАВКА/ПОЛЬЗ]	Отображение изображения, зарегистрированного пользователем.

**Примечание**

- Чтобы создать или зарегистрировать изображение [ЗАСТАВКА/ПОЛЬЗ], используйте программу «Logo Transfer Software», которую можно найти на прилагаемом компакт-диске.

**[ИЗМЕН ТЕКСТА]**

Редактирование текста для отображения, когда для параметра [НАСТРОЙКИ ЭКРАНА] выбрано значение [ТЕКСТ].

- 1) Нажмите ▲▼ для выбора параметра [ИЗМЕН ТЕКСТА].
- 2) Нажмите кнопку <ENTER>.
  - Отобразится экран [ИЗМЕН ТЕКСТА].
- 3) Нажимайте ▲▼◀▶, чтобы выбрать текст, а затем нажмите кнопку <ENTER> для его ввода.
- 4) Нажмите ▲▼◀▶ для выбора параметра [ОК], а затем нажмите кнопку <ENTER>.
  - Текст изменен.

**[ВЫБОР УСТРОЙСТВА УПРАВЛЕНИЯ]**

Включите/выключите работу кнопок на панели управления и пульте дистанционного управления.

- 1) Нажмите ▲▼ для выбора параметра [ВЫБОР УСТРОЙСТВА УПРАВЛЕНИЯ].
- 2) Нажмите кнопку <ENTER>.
  - Отобразится экран [ВЫБОР УСТРОЙСТВА УПРАВЛЕНИЯ].
- 3) Нажмите ▲▼ для выбора параметра [ПАНЕЛЬ УПРАВЛЕНИЯ] или [ПУЛЬТ ДИСТ. УПРАВЛЕНИЯ].

[ПАНЕЛЬ УПРАВЛЕНИЯ]	Вы можете установить ограничение управления с панели управления.
[ПУЛЬТ ДИСТ. УПРАВЛЕНИЯ]	Вы можете установить ограничение управления с пульта дистанционного управления.

- 4) Нажмите кнопку <ENTER>.
  - Отобразится экран [ПАНЕЛЬ УПРАВЛЕНИЯ] или экран [ПУЛЬТ ДИСТ. УПРАВЛЕНИЯ].
- 5) С помощью ▲▼ выберите [ПАНЕЛЬ УПРАВЛЕНИЯ] или [ПУЛЬТ ДИСТ. УПРАВЛЕНИЯ].
- 6) Нажимайте ◀▶ для переключения элементов.
  - Можно установить ограничение управления с панели управления или пульта дистанционного управления.

[ВКЛЮЧЕНО]	Включение всех действий кнопок.
[ВЫКЛЮЧЕНО]	Отключение всех действий кнопок.
[ПОЛЬЗОВАТЕЛЬ]	Действие всех кнопок можно включить или отключить по отдельности. Для получения подробной информации см. «Включение/отключение кнопок» (► стр. 143).

- 7) Нажмите ▲▼, чтобы выбрать [ПРИМЕНИТЬ], а затем нажмите кнопку <ENTER>.
  - Отобразится экран подтверждения.
- 8) Нажмите ◀▶, чтобы выбрать [ДА], а затем нажмите кнопку <ENTER>.

**Включение/отключение кнопок**

- 1) Нажмите ▲▼ для выбора [ВЫБОР УСТРОЙСТВА УПРАВЛЕНИЯ].
- 2) Нажмите кнопку <ENTER>.
  - Отобразится экран [ВЫБОР УСТРОЙСТВА УПРАВЛЕНИЯ].
- 3) С помощью ▲▼ выберите [ПАНЕЛЬ УПРАВЛЕНИЯ] или [ПУЛЬТ ДИСТ. УПРАВЛЕНИЯ].
- 4) Нажмите кнопку <ENTER>.
- 5) С помощью ▲▼ выберите [ПАНЕЛЬ УПРАВЛЕНИЯ] или [ПУЛЬТ ДИСТ. УПРАВЛЕНИЯ].
- 6) Нажимайте ◀▶, чтобы переключить параметр [ПОЛЬЗОВАТЕЛЬ].
- 7) Нажмите ▲▼, чтобы выбрать кнопку, которую нужно настроить.
  - Когда выбран элемент [КНОПКА ВЫБОРА ВХОДА], нажмите кнопку <ENTER>, а затем нажмите ▲▼ для выбора кнопки, которую нужно настроить.

	Кнопки, которые можно настроить	
	[ПАНЕЛЬ УПРАВЛЕНИЯ]	[ПУЛЬТ ДИСТ. УПРАВЛЕНИЯ]
[КНОПКА ВКЛЮЧЕНИЯ ПИТАНИЯ]	Кнопка режима ожидания <⏻> и кнопка включения питания < >	
[КНОПКА ВЫБОРА ВХОДА]	Кнопка <RGB1>, кнопка <RGB2>, кнопка <DVI-D>, кнопка <HDMI>, кнопка <DIGITAL LINK>, кнопка <SDI>*1	Кнопка <VIDEO>, кнопка <RGB1/2>, кнопка <DVI-D>, кнопка <HDMI>, кнопка <DIGITAL LINK>, кнопка <SDI>*1
[КНОПКА МЕНЮ]	Кнопка <MENU>	
[КНОПКА "ОБЪЕКТИВ"]	Кнопка <LENS>	Кнопка объектива (<FOCUS>, <ZOOM>, <SHIFT>)
[КНОПКА АВТОНАСТРОЙКИ]	Кнопка <AUTO SETUP>	
[КНОПКА ЗАТВОРА]	Кнопка <SHUTTER>	
[КНОПКА ВЫВОДА ИНФОРМАЦИИ НА ЭКР]	—	Кнопка <ON SCREEN>
[ДРУГАЯ КНОПКА]	▲▼◀▶, кнопка <ENTER>	Кнопки, не перечисленные выше

\*1 Вход SDI поддерживается только для PT-DZ780.

- 8) Нажимайте ◀▶ для переключения элементов.

[ВКЛЮЧЕНО]	Включение работы кнопок.
[ВЫКЛЮЧЕНО]	Выключение работы кнопок.

- Следующие элементы доступны, только когда для параметра [КНОПКА RGB1/2] выбрано значение [КНОПКА ВЫБОРА ВХОДА].

[ПЕРЕКЛЮЧЕНИЕ]	Переключение [RGB1] и [RGB2] при использовании кнопки.
[RGB1]	Фиксируется установка [RGB1].
[RGB2]	Фиксируется установка [RGB2].
[ВЫКЛЮЧЕНО]	Выключение работы кнопок.

- Следующие элементы доступны, только когда для параметра [КНОПКА ВЫБОРА ВХОДА] выбрано значение [КНОПКА VIDEO].

[ВЫКЛЮЧЕНО]	Выключение работы кнопок.
[VIDEO]	Фиксируется установка [VIDEO].
[Y/C]	Фиксируется установка [Y/C].
[ПЕРЕКЛЮЧЕНИЕ]	Переключение [VIDEO] и [Y/C] при использовании кнопки.

- Если в шаге 7) выбран параметр [КНОПКА ВЫБОРА ВХОДА], после переключения параметра нажмите кнопку <MENU> для возврата на экран [ПАНЕЛЬ УПРАВЛЕНИЯ] или [ПУЛЬТ ДИСТ. УПРАВЛЕНИЯ].

- 9) Нажмите ▲▼, чтобы выбрать [ПРИМЕНИТЬ], а затем нажмите кнопку <ENTER>.
  - Отобразится экран подтверждения.
- 10) Нажмите ◀▶, чтобы выбрать [ДА], а затем нажмите кнопку <ENTER>.

### Примечание

---

- При нажатии кнопки, когда на устройстве установлен режим [ВЫКЛЮЧЕНО], отображается экран [ПАРОЛЬ ВЫБОРА УСТР-ВА УПРАВЛЕНИЯ]. Введите пароль устройства управления.
- Экран [ПАРОЛЬ ВЫБОРА УСТР-ВА УПРАВЛЕНИЯ] исчезнет, если в течение прибл. 10 секунд не будут выполнены никакие действия.
- Если операции [ПАНЕЛЬ УПРАВЛЕНИЯ] и [ПУЛЬТ ДИСТ. УПРАВЛЕНИЯ] установлены на [ВЫКЛЮЧЕНО], то проектор нельзя будет выключить (не сможет войти в режим ожидания).
- После завершения установки экран меню исчезнет. Для непрерывной работы нажмите кнопку <MENU>, чтобы отобразить главное меню.
- Даже если работа кнопки на пульте дистанционного управления отключена, кнопка <ID SET> на пульте дистанционного управления будет включена.

### [СМЕНА ПАРОЛЯ ВЫБОРА УСТР-ВА УПРАВЛ.]

---

Пароль устройства управления можно изменить.

- 1) Нажмите ▲▼ для выбора [СМЕНА ПАРОЛЯ ВЫБОРА УСТР-ВА УПРАВЛ.].
- 2) Нажмите кнопку <ENTER>.
  - Отобразится экран [СМЕНА ПАРОЛЯ ВЫБОРА УСТР-ВА УПРАВЛ.].
- 3) Нажимайте ▲▼◀▶, чтобы выбрать текст, а затем нажмите кнопку <ENTER> для его ввода.
- 4) Нажмите ▲▼◀▶ для выбора параметра [ОК], а затем нажмите кнопку <ENTER>.
  - Для отмены выберите [CANCEL].

### Внимание

---

- Значение «AAAA» устанавливается для исходного пароля по умолчанию, а также при выполнении процедуры [ПОЛЬЗОВАТЕЛЬСКИЕ НАСТРОЙКИ] в разделе [ИНИЦИАЛИЗ] (➔ стр. 133).
- Периодически меняйте пароль, чтобы его трудно было угадать.

## Меню [НАСТРОЙКА СЕТИ]

На экране меню выберите [НАСТРОЙКА СЕТИ] в главном меню, а затем выберите элемент в подменю.

Для получения информации об использовании экрана меню см. раздел «Навигация по меню» (→ стр. 75).

- После выбора элемента нажимайте ▲▼◀▶ для выполнения настройки.

### [РЕЖИМ DIGITAL LINK]

Изменение метода связи разъема <DIGITAL LINK/LAN> проектора.

- 1) С помощью кнопок ▲▼ выберите [РЕЖИМ DIGITAL LINK].
- 2) С помощью кнопок ◀▶ выберите значение параметра.
  - При каждом нажатии этой кнопки элементы будут сменяться.

[АВТО]	Автоматическое переключение метода связи на DIGITAL LINK, дальнюю досягаемость или Ethernet.
[DIGITAL LINK]	Выбор DIGITAL LINK в качестве метода связи.
[ДАЛЬНЯЯ ДОСЯГАЕМОСТЬ]	Фиксация дальней досягаемости в качестве метода связи.
[ETHERNET]	Выбор Ethernet в качестве метода связи.

### Возможные режимы передачи данных

✓: Возможные способы передачи данных

—: передача данных невозможна

Настройка		Возможные способы передачи данных			
		Передача видео (100 m (328'1"))	Передача видео (150 m (492'2"))	Ethernet	RS-232C
[АВТО]	Для DIGITAL LINK	✓	—	✓	✓
	Для дальней досягаемости	—	✓	✓	✓
	Для Ethernet	—	—	✓	—
[DIGITAL LINK]		✓	—	✓	✓
[ДАЛЬНЯЯ ДОСЯГАЕМОСТЬ]		—	✓	✓	✓
[ETHERNET]		—	—	✓	—

### Примечание

- Максимальное расстояние передачи при подключении с помощью метода связи дальней досягаемости составляет 150 m (492'2"). Однако сигнал, который может получить проектор, не может превышать 1080/60p (148,5 MHz).
- Когда для метода связи передатчика по витой паре установлена дальняя досягаемость, он будет подключаться с помощью метода связи дальней досягаемости, если для параметра [РЕЖИМ DIGITAL LINK] установлено значение [АВТО]. Для подключения с помощью дополнительного устройства Цифровой коммутатор-свитчер DIGITAL LINK (модель: ET-YFB200G) через метод связи дальней досягаемости установите для параметра [РЕЖИМ DIGITAL LINK] значение [ДАЛЬНЯЯ ДОСЯГАЕМОСТЬ].
- Подключение не будет выполнено надлежащим образом, если передатчик по витой паре не поддерживает метод связи дальней досягаемости, даже если для параметра [РЕЖИМ DIGITAL LINK] установлено значение [ДАЛЬНЯЯ ДОСЯГАЕМОСТЬ].

### [ПАР-РЫ DIGITAL LINK]

Установка метода связи DIGITAL LINK или Ethernet.

### При прямом подключении проектора по сети Ethernet

- 1) С помощью кнопок ▲▼ выберите [ПАР-РЫ DIGITAL LINK].
- 2) Нажмите кнопку <ENTER>.
  - Отобразится экран [ПАР-РЫ DIGITAL LINK].
- 3) С помощью кнопок ▲▼ выберите [ДУПЛЕКС(ETHERNET)].
- 4) Выберите метод связи с помощью кнопок ◀▶.



- При каждом нажатии этой кнопки элементы будут сменяться.

[АВТООПРЕДЕЛЕНИЕ]	Метод связи устанавливается автоматически.
[100BaseTX-Full]	Установлен метод дуплексной связи.
[100BaseTX-Half]	Установлен метод полудуплексной связи.

- 5) С помощью кнопок ▲▼ выберите [СОХРАНИТЬ].
- 6) Нажмите кнопку <ENTER>.
- 7) Когда отобразится экран подтверждения, с помощью кнопок ◀▶ выберите [ДА], а затем нажмите кнопку <ENTER>.

#### Примечание

- Проектор не поддерживает 10BaseT Full/Half.

#### При подключении проектора к передатчику по витой паре

- 1) С помощью кнопок ▲▼ выберите [ПАР-РЫ DIGITAL LINK].
- 2) Нажмите кнопку <ENTER>.
  - Отобразится экран [ПАР-РЫ DIGITAL LINK].
- 3) С помощью кнопок ▲▼ выберите [ДУПЛЕКС(DIGITAL LINK)].
- 4) Выберите метод связи с помощью кнопок ◀▶.
  - При каждом нажатии этой кнопки элементы будут сменяться.

[100BaseTX-Full]	Установлен метод дуплексной связи.
[100BaseTX-Half]	Установлен метод полудуплексной связи.
[АВТООПРЕДЕЛЕНИЕ]	Метод связи устанавливается автоматически.

- 5) С помощью кнопок ▲▼ выберите [СОХРАНИТЬ].
- 6) Нажмите кнопку <ENTER>.
- 7) Когда отобразится экран подтверждения, с помощью кнопок ◀▶ выберите [ДА], а затем нажмите кнопку <ENTER>.

#### [СОСТ-НИЕ DIGITAL LINK]

Отображение среды подключения DIGITAL LINK.

- 1) С помощью кнопок ▲▼ выберите [СОСТ-НИЕ DIGITAL LINK].
- 2) Нажмите кнопку <ENTER>.
  - Отобразится экран [СОСТ-НИЕ DIGITAL LINK].

[СОСТОЯНИЕ СВЯЗИ]	Отобразится [NO LINK], [DIGITAL LINK], [ДАЛЬНЯЯ ДОСЯГАЕМОСТЬ] или [ETHERNET].
[СОСТОЯНИЕ НДСР]	Отобразится [НЕ ОБНАРУЖЕНО], [ВЫКЛ] или [ВКЛ].
[КАЧЕСТВО СИГНАЛА]	<p>[КАЧЕСТВО СИГНАЛА] - это числовое значение количества ошибок. Экран приобретает зеленый, желтый или красный цвет в зависимости от данного значения. Проверьте уровень качества сигнала при приеме сигнала от передатчика по витой паре.</p> <ul style="list-style-type: none"> <li>• [МАКС.]/[МИН.]: максимальное/минимальное значение количества ошибок.</li> <li>• Зеленый цвет (-12 dB или меньше) → нормальный уровень качества сигнала.</li> <li>• Желтый цвет (от -11 до -8 dB) → предупредительный уровень, при котором возможно появление помех на экране.</li> <li>• Красный цвет (-7 dB или выше) → уровень, отклоняющийся от нормы, при котором синхронизация может прерываться, а сигнал может не поступать.</li> </ul>

#### [СЕТЕВЫЕ НАСТРОЙКИ]

Выполните исходную настройку сети, прежде чем использовать сетевую функцию.

- 1) Нажмите ▲▼ для выбора параметра [СЕТЕВЫЕ НАСТРОЙКИ].

- 2) Нажмите кнопку <ENTER>.
  - Отобразится экран [СЕТЕВЫЕ НАСТРОЙКИ].
- 3) Нажмите ▲▼, чтобы выбрать элемент, и измените настройки в соответствии с инструкциями по эксплуатации меню.

[ИМЯ ПРОЕКТОРА]	Позволяет изменить имя проектора. Введите имя хоста, если это необходимо, например при использовании сервера DHCP.	
[DHCP]	[ВКЛ]	Если к одной сети с проектором подключен сервер DHCP, его IP-адрес определяется автоматически.
	[ВЫКЛ]	Если в одной сети с проектором нет сервера DHCP, установите значения параметров [АДРЕС IP], [МАСКА ПОДСЕТИ] и [ОСНОВНОЙ ШЛЮЗ].
[АДРЕС IP]	Введите IP-адрес, когда сервер DHCP не используется.	
[МАСКА ПОДСЕТИ]	Введите маску подсети, когда сервер DHCP не используется.	
[ОСНОВНОЙ ШЛЮЗ]	Введите адрес основного шлюза, когда сервер DHCP не используется.	
[СОХРАНИТЬ]	Сохранение текущих сетевых настроек.	

- 4) Нажмите ▲▼ для выбора параметра [СОХРАНИТЬ], а затем нажмите кнопку <ENTER>.
- 5) Когда отобразится экран подтверждения, нажмите ◀▶, чтобы выбрать [ДА], а затем нажмите кнопку <ENTER>.

#### Примечание

- Когда используется сервер DHCP, убедитесь, что сервер DHCP работает.
- Для получения дополнительной информации об IP-адресе, маске подсети и основном шлюзе обратитесь к сетевому администратору.
- Если для параметра [УСТАНОВКИ Art-Net] установлено значение [ВКЛ(2.X.X.X)] или [ВКЛ(10.X.X.X)], то [СЕТЕВЫЕ НАСТРОЙКИ] выбрать нельзя.

## [УПРАВЛЕНИЕ ПО СЕТИ]

Установите метод управления сетью.

- 1) Нажмите ▲▼ для выбора параметра [УПРАВЛЕНИЕ ПО СЕТИ].
- 2) Нажмите кнопку <ENTER>.
  - Отобразится экран [УПРАВЛЕНИЕ ПО СЕТИ].
- 3) Нажимайте ▲▼, чтобы выбрать элемент, а затем нажмите кнопку ◀▶, чтобы его настроить.

[УПРАВЛЕНИЕ ПО WEB]	Установите значение [ВКЛ] для управления с помощью веб-браузера.
[УПРАВЛЕНИЕ ПО PJLink]	Установите значение [ВКЛ] для управления с помощью протокола PJLink.
[КОМАНДНОЕ УПРАВЛЕНИЕ]	Задайте значение [ВКЛ] для управления с использованием формата команды управления разъема <SERIAL IN/><SERIAL OUT> (➔ стр. 194). См. «Команды управления по LAN» (➔ стр. 188).
[ПОРТ ДЛЯ КОМАНДНОГО УПРАВЛ.]	Установка номера порта, используемого для командного управления.
[Crestron Connected(TM)]	Установка на [ВКЛ] для управления с помощью программы Crestron Connected™ от компании Crestron Electronics, Inc.
[AMX D.D.]	Установка на [ВКЛ] для управления с помощью контроллера AMX Corporation. Установка этой функции на [ВКЛ] включает обнаружение с помощью «AMX Device Discovery». Для получения дополнительной информации см. веб-сайт компании AMX Corporation. URL <a href="http://www.amx.com/">http://www.amx.com/</a>
[EXTRON XTP]	Установите значение [ВКЛ] при подключении передатчика «передатчик XTP» компании Extron Electronics к разъему <DIGITAL LINK/LAN>. Для параметра [EXTRON XTP] следует установить значение [ВЫКЛ], когда подключается дополнительное устройство с поддержкой выхода DIGITAL LINK (модель: ET-YFB100G, ET-YFB200G). Для получения дополнительной информации о «передатчик XTP» см. веб-сайт компании Extron Electronics. URL <a href="http://www.extron.com/">http://www.extron.com/</a>
[СОХРАНИТЬ]	Сохранение текущих настроек управления сетью.

- 4) Нажмите ▲▼ для выбора параметра [СОХРАНИТЬ], а затем нажмите кнопку <ENTER>.

- 5) Когда отобразится экран подтверждения, нажмите ◀▶, чтобы выбрать [ДА], а затем нажмите кнопку <ENTER>.

## [СТАТУС СЕТИ]

Отображение состояние сети проектора.

- 1) Нажмите ▲▼ для выбора параметра [СТАТУС СЕТИ].
- 2) Нажмите кнопку <ENTER>.
  - Отобразится экран [СТАТУС СЕТИ].

[DHCP]	Отображение состояния использования сервера DHCP.
[АДРЕС IP]	Отображение [АДРЕС IP].
[МАСКА ПОДСЕТИ]	Отображение [МАСКА ПОДСЕТИ].
[ОСНОВНОЙ ШЛЮЗ]	Отображение [ОСНОВНОЙ ШЛЮЗ].
[DNS1]	Отображение адреса первичного сервера DNS.
[DNS2]	Отображение адреса вторичного сервера DNS.
[MAC-АДРЕС]	Отображение [MAC-АДРЕС].

## [МЕНЮ DIGITAL LINK]

При подключении дополнительного устройства с поддержкой выхода DIGITAL LINK (модель: ET-YFB100G, ET-YFB200G) к разъему <DIGITAL LINK/LAN> отображается главное меню устройства с поддержкой выхода DIGITAL LINK. Для получения дополнительной информации см. Инструкции по эксплуатации устройства с поддержкой выхода DIGITAL LINK.

### Примечание

- Когда для параметра [EXTRON XTP] установлено значение [ВКЛ], невозможно выбрать параметр [МЕНЮ DIGITAL LINK].
- Руководство по использованию кнопки «RETURN» отображается на экране меню устройств Цифровой Блок Сопряжения и Цифровой коммутатор-свитчер DIGITAL LINK. У проектора нет кнопки «RETURN», но такое же действие доступно с помощью кнопки <MENU>.

## [УСТАНОВКИ Art-Net]

Выполнение настроек для использования функции Art-Net. Сведения об определениях канала, используемых для управления проектором при помощи функции Art-Net, см. в разделе «Использование функции Art-Net» (➔ стр. 185).

- 1) Выберите [УСТАНОВКИ Art-Net] с помощью кнопок ▲▼.
- 2) С помощью кнопок ◀▶ выберите элемент.
  - При каждом нажатии этой кнопки элементы будут сменяться.

[ВЫКЛ]	Выключение функции Art-Net.
[ВКЛ(2.X.X.X)]	Включение функции Art-Net и установка IP-адреса 2.X.X.X.
[ВКЛ(10.X.X.X)]	Включение функции Art-Net и установка IP-адреса 10.X.X.X.
[ВКЛ(РУЧНОЙ)]	Включение функции Art-Net и установка IP-адреса, заданного в [СЕТЕВЫЕ НАСТРОЙКИ].

- Если выбрана установка, отличная от [ВЫКЛ], перейдите к шагу 3).
- 3) Нажмите кнопку <ENTER>.
    - Отобразится экран [УСТАНОВКИ Art-Net].
  - 4) С помощью кнопок ▲▼ выберите параметр [УСТАНОВКИ КАНАЛА].
  - 5) С помощью кнопок ◀▶ переключите элемент.

[ПО УМОЛЧАНИЮ]	Использование назначения канала со стандартным параметром для проектора.
[ПОЛЬЗОВАТЕЛЬ]	Изменение назначения канала.
[DZ870/DZ21K]	Использование назначения канала, совместимого с серией DZ870 и серией DZ21K. Серия DZ870: серия DZ870, серия DW830, серия DX100 Серия DZ21K: серия DZ21K, серия DS20K, серия DW17K, серия DZ16K

- При выборе параметра [ПО УМОЛЧАНИЮ] или [DZ870/DZ21K] нажатие кнопки <ENTER> отображает функцию, назначенную каналу.

- Если выбран параметр [ПО УМОЛЧАНИЮ] или [DZ870/DZ21K], перейдите к шагу 9).
- 6) Нажмите кнопку <ENTER>.
- Отобразится экран [УСТАНОВКИ КАНАЛА].
- 7) С помощью кнопок ▲▼ выберите канал для установки и переключите элемент с помощью кнопок ◀▶.

[ВЫХОД ПОДСВЕТКИ]	Настройка количества света.
[ВЫБОР ВХОДА]	Переключение входа.
[ПОЛОЖЕНИЕ ОБЪЕКТИВА]	Перемещение положения объектива.
[ПЕРЕМ. ОБЪЕКТ.ПО ГОР]	Настройка смещения объектива в горизонтальном направлении.
[ПЕРЕМ. ОБЪЕКТ.ПО ВЕР]	Настройка смещения объектива в вертикальном направлении.
[ФОКУС ОБЪЕКТИВА]	Настройка фокуса.
[УВЕЛИЧЕНИЕ ОБЪЕКТИВА]	Настройка масштабирования.
[ПИТАНИЕ]	Управление состоянием питания.
[ЗАТВОР]	Управление затвором.
[ГЕОМЕТРИЯ]	Выполнение геометрической настройки.
[ПРОИЗВОЛЬНОЕ МАСКИРОВАНИЕ]*1	Выполнение геометрической настройки с помощью компьютера. Чтобы использовать ПК-1, ПК-2 и ПК-3, требуется дополнительный Комплект обновления (модель: ET-UK20).
[СТОП-КАДР]	Приостановка проецируемого изображения.
[ЦВЕТ]	Настройка насыщенности цветов.
[ОТТЕНОК]	Настройка оттенка.
[РАСТРОВОЕ ИЗОБРАЖ.]	Отображение растра.
[ВКЛЮЧЕНО / ВЫКЛЮЧЕНО]	Включение/отключение управления проектором с помощью функции Art-Net.
[НЕТ]	Нет определения

\*1 Только для PT-DZ780

- Для выполнения настроек: с помощью кнопок ▲▼ выберите канал для установки, нажмите кнопку <ENTER> для отображения списка элементов, выберите элемент с помощью кнопок ▲▼, затем нажмите кнопку <ENTER>.
  - Один и тот же элемент невозможно установить для нескольких каналов, за исключением [НЕТ].
- 8) Нажмите кнопку <MENU>.
- Отобразится экран [УСТАНОВКИ Art-Net].
- 9) Выберите параметр с помощью кнопок ▲▼, а затем установите его значение с помощью кнопок ◀▶.

[NET]	Введите значение [NET], которое проектор будет использовать для работы с Art-Net.
[SUB NET]	Введите значение [SUB NET], которое проектор будет использовать для работы с Art-Net.
[UNIVERSE]	Введите значение [UNIVERSE], которое проектор будет использовать для работы с Art-Net.
[АДРЕС НАЧАЛА]	Введите значение [АДРЕС НАЧАЛА], которое проектор будет использовать для работы с Art-Net.

- 10) С помощью кнопок ▲▼ выберите [СОХРАНИТЬ], а затем нажмите кнопку <ENTER>.
- 11) Когда отобразится экран подтверждения, с помощью кнопок ◀▶ выберите [ДА], а затем нажмите кнопку <ENTER>.

#### Примечание

- Если выбрано значение [ВКЛ(2.X.X.X)] или [ВКЛ(10.X.X.X)], IP-адрес определяется и устанавливается автоматически.

## Сетевое подключение

Проектор имеет функцию подключения по сети, и доступны следующие операции с компьютера с использованием управления по WEB.

- Установка и настройка проектора
  - Отображение состояния проектора
  - Передача сообщений по электронной почте при возникновении неисправности проектора
- Проектор поддерживает «Crestron Connected™» и следующее прикладное программное обеспечение компании Crestron Electronics, Inc..
- RoomView Express
  - Fusion RV
  - RoomView Server Edition

### Внимание

- Если кабель LAN подключен напрямую к проектору, то сетевое подключение должно быть выполнено внутри помещения.

### Примечание

- «Crestron Connected™» является системой компании Crestron Electronics, Inc.. Эта система осуществляет групповое управление устройствами (а также их контроль) в многочисленных системах, подключенных к сети с помощью компьютера.
- Дополнительную информацию о «Crestron Connected™» см. на веб-сайте компании Crestron Electronics, Inc. (только на английском)  
URL <http://www.crestron.com>  
Для загрузки «RoomView Express» перейдите на веб-сайт компании Crestron Electronics, Inc. (только на английском)  
URL <http://www.crestron.com/getroomview>
- Кабель LAN необходим для использования функции подключения по сети.

### ■ Пример нормального сетевого подключения

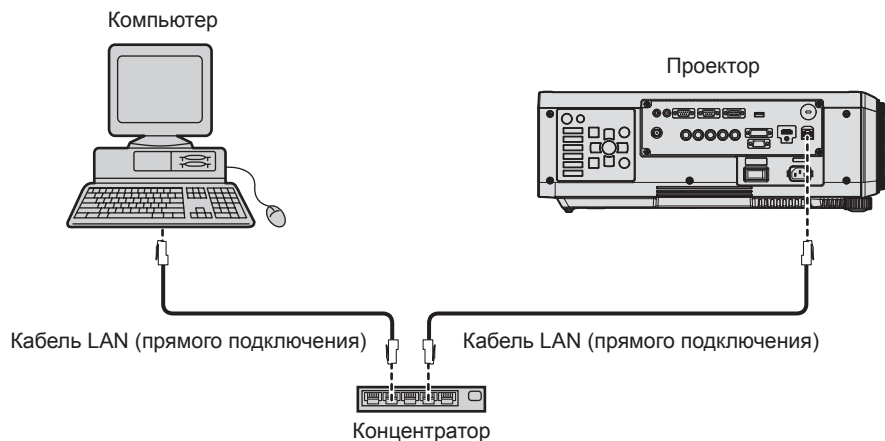

- Для использования сетевой функции требуется веб-браузер. Предварительно проверьте, можно ли использовать веб-браузер. Совместимый браузер: Internet Explorer 8.0/9.0/10.0/11.0 (Windows OS), Safari 6.0/7.0/8.0 (Mac OS)
- Для использования функции передачи сообщений по электронной почте необходима связь с почтовым сервером. Предварительно проверьте, можно ли использовать электронную почту.
- Используйте кабель LAN, совместимый с категорией 5 или выше.
- Используйте кабель LAN длиной не более 100 м (328'1").

## Подключение к передатчику по витой паре

В проекторе есть функция, с помощью которой можно получать сигналы Ethernet из передатчика по витой паре вместе с видео- и аудиосигналами по кабелю LAN. Подсоедините кабель LAN к разъему <DIGITAL LINK/LAN> проектора. (➔ стр. 23, 30)

### ■ Пример сетевых подключений через передатчик по витой паре

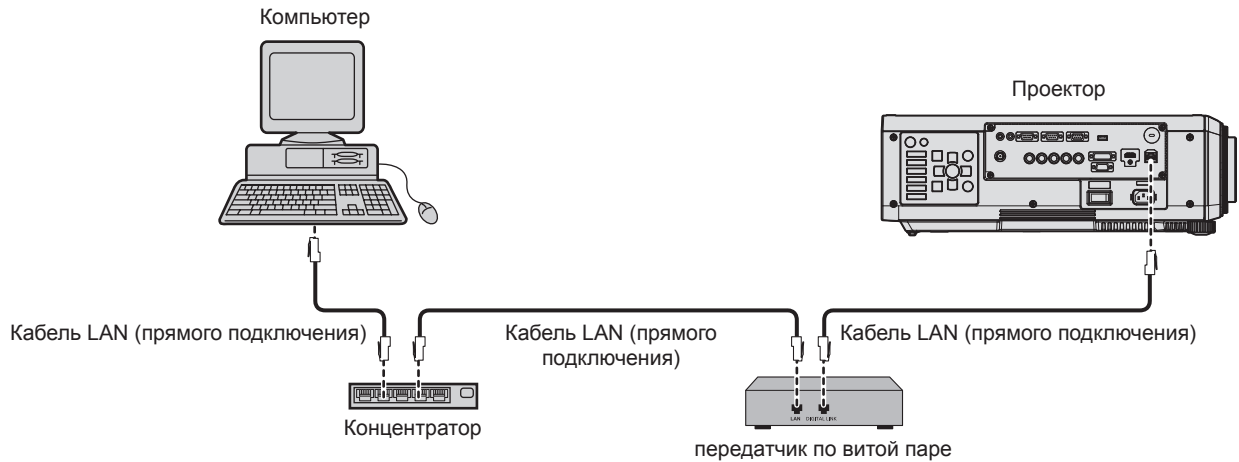

- В качестве кабеля LAN, соединяющего передатчик по витой паре и проектор, используйте кабель, который отвечает следующим требованиям:
  - Совместимость с категорией CAT5e или выше.
  - Экранированный тип кабеля (включая разъемы).
  - Кабель прямого подключения.
  - Однопроводной кабель.
- Максимальное расстояние передачи между передатчиком по витой паре и проектором составляет 100 м (328'1"). Возможно осуществлять передачу на 150 м (492'2"), если передатчик по витой паре поддерживает метод связи дальней досягаемости. Превышение расстояния может привести к искажению изображения и стать причиной неисправности связи LAN.
- При прокладывании кабелей между передатчиком по витой паре и проектором убедитесь, что характеристики кабеля совместимы с категорией CAT5e или выше, с помощью таких инструментов, как тестер кабеля или кабельный анализатор. При использовании соединительного блока с реле его необходимо учесть при измерении.
- Не используйте концентратор между передатчиком по витой паре и проектором.
- Не тяните кабели с силой. Кроме того, не сгибайте и не перегибайте кабели без необходимости.
- Чтобы уменьшить помехи как можно больше, протяните кабели между передатчиком по витой паре и проектором без образования петель.
- Проложите кабели между передатчиком по витой паре и проектором вдали от других кабелей, в особенности от шнуров питания.
- При прокладке нескольких кабелей прокладывайте их рядом друг с другом по самому короткому пути без сматывания.
- После прокладки кабелей убедитесь, что значение параметра [КАЧЕСТВО СИГНАЛА] в меню [НАСТРОЙКА СЕТИ] → [СОСТАВ ДИГИТАЛЬНОГО СЯЗИ] отображается зеленым цветом (это означает нормальное качество). (➔ стр. 146)
- Информацию о передатчиках по витой паре других производителей, которые прошли проверку на совместимость с данным проектором, см. на веб-сайте Panasonic (<http://panasonic.net/avc/projector/>). Обратите внимание, что устройства других производителей прошли проверку по пунктам, сформулированным корпорацией Panasonic Corporation. Поэтому были проверены не все операции. Если неисправности, связанные с функционированием или производительностью, появились вследствие работы устройств других производителей, свяжитесь с соответствующими производителями.

## Доступ с веб-браузера

- 1) Запустите веб-браузер на компьютере.
- 2) Введите IP-адрес, установленный на проекторе, в поле для ввода URL-адреса веб-браузера.
- 3) Введите имя пользователя и пароль.

- Заводское имя пользователя - user1 (права пользователя)/admin1 (права администратора), а пароль - rapasonic (строчными буквами).

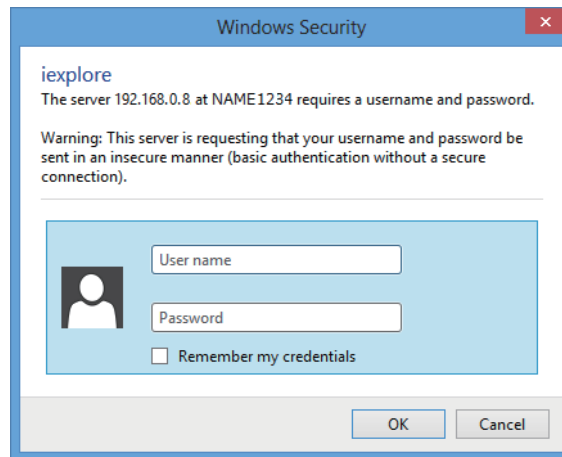

4) **Нажмите ОК.**

- Отобразится страница [Projector status].

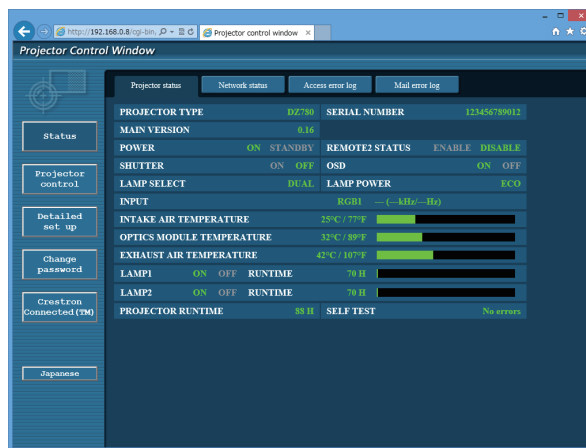

**Примечание**

- При использовании веб-браузера для управления проектором установите [УПРАВЛЕНИЕ ПО WEB] на [ВКЛ] в [УПРАВЛЕНИЕ ПО СЕТИ] (➔ стр. 147).
- Не выполняйте настройки и управление одновременно с нескольких запущенных веб-браузеров. Не настраивайте проектор и не управляйте им с нескольких компьютеров.
- Сначала измените пароль. (➔ стр. 166)
- Права администратора позволяют использовать все функции. Права пользователя позволяют использовать только [Projector status] (➔ стр. 154), подтверждение страницы информации об ошибках (➔ стр. 155), [Network status] (➔ стр. 156), [Basic control] (➔ стр. 158) и [Change password] (➔ стр. 166).
- Если три раза подряд будет введен неправильный пароль, доступ будет заблокирован на несколько минут.
- Некоторые элементы станицы настройки проектора используют функцию Javascript веб-браузера. Если эта функция отключена в настройках браузера, правильное управление может быть невозможно.
- Если экран управления по WEB не отображается, обратитесь к администратору сети.
- При обновлении экрана для управления по WEB экран на мгновение может стать белым, но это не считается неисправностью.

Описания элементов

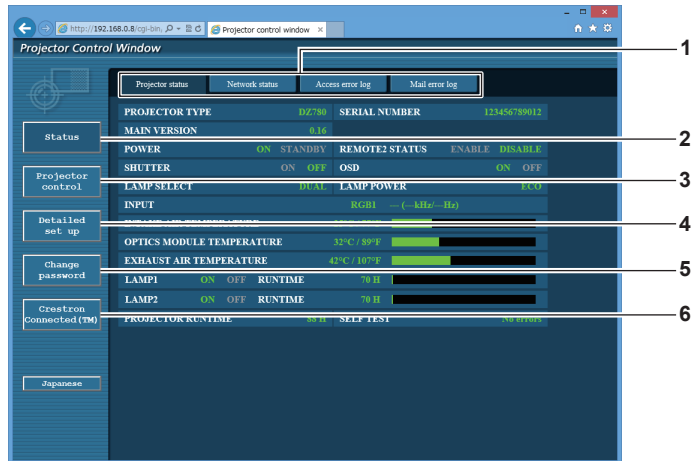

1 **Закладка страницы**

При нажатии этого элемента происходит переключение между страницами.

2 **[Status]**

При нажатии этого элемента отображается состояние проектора.

3 **[Projector control]**

При нажатии этого элемента отображается страница [Projector control].

4 **[Detailed set up]**

При нажатии этого элемента отображается страница [Detailed set up].

5 **[Change password]**

При нажатии этого элемента отображается страница [Change password].

6 **[Crestron Connected(TM)]**

При нажатии этого элемента отображается страница управления Crestron Connected™.



Страница [Projector status]

Нажмите [Status] → [Projector status].

Отображение состояния следующих элементов проектора.

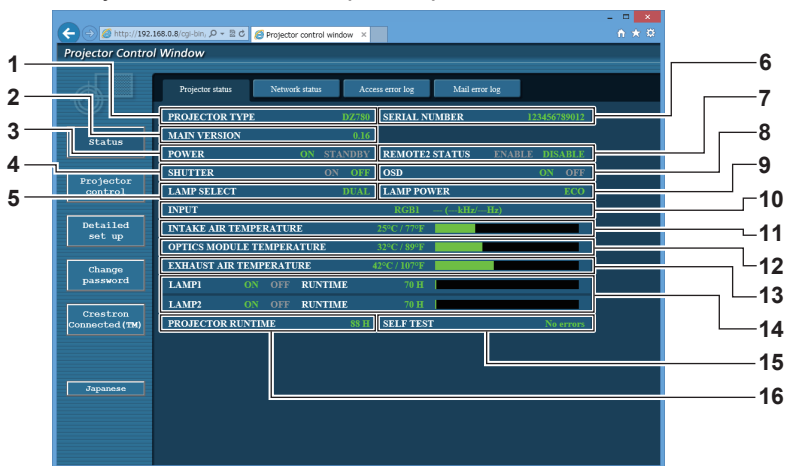

- |   |  |
|---|--|
| <p>1 <b>[PROJECTOR TYPE]</b><br/>Отображает тип проектора.</p> <p>2 <b>[MAIN VERSION]</b><br/>Отображает версию микропрограммного обеспечения проектора.</p> <p>3 <b>[POWER]</b><br/>Отображение состояния питания.</p> <p>4 <b>[SHUTTER]</b><br/>Отображает состояние функции затвора (ON: включена (затвор закрыт), OFF: выключена (затвор открыт)).</p> <p>5 <b>[LAMP SELECT]</b><br/>Отображение состояния параметра [ВЫБОР ЛАМПЫ] (→ стр. 117).</p> <p>6 <b>[SERIAL NUMBER]</b><br/>Отображает серийный номер проектора.</p> <p>7 <b>[REMOTE2 STATUS]</b><br/>Отображает состояние управления разъемом &lt;REMOTE 2 IN&gt;.</p> <p>8 <b>[OSD]</b><br/>Отображает состояние экранного меню.</p> | <p>9 <b>[LAMP POWER]</b><br/>Отображение состояния параметра [МОЩНОСТЬ ЛАМПЫ] (→ стр. 118).</p> <p>10 <b>[INPUT]</b><br/>Отображает состояние выбранного входа.</p> <p>11 <b>[INTAKE AIR TEMPERATURE]</b><br/>Отображает температуру воздуха на входе проектора.</p> <p>12 <b>[OPTICS MODULE TEMPERATURE]</b><br/>Отображает состояние температуры внутри проектора.</p> <p>13 <b>[EXHAUST AIR TEMPERATURE]</b><br/>Отображает температуру воздуха на выходе проектора.</p> <p>14 <b>[LAMP1], [LAMP2], [RUNTIME]</b><br/>Отображение состояния и продолжительности работы лампы.</p> <p>15 <b>[SELF TEST]</b><br/>Отображает информацию о самодиагностике.</p> <p>16 <b>[PROJECTOR RUNTIME]</b><br/>Отображает время работы проектора.</p> |
|---|--|

Страница информации об ошибках

При отображении [Error (Detail)] или [Warning (Detail)] при выводе на экран [Projector status] данных самодиагностики нажмите этот элемент для отображения деталей ошибки/предупреждения.

- Проектор может перейти в режим ожидания для защиты проектора в зависимости от содержания ошибки.

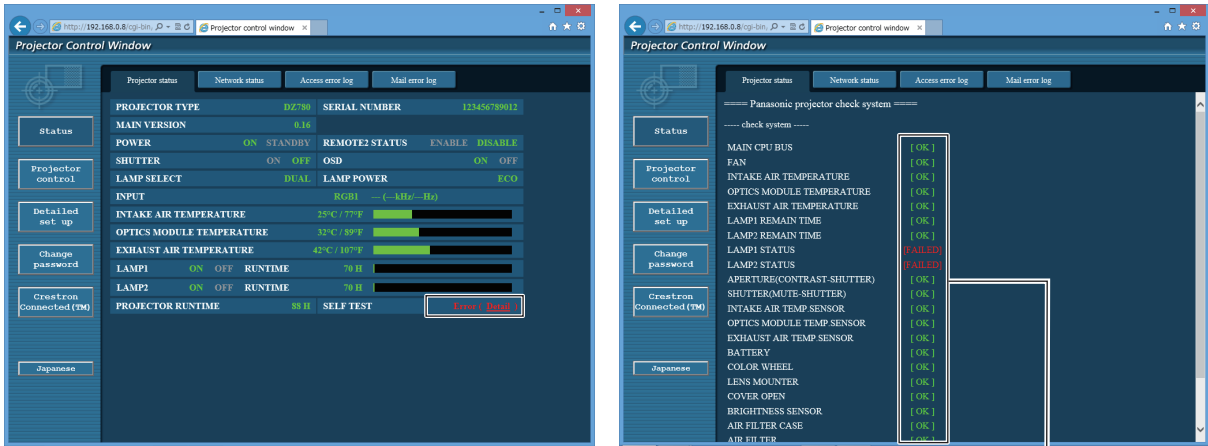

1

- 1 Отображение результата самодиагностики**  
Отображение результатов проверки элемента.  
**[OK]:**  
Указывает на нормальную работу.  
**[FAILED]:**  
Указывает на неисправность.  
**[WARNING]:**  
Указывает на наличие предупреждения.

■ [FAILED] элементы

Элемент	Описание
[MAIN CPU BUS]	Неисправность в схеме микрокомпьютера. Обратитесь к дилеру.
[FAN]	Неисправность вентилятора или цепи привода вентилятора. Обратитесь к дилеру.
[INTAKE AIR TEMPERATURE]	Высокая температура воздуха на входе. Проектор можно использовать в условиях высокой температуры окружающей среды, например, около обогревательного прибора.
[OPTICS MODULE TEMPERATURE]	Высокая температура вокруг оптического модуля внутри проектора. Проектор можно использовать в условиях высокой температуры окружающей среды, например, около обогревательного прибора.
[EXHAUST AIR TEMPERATURE]	Высокая температура воздуха на выходе. Возможно, заблокировано отверстие выхода воздуха.
[LAMP1 REMAIN TIME]	Продолжительность работы лампы превышает указанное время; пришло время заменить лампу.
[LAMP2 REMAIN TIME]	
[LAMP1 STATUS]	Лампа не включилась. Подождите некоторое время, пока люминесцентная лампа охладится, а затем включите питание.
[LAMP2 STATUS]	
[APERTURE(CONTRAST-SHUTTER)]	Неисправность в контрастной схеме затвора. Обратитесь к дилеру.
[SHUTTER(MUTE-SHUTTER)]	Неисправность в схеме затвора. Обратитесь к дилеру.
[INTAKE AIR TEMP.SENSOR]	Неисправность датчика определения температуры воздуха на входе. Обратитесь к дилеру.
[OPTICS MODULE TEMP.SENSOR]	Неисправность датчика температуры внутри проектора. Обратитесь к дилеру.
[EXHAUST AIR TEMP.SENSOR]	Неисправность датчика температуры воздуха у отверстия выхода воздуха. Обратитесь к дилеру.
[COLOR WHEEL]	Неисправность регулятора цветов или цепи привода регулятора цветов. Обратитесь к дилеру.
[LENS MOUNTER]	Неисправность в оправе объектива. Обратитесь к дилеру.
[COVER OPEN]	Установка крышки лампового блока не завершена. Проверьте установку крышки лампового блока. (➔ стр. 177)
[BRIGHTNESS SENSOR]	Неисправность датчика яркости. Если неисправность не удастся устранить путем включения питания, обратитесь к дилеру.

■ [WARNING] элементы

Элемент	Описание
[AC POWER]	Слабое входное напряжение переменного тока. Используйте электропроводку, которая может выдержать нагрузку, соответствующую потребляемой мощности проектора.
[LOW-TEMPERATURE]	Низкая температура вокруг оптического модуля внутри проектора. Проецирование нельзя начать, пока оптический модуль не нагреется.
[HORIZONTAL TILT]	Проектор используется с наклоном относительно горизонтали, превышающим 15°.
[LIGHT OUTPUT LIMIT]	Проектор можно использовать в условиях высокой температуры окружающей среды. Светоотдача снижена прилб. на 20 % для защиты проектора.
[INTAKE AIR TEMPERATURE]	Высокая температура воздуха на входе. Проектор можно использовать в условиях высокой температуры окружающей среды, например, около обогревательного прибора.
[OPTICS MODULE TEMPERATURE]	Высокая температура вокруг оптического модуля внутри проектора. Проектор можно использовать в условиях высокой температуры окружающей среды, например, около обогревательного прибора.
[EXHAUST AIR TEMPERATURE]	Высокая температура воздуха на выходе. Возможно, заблокировано отверстие выхода воздуха.
[LAMP1 REMAIN TIME]	Продолжительность работы лампы превышает указанное время; пришло время заменить лампу.
[LAMP2 REMAIN TIME]	
[BATTERY]	Необходимо заменить батарею. Обратитесь к дилеру.
[AIR FILTER CASE]	Не установлен корпус воздушного фильтра. Проверьте крепление блока воздушного фильтра. (➔ стр. 175)
[AIR FILTER]	В воздушном фильтре скопилось слишком много пыли. Переведите переключатель <MAIN POWER> в положение <OFF> (➔ стр. 64) и прочистите воздушный фильтр. (➔ стр. 175)

Страница [Network status]

Нажмите [Status] → [Network status].

Отображается состояние текущей сетевой настройки.

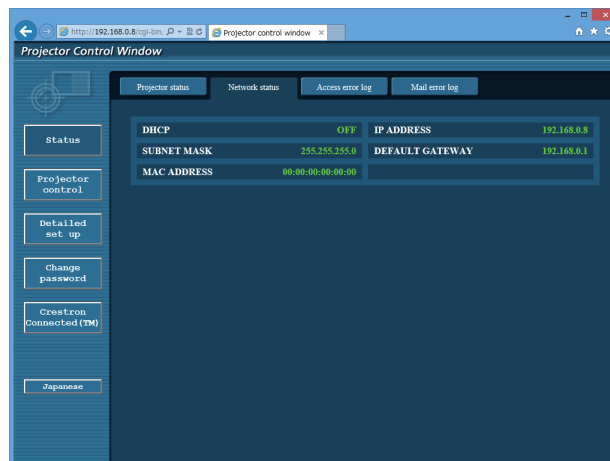

### Страница [Access error log]

Нажмите [Status] → [Access error log].

Отобразится журнал регистрации ошибок, размещенный на веб-сервере. В этом журнале содержится информация о таких ошибках, как ошибка доступа к несуществующим страницам или ошибка доступа с помощью неавторизованных имен пользователей либо паролей.

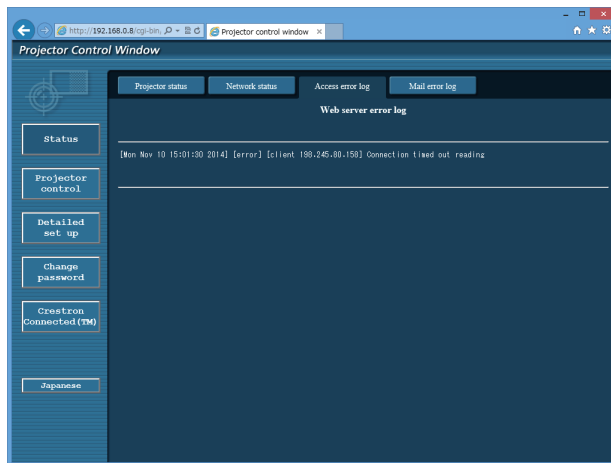

### Страница [Mail error log]

Нажмите [Status] → [Mail error log].

Отображается информационное сообщение об ошибке передачи электронной почты, если не удалось отправить периодическую электронную почту.

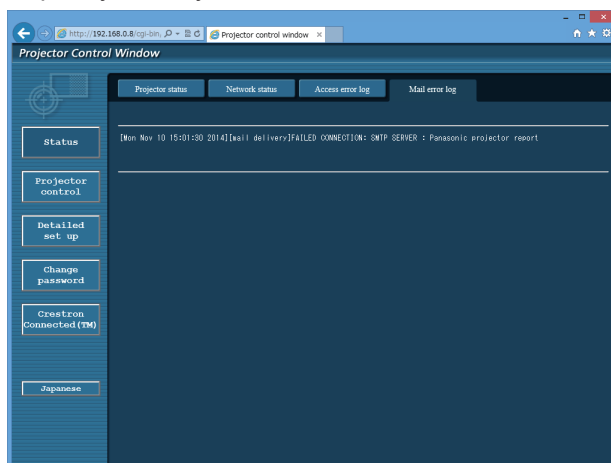

### Примечание

- Страницы [Access error log] и [Mail error log] отображают последние несколько тысяч случаев доступа/запросов. Информация может отображаться не полностью, если одновременно было предпринято несколько попыток доступа или отправлено несколько запросов.
- Когда [Access error log] и [Mail error log] превышают определенное количество, самая старая информация стирается.
- Периодически проверяйте [Access error log] и [Mail error log].

Страница [Basic control]

Нажмите [Projector control] → [Basic control].

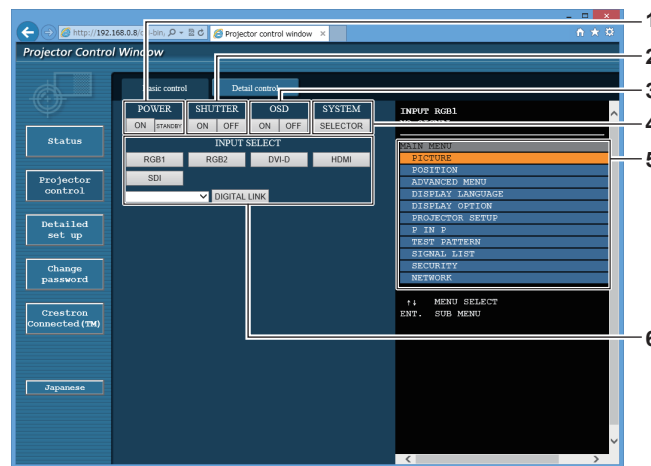

- |  |   |
|--|---|
| <p>1 <b>[POWER]</b><br/>Включение/выключение питания.</p> <p>2 <b>[SHUTTER]</b><br/>Включение/выключение функции затвора (включена - затвор закрыт, выключена - затвор открыт).</p> <p>3 <b>[OSD]</b><br/>Включение/выключение функции экранного меню (отображение/скрытие).</p> | <p>4 <b>[SYSTEM]</b><br/>Переключение формата системы.</p> <p>5 <b>Экранное меню проектора</b><br/>Отображает элементы, показанные в экранном меню проектора. Можно проверить или изменить настройки меню. Отображается, даже если функция экранного меню отключена (значение «скрыть»).</p> <p>6 <b>[INPUT SELECT]</b><br/>Переключение входного сигнала.<br/>(Вход SDI поддерживается только для PT-DZ780.)</p> |
|--|---|

Страница [Detail control]

Нажмите [Projector control] → [Detail control].

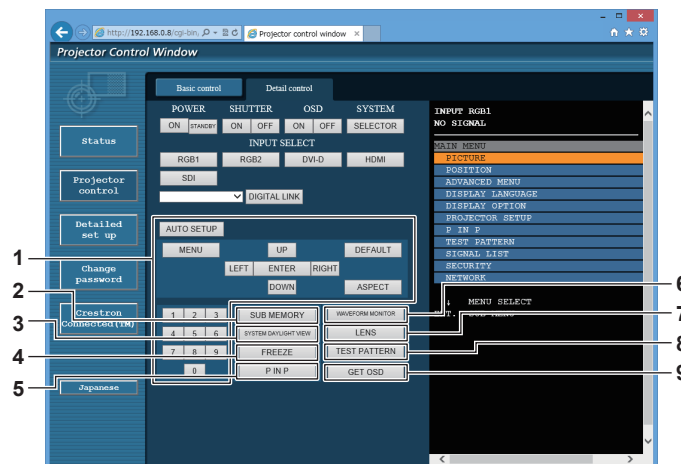

- |  |  |
|--|--|
| <p>1 <b>Управление проектором</b><br/>Управление проектором производится нажатием кнопок по аналогии с кнопками на пульте дистанционного управления. После элемента управления в правой части страницы управления отображается экранное меню проектора.</p> <p>2 <b>[SUB MEMORY]</b><br/>Переключение вспомогательной памяти.</p> <p>3 <b>[SYSTEM DAYLIGHT VIEW]</b><br/>Переключает на настройки проецирования при высокой освещенности.</p> <p>4 <b>[FREEZE]</b><br/>Временная приостановка изображения.</p> | <p>5 <b>[P IN P]</b><br/>Переключение настройки P IN P.</p> <p>6 <b>[WAVEFORM MONITOR]</b><br/>Отображает форму входного сигнала.</p> <p>7 <b>[LENS]</b><br/>Настройка объектива проектора.</p> <p>8 <b>[TEST PATTERN]</b><br/>Показ тестового изображения.</p> <p>9 <b>[GET OSD]</b><br/>Обновление экранного меню проектора справа от страницы управления.</p> |
|--|--|

Страница [Network config]

Нажмите [Detailed set up] → [Network config].

- Нажмите [Network config] для отображения экрана **[CAUTION!]**.
- При нажатии кнопки [Next] отображаются текущие настройки.
- Нажмите [Change] для отображения экрана изменения настроек.

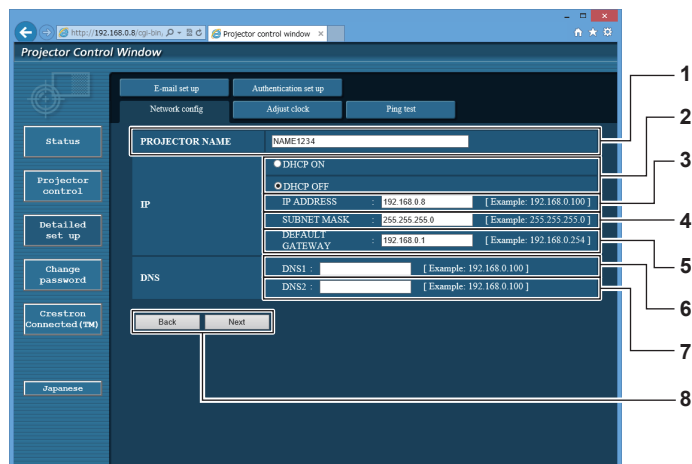

- |   |  |
|---|--|
| <p><b>1 [PROJECTOR NAME]</b><br/>Введите название проектора. Введите имя хоста, если это необходимо при использовании сервера DHCP и т. п.</p> <p><b>2 [DHCP ON], [DHCP OFF]</b><br/>Чтобы включить функцию клиента DHCP, установите [DHCP ON].</p> <p><b>3 [IP ADDRESS]</b><br/>Введите IP-адрес, когда сервер DHCP не используется.</p> <p><b>4 [SUBNET MASK]</b><br/>Введите маску подсети, когда сервер DHCP не используется.</p> <p><b>5 [DEFAULT GATEWAY]</b><br/>Введите адрес основного шлюза, когда сервер DHCP не используется.</p> | <p><b>6 [DNS1]</b><br/>Введите адрес сервера DNS1.<br/>При вводе адреса сервера DNS1 (первичный) допустимы следующие знаки:<br/>числа (от 0 до 9), точка (.)<br/>(пример: 192.168.0.253)</p> <p><b>7 [DNS2]</b><br/>Введите адрес сервера DNS2.<br/>При вводе адреса сервера DNS2 (вторичный) допустимы следующие знаки:<br/>числа (от 0 до 9), точка (.)<br/>(пример: 192.168.0.254)</p> <p><b>8 [Back], [Next]</b><br/>Нажмите кнопку [Back], чтобы вернуться к исходному экрану. При нажатии кнопки [Next] отображаются текущие настройки. Нажмите кнопку [Submit] для обновления настроек.</p> |
|---|--|

**Примечание**

- При использовании функций браузера «Вперед» и «Назад» может появиться предупреждающее сообщение «Страница устарела». В таком случае нажмите [Network config] еще раз, поскольку следующая операция не будет гарантирована.
- Изменение настроек LAN при подключению к LAN может вызвать обрыв соединения.

Страница [Adjust clock]

Нажмите [Detailed set up] → [Adjust clock].

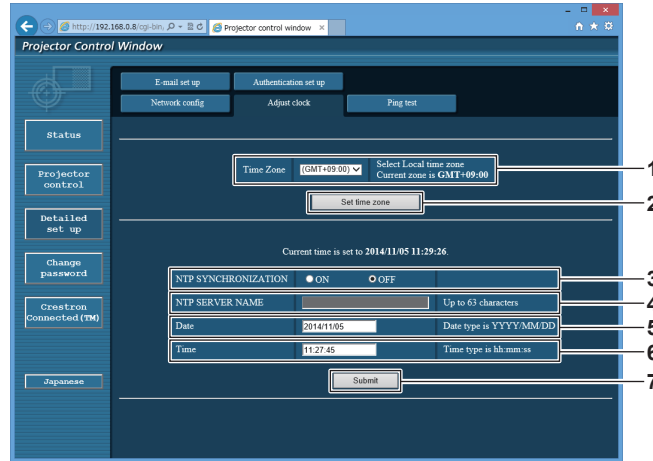

- |   |   |
|---|---|
| <p><b>1 [Time Zone]</b><br/>Выберите часовой пояс.</p> <p><b>2 [Set time zone]</b><br/>Обновление установки часового пояса.</p> <p><b>3 [NTP SYNCHRONIZATION]</b><br/>Установите на [ON] для автоматической регулировки даты и времени.</p> | <p><b>4 [NTP SERVER NAME]</b><br/>Введите IP-адрес или название NTP-сервера при установке ручной регулировки даты и времени. (Чтобы ввести имя сервера, необходимо настроить сервер DNS.)</p> <p><b>5 [Date]</b><br/>Введите дату, которую нужно изменить.</p> <p><b>6 [Time]</b><br/>Введите время, которое нужно изменить.</p> <p><b>7 [Submit]</b><br/>Обновление настроек даты и времени.</p> |
|---|---|

**Примечание**

- Необходима замена батареи внутри проектора, когда время перестает соответствовать действительному сразу после настройки. Обратитесь к дилеру.

Страница [Ping test]

Проверьте, подключена ли сеть к серверу электронной почты, серверу POP, серверу DNS и т. п. Нажмите [Detailed set up] → [Ping test].

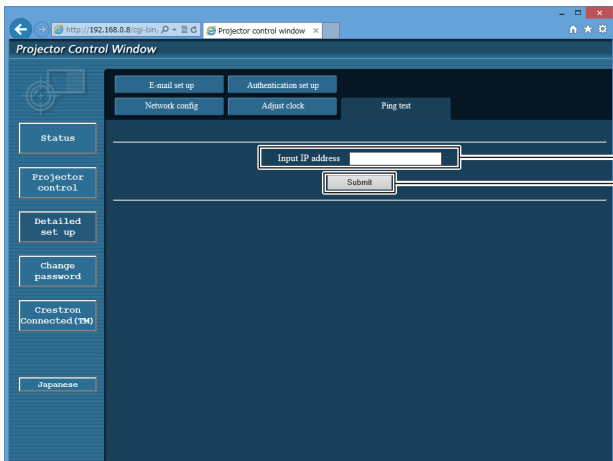

```

PING 192.168.0.50 (192.168.0.50): 56 data bytes
64 bytes from 192.168.0.50: seq=0 ttl=128 time=1 ms
64 bytes from 192.168.0.50: seq=1 ttl=128 time=1 ms
64 bytes from 192.168.0.50: seq=2 ttl=128 time=1 ms
64 bytes from 192.168.0.50: seq=3 ttl=128 time=1 ms

--- 192.168.0.50 ping statistics ---
4 packets transmitted, 4 packets received, 0% packet loss
round-trip min/avg/max = 1/1/1 ms

PING 192.168.0.51 (192.168.0.51): 56 data bytes

--- 192.168.0.51 ping statistics ---
4 packets transmitted, 0 packets received, 100% packet loss
    
```

- |  |  |
|--|--|
| <p><b>1 [Input IP address]</b><br/>Введите IP-адрес сервера, который нужно проверить.</p> <p><b>2 [Submit]</b><br/>Выполнение проверки соединения.</p> | <p><b>3</b> Пример экрана при успешном соединении</p> <p><b>4</b> Пример экрана при неудавшемся соединении</p> |
|--|--|

Страница [E-mail set up]

В случае возникновения неисправности, или когда продолжительность работы лампы достигает установленного значения, на предварительно указанные адреса электронной почты (не более двух) может быть отправлено электронное сообщение.

Нажмите [Detailed set up] → [E-mail set up].

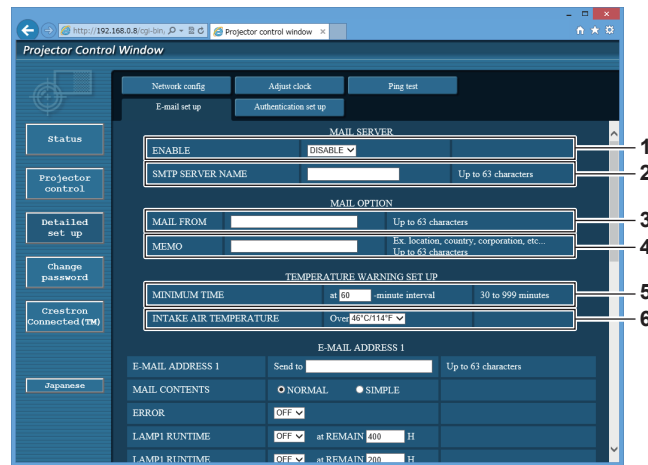

- 1 **[ENABLE]**  
Выберите [Enable] для использования функции электронной почты.
- 2 **[SMTP SERVER NAME]**  
Введите IP-адрес или имя сервера электронной почты (SMTP). Чтобы ввести имя сервера, необходимо настроить DNS-сервер.
- 3 **[MAIL FROM]**  
Введите адрес электронной почты проектора. (До 63 однобайтовых знаков)
- 4 **[MEMO]**  
Введите информацию, например, местоположение проектора, для уведомления отправителя электронного сообщения. (До 63 однобайтовых знаков)
- 5 **[MINIMUM TIME]**  
Измените минимальный интервал для получения электронных сообщений с предупреждением о температуре. Значение по умолчанию - 60 минут. В этом случае следующее электронное сообщение не будет отправлено в течение 60 минут после отправки электронного сообщения с предупреждением о температуре, даже если температура достигнет уровня, при котором отправляется сообщение.
- 6 **[INTAKE AIR TEMPERATURE]**  
Измените установку температуры для отправки электронного сообщения с предупреждением о температуре. Электронное сообщение с предупреждением о температуре отправляется, когда температура превышает это значение.



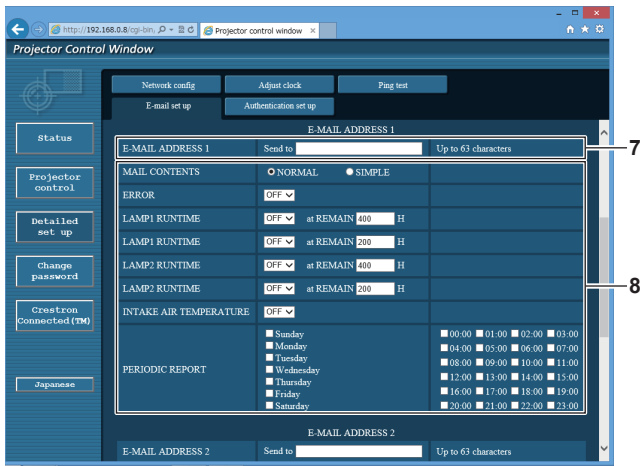

- 7 **[E-MAIL ADDRESS 1], [E-MAIL ADDRESS 2]**  
 Введите адрес электронной почты для отправки сообщения. Оставьте поле [E-MAIL ADDRESS 2] пустым, если нет необходимости использовать два электронных адреса.

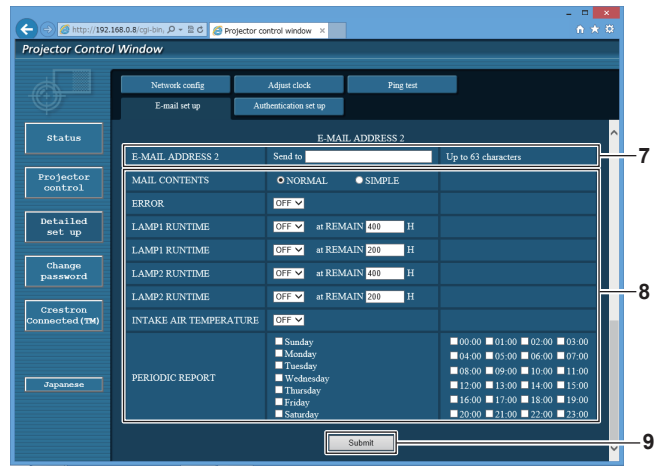

- 8 **Настройка условий для отправки электронного сообщения**  
 Выберите условия для отправки электронного сообщения.  
**[MAIL CONTENTS]:**  
 Выберите либо [NORMAL], либо [SIMPLE].  
**[ERROR]:**  
 При возникновении ошибки в процессе самодиагностики передается сообщение по электронной почте.  
**[LAMP1 RUNTIME]:**  
 Когда оставшаяся продолжительность работы лампы 1 достигает значения, установленного в поле справа, отправляется электронное сообщение.  
**[LAMP2 RUNTIME]:**  
 Когда оставшаяся продолжительность работы лампы 2 достигает значения, установленного в поле справа, отправляется электронное сообщение.  
**[INTAKE AIR TEMPERATURE]:**  
 Когда температура воздуха на входе достигает значения, установленного в указанном выше поле, передается сообщение по электронной почте.  
**[PERIODIC REPORT]:**  
 Отметьте этот элемент галочкой, чтобы периодически отправлять электронное сообщение. Сообщение будет отправляться в дни и время, отмеченные галочкой.
- 9 **[Submit]**  
 Обновите настройки.

Страница [Authentication set up]

Установка способа проверки подлинности, когда для отправки электронного сообщения необходима проверка подлинности POP или SMTP.

Нажмите [Detailed set up] → [Authentication set up].

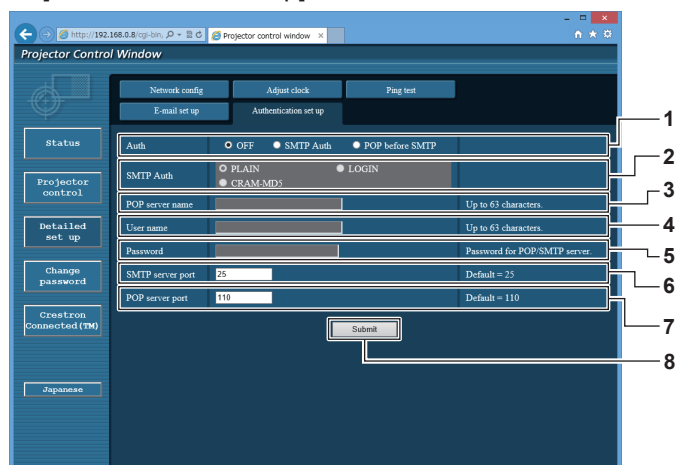

- |   |   |
|---|---|
| <p><b>1 [Auth]</b><br/>Выберите способ проверки подлинности, указанный вашим поставщиком услуг Интернета.</p> <p><b>2 [SMTP Auth]</b><br/>Установите при выборе проверки подлинности SMTP.</p> <p><b>3 [POP server name]</b><br/>Введите имя сервера POP.<br/>Можно использовать следующие знаки:<br/>Буквенно-цифровые(A - Z, a - z, 0 - 9)<br/>Знак минуса (-) и точку (.)</p> <p><b>4 [User name]</b><br/>Введите имя пользователя для сервера POP или SMTP.</p> | <p><b>5 [Password]</b><br/>Введите пароль для сервера POP или SMTP.</p> <p><b>6 [SMTP server port]</b><br/>Введите номер порта сервера SMTP.<br/>(Обычно 25)</p> <p><b>7 [POP server port]</b><br/>Введите номер порта сервера POP.<br/>(Обычно 110)</p> <p><b>8 [Submit]</b><br/>Обновите настройки.</p> |
|---|---|

Содержание отправленного сообщения

Пример отправляемого электронного сообщения, когда соответствующая функция включена

Когда установлены настройки электронной почты, отправляется следующее электронное сообщение.

```

=== Panasonic projector report(CONFIGURE) ===
Projector Type   : DZ780
Serial No       : 123456789012

----- E-mail setup data -----
TEMPERATURE WARNING SETUP
MINIMUM TIME    at [ 60] minutes interval
INTAKE AIR TEMPERATURE      Over [ 46 degC / 114 degF ]

ERROR           [ ON ]
LAMP1 RUNTIME   [ ON ] at REMAIN [ 400] H
LAMP1 RUNTIME   [ ON ] at REMAIN [ 200] H
LAMP2 RUNTIME   [ ON ] at REMAIN [ 400] H
LAMP2 RUNTIME   [ ON ] at REMAIN [ 200] H
INTAKE AIR TEMPERATURE [ OFF ]
PERIODIC REPORT
Sunday [ OFF ] Monday [ OFF ] Tuesday [ OFF ] Wednesday [ OFF ]
Thursday [ OFF ] Friday [ OFF ] Saturday [ OFF ]

00:00 [ OFF ] 01:00 [ OFF ] 02:00 [ OFF ] 03:00 [ OFF ]
04:00 [ OFF ] 05:00 [ OFF ] 06:00 [ OFF ] 07:00 [ OFF ]
08:00 [ OFF ] 09:00 [ OFF ] 10:00 [ OFF ] 11:00 [ OFF ]
12:00 [ OFF ] 13:00 [ OFF ] 14:00 [ OFF ] 15:00 [ OFF ]
16:00 [ OFF ] 17:00 [ OFF ] 18:00 [ OFF ] 19:00 [ OFF ]
20:00 [ OFF ] 21:00 [ OFF ] 22:00 [ OFF ] 23:00 [ OFF ]

----- check system -----
MAIN CPU BUS           [ OK ]
FAN                    [ OK ]
INTAKE AIR TEMPERATURE [ OK ]
OPTICS MODULE TEMPERATURE [ OK ]
EXHAUST AIR TEMPERATURE [ OK ]
LAMP1 REMAIN TIME      [ OK ]
LAMP2 REMAIN TIME      [ OK ]
LAMP1 STATUS           [ FAILED ]
LAMP2 STATUS           [ FAILED ]
APERTURE(CONTRAST-SHUTTER) [ OK ]
SHUTTER(MUTE-SHUTTER) [ OK ]
INTAKE AIR TEMP.SENSOR [ OK ]
OPTICS MODULE TEMP.SENSOR [ OK ]
EXHAUST AIR TEMP.SENSOR [ OK ]
BATTERY                [ OK ]
COLOR WHEEL            [ OK ]
LENS MOUNTER           [ OK ]
COVER OPEN             [ OK ]
BRIGHTNESS SENSOR      [ OK ]
AIR FILTER CASE        [ OK ]
AIR FILTER              [ OK ]
AC POWER               [ OK ]
(Error code 00 00 00 60 00 00 00 00 00 00 00 03 00 00 00)

Intake air temperature : --- degC / --- degF
Optics module temperature : --- degC / --- degF
Exhaust air temperature : --- degC / --- degF
PROJECTOR RUNTIME      21 H
POWER ON                34 times
LAMP1 ON                0 times
LAMP1 ECO                0 H
LAMP1 NORMAL            0 H
LAMP1 REMAIN            4000 H
LAMP2 ON                0 times
LAMP2 ECO                0 H
LAMP2 NORMAL            0 H
LAMP2 REMAIN            4000 H

----- Current status -----
MAIN VERSION            0.16
SUB VERSION             0.01.01
LAMP STATUS             LAMP1=OFF LAMP2=OFF
INPUT                   RGB2
REMOTE2 STATUS          DISABLE

----- Wired Network configuration -----
DHCP Client             OFF
IP address               192.168.0.8
MAC address              10.20:30:40:50:60

Mon Jan 01 12:34:56 20XX

----- Memo -----

```

Пример электронного сообщения, отправляемого при возникновении ошибки

При возникновении ошибки отправляется следующее электронное сообщение.

```

=== Panasonic projector report(ERROR) ===
Projector Type   : DZ780
Serial No       : 123456789012

---- check system ----
MAIN CPU BUS           [ OK ]
FAN                   [ OK ]
INTAKE AIR TEMPERATURE [ OK ]
OPTICS MODULE TEMPERATURE [ OK ]
EXHAUST AIR TEMPERATURE [ OK ]
LAMP1 REMAIN TIME     [ OK ]
LAMP2 REMAIN TIME     [ OK ]
LAMP1 STATUS          [ FAILED ]
LAMP2 STATUS          [ FAILED ]
APERTURE(CONTRAST-SHUTTER) [ OK ]
SHUTTER(MUTE-SHUTTER) [ OK ]
INTAKE AIR TEMP.SENSOR [ OK ]
OPTICS MODULE TEMP.SENSOR [ OK ]
EXHAUST AIR TEMP.SENSOR [ OK ]
BATTERY               [ OK ]
COLOR WHEEL           [ OK ]
LENS MOUNTER          [ OK ]
COVER OPEN            [ OK ]
BRIGHTNESS SENSOR    [ OK ]
AIR FILTER CASE       [ OK ]
AIR FILTER            [ OK ]
AC POWER              [ OK ]
(Error code 00 00 00 60 00 00 00 00 00 00 00 03 00 00 00)

Intake air temperature : --- degC / --- degF
Optics module temperature : --- degC / --- degF
Exhaust air temperature : --- degC / --- degF
PROJECTOR RUNTIME      21 H
POWER ON               34 times
LAMP1 ON               0 times
LAMP1 ECO              0 H
LAMP1 NORMAL           0 H
LAMP1 REMAIN           4000 H
LAMP2 ON               0 times
LAMP2 ECO              0 H
LAMP2 NORMAL           0 H
LAMP2 REMAIN           4000 H

----- Current status -----
MAIN VERSION           0.16
SUB VERSION            0.01.01
LAMP STATUS            LAMP1=OFF LAMP2=OFF
INPUT                  RGB2
REMOTE2 STATUS         DISABLE

---- Wired Network configuration ----
DHCP Client           OFF
IP address            192.168.0.8
MAC address           10:20:30:40:50:60

Mon Jan 01 12:34:56 20XX

----- Memo -----
    
```

Страница [Change password]

Нажмите [Change password].

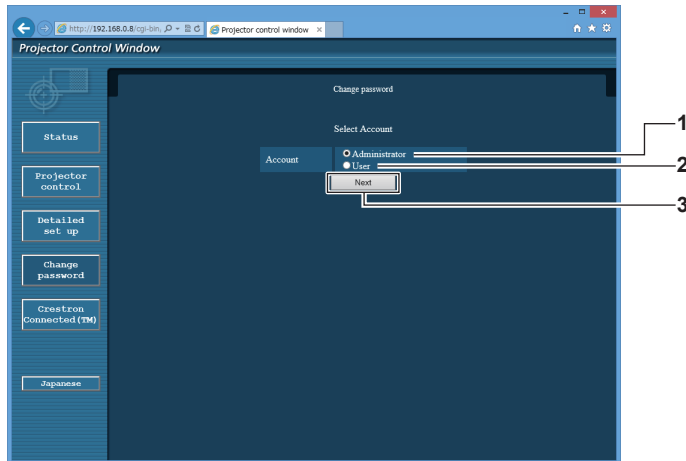

- 1 **[Administrator]**  
Используется для изменения настройки [Administrator].
- 2 **[User]**  
Используется для изменения настройки [User].
- 3 **[Next]**  
Используется для изменения настройки пароля.

Учетная запись [Administrator]

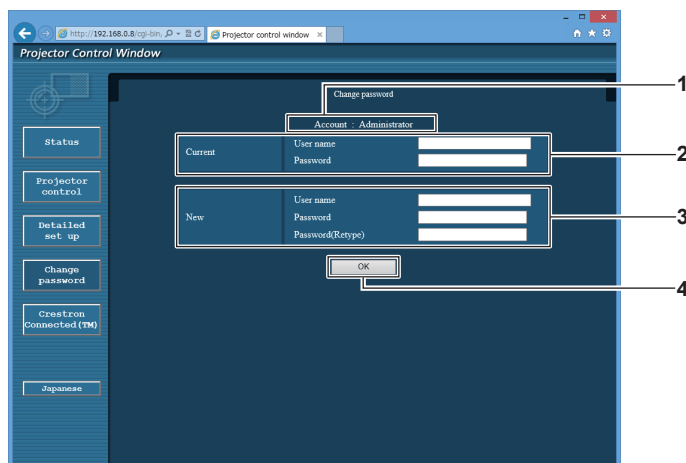

- 1 **[Account]**  
Отображение учетной записи, которую нужно изменить.
- 2 **[Current]**  
**[User name]:**  
Введите имя пользователя, прежде чем выполнить изменение.  
**[Password]:**  
Введите действующий пароль.
- 3 **[New]**  
**[User name]:**  
Введите новое имя пользователя по желанию. (До 16 однобайтовых знаков)  
**[Password]:**  
Введите новый пароль по желанию. (До 16 однобайтовых знаков)  
**[Password(Retyp)]:**  
Введите необходимый новый пароль еще раз.
- 4 **[OK]**  
Установка измененного пароля.

Учетная запись [User]

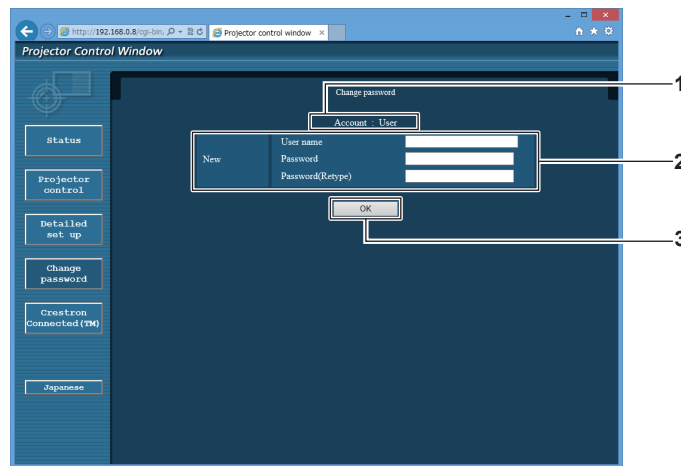

- |   |  |
|---|--|
| <p><b>1 [Account]</b><br/>Отображение учетной записи, которую нужно изменить.</p> <p><b>2 [New]</b><br/><b>[User name]:</b><br/>Введите новое имя пользователя по желанию. (До 16 однобайтовых знаков)<br/><b>[Password]:</b><br/>Введите новый пароль по желанию. (До 16 однобайтовых знаков)<br/><b>[Password(Retype)]:</b><br/>Введите необходимый новый пароль еще раз.</p> | <p><b>3 [OK]</b><br/>Установка измененного пароля.</p> |
|---|--|

[Change password] (при доступе с правами пользователя)

При доступе с правами пользователя можно изменять только пароль.

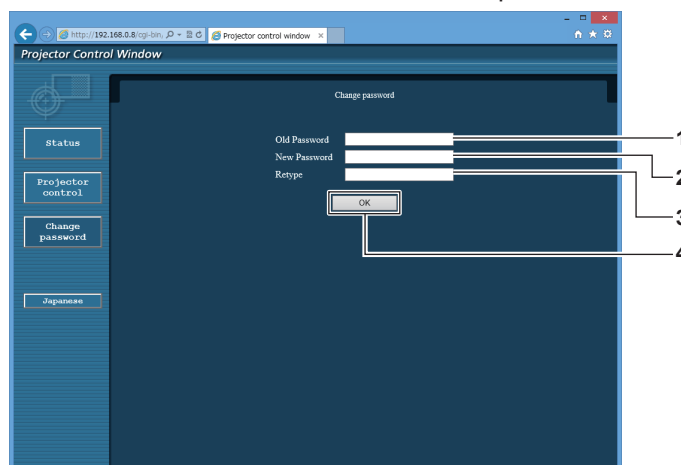

- |  |   |
|--|---|
| <p><b>1 [Old Password]</b><br/>Введите действующий пароль.</p> <p><b>2 [New Password]</b><br/>Введите новый пароль по желанию. (До 16 однобайтовых знаков)</p> | <p><b>3 [Retype]</b><br/>Введите необходимый новый пароль еще раз.</p> <p><b>4 [OK]</b><br/>Установка измененного пароля.</p> |
|--|---|

**Примечание**

- Для изменения учетной записи администратора необходимо ввести [User name] и [Password] в [Current].

## Страница [Crestron Connected(TM)]

Проектор можно контролировать и управлять им с помощью Crestron Connected™.

Для запуска страницы управления Crestron Connected™ с экрана управления по WEB необходимо войти в систему с правами администратора. (Для прав пользователя кнопка [Crestron Connected(TM)] не отображается на экране управления по WEB.)

При нажатии [Crestron Connected(TM)] отображается страница управления Crestron Connected™.

Данный пункт не отображается, если Adobe Flash Player не установлен на используемый компьютер или используемый браузер не поддерживает Flash. В этом случае нажмите [Back] на странице управления для возврата на предыдущую страницу.

### Страница управления

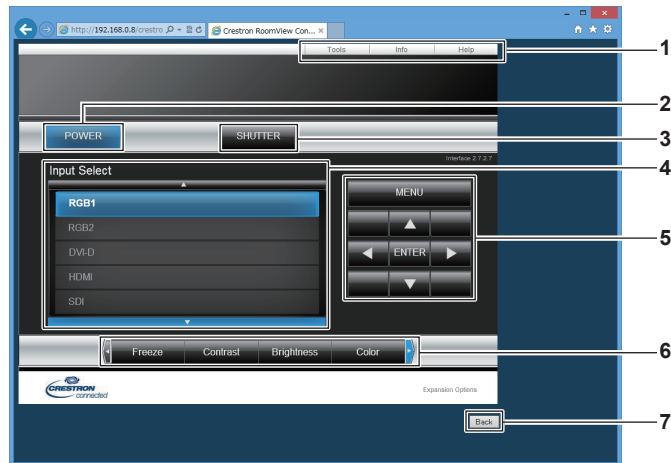

**1 [Tools], [Info], [Help]**

Вкладки для выбора страницы настроек, информации или справки проектора.

**2 [POWER]**

Включение/выключение питания.

**3 [SHUTTER]**

Включение/выключение функции затвора (включена - затвор закрыт, выключена - затвор открыт).

**4 [Input Select]**

Выбор ввода управления.

Не доступен, если питание проектора выключено.

**5 Кнопки управления экраном меню**

Перемещение по экрану меню.

**6 Стоп-кадр/регулировка качества изображения**

Управление элементами, относящимися к стоп-кадру/качеству изображения.

**7 [Back]**

Выполняет возврат к предыдущей странице.

Страница [Tools]

Нажмите [Tools] на странице управления.

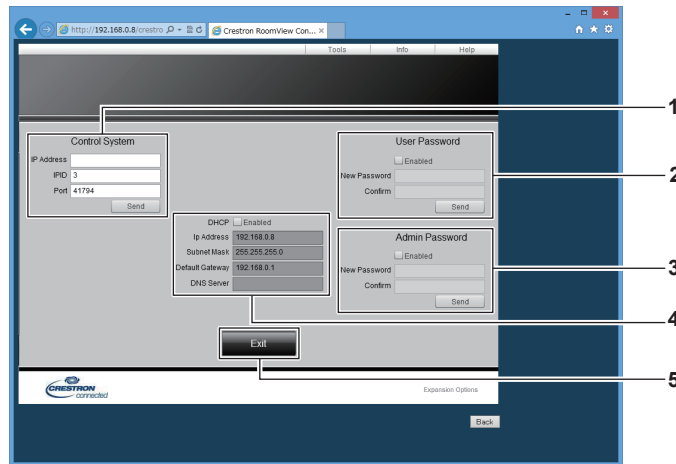

1 [Control System]

Настройка информации, необходимой для связи с контроллером, подключенным к проектору.

2 [User Password]

Настройка пароля с правами пользователя для страницы управления Crestron Connected™.

3 [Admin Password]

Настройка пароля с правами администратора для страницы управления Crestron Connected™.

4 Состояние сети

Отображение настроек LAN.

[DHCP]

Отображение текущей настройки.

[Ip Address]

Отображение текущей настройки.

[Subnet Mask]

Отображение текущей настройки.

[Default Gateway]

Отображение текущей настройки.

[DNS Server]

Отображение текущей настройки.

5 [Exit]

Возврат на страницу управления.

Страница [Info]

Нажмите [Info] на странице управления.

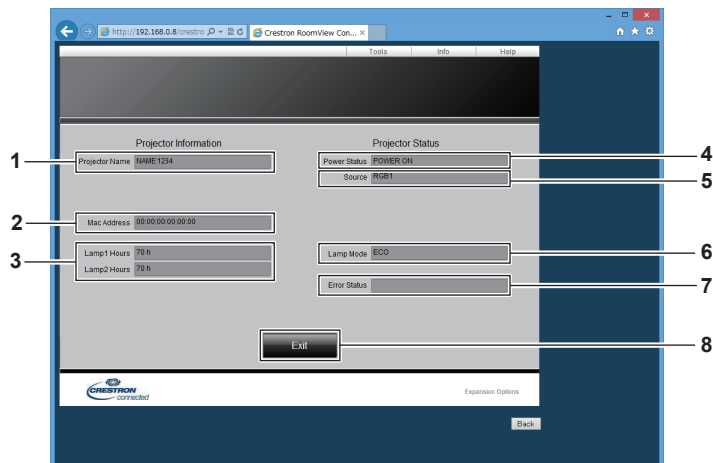

1 [Projector Name]

Отображает имя проектора.

2 [Mac Address]

Отображает MAC-адрес.

3 [Lamp1 Hours], [Lamp2 Hours]

Отображение продолжительности работы лампы 1 и лампы 2.

4 [Power Status]

Отображение состояния питания.

5 [Source]

Отображает выбранный входной сигнал.

6 [Lamp Mode]

Отображение состояния параметра [МОЩНОСТЬ ЛАМПЫ] (➔ стр. 118).

7 [Error Status]

Отображает статус ошибки.

8 [Exit]

Возврат на страницу управления.



### Страница [Help]

Нажмите [Help] на странице управления.  
Отобразится окно [Help Desk].



- 1 [Help Desk]**  
Сообщения, отправленные или полученные от администратора, который использует Crestron Connected™.

# Глава 5 Обслуживание

---

В этом разделе описаны методы проверки проектора при возникновении неисправностей, действия при техническом обслуживании и замене компонентов.

# Индикаторы лампы/температуры/фильтра

## При включении индикатора

При возникновении неисправности проектора индикаторы ламп <LAMP1>/<LAMP2>, индикатор температуры <TEMP> и индикатор фильтра <FILTER> загораются или начинают мигать для информирования пользователя. Проверьте состояние индикаторов и устраните указанные неисправности следующим образом.

### Внимание

- При выключении питания проектора с целью устранения неисправностей обязательно следуйте процедуре раздела «Выключение проектора» (➔ стр. 64).

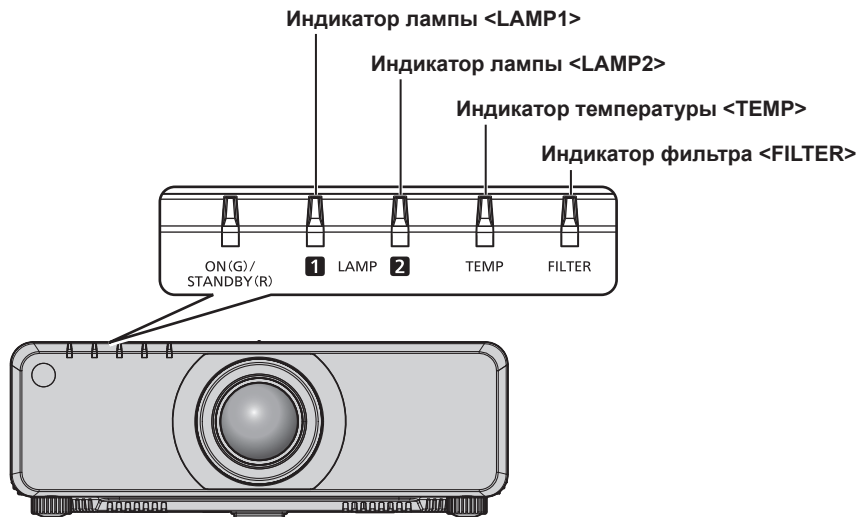

## Индикаторы ламп <LAMP1>/<LAMP2>

Состояние индикатора	Горит красным/горит оранжевым*1	Мигает красным (1 раз)	Мигает красным (3 раза)	
<b>Состояние</b>	Пора заменить ламповый блок. (➔ стр. 176)	Ламповый блок не прикреплен.	Обнаружена неисправность лампы или подачи питания на лампу.	
<b>Причина</b>	<ul style="list-style-type: none"> <li>• Отображается ли сообщение [ЗАМЕНИТЕ ЛАМПУ] при включении питания?</li> <li>• Индикатор загорается, когда продолжительность работы лампового блока достигает 3 800 часов (когда для параметра [МОЩНОСТЬ ЛАМПЫ] установлено значение [НОРМАЛЬНЫЙ]).</li> </ul>	<ul style="list-style-type: none"> <li>• Прикреплен ли ламповый блок?</li> </ul>	<ul style="list-style-type: none"> <li>• Вы включили питание снова сразу после его выключения?</li> </ul>	<ul style="list-style-type: none"> <li>• В цепи лампы возникла неисправность. Проверьте колебания (или падение) напряжения источника питания.</li> </ul>
<b>Решение</b>	<ul style="list-style-type: none"> <li>• Замените ламповый блок.</li> </ul>	<ul style="list-style-type: none"> <li>• Прикрепите ламповый блок, если он не прикреплен.</li> <li>• Если индикатор продолжает мигать красным после прикрепления лампового блока, обратитесь к дилеру.</li> </ul>	<ul style="list-style-type: none"> <li>• Подождите некоторое время, пока люминесцентная лампа охладится, а затем включите питание.</li> </ul>	<ul style="list-style-type: none"> <li>• Установите переключатель &lt;MAIN POWER&gt; в положение &lt;OFF&gt; (➔ стр. 64) и обратитесь к дилеру.</li> </ul>

\*1 Индикаторы загораются красным при выключении лампы и оранжевым, когда лампа включена.

### Примечание

- Если индикаторы ламп <LAMP1>/<LAMP2> продолжают гореть или мигать после принятия описанных выше мер, обратитесь к дилеру для ремонта.

### Индикатор температуры <TEMP>

Состояние индикатора	Горит красным цветом		Мигает красным (2 раза)	Мигает красным (3 раза)
Состояние	Состояние прогрева	Высокая внутренняя температура (предупреждение).	Внутренняя температура повышена (режим ожидания).	Вентилятор охлаждения остановился.
Причина	<ul style="list-style-type: none"> <li>Не было ли питание включено при низкой температуре (около 0 °C (32 °F))?</li> </ul>	<ul style="list-style-type: none"> <li>Отверстие забора/выпуска воздуха заблокировано?</li> <li>Высокая температура в помещении?</li> <li>Горит ли индикатор фильтра &lt;FILTER&gt;?</li> </ul>	—	—
Решение	<ul style="list-style-type: none"> <li>Подождите не менее 10 минут в текущем режиме.</li> <li>Установите проектор в месте с температурой рабочей среды от 0 °C (32 °F) до 45 °C (113 °F)*1.</li> </ul>	<ul style="list-style-type: none"> <li>Уберите все предметы, блокирующие отверстие забора/выхода воздуха.</li> <li>Установите проектор в месте с температурой рабочей среды от 0 °C (32 °F) до 45 °C (113 °F)*1.</li> <li>Не используйте проектор на высоте более 2 700 м (8 858') над уровнем моря.</li> <li>Очистите или замените воздушный фильтр. (➔ стр. 174)</li> </ul>	—	<ul style="list-style-type: none"> <li>Установите переключатель &lt;MAIN POWER&gt; в положение &lt;OFF&gt; (➔ стр. 64) и обратитесь к дилеру.</li> </ul>

\*1 При использовании проектора на большой высоте (от 1 400 м (4 593') до 2 700 м (8 858') над уровнем моря) температура рабочей среды должна составлять от 0 °C (32 °F) до 40 °C (104 °F).

#### Примечание

- Если индикатор температуры <TEMP> продолжает гореть или мигать после принятия описанных выше мер, обратитесь к дилеру для ремонта.
- При использовании проектора со следующими двумя параметрами светоотдача может снизиться прилб. на 20 % для защиты проектора, когда температура рабочей среды достигает 40 °C (104 °F) или выше (35 °C (95 °F) или выше при использовании на большой высоте).
  - Когда для параметра [ВЫБОР ЛАМПЫ] в меню установлено значение [ДВОЙНОЙ]
  - Когда для параметра [МОЩНОСТЬ ЛАМПЫ] в меню установлено значение [НОРМАЛЬНЫЙ]

### Индикатор фильтра <FILTER>

Состояние индикатора	Горит красным		Мигает красным
Состояние	Засорился фильтр. Температура внутри или снаружи проектора слишком высокая.		Не установлен корпус воздушного фильтра.
Причина	<ul style="list-style-type: none"> <li>Воздушный фильтр загрязнен?</li> </ul>	<ul style="list-style-type: none"> <li>Воздухозаборное отверстие/отверстие выхода воздуха заблокировано?</li> </ul>	<ul style="list-style-type: none"> <li>Прикреплён ли корпус воздушного фильтра?</li> </ul>
Решение	<ul style="list-style-type: none"> <li>Очистите или замените воздушный фильтр. (➔ стр. 174)</li> </ul>	<ul style="list-style-type: none"> <li>Уберите все предметы, блокирующие воздухозаборное отверстие/отверстие выхода воздуха.</li> </ul>	<ul style="list-style-type: none"> <li>Прикрепите корпус воздушного фильтра.</li> </ul>

#### Примечание

- Если индикатор фильтра <FILTER> продолжает гореть или мигать после принятия описанных выше мер, обратитесь к дилеру для ремонта.
- Если корпус воздушного фильтра не прикреплен, когда проектор включен, индикатор фильтра <FILTER> мигает красным цветом.

# Техническое обслуживание/замена

## Перед выполнением технического обслуживания/замены

- Перед выполнением технического обслуживания/замены обязательно выключайте питание. (➔ стр. 58, 64)
- При выключении проектора обязательно следуйте инструкциям, описанным в «Выключение проектора» (➔ стр. 64).

## Обслуживание

### Корпус

Вытрите грязь и пыль мягкой, сухой тканью.

- Если грязь прилипла, смочите ткань в воде и тщательно ее выжмите перед вытиранием. Высушите проектор, протерев сухой тканью.
- Не используйте бензин, разбавитель или спирт, а также другие растворители или бытовые чистящие средства. Это может повредить корпус.
- При использовании химически обработанной пыльной ткани следуйте инструкциям, написанным на ее упаковке.

### Передняя поверхность объектива

Удаляйте грязь и пыль с передней поверхности объектива мягкой, чистой тканью.

- Не используйте ворсистую, пыльную или пропитанную в масле/воде ткань.
- Так как объектив хрупкий, не применяйте чрезмерных усилий при вытирании.

### Внимание

- Объектив сделан из стекла. Удары или чрезмерные усилия при чистке могут повредить его поверхность. Обращайтесь с устройством осторожно.

### Воздушный фильтр

Выполняйте техническое обслуживание воздушного фильтра в следующем случае.

- Воздушный фильтр засорен пылью, из-за чего на экране появляется сообщение о замене фильтра, а индикатор фильтра <FILTER> загорается красным.

### Извлечение воздушного фильтра

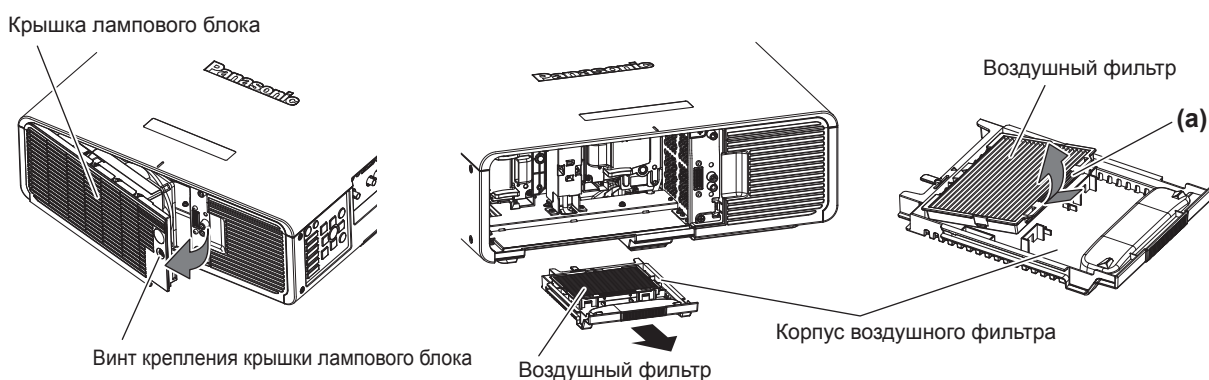

#### 1) Снимите крышку лампового блока. (Рис. 1)

- С помощью крестообразной отвертки открутите винт крепления крышки лампового блока (x1) против часовой стрелки, пока он не будет свободно поворачиваться, и осторожно снимите крышку лампового блока в направлении стрелки.
- Быстрое снятие крышки лампового блока может привести к ее повреждению.
- Если винт крепления крышки лампового блока откручивается на проекторе, установленном в вертикальном положении, крышка лампового блока может открыться под собственным весом и упасть.

2) Выньте корпус воздушного фильтра. (Рис. 2)

- Выньте корпус воздушного фильтра из проектора.

3) Извлеките воздушный фильтр из корпуса воздушного фильтра. (Рис. 3)

- Удерживайте участок (а) воздушного фильтра и выньте воздушный фильтр, нажав на него в направлении стрелки.

**Чистка воздушного фильтра**

Извлеките воздушный фильтр, выполнив процедуру, описанную в разделе «Извлечение воздушного фильтра».

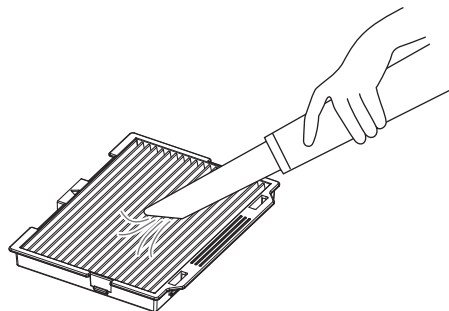

1) Очистите воздушный фильтр.

- С помощью пылесоса удалите пыль из воздушного фильтра.

**Прикрепление воздушного фильтра**



Рис. 1



Рис. 2

1) Прикрепите воздушный фильтр.

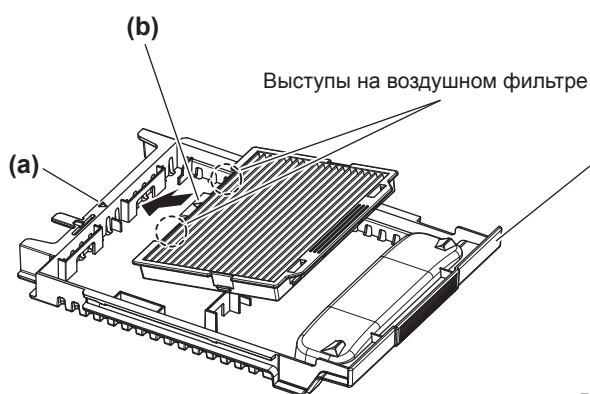
- Прикрепите воздушный фильтр, совместив пометки ( $\triangle$ ) на участках (а) и (b) и вставив выступы на воздушном фильтре в корпус воздушного фильтра. (Рис. 1)
- Нажмите на воздушный фильтр в направлении стрелки и надежно закрепите выступы. (Рис. 2)

2) Прикрепите корпус воздушного фильтра к проектору.

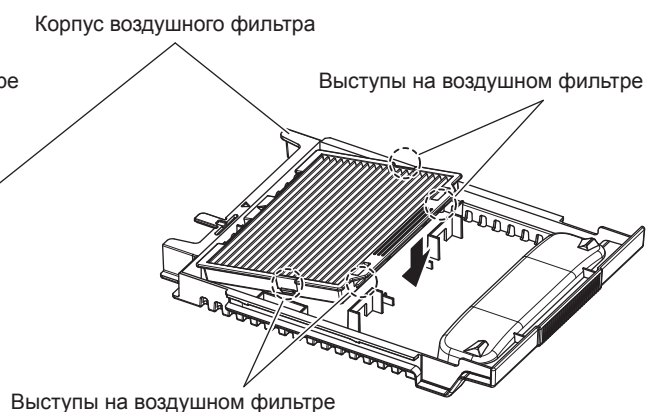
- Вставьте корпус воздушного фильтра до конца.

3) Прикрепите крышку лампового блока.

- Для закрытия крышки лампового блока выполните действия шага 1) в разделе «Извлечение воздушного фильтра» в обратном порядке.
- Прикрепите крышку лампового блока таким образом, чтобы ее разъем был надежно вставлен в разъем питания вентилятора.
- С помощью крестообразной отвертки надежно затяните винт крепления крышки лампового блока (x1).
- Надежно прикрепите крышку лампового блока.

### Примечание

- Перед использованием проектора убедитесь, что корпус воздушного фильтра прикреплен правильно. Если он не прикреплен, в проектор попадут грязь и пыль, что может стать причиной неисправности.
- Если проектор используется без прикрепления корпуса воздушного фильтра, индикатор фильтра <FILTER> мигает красным, а на проецируемом изображении в течение приблизительно 30 секунд отображается сообщение.
- Не используйте воду при очистке воздушного фильтра. Промывка водой может снизить способность к поглощению пыли.
- Если после очистки остается пыль, следует заменить воздушный фильтр.  
Воздушный фильтр для замены (TMZX5229) является дополнительным аксессуаром (запасная часть). Чтобы приобрести этот продукт, обратитесь к своему дилеру.  
Дополнительный Ламповый блок для замены (модель: ET-LAD70 (1 шт), ET-LAD70W (2 шт)) поставляется с одним воздушным фильтром.

### Замена

#### Ламповый блок

Ламповый блок является расходным компонентом. Дополнительные сведения о сроке замены см. в разделе «Когда производить замену лампового блока» (➔ стр. 176).

Приобретая дополнительный Ламповый блок для замены (модель: ET-LAD70 (1 шт), ET-LAD70W (2 шт)), проконсультируйтесь с дилером.

Рекомендуется обращаться к квалифицированному техническому специалисту для замены лампового блока. Обратитесь к дилеру.

### ПРЕДУПРЕЖДЕНИЕ

Заменяйте ламповый блок после того, как лампа остынет (не ранее, чем через час).  
Высокая температура на внутренней стороне крышки может стать причиной ожогов.

#### Проверка лампового блока, подлежащего замене

##### 1) Проверьте состояние индикаторов ламп <LAMP1>/<LAMP2>.

- Необходимо заменить ламповый блок, соответствующий индикатору лампы, который горит красным.

#### Примечания относительно замены лампового блока

- При замене лампового блока потребуется крестообразная отвертка.
- Поскольку люминесцентная лампа сделана из стекла, она может взорваться, если ее уронить или ударить твердым предметом. Обращайтесь с ней осторожно.
- Не разбирайте ламповый блок и не изменяйте его конструкцию.
- При замене лампового блока обязательно держите его за ручки, поскольку он имеет заостренную поверхность и выступающую форму.
- Лампа может разбиться. Осторожно замените ламповый блок, чтобы не рассыпать осколки стекла лампы. При потолочной установке проектора не находитесь непосредственно под ламповым блоком и не выполняйте никаких операций, если ваше лицо находится близко к ламповому блоку.
- Лампа содержит ртуть. При утилизации использованных ламповых блоков свяжитесь с местными властями или дилером и узнайте правильные способы утилизации.

#### Внимание

- Компания Panasonic не несет ответственности за какие-либо повреждения или неисправности продукта, возникшие в результате использования ламповых блоков, изготовленных не компанией Panasonic. Используйте только рекомендованные ламповые блоки.

#### Примечание

- Номера моделей аксессуаров и дополнительных аксессуаров могут быть изменены без уведомления.

#### Когда производить замену лампового блока

Ламповый блок является расходным компонентом. Поскольку яркость лампового блока постепенно снижается со временем, необходимо регулярно производить его замену. Приблизительный срок работы до замены составляет 4 000 часов, однако лампа может отключиться до истечения срока в 4 000 часов в зависимости от индивидуальных характеристик, условий использования и установки лампы. Рекомендуется подготовить Ламповый блок для замены заранее.

Если продолжить использование лампового блока после истечения 4 000 часов, лампа автоматически выключится приблизительно через 10 минут для предотвращения неисправности проектора.

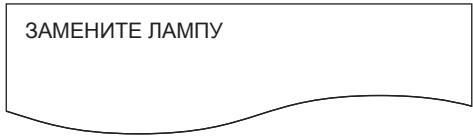
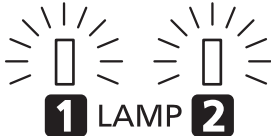
	Экранное меню	Индикатор лампы
		
Более 3 800 часов	Сообщение отображается в течение 30 секунд. Если в течение 30 секунд нажать любую кнопку на панели управления или пульте дистанционного управления, сообщение исчезнет.	Индикатор горит красным даже в режиме ожидания. (Загорается только соответствующая лампа.)
Более 4 000 часов	Это сообщение будет отображаться до тех пор, пока Вы не нажмете любую кнопку.	

### Примечание

- Для прогнозирования времени замены лампы проверьте продолжительность работы лампы, отображаемую в полях [ЛАМПА1] и [ЛАМПА2] окна [СОСТОЯНИЕ] (→ стр. 128).
- 4 000 часов – это приблизительный срок замены, а не гарантийный срок.

### Замена лампового блока

#### Внимание

- При потолочной установке проектора не выполняйте никаких операций, если ваше лицо находится близко к ламповому блоку.
- Надежно прикрепите ламповый блок и крышку лампового блока.
- Если прикрепление лампового блока затруднено, извлеките его и медленно вставьте снова. Если вставлять ламповый блок быстро или с силой, можно повредить разъем.



Рис. 1



Рис. 2

- 1) Установите переключатель <MAIN POWER> в положение <OFF> и отключите вилку питания от сети.
  - Не ранее, чем через час, проверьте, остыл ли ламповый блок.
- 2) Снимите крышку лампового блока. (Рис. 1)
  - С помощью крестообразной отвертки открутите винт крепления крышки лампового блока (x1) против часовой стрелки, пока он не будет свободно поворачиваться, и осторожно снимите крышку лампового блока в направлении стрелки.
  - Быстрое снятие крышки лампового блока может привести к ее повреждению.
  - Если винт крепления крышки лампового блока откручивается на проекторе, установленном в вертикальном положении, крышка лампового блока может открыться под собственным весом и упасть.
- 3) Извлеките ламповый блок. (Рис. 2)
  - Используйте крестообразную отвертку, чтобы открутить винты крепления лампового блока (x3) против часовой стрелки, пока они не будут свободно поворачиваться, а затем снимите ламповый блок.
  - Возьмитесь за ручки лампового блока и извлеките его в направлении прямо.

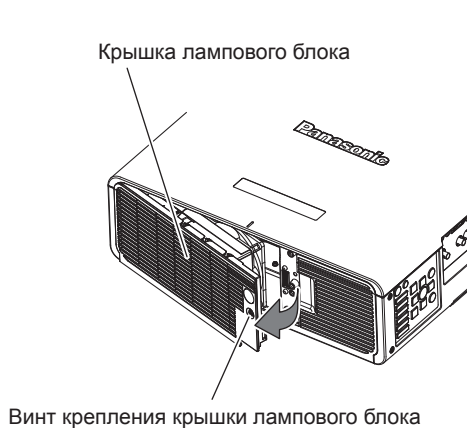

- 4) **Вставьте новый ламповый блок, обращая внимание на его положение.**
  - Если прикрепление лампового блока затруднено, извлеките его и медленно вставьте снова. Если вставлять ламповый блок быстро или с силой, можно повредить разъем.
- 5) **Используйте крестообразную отвертку, чтобы туго затянуть винты крепления лампового блока (по 3 на каждый).**
  - Надежно прикрепите ламповый блок.
- 6) **Прикрепите крышку лампового блока.**
  - i) Для закрытия крышки лампового блока выполните действия шага 2) в обратном порядке.
    - Прикрепите крышку лампового блока таким образом, чтобы ее разъем был надежно вставлен в разъем питания вентилятора.
  - ii) С помощью крестообразной отвертки надежно затяните винт крепления крышки лампового блока (x1).
    - Надежно прикрепите крышку лампового блока.

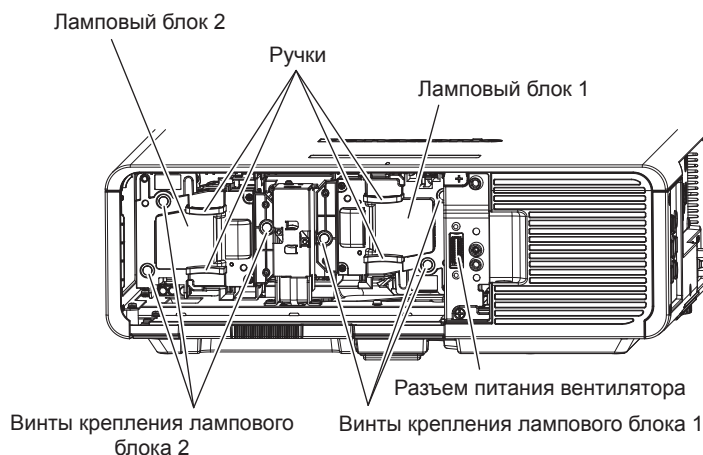
---

#### Примечание

---

- При замене лампового блока на новый блок проектор автоматически сбрасывает продолжительность работы лампового блока.

---

#### Воздушный фильтр

---

Если после очистки остается пыль, следует заменить воздушный фильтр.

Воздушный фильтр для замены (TMZX5229) является дополнительным аксессуаром (запасная часть).

Чтобы приобрести этот продукт, обратитесь к своему дилеру.

При замене лампового блока рекомендуется заменять также воздушный фильтр.

Дополнительный Ламповый блок для замены (модель: ET-LAD70 (1 шт), ET-LAD70W (2 шт)) поставляется с одним воздушным фильтром.

---

#### Замена воздушного фильтра

---

---

#### Внимание

---

- Перед заменой воздушного фильтра обязательно выключайте питание.
- При прикреплении воздушного фильтра убедитесь, что проектор находится в устойчивом положении, и выполняйте замену в безопасной обстановке, где падение воздушного фильтра не создаст проблем.

- 1) **Извлеките воздушный фильтр.**
  - См. раздел «Извлечение воздушного фильтра» (➔ стр. 174).
- 2) **Замените воздушный фильтр на новый и прикрепите корпус воздушного фильтра к проектору.**
  - См. раздел «Прикрепление воздушного фильтра» (➔ стр. 175).

---

#### Внимание

---

- Перед включением проектора убедитесь в том, что воздушный фильтр прикреплен. Если он не прикреплен, в проектор попадут грязь и пыль, что может стать причиной неисправности.
- Если проектор используется без прикрепления корпуса воздушного фильтра, индикатор фильтра <FILTER> мигает красным, а на проецируемом изображении в течение приблизительно 30 секунд отображается сообщение.

# Поиск и устранение неисправностей

Проверьте следующие пункты. Дополнительные сведения приведены на соответствующих страницах.

Неисправность	Что проверить	Стр.
Питание не включается.	• Хорошо ли вставлена вилка питания в розетку?	—
	• Установлен ли переключатель <MAIN POWER> в положение <OFF>?	64
	• Работает ли розетка?	—
	• Сработали автоматические выключатели?	—
	• Индикаторы ламп <LAMP1>/<LAMP2> или индикатор температуры <TEMP> горят или мигают?	172
	• Надежно ли прикреплена крышка лампового блока?	177
Отсутствует изображение.	• Подключения внешних устройств выполнены правильно?	52
	• Правильно ли выполнена настройка выбора входного сигнала?	71
	• Не установлена ли на минимум настройка [ЯРКОСТЬ]?	80
	• Работает ли правильно внешнее устройство, подключенное к проектору?	—
	• Используется ли функция затвора?	70
	• Если индикатор питания <ON (G)/STANDBY (R)> мигает красным, обратитесь к дилеру.	—
	• Снята ли крышка объектива?	59
Изображение размыто.	• Правильно ли установлена фокусировка объектива?	66
	• Соответствующее ли расстояние проецирования?	35
	• Загрязнен ли объектив?	23
	• Установлен ли проектор перпендикулярно к экрану?	—
Цвета бледные или сероватые.	• Правильно ли настроены [ЦВЕТ] и [ОТТЕНОК]?	81
	• Правильно ли настроено внешнее устройство, подключенное к проектору?	52
	• Поврежден ли кабель RGB?	—
Пульт дистанционного управления не отвечает.	• Разрядились ли батареи?	—
	• Вставлены ли батареи с соблюдением полярности?	31
	• Имеются ли какие-либо препятствия между пультом дистанционного управления и приемником сигнала пульта дистанционного управления на проекторе?	27
	• Используется ли пульт дистанционного управления за пределами рабочего диапазона?	28
	• Влияют ли на проецируемое изображение другие источники света, например, флуоресцентная лампа?	28
	• Установлена ли настройка [ПУЛЬТ ДИСТ. УПРАВЛЕНИЯ] в [ВЫБОР УСТРОЙСТВА УПРАВЛЕНИЯ] на [ВЫКЛЮЧЕНО]?	142
	• Используется ли разъем <REMOTE 2 IN> для управления с контакта?	195
	• Правильно ли выполнена установка номера ID?	73
Экран меню не появляется.	• Выключена (скрыта) ли функция экранного меню?	109
Не работают кнопки панели управления проектором.	• Установлена ли настройка [ПАНЕЛЬ УПРАВЛЕНИЯ] в [ВЫБОР УСТРОЙСТВА УПРАВЛЕНИЯ] на [ВЫКЛЮЧЕНО]?	142
	• Используется ли разъем <REMOTE 2 IN> для управления с контакта?	195
Изображение проецируется неправильно.	• Правильно ли установлен выбор [СИСТЕМА ТВ]?	85
	• Правильно ли выполнена настройка [НАСТРОЙКА ВХОДА RGB1]?	102
	• Имеется ли проблема с видеокассетой или другими источниками изображения?	—
	• Не вводится ли сигнал, несовместимый с проектором?	198
Отсутствует изображение с компьютера.	• Не слишком ли длинный кабель? (Используйте кабели D-Sub длиной не более 10 м (32'10").)	—
	• Правильно ли настроен внешний видеовыход на переносном компьютере? (Пример: Настройки внешнего видеовыхода можно изменить одновременным нажатием клавиш «Fn» + «F3» или «Fn» + «F10». Поскольку этот способ различается в зависимости от типа компьютера, см. руководство пользователя, прилагаемое к вашему компьютеру.)	—
Отсутствует изображение с выхода DVI-D компьютера.	• Для параметра [ВЫБОР EDID] в меню [DVI-D IN] установлено значение [EDID3] или [EDID2(ПК)]?	104
	• Возможно, потребуется обновление драйвера графического акселератора компьютера до последней версии.	—
	• Ситуацию можно улучшить, настроив параметр [ВЫБОР EDID] в меню [DVI-D IN] и перезапустив компьютер.	104

Неисправность	Что проверить	Стр.
Видеосигнал с HDMI-совместимого устройства перемешан или отсутствует.	<ul style="list-style-type: none"> <li>Надежно ли подключен кабель HDMI?</li> <li>Выключите и снова включите питание проектора и внешнего устройства.</li> <li>Не вводится ли сигнал, несовместимый с проектором?</li> </ul>	52 — 198
Смещение объектива не регулируется.	<ul style="list-style-type: none"> <li>Выполните [КАЛИБРОВКА ОБЪЕКТИВА].</li> <li>Установлен ли объектив с фиксированным фокусом (модель: ET-DLE055)?</li> </ul>	132 —
Не удается управлять проектором с помощью Art-Net.	<ul style="list-style-type: none"> <li>Правильно ли выполнены подключения между передатчиком по витой паре и проектором или внешним устройством?</li> </ul>	—
	<ul style="list-style-type: none"> <li>Для параметра [УСТАНОВКИ Art-Net] задано значение, отличное от [ВЫКЛ]?</li> <li>Правильны ли настройки [NET], [SUB NET], [UNIVERSE] и [АДРЕС НАЧАЛА]?</li> </ul>	148 148
Изображение входного сигнала DIGITAL LINK не отображается.	<ul style="list-style-type: none"> <li>Правильно ли выполнены подключения между передатчиком по витой паре и проектором или внешним устройством?</li> </ul>	—
	<ul style="list-style-type: none"> <li>Выбрана ли для параметра [РЕЖИМ DIGITAL LINK] установка [АВТО] или [DIGITAL LINK]? Установлено ли для этого параметра значение [ETHERNET]?</li> <li>Не вводится ли сигнал, не совместимый с передатчиком по витой паре?</li> </ul>	145 —

### Внимание

- Если неисправность не устраняется даже после проверки вышеуказанных пунктов, обратитесь к своему дилеру.

## Индикация [САМОТЕСТИРОВАНИЕ]

Ниже приведены описания и меры, соответствующие буквенно-цифровым символам, которые отображаются в параметре [САМОТЕСТИРОВАНИЕ] меню [УСТАНОВКИ ПРОЕКТОРА] → [СОСТОЯНИЕ] (→ стр. 128).

Индикация самодиагностики	Содержание	Меры
U04	Засорение фильтра	<ul style="list-style-type: none"> <li>Замените воздушный фильтр.</li> </ul>
U11	Предупреждение о температуре воздуха на входе	<ul style="list-style-type: none"> <li>Слишком высокая температура рабочей среды. Установите проектор в месте с температурой рабочей среды от 0 °C (32 °F) до 45 °C (113 °F).</li> </ul>
U12	Предупреждение о температуре оптического модуля	
U13	Предупреждение о температуре воздуха на выходе	
U14	Предупреждение о низкой температуре	<ul style="list-style-type: none"> <li>Слишком низкая температура рабочей среды. Установите проектор в месте с температурой рабочей среды от 0 °C (32 °F) до 45 °C (113 °F).</li> </ul>
U15	Ограничение светоотдачи	<ul style="list-style-type: none"> <li>Установите проектор в месте с температурой рабочей среды 40 °C (104 °F) или ниже.</li> </ul>
U21	Ошибка температуры воздуха на входе	<ul style="list-style-type: none"> <li>Слишком высокая температура рабочей среды. Установите проектор в месте с температурой рабочей среды от 0 °C (32 °F) до 45 °C (113 °F).</li> </ul>
U22	Ошибка температуры оптического модуля	
U23	Ошибка температуры воздуха на выходе	
U24	Ошибка низкой температуры	<ul style="list-style-type: none"> <li>Слишком низкая температура рабочей среды. Установите проектор в месте с температурой рабочей среды от 0 °C (32 °F) до 45 °C (113 °F).</li> </ul>
U30	Предупреждение о вертикальном положении	<ul style="list-style-type: none"> <li>Установите проектор в горизонтальное положение (в пределах ±15°).</li> </ul>
U41	Предупреждение о продолжительности работы лампы 1	<ul style="list-style-type: none"> <li>Подходит время замены лампы. Замените ламповый блок.</li> </ul>
U42	Предупреждение о продолжительности работы лампы 2	
U51	Неисправность лампы 1	<ul style="list-style-type: none"> <li>Подождите некоторое время, пока люминесцентная лампа охладится, а затем включите питание.</li> </ul>
U52	Неисправность лампы 2	
U61	Превышение продолжительности работы лампы 1	<ul style="list-style-type: none"> <li>Пришло время замены лампы. Замените ламповый блок.</li> </ul>
U62	Превышение продолжительности работы лампы 2	
U71	Лампа 1 не прикреплена	<ul style="list-style-type: none"> <li>Прикрепите ламповый блок.</li> </ul>
U72	Лампа 2 не прикреплена	
U76	Воздушный фильтр не прикреплен	<ul style="list-style-type: none"> <li>Прикрепите корпус воздушного фильтра.</li> </ul>
U81	Предупреждение о низком напряжении переменного тока (менее 90 V)	<ul style="list-style-type: none"> <li>Слишком низкое входное напряжение электропитания. Используйте электропроводку, которая может выдержать нагрузку, соответствующую потребляемой мощности проектора.</li> </ul>
U91	Открыта крышка	<ul style="list-style-type: none"> <li>Надежно закройте крышку.</li> </ul>
H01	Замена батареи встроенных часов	<ul style="list-style-type: none"> <li>Необходимо заменить батарею. Обратитесь к дилеру.</li> </ul>
H11	Отсутствует датчик температуры воздуха на входе	<ul style="list-style-type: none"> <li>Если после выключения и включения питания код остается на дисплее, обратитесь к дилеру.</li> </ul>
H12	Отсутствует датчик температуры оптического модуля	
H13	Отсутствует датчик температуры воздуха на выходе	
H14	Отсутствует датчик температуры лампы 1	
H15	Отсутствует датчик температуры лампы 2	
H18	Отсутствует датчик засорения	

## Глава 5 Обслуживание — Индикация [САМОТЕСТИРОВАНИЕ]

Индикация самодиагностики	Содержание	Меры
F00	Предупреждение насоса жидкостного охлаждения	<ul style="list-style-type: none"> <li>• Если после выключения и включения питания код остается на дисплее, обратитесь к дилеру.</li> </ul>
F11	Ошибка затвора	
F15	Ошибка датчика яркости	
F41	Память лампы 1 не инициализирована	
F42	Память лампы 2 не инициализирована	
F50	Предупреждение вентилятора DMD	
F51	Предупреждение вентилятора лампы 1	
F52	Предупреждение вентилятора лампы 2	
F53	Предупреждение вытяжного вентилятора 1	
F54	Предупреждение вытяжного вентилятора 2	
F55	Предупреждение вентилятора регулятора цветов	
F56	Предупреждение вентилятора электропитания	
F57	Предупреждение вентилятора балласта	
F61	Ошибка связи балласта 1	
F62	Ошибка связи балласта 2	
F85	Ошибка регулятора цветов (FM)	<ul style="list-style-type: none"> <li>• Если после выключения и включения питания код остается на дисплее, обратитесь к дилеру.</li> </ul>
F86	Ошибка регулятора цветов (FPGA)	
F90	FPGA ошибка конфигурации	
F91	FPGA1 ошибка конфигурации	
F92	FPGA2 ошибка конфигурации	
F96	Ошибка оправы объектива	
F97	Ошибка связи с платой геометрической настройки	<ul style="list-style-type: none"> <li>• Если после выключения и включения питания код остается на дисплее, обратитесь к дилеру.</li> </ul>
FE1	Ошибка вентилятора DMD	
FE2	Ошибка вентилятора лампы 1	
FE3	Ошибка вентилятора лампы 2	
FE4	Ошибка вытяжного вентилятора 1	
FE5	Ошибка вытяжного вентилятора 2	
FE6	Ошибка вентилятора регулятора цветов	
FE7	Ошибка вентилятора электропитания	
FE8	Ошибка вентилятора балласта	<ul style="list-style-type: none"> <li>• Если после выключения и включения питания код остается на дисплее, обратитесь к дилеру.</li> </ul>
FJ0	Ошибка насоса жидкостного охлаждения	

### Примечание

- Данные на дисплее самодиагностики и описания неисправностей могут быть изменены.

# Глава 6 Приложение

---

В этой главе приводятся технические характеристики и условия послепродажного обслуживания проектора.

# Техническая информация

## Протокол PLink

Функция настройки по сети данного проектора поддерживает PLink класса 1, и протокол PLink можно использовать для выполнения настройки проектора и проверки состояния проектора с помощью компьютера.

### Команды управления

В следующей таблице приведены команды протокола PLink, которые можно использовать для управления проектором.

- Под «х» в таблицах подразумеваются неопределенные символы.

Команда	Элементы управления	Строка параметра/возврата	Замечание		
POWR	Управление электропитанием	0	Режим ожидания		
		1	Включение питания		
POWR?	Запрос данных о состоянии электропитания	0	Режим ожидания		
		1	Включение питания		
		2	Подготовка к выключению проектора		
		3	Прогрев		
INPT	Выбор входа	11	RGB1		
		12	RGB2		
INPT?	Запрос о выборе входа	31	DVI-D		
		32	HDMI		
		33	DIGITAL LINK		
		34	SDI (только для PT-DZ780)		
AVMT	Управление затвором	30	Функция затвора выключена (затвор открыт)		
AVMT?	Запрос о состоянии затвора	31	Функция затвора включена (затвор закрыт)		
ERST?	Запрос о состоянии ошибки	xxxxxx	1-й байт	Указывает на ошибки вентилятора и возвращает значения от 0 до 2.	<ul style="list-style-type: none"> <li>• 0 = Ошибка не обнаружена</li> <li>• 1 = Предупреждение</li> <li>• 2 = Ошибка</li> </ul>
			2-й байт	Указывает на ошибки ламп и возвращает значения от 0 до 2.	
			3-й байт	Указывает на ошибки температуры и возвращает значения от 0 до 2	
			4-й байт	Указывает на ошибки в результате открытой крышки и возвращает значения 0 или 2	
			5-й байт	Указывает на ошибки фильтра и возвращает значение от 0 до 2.	
			6-й байт	Указывает на другие ошибки и возвращает значение от 0 до 2.	
LAMP?	Запрос о состоянии лампы	xxxxxxxxxxxx	1-е число (1–5 знаков): продолжительность работы лампы 1 2-е число: 0 = лампа 1 выключена, 1 = лампа 1 включена 3-е число (1–5 знаков): продолжительность работы лампы 2 4-е число: 0 = лампа 2 выключена, 1 = лампа 2 включена		
INST?	Запрос на список выбора входа	11 12 31 32 33 34	Только для PT-DZ780		
		11 12 31 32 33	Только для PT-DW750, PT-DX820		
NAME?	Запрос имени проектора	xxxxx	Возвращает имя, установленное в [ИМЯ ПРОЕКТОРА] параметра [СЕТЕВЫЕ НАСТРОЙКИ].		
INF1?	Запрос названия компании изготовителя	Panasonic	Возвращает имя компании-изготовителя.		
INF2?	Запрос названия модели	DZ780 DW750 DX820	Возвращает название модели.		
INF0?	Запросы на получение другой информации	xxxxx	Возвращает такие данные, как номер версии.		
CLSS?	Запрос данных о классе	1	Возвращает класс для PLink.		

## PJLink авторизация безопасности

Пароль, используемый для PJLink, тот же, что и пароль, установленный для управления по WEB.

При использовании проектора без авторизации безопасности не устанавливайте пароль для управления по WEB.

- Для получения информации по техническим характеристикам PJLink см. веб-сайт компании «Japan Business Machine and Information System Industries Association».  
URL <http://pjlink.jbmia.or.jp/english/>

## Использование функции Art-Net

Так как сетевая функция проектора поддерживает Art-Net, настройками проектора с контроллером DMX и прикладным программным обеспечением можно управлять с помощью протокола Art-Net.

### Определение канала

В следующей таблице перечислены определения канала, используемые для управления проектором при помощи функции Art-Net.

Параметры канала можно переключать с помощью меню [НАСТРОЙКА СЕТИ] → [УСТАНОВКИ Art-Net] → [ВКЛ(2.X.X.X)]/[ВКЛ(10.X.X.X)]/[ВКЛ(РУЧНОЙ)] → [УСТАНОВКИ КАНАЛА]. (➔ стр. 148)

В таблице ниже приведено содержимое управления, назначенное каждому каналу.

- Назначение канала для параметра [ПОЛЬЗОВАТЕЛЬ] является заводской настройкой. Назначение можно изменить.

Канал	Элементы управления		
	[ПО УМОЛЧАНИЮ]	[ПОЛЬЗОВАТЕЛЬ]	[DZ870/DZ21K]
КАНАЛ1	ВЫХОД ПОДСВЕТКИ	ВЫХОД ПОДСВЕТКИ	ЗАТВОР
КАНАЛ2	ВЫБОР ВХОДА	ВЫБОР ВХОДА	ВЫБОР ВХОДА
КАНАЛ3	ПОЛОЖЕНИЕ ОБЪЕКТИВА	ПОЛОЖЕНИЕ ОБЪЕКТИВА	ВЫБОР ФУНК.ОБЪЕКТИВА
КАНАЛ4	ПЕРЕМ. ОБЪЕКТ.ПО ГОР	ПЕРЕМ. ОБЪЕКТ.ПО ГОР	УПРАВЛ. ОБЪЕКТИВОМ
КАНАЛ5	ПЕРЕМ. ОБЪЕКТ.ПО ВЕР	ПЕРЕМ. ОБЪЕКТ.ПО ВЕР	ПИТАНИЕ
КАНАЛ6	ФОКУС ОБЪЕКТИВА	ФОКУС ОБЪЕКТИВА	ВЫХОД ПОДСВЕТКИ
КАНАЛ7	УВЕЛИЧЕНИЕ ОБЪЕКТИВА	УВЕЛИЧЕНИЕ ОБЪЕКТИВА	ВКЛЮЧЕНО / ВЫКЛЮЧЕНО
КАНАЛ8	ПИТАНИЕ	ПИТАНИЕ	НЕТ
КАНАЛ9	ГЕОМЕТРИЯ	ГЕОМЕТРИЯ	НЕТ
КАНАЛ10	ПРОИЗВОЛЬНОЕ МАСКИРОВАНИЕ	ПРОИЗВОЛЬНОЕ МАСКИРОВАНИЕ	ПРОИЗВОЛЬНОЕ МАСКИРОВАНИЕ
КАНАЛ11	ВКЛЮЧЕНО / ВЫКЛЮЧЕНО	ВКЛЮЧЕНО / ВЫКЛЮЧЕНО	ГЕОМЕТРИЯ
КАНАЛ12	НЕТ	НЕТ	НЕТ

### ■ Содержимое управления

Элементы управления	Действия	Параметр	Значение по умолчанию	Замечание
ВЫХОД ПОДСВЕТКИ	100 %	0	0	Можно выбрать 256 значений от 100 % до 0 %.
	...	...		
	0 %	255		
ЗАТВОР	ЗАТВОР: открытие	0-63	128	—
	Нет действий	64-191		
	ЗАТВОР: закрытие	192-255		



Глава 6 Приложение — Техническая информация

Элементы управления	Действия	Параметр	Значение по умолчанию	Замечание	
ВЫБОР ВХОДА (когда выбран параметр [DZ870/DZ21K])	Нет действий	0-7	0	—	
	RGB1	8-15			
	RGB2	16-23			
	Нет действий	24-31			
	DVI-D	32-39			
	HDMI	40-47			
	DIGITAL LINK	48-55			
	SDI (только для PT-DZ780)	56-63			
	Нет действий	64-127			
	P IN P (выполнение), ПОЛЬ31	128-135			
	P IN P (выполнение), ПОЛЬ32	136-143			
	P IN P (выполнение), ПОЛЬ33	144-151			
	Нет действий	152-255			
ВЫБОР ВХОДА (когда выбран параметр [ПО УМОЛЧАНИЮ] или [ПОЛЬЗОВАТЕЛЬ])	Нет действий	0-7	0	—	
	RGB1	8-15			
	RGB2	16-23			
	DVI-D	24-31			
	HDMI	32-39			
	DIGITAL LINK	40-47			
	SDI (только для PT-DZ780)	48-55			
	Нет действий	56-127			
	Выполните P IN P, ПОЛЬ31	128-135			
	Выполните P IN P, ПОЛЬ32	136-143			
	Выполните P IN P, ПОЛЬ33	144-151			
	Нет действий	152-255			
	ПОЛОЖЕНИЕ ОБЪЕКТИВА	Нет действий			0-31
Верните в исходное положение		32-63			
Перемещение в стандартное положение объектива ET-DLE030					
Нет действий	64-255				
ПЕРЕМ. ОБЪЕКТ.ПО ГОР ПЕРЕМ. ОБЪЕКТ.ПО ВЕР ФОКУС ОБЪЕКТИВА УВЕЛИЧЕНИЕ ОБЪЕКТИВА	Настройка объектива	(-) Высокая скорость	0-31	128	—
		(-) Низкая скорость	32-63		
		(-) Точная настройка	64-95		
	Остановка действия		96-159		
	Настройка объектива	(+) Точная настройка	160-191		
		(+) Низкая скорость	192-223		
		(+) Высокая скорость	224-255		

Глава 6 Приложение — Техническая информация

Элементы управления	Действия	Параметр	Значение по умолчанию	Замечание	
ВЫБОР ФУНК.ОБЪЕКТИВА (когда выбран параметр [DZ870/DZ21K])	Нет действий	0-15	0	Используется вместе с параметром УПРАВЛ. ОБЪЕКТИВОМ. «Перемещение в исходное положение» – действие, которое выполняется, когда в меню [ИСХОДНОЕ ПОЛОЖЕНИЕ] экрана [ИСХОДНОЕ ПОЛОЖЕНИЕ] выбран параметр [НОРМАЛЬНЫЙ]. «Перемещение в стандартное положение объектива ET-DLE030» – действие, которое выполняется, когда в меню [ИСХОДНОЕ ПОЛОЖЕНИЕ] экрана [ИСХОДНОЕ ПОЛОЖЕНИЕ] выбран параметр [DLE030].	
	ПЕРЕМ. ОБЪЕКТ.ПО ГОР	16-31			
	ПЕРЕМ. ОБЪЕКТ.ПО ВЕР	32-47			
	ФОКУС ОБЪЕКТИВА	48-63			
	УВЕЛИЧЕНИЕ ОБЪЕКТИВА	64-79			
	Перемещение в исходное положение	80-95			
	Перемещение в стандартное положение объектива ET-DLE030				
Нет действий	96-255				
УПРАВЛ. ОБЪЕКТИВОМ (когда выбран параметр [DZ870/DZ21K])	Настройка объектива	(-) Высокая скорость	0-31	100	Используется вместе с параметром ВЫБОР ФУНК.ОБЪЕКТИВА.
		(-) Низкая скорость	32-63		
		(-) Точная настройка	64-95		
	Остановка действия	96-127			
	Настройка объектива	(+) Точная настройка	128-159		
		(+) Низкая скорость	160-191		
		(+) Высокая скорость	192-223		
	Выполнение команды управления	224-255			
ПИТАНИЕ	Режим ожидания	0-63	128	—	
	Нет действий	64-191			
	Включение питания	192-255			
ПРОИЗВОЛЬНОЕ МАСКИРОВАНИЕ	ВЫКЛ	0-31	255	(Только для РТ-DZ780) Чтобы использовать ПК-1, ПК-2 и ПК-3, требуется дополнительный Комплект обновления (модель: ET-UK20).	
	ПК-1	32-63			
	ПК-2	64-95			
	ПК-3	96-127			
	Нет действий	128-255			
ГЕОМЕТРИЯ	ВЫКЛ	0-15	255	Чтобы использовать ПК-1, ПК-2 и ПК-3, требуется дополнительный Комплект обновления (модель: ET-UK20).	
	ТРАПЕЦИЯ	16-31			
	НЕЛИНЕЙНОСТЬ	32-47			
	ПК-1 (только для РТ-DZ780)	48-63			
	ПК-2 (только для РТ-DZ780)	64-79			
	ПК-3 (только для РТ-DZ780)	80-95			
	КОРРЕКЦИЯ УГЛА	96-111			
	Нет действий	112-255			
СТОП-КАДР	Нет действий	0-31	128	—	
	ВЫКЛ	32-95			
	Нет действий	96-159			
	ВКЛ	160-223			
	Нет действий	224-255			
ЦВЕТ ОТТЕНОК	Нет действий	0-31	0	—	
	Заводская настройка по умолчанию	32-63			
	-31	64-65			
	...	...			
	0	128-129			
	...	...			
	+31	190-191			
	Нет действий	192-255			

Элементы управления	Действия	Параметр	Значение по умолчанию	Замечание
РАСТРОВОЕ ИЗОБРАЖ.	Нет действий	0-15	0	—
	ВЫКЛ	16-31		
	БЕЛЫЙ	32-47		
	ЖЕЛТЫЙ	48-63		
	ГОЛУБОЙ	64-79		
	ЗЕЛЕНЫЙ	80-95		
	ПУРПУРНЫЙ	96-111		
	КРАСНЫЙ	112-127		
	СИНИЙ	128-143		
	ЧЕРНЫЙ	144-159		
	ЗАСТАВКА/ПОЛЬЗ	160-175		
	Нет действий	176-255		
ВКЛЮЧЕНО / ВЫКЛЮЧЕНО	Отключение	0-127	0	Когда установлено значение «Отключение», действия для всех каналов становятся недопустимыми.
	Включение	128-255		

### Примечание

- Если проектор управляется с пульта дистанционного управления, панели управления или командой управления, когда включена функция Art-Net, настройки контроллера DMX или компьютерного приложения могут не соответствовать состоянию проектора. Чтобы настройки всех каналов проектора вступили в силу, установите для параметра «ВКЛЮЧЕНО / ВЫКЛЮЧЕНО» канала 11 значение «Отключение», а затем верните значение «Включение».
- Чтобы создать/зарегистрировать изображение ЗАСТАВКА/ПОЛЬЗ, используйте программу «Logo Transfer Software», которую можно найти на прилагаемом компакт-диске.

## Команды управления по LAN

### Если задан пароль прав администратора при использовании метода управления по WEB (защищенный режим)

#### Подключение

- 1) Получите IP-адрес и номер порта (начальное установленное значение = 1024) проектора и выполните запрос на подключение к проектору.

- IP-адрес и номер порта можно получить на экране меню проектора.

IP-адрес	Получение из меню [НАСТРОЙКА СЕТИ] → [СТАТУС СЕТИ]
Номер порта	Получение из меню [НАСТРОЙКА СЕТИ] → [УПРАВЛЕНИЕ ПО СЕТИ] → [ПОРТ ДЛЯ КОМАНДНОГО УПРАВЛ.]

- 2) Проверьте ответ, полученный от проектора.

	Сектор данных	Пустой	Режим	Пустой	Сектор случайных номеров	Конечный символ
Пример команды	«NTCONTROL» (строка ASCII)	‘ ’ 0x20	‘1’ 0x31	‘ ’ 0x20	«ZZZZZZZZ» (шестнадцатеричный код ASCII)	(CR) 0x0d
Количество бит данных	9 байт	1 байт	1 байт	1 байт	8 байт	1 байт

- Режим: 1 = Защищенный режим
- Пример: реакция во время защищенного режима (сектор случайных номеров является неопределенным значением)  
«NTCONTROL 1 23181e1e» (CR)

- 3) Создайте из следующих данных 32-битное хэш-значение, используя алгоритм MD5.

- «xxxxxx:yyyyy:zzzzzzzz»

xxxxxx	Имя пользователя с правами администратора для управления по WEB (имя пользователя по умолчанию: «admin1»)
--------	---

ууууу	Пароль указанного выше пользователя с правами администратора (пароль по умолчанию: «panasonic»)
zzzzzzzz	Случайное 8-байтовое число, полученное в шаге 2)

### Метод передачи команды

Передайте команду, используя следующие форматы.

#### ■ Передаваемые данные

	Заголовок			Сектор данных	Конечный символ
Пример команды	Хэш-значение (Для получения дополнительной информации см. «Подключение» выше).	'0' 0x30	'0' 0x30	Команда управления (строка ASCII)	(CR) 0x0d
Количество бит данных	32 байта	1 байт	1 байт	Неопределенная длина	1 байт

- Пример: передача команды приема состояния электропитания (хэш-значение высчитано от имени пользователя по умолчанию, пароля и приобретенного случайного номера)  
«dbdd2dabd3d4d68c5dd970ec0c29fa6400QPW» (CR)

#### ■ Полученные данные

	Заголовок		Сектор данных	Конечный символ
Пример команды	'0' 0x30	'0' 0x30	Команда управления (строка ASCII)	(CR) 0x0d
Количество бит данных	1 байт	1 байт	Неопределенная длина	1 байт

- Пример: питание проектора включено  
«00001» (CR)

#### ■ Ответ с ошибкой

	Строка	Содержание	Конечный символ
Сообщение	«ERR1»	Команда управления не определена	(CR) 0x0d
	«ERR2»	Превышен диапазон параметра	
	«ERR3»	Состояние занятости или недопустимый период	
	«ERR4»	Время ожидания или недопустимый период	
	«ERR5»	Неправильная длина данных	
	«ERRA»	Несовпадение пароля	
Количество бит данных	4 байта	—	1 байт

### Если не задан пароль прав администратора при использовании метода управления по WEB (незащищенный режим)

#### Подключение

- 1) Получите IP-адрес и номер порта (начальное установленное значение = 1024) проектора и выполните запрос на подключение к проектору.

- IP-адрес и номер порта можно получить на экране меню проектора.

IP-адрес	Получение из меню [НАСТРОЙКА СЕТИ] → [СТАТУС СЕТИ]
Номер порта	Получение из меню [НАСТРОЙКА СЕТИ] → [УПРАВЛЕНИЕ ПО СЕТИ] → [ПОРТ ДЛЯ КОМАНДНОГО УПРАВЛ.]

- 2) Проверьте ответ, полученный от проектора.

	Сектор данных	Пустой	Режим	Конечный символ
Пример команды	«NTCONTROL» (строка ASCII)	' ' 0x20	'0' 0x30	(CR) 0x0d
Количество бит данных	9 байт	1 байт	1 байт	1 байт

- Режим: 0 = Незащищенный режим
- Пример: реакция во время незащищенного режима «NTCONTROL 0» (CR)

### Метод передачи команды

Передайте команду, используя следующие форматы.

#### ■ Передаваемые данные

	Заголовок		Сектор данных	Конечный символ
Пример команды	'0' 0x30	'0' 0x30	Команда управления (строка ASCII)	(CR) 0x0d
Количество бит данных	1 байт	1 байт	Неопределенная длина	1 байт

- Пример: передача команды приема состояния электропитания «00QPW» (CR)

#### ■ Полученные данные

	Заголовок		Сектор данных	Конечный символ
Пример команды	'0' 0x30	'0' 0x30	Команда управления (строка ASCII)	(CR) 0x0d
Количество бит данных	1 байт	1 байт	Неопределенная длина	1 байт

- Пример: питание проектора в режиме ожидания «00000» (CR)

#### ■ Ответ с ошибкой

	Строка	Содержание	Конечный символ
Сообщение	«ERR1»	Команда управления не определена	(CR) 0x0d
	«ERR2»	Превышен диапазон параметра	
	«ERR3»	Состояние занятости или недопустимый период	
	«ERR4»	Время ожидания или недопустимый период	
	«ERR5»	Неправильная длина данных	
	«ERRA»	Несовпадение пароля	
Количество бит данных	4 байта	—	1 байт

## Разъем <SERIAL IN>/<SERIAL OUT>

Разъем <SERIAL IN>/<SERIAL OUT> проектора соответствует RS-232C, так что проектор можно подключить к компьютеру и управлять им с компьютера.

### Подключение

#### Один проектор

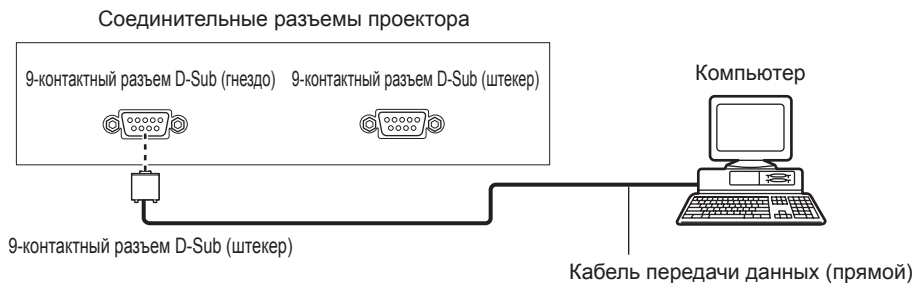

#### Несколько проекторов

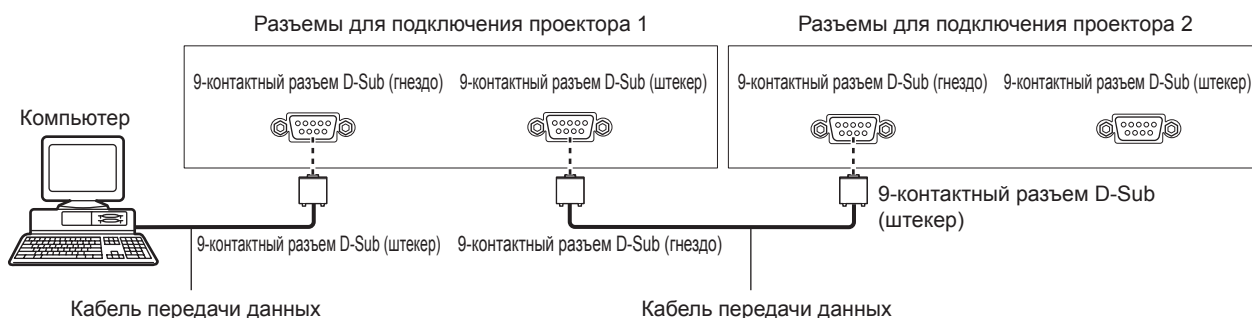

#### Для подключения DIGITAL LINK-совместимого устройства

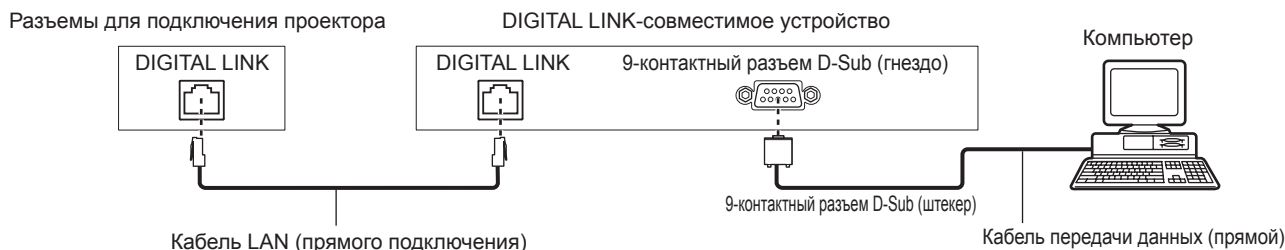

### Примечание

- Место назначения [RS-232C] (→ стр. 127) необходимо указывать в соответствии с методом подключения.
- При подключении к устройству, совместимому с DIGITAL LINK, установите для параметра меню [УСТАНОВКИ ПРОЕКТОРА] → [РЕЖИМ ОЖИДАНИЯ] (→ стр. 124) значение [НОРМАЛЬНЫЙ], чтобы управлять проектором в режиме ожидания. Если для параметра [РЕЖИМ ОЖИДАНИЯ] выбрано значение [ЭКО], управлять проектором в режиме ожидания не удастся.

### Назначение контактов и названия сигналов

D-Sub 9-контактный (гнездо) Вид снаружи	№ контакта	Название сигнала	Содержание
	(1)	—	NC
	(2)	TXD	Передаваемые данные
	(3)	RXD	Полученные данные
	(4)	—	NC
	(5)	GND	Заземление
	(6)	—	NC
	(7)	CTS	Внутреннее соединение
	(8)	RTS	
	(9)	—	NC

9-контактный разъем D-Sub (штекер) Вид снаружи	№ контакта	Название сигнала	Содержание
	(1)	—	NC
	(2)	RXD	Полученные данные
	(3)	TXD	Передаваемые данные
	(4)	—	NC
	(5)	GND	Заземление
	(6)	—	NC
	(7)	RTS	Внутреннее соединение
	(8)	CTS	
	(9)	—	NC

### Условия связи (заводские установки)

Уровень сигнала	RS-232C-совместимый
Способ синхронизации	Асинхронный
Скорость передачи	9 600 bps
Проверка на четность	Отсутствует
Длина знака	8 бит
Стоп-бит	1 бит
Параметр X	Отсутствует
Параметр S	Отсутствует

### Основной формат

Передача с компьютера начинается с STX, затем продолжается в следующем порядке: ID, команда, параметр и ETX. Добавляйте параметры в соответствии с элементами управления.

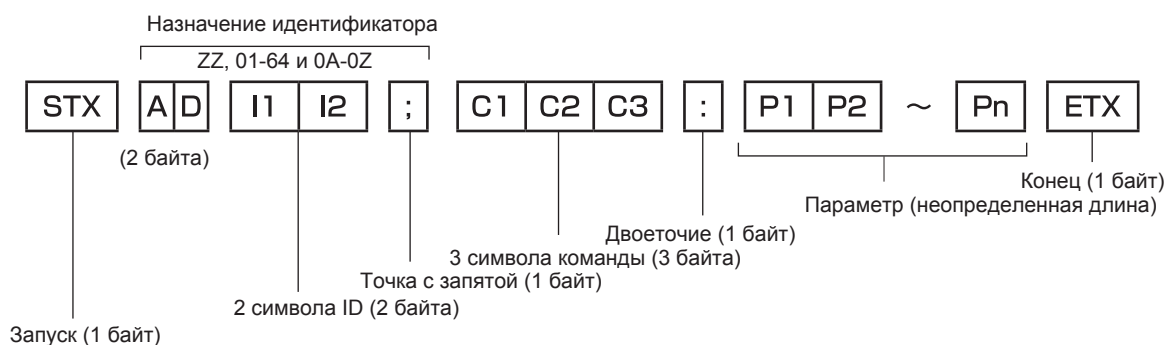

### Основной формат (имеются подкоманды)

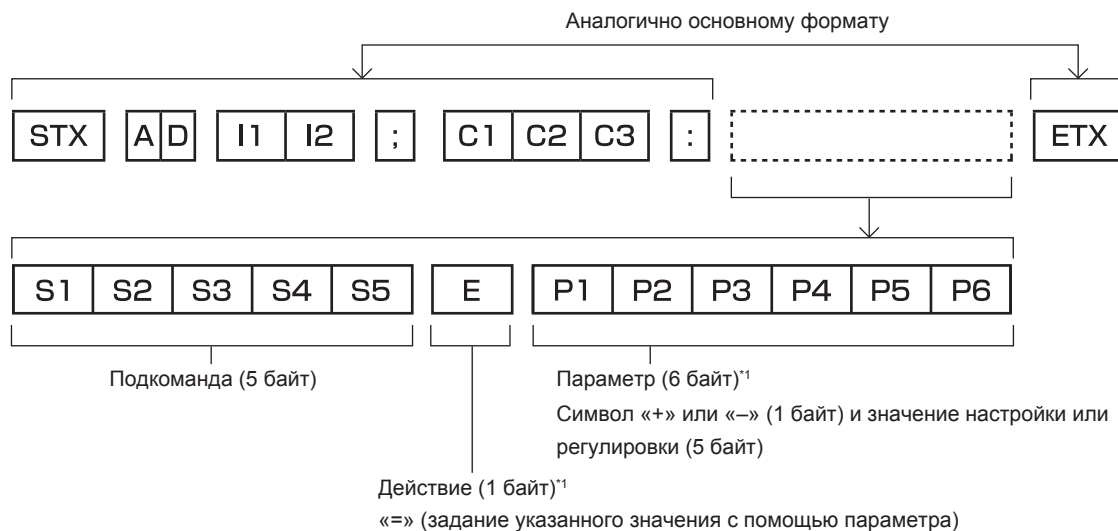

\*1 При передаче команды, для которой не требуется параметр, операция (E) и параметр необязательны.

**Внимание**

- Если команда передается после того, как загорается лампа, может происходить задержка ответа или команда может быть не выполнена. Попробуйте отправить или получить команду через 60 секунд.
- При передаче нескольких команд перед отправкой следующей команды убедитесь, что прошло 0,5 секунды после получения ответа проектора. При передаче команды, для которой не требуется параметр, двоеточие (:) необязательно.

**Примечание**

- Если команду нельзя выполнить, то с проектора на компьютер будет отправлен код «ER401».
- Если отправлен недействительный параметр, то с проектора на компьютер будет отправлен код «ER402».
- Передача ID в RS-232C поддерживает значения ZZ (ВСЕ) и от 01 до 64 так же, как и группы от 0A до 0Z.
- Если команда отправляется с указанным номером ID, ответ будет отправлен на компьютер только в следующих случаях.
  - Он совпадает с ID проектора
  - Настройка ID установлена на ВСЕ и [ОТКЛИК (ВСЕ ПРОЕКТОРЫ)] - [ВКЛ]
  - Настройка ID установлена на ГРУППА и [ОТКЛИК (ГРУППА ПРОЕКТОРОВ)] - [ВКЛ]
- STX и ETX являются кодами символов. STX, показанный в шестнадцатеричном виде, - 02, а ETX, показанный в таком же виде, - 03.

**При управлении несколькими проекторами**

**При управлении всеми проекторами**

При одновременном управлении несколькими проекторами через RS-232C, выполните следующие настройки.

- 1) Установите отдельный ID для каждого проектора.
- 2) Установите для [ОТКЛИК (ВСЕ ПРОЕКТОРЫ)] значение [ВКЛ] только на одном проекторе.
- 3) Установите для [ОТКЛИК (ВСЕ ПРОЕКТОРЫ)] значение [ВЫКЛ] для всех остальных проекторов, установленных в шаге 2).

**При управлении всеми проекторами единицей группы**

При управлении несколькими проекторами единицей группы через RS-232C, выполните следующие настройки.

- 1) Установите отдельный ID для каждого проектора.
- 2) Установите для [ОТКЛИК (ГРУППА ПРОЕКТОРОВ)] значение [ВКЛ] только на одном проекторе.
- 3) Установите для [ОТКЛИК (ГРУППА ПРОЕКТОРОВ)] значение [ВЫКЛ] для всех остальных проекторов, установленных в шаге 2).

**Примечание**

- Ответ не будет получен, если параметр [ОТКЛИК (ВСЕ ПРОЕКТОРЫ)] на двух или более проекторах установлен на [ВКЛ].
- Ответ не будет получен, если параметр [ОТКЛИК (ГРУППА ПРОЕКТОРОВ)] на двух или более проекторах одной и той же группы установлен на [ВКЛ].
- При настройке нескольких групп, установите [ОТКЛИК (ВСЕ ПРОЕКТОРЫ)] на [ВКЛ] только на одном проекторе в каждой группе.

**Технические характеристики кабеля**

**При подключении к компьютеру**

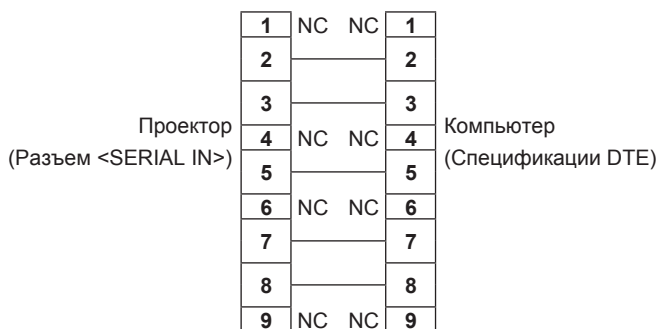

**При подсоединении нескольких проекторов**

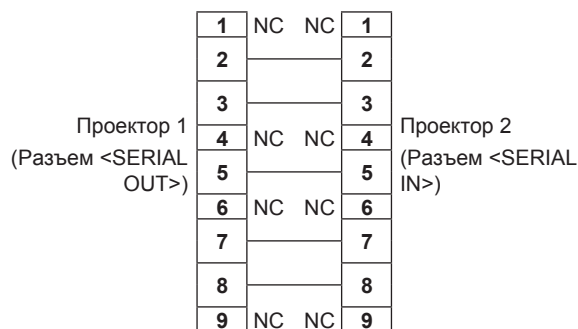



## Команда управления

В следующей таблице приведены команды, которые можно использовать для управления проектором с помощью компьютера.

### ■ Команда управления проектором

Команда	Содержание	Строка параметра/от-вета	Замечания (параметры)
PON	Включение питания	—	Чтобы проверить, включено ли питание, используйте команду «Запрос о подаче питания».
POF	Режим ожидания		
QPW	Запрос о подаче питания	000 001	РЕЖИМ ОЖИДАНИЯ Включение питания
IIS	Переключение входящего сигнала	RG1 RG2 DVI HD1 DL1 SD1	RGB1 RGB2 DVI-D HDMI DIGITAL LINK SDI (только для PT-DZ780)
QSL	Запрос о выборе лампы	0 1 2 3	ДВОЙНОЙ ОДИНАРНЫЙ ЛАМПА1 ЛАМПА2
LPM	Выбор лампы	0 1 2 3	ДВОЙНОЙ ОДИНАРНЫЙ*1 ЛАМПА1 ЛАМПА2
Q\$L	Запрос о продолжительности работы лампы	1 2	ЛАМПА1 ЛАМПА2 Ответ: от 0000 до 4000
OLP	Мощность лампы	0 1	НОРМАЛЬНЫЙ ЭКО
OSH	Управление затвором	0	ОТКРЫТ
QSH	Запрос о состоянии затвора	1	ЗАКРЫТ
VSE	Переключатель аспектного отношения	0 1 2 5	ПО УМОЛЧАНИЮ/VID АВТО 4:3 16:9 БЕЗ КОРРЕКЦИИ
QSE	Запрос настроек аспектного отношения	6 9 10	ГВ-ПОДСТРОЙКА Г-ПОДСТРОЙКА В-ПОДСТРОЙКА
OPP	Выполнение P IN P	0 1	ВЫКЛ ПОЛЬЗ1
QPP	P IN P запрос настройки	2 3	ПОЛЬЗ2 ПОЛЬЗ3
OCS	Переключатель вспомогательной памяти	01 - 96	Номер вспомогательной памяти
QSB	Запрос данных о вспомогательной памяти		

\*1 Используется лампа 1 или 2 в зависимости от того, какая из них имеет меньшую продолжительность работы.

### ■ Команда управления проектором (со вспомогательной командой)

Команда	Вспомогательная команда	Содержание	Замечание
VXX	RYC11	RGB1 настройка входа	+00000=RGB/YP <sub>B</sub> P <sub>R</sub> , +00001=Y/C, +00002=VIDEO

■ Команда управления объективом

Команда	Вспомогательная команда	Содержание	Замечание
VXX	LNSI2	Смещение объектива H	+00000 = точная настройка 1+, +00001 = точная настройка 1-, +00100 = точная настройка 2+, +00101 = точная настройка 2-, +00200 = приближительная настройка+, +00201 = приближительная настройка-
VXX	LNSI3	Смещение объектива V	
VXX	LNSI4	Фокусировка объектива	
VXX	LNSI5	Вариообъектив	

Разъем <REMOTE 2 IN>

Можно управлять проектором на расстоянии (через внешний контакт) с панели управления, расположенной там, где до него не могут достать сигналы пульта дистанционного управления.

Для подключения панели управления используйте разъем <REMOTE 2 IN> на разъемах для подключения проектора.

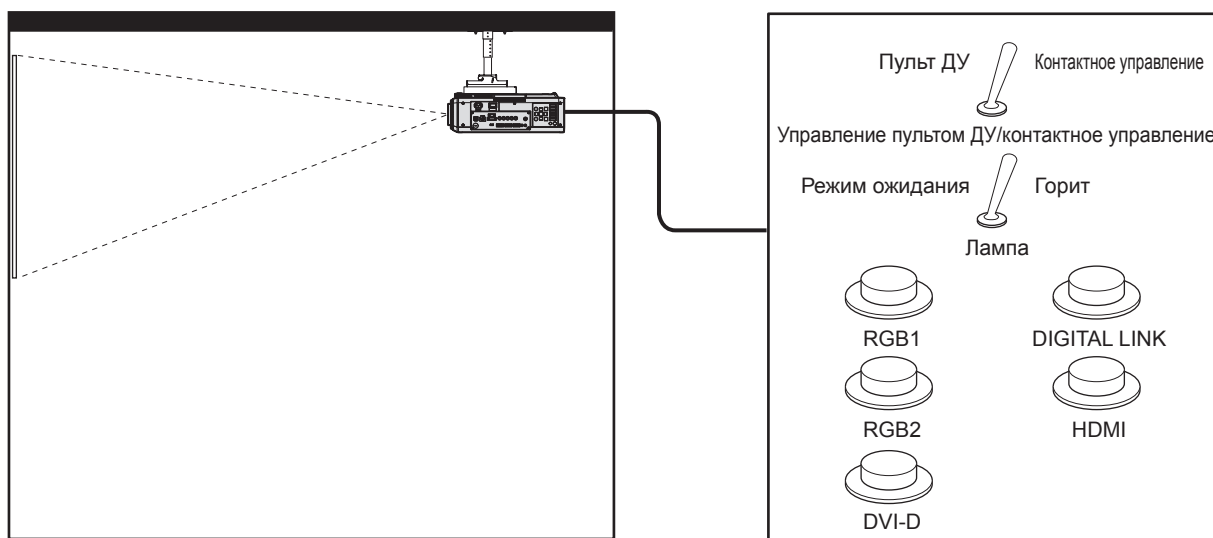

Места установки в конференц-залах и т. д.

Пульт дистанционного управления в другом расположении

Назначение контактов и названия сигналов

9-контактный разъем D-Sub Вид снаружи	№ контакта	Название сигнала	Разомкнут (H)	Замкнут (L)
	(1)	GND	—	GND
	(2)	POWER	ВЫКЛ	ВКЛ
	(3)	RGB1	Другие	RGB1
	(4)	RGB2	Другие	RGB2
	(5)	DIGITAL LINK	Другие	DIGITAL LINK
	(6)	HDMI	Другие	HDMI
	(7)	DVI-D	Другие	DVI-D
	(8)	SHUTTER	ВЫКЛ	ВКЛ
	(9)	RST/SET	Управление с помощью пульта дистанционного управления	Управление с помощью подключения через внешний контакт

Внимание

- Во время управления замкните контакты (1) и (9) накоротко.
- Когда контакты (1) и (9) замкнуты накоротко, следующие кнопки на панели управления и пульте дистанционного управления отключены. Команды для RS-232C и функции сети, соответствующие данным функциям, также отключены.
  - Кнопка включения питания <|>, кнопка питания в режиме ожидания <ϕ>, кнопка <SHUTTER>
- Если контакты (1) и (9) замкнуты накоротко, а затем любые контакты с (3) по (7) замкнуты с контактом (1), следующие кнопки на панели управления и пульте дистанционного управления отключены. Команды для RS-232C и функции сети, соответствующие данным функциям, также отключены.
  - Кнопка включения питания <|>, кнопка питания в режиме ожидания <ϕ>, кнопка <RGB1>, кнопка <RGB2>, кнопка <RGB1/2>, кнопка <DVI-D>, кнопка <VIDEO>, кнопка <HDMI>, кнопка <DIGITAL LINK>, кнопка <SDI>, кнопка <SHUTTER> (Вход SDI поддерживается только для PT-DZ780.)

**Примечание**

- Настройки контактов с (2) по (8) можно изменить, установив для параметра [РЕЖИМ REMOTE2] значение [ПОЛЬЗОВАТЕЛЬ]. (→ стр. 130)

**Список комбинаций при использовании двух окон**

- ✓: возможна комбинация P IN P (картинка в картинке)
- ▲: P IN P комбинация (картинка в картинке) возможна при той же частоте сигнала
- : комбинация P IN P (картинка в картинке) недоступна

Главное окно		Вспомогательное окно					
		RGB1				RGB2	
		RGB	Кино-фильм*1	Вход Y/C	Вход VIDEO	RGB	Кино-фильм*1
RGB1	RGB	—	—	—	—	✓	✓
	Кинофильм*1	—	—	—	—	✓	▲
	Вход Y/C	—	—	—	—	✓	▲
	Вход VIDEO	—	—	—	—	✓	▲
RGB2	RGB	✓	✓	✓	✓	—	—
	Кинофильм*1	✓	▲	▲	▲	—	—
DVI-D	RGB*2	✓	✓	✓	✓	✓	✓
	Кинофильм*3	✓	▲	▲	▲	✓	▲
HDMI	RGB*2	✓	✓	✓	✓	✓	✓
	Кинофильм*3	✓	▲	▲	▲	✓	▲
SDI*4		✓	▲	▲	▲	✓	▲
DIGITAL LINK	RGB*2	—	—	—	—	—	—
	Кинофильм*3	—	—	—	—	—	—

Главное окно		Вспомогательное окно						
		DVI-D		HDMI		SDI*4	DIGITAL LINK	
		RGB*2	Кино-фильм*3	RGB*2	Кино-фильм*3		RGB*2	Кино-фильм*3
RGB1	RGB	✓	✓	✓	✓	✓	—	—
	Кинофильм*1	✓	▲	✓	▲	▲	—	—
	Вход Y/C	✓	▲	✓	▲	▲	—	—
	Вход VIDEO	✓	▲	✓	▲	▲	—	—
RGB2	RGB	✓	✓	✓	✓	✓	—	—
	Кинофильм*1	✓	▲	✓	▲	▲	—	—
DVI-D	RGB*2	—	—	✓	✓	✓	—	—
	Кинофильм*3	—	—	✓	▲	▲	—	—
HDMI	RGB*2	✓	✓	—	—	—	—	—
	Кинофильм*3	✓	▲	—	—	—	—	—
SDI*4		✓	▲	—	—	—	—	—
DIGITAL LINK	RGB*2	—	—	—	—	—	—	—
	Кинофильм*3	—	—	—	—	—	—	—

\*1 480i, 480p, 576i, 576p, 720/60p, 720/50p, 1080/60i, 1080/50i, 1080/24sF, 1080/24p, 1080/25p, 1080/30p, 1080/50p, 1080/60p

\*2 VGA (640 x 480) - WUXGA (1 920 x 1 200)

Непрерывный сигнал, ширина спектра: от 25 MHz до 162 MHz (сигнал WUXGA совместим только с сигналами VESA CVT RB (Reduced Blanking))

\*3 Поддерживает только 480p, 576p, 720/60p, 720/50p, 1080/60i, 1080/50i, 1080/24sF, 1080/24p, 1080/25p, 1080/30p, 1080/50p и 1080/60p

\*4 Только для PT-DZ780

**Примечание**

- В комбинации ▲, если P IN P функция используется с сигналами разных частот, изображения во вспомогательном окне не отображаются.

## Пароль устройства управления

Чтобы инициализировать пароль, обратитесь к дистрибьютору.

## Комплект обновления

(Только для PT-DZ780)

Если применяется дополнительный Комплект обновления (модель: ET-UK20), расширяются следующие функции.

Функция	Стандартное состояние	Если применяется Комплект обновления
Диапазон настройки [ВЕРТИКАЛЬНАЯ ТРАПЕЦИЯ]	Максимум $\pm 40^{\circ*1}$	Максимум $\pm 45^{\circ*1}$
Диапазон настройки [ГОРИЗОНТАЛЬНАЯ ТРАПЕЦИЯ]	Максимум $\pm 15^{\circ*1}$	Максимум $\pm 40^{\circ*1}$
Диапазон настройки [НЕЛИНЕЙНОСТЬ]	Вертикальная дуга, максимум $\pm 50^{\circ*1}$ Горизонтальная дуга, максимум $\pm 50^{\circ*1}$	Вертикальная дуга, максимум $\pm 100^{\circ*1}$ Горизонтальная дуга, максимум $\pm 100^{\circ*1}$
[ПРОИЗВОЛЬНОЕ МАСКИРОВАНИЕ]	Нельзя использовать.	Изображение может быть замаскировано в дополнительной форме.
[ПК-КОРРЕКЦИЯ] в [НЕРАВНОМЕРНОСТЬ ЦВЕТОВ]	Нельзя использовать.	Коррекция неравномерности яркости и цвета по всему экрану.

\*1 Диапазон настройки меню. Информацию о возможном диапазоне проецирования см. в разделе «Диапазон проецирования [ГЕОМЕТРИЯ]» (→ стр. 37).

**Список совместимых сигналов**

В следующей таблице указаны видеосигналы, совместимые с проектором.

• На форматы указывают следующие символы.

- V: VIDEO, Y/C
- R: RGB
- Y: YC<sub>B</sub>C<sub>R</sub>/YP<sub>B</sub>P<sub>R</sub>
- D: DVI-D
- H: HDMI
- S: SDI (только для PT-DZ780)

Режим	Разрешение (в точках)	Частота сканирования		Ширина спектра (MHz)	Формат	Горячее подключение*1				
		Гор. (kHz)	Верт. (Hz)			RGB2	DVI-D			HDMI
						EDID1	EDID2	EDID3		
NTSC/NTSC4.43/ PAL-M/PAL60	720 x 480i	15,7	59,9	—	V	—	—	—	—	
PAL/PAL-N/SECAM	720 x 576i	15,6	50,0	—	V	—	—	—	—	
525i (480i)	720 x 480i	15,7	59,9	13,5	R/Y/S	—	—	—	—	
625i (576i)	720 x 576i	15,6	50,0	13,5	R/Y/S	—	—	—	—	
525i (480i)	720 (1440) x 480i <sup>2</sup>	15,7	59,9	27,0	D/H	—	—	—	—	
625i (576i)	720 (1440) x 576i <sup>2</sup>	15,6	50,0	27,0	D/H	—	—	—	—	
525p (480p)	720 x 483	31,5	59,9	27,0	R/Y/D/H	—	✓	—	✓	
625p (576p)	720 x 576	31,3	50,0	27,0	R/Y/D/H	—	✓	—	✓	
750 (720)/60p	1 280 x 720	45,0	60,0	74,3	R/Y/D/H/S	—	✓	—	✓	
750 (720)/50p	1 280 x 720	37,5	50,0	74,3	R/Y/D/H/S	—	✓	—	✓	
1125 (1080)/60i <sup>3</sup>	1 920 x 1 080i	33,8	60,0	74,3	R/Y/D/H/S	—	✓	—	✓	
1125 (1080)/50i	1 920 x 1 080i	28,1	50,0	74,3	R/Y/D/H/S	—	✓	—	✓	
1125 (1080)/24p	1 920 x 1 080	27,0	24,0	74,3	R/Y/D/H/S	—	✓	—	✓	
1125 (1080)/24sF	1 920 x 1 080i	27,0	48,0	74,3	R/Y/D/H/S	—	—	—	—	
1125 (1080)/25p	1 920 x 1 080	28,1	25,0	74,3	R/Y/D/H/S	—	✓	—	✓	
1125 (1080)/30p	1 920 x 1 080	33,8	30,0	74,3	R/Y/D/H/S	—	—	—	—	
1125 (1080)/60p	1 920 x 1 080	67,5	60,0	148,5	R/Y/D/H/S	—	✓	—	✓	
1125 (1080)/50p	1 920 x 1 080	56,3	50,0	148,5	R/Y/D/H/S	—	✓	—	✓	
VESA400	640 x 400	31,5	70,1	25,2	R/D/H	—	—	—	—	
	640 x 400	37,9	85,1	31,5	R/D/H	—	—	—	—	
VGA480	640 x 480	31,5	59,9	25,2	R/D/H	✓	✓	✓	✓	
	640 x 480	35,0	66,7	30,2	R/D/H	—	—	—	—	
	640 x 480	37,9	72,8	31,5	R/D/H	✓	—	✓	✓	
	640 x 480	37,5	75,0	31,5	R/D/H	✓	—	✓	✓	
	640 x 480	43,3	85,0	36,0	R/D/H	—	—	—	—	
SVGA	800 x 600	35,2	56,3	36,0	R/D/H	✓	—	✓	✓	
	800 x 600	37,9	60,3	40,0	R/D/H	✓	—	✓	✓	
	800 x 600	48,1	72,2	50,0	R/D/H	✓	—	✓	✓	
	800 x 600	46,9	75,0	49,5	R/D/H	✓	—	✓	✓	
	800 x 600	53,7	85,1	56,3	R/D/H	—	—	—	—	
MAC16	832 x 624	49,7	74,6	57,3	R/D/H	✓	—	✓	✓	
XGA	1 024 x 768	39,6	50,0	51,9	R/D/H	—	—	—	—	
	1 024 x 768	48,4	60,0	65,0	R/D/H	✓	—	✓	✓	
	1 024 x 768	56,5	70,1	75,0	R/D/H	✓	—	✓	✓	
	1 024 x 768	60,0	75,0	78,8	R/D/H	✓	—	✓	✓	
	1 024 x 768	65,5	81,6	86,0	R/D/H	—	—	—	—	
	1 024 x 768	68,7	85,0	94,5	R/D/H	—	—	—	—	
	1 024 x 768	81,4	100,0	113,3	R/D/H	—	—	—	—	
	1 024 x 768	98,8	120,0	139,1	R/D/H	✓	—	✓	✓	
MXGA	1 152 x 864	53,7	60,0	81,6	R/D/H	—	—	—	—	
	1 152 x 864	64,0	70,0	94,2	R/D/H	—	—	—	—	
	1 152 x 864	67,5	74,9	108,0	R/D/H	—	—	—	—	
	1 152 x 864	77,1	85,0	119,7	R/D/H	—	—	—	—	

Глава 6 Приложение — Техническая информация

Режим	Разрешение (в точках)	Частота сканирования		Ширина спектра (MHz)	Формат	Горячее подключение*1				
		Гор. (kHz)	Верт. (Hz)			RGB2	DVI-D			HDMI
						EDID1	EDID2	EDID3		
MAC21	1 152 x 870	68,7	75,1	100,0	R/D/H	✓	—	✓	✓	✓
1280 x 720	1 280 x 720	37,1	49,8	60,5	R/D/H	—	—	—	—	—
	1 280 x 720	44,8	59,9	74,5	R/D/H	—	—	—	—	—
	1 280 x 720	76,3	100,0	131,8	R/D/H	—	—	—	—	—
	1 280 x 720	92,6	120,0	161,6	R/D/H	—	—	—	—	—
1280 x 768	1 280 x 768	39,6	49,9	65,3	R/D/H	—	—	—	—	—
	1 280 x 768	47,8	59,9	79,5	R/D/H	—	—	—	—	—
	1 280 x 768*4	47,4	60,0	68,3	R/D/H	—	—	—	—	—
	1 280 x 768	60,3	74,9	102,3	R/D/H	—	—	—	—	—
1280 x 800	1 280 x 768	68,6	84,8	117,5	R/D/H	—	—	—	—	—
	1 280 x 800	41,3	50,0	68,0	R/D/H	—	—	—	—	—
	1 280 x 800	49,7	59,8	83,5	R/D/H	✓*5	—	✓*5	✓*5	✓*5
	1 280 x 800*4	49,3	59,9	71,0	R/D/H	—	—	—	—	—
1280 x 800	1 280 x 800	62,8	74,9	106,5	R/D/H	—	—	—	—	—
	1 280 x 800	71,6	84,9	122,5	R/D/H	—	—	—	—	—
MSXGA	1 280 x 960	60,0	60,0	108,0	R/D/H	—	—	—	—	—
SXGA	1 280 x 1 024	52,4	50,0	88,0	R/D/H	—	—	—	—	—
	1 280 x 1 024	64,0	60,0	108,0	R/D/H	—	—	—	—	—
	1 280 x 1 024	72,3	66,3	125,0	R/D/H	—	—	—	—	—
	1 280 x 1 024	78,2	72,0	135,1	R/D/H	—	—	—	—	—
	1 280 x 1 024	80,0	75,0	135,0	R/D/H	✓	—	✓	✓	✓
1366 x 768	1 280 x 1 024	91,1	85,0	157,5	R/D/H	—	—	—	—	—
	1 366 x 768	47,7	59,8	85,5	R/D/H	—	—	—	—	—
1366 x 768	1 366 x 768	39,6	49,9	69,0	R/D/H	—	—	—	—	—
	1 400 x 1 050	54,1	50,0	99,9	R/D/H	—	—	—	—	—
SXGA+	1 400 x 1 050	64,0	60,0	108,0	R/D/H	—	—	—	—	—
	1 400 x 1 050	65,2	60,0	122,6	R/D/H	✓	—	✓	✓	✓
	1 400 x 1 050	65,3	60,0	121,8	R/D/H	—	—	—	—	—
	1 400 x 1 050	78,8	72,0	149,3	R/D/H	—	—	—	—	—
	1 400 x 1 050	82,2	75,0	155,9	R/D/H	—	—	—	—	—
WXGA+	1 440 x 900	55,9	59,9	106,5	R/D/H	—	—	—	—	—
	1 440 x 900	46,3	49,9	86,8	R/D/H	—	—	—	—	—
1600 x 900	1 600 x 900	46,4	49,9	96,5	R/D/H	—	—	—	—	—
	1 600 x 900	55,9	60,0	119,0	R/D/H	✓	—	✓	✓	✓
UXGA	1 600 x 1 200	61,8	49,9	131,5	R/D/H	—	—	—	—	—
	1 600 x 1 200	75,0	60,0	162,0	R/D/H	✓	—	✓	✓	✓
WSXGA+	1 680 x 1 050	65,3	60,0	146,3	R/D/H	—	—	—	—	—
	1 680 x 1 050	54,1	50,0	119,5	R/D/H	—	—	—	—	—
1920 x 1080	1 920 x 1 080	55,6	49,9	141,5	R/D/H	—	—	—	—	—
	1 920 x 1 080*4	66,6	59,9	138,5	R/D/H	—	—	—	—	—
	1 920 x 1 080*6	67,2	60,0	173,0	R	—	—	—	—	—
WUXGA	1 920 x 1 200	61,8	49,9	158,3	R/D/H	—	—	—	—	—
	1 920 x 1 200*4	74,0	60,0	154,0	R/D/H	✓	—	✓	✓*7	✓*7
	1 920 x 1 200*6	74,6	59,9	193,3	R	—	—	—	—	—

\*1 Сигналы, отмеченные символом ✓ в колонках «горячее подключение», описаны в разделе EDID проектора (расширенные данные идентификации дисплея). Возможен ввод сигнала, который не отмечен символом ✓ в колонках «горячее подключение», но имеет данные в колонке формата. Для сигналов, не отмеченных символом ✓ в колонках «горячее подключение», возможна ситуация, когда разрешение невозможно выбрать на компьютере, несмотря на то, что проектор поддерживает его.

\*2 Только сигнал Pixel-Repetition (ширина спектра 27,0 MHz)

\*3 При поступлении сигнала 1125 (1035)/60i он отображается как сигнал 1125 (1080)/60i.

\*4 VESA CVT-RB (Reduced Blanking)-совместимый

\*5 Только для PT-DW750

\*6 Производит выборку пикселей в цепи обработки изображения и проецирует изображение.

\*7 Только для PT-DZ780

**Примечание**

---

---

- Количество отображаемых точек для PT-DZ780 – 1 920 x 1 200, количество отображаемых точек для PT-DW750 – 1 280 x 800, а количество отображаемых точек для PT-DX820 – 1 024 x 768. Сигнал с другим разрешением преобразуется в количество отображаемых точек.
- Символ «i», стоящий после разрешения, обозначает чередующийся сигнал.
- При подаче чередующихся сигналов на проецируемом изображении может возникнуть мерцание.
- Входной совместимый сигнал DIGITAL LINK аналогичен входному совместимому сигналу HDMI.

# Технические характеристики

Далее приведены технические характеристики проектора.

Электропитание		PT-DZ780B, PT-DZ780W, PT-DZ780LB, PT-DZ780LW, PT-DW750B, PT-DW750W, PT-DW750LB, PT-DW750LW, PT-DX820B, PT-DX820W, PT-DX820LB, PT-DX820LW		100 V - 240 V ~ (100 V - 240 V переменного тока), 50 Hz/60 Hz (9,0 A - 4,0 A)
		PT-DZ780BD, PT-DZ780WD, PT-DZ780LBD, PT-DZ780LWD, PT-DW750BD, PT-DW750WD, PT-DW750LBD, PT-DW750LWD		
		PT-DZ780BT, PT-DW750BT, PT-DX820BT		110 V ~ (110 V переменного тока), 60 Hz (8,0 A)
Потребляемая мощность		PT-DZ780B, PT-DZ780W, PT-DZ780LB, PT-DZ780LW, PT-DW750B, PT-DW750W, PT-DW750LB, PT-DW750LW, PT-DX820B, PT-DX820W, PT-DX820LB, PT-DX820LW		790 W
		PT-DZ780BD, PT-DZ780WD, PT-DZ780LBD, PT-DZ780LWD, PT-DW750BD, PT-DW750WD, PT-DW750LBD, PT-DW750LWD		
		PT-DZ780BT, PT-DW750BT, PT-DX820BT		785 W
		PT-DZ780B, PT-DZ780W, PT-DZ780LB, PT-DZ780LW, PT-DW750B, PT-DW750W, PT-DW750LB, PT-DW750LW, PT-DX820B, PT-DX820W, PT-DX820LB, PT-DX820LW		Прибл. 0,3 W, когда для [РЕЖИМ ОЖИДАНИЯ] задана установка [ЭКО]
		PT-DZ780BD, PT-DZ780WD, PT-DZ780LBD, PT-DZ780LWD, PT-DW750BD, PT-DW750WD, PT-DW750LBD, PT-DW750LWD		
		PT-DZ780BT, PT-DW750BT, PT-DX820BT		Прибл. 0,2 W, когда для [РЕЖИМ ОЖИДАНИЯ] задана установка [ЭКО]
		Прибл. 3 W, когда для [РЕЖИМ ОЖИДАНИЯ] задана установка [НОРМАЛЬНЫЙ]		
DLP-чип	Размер	PT-DZ780	17 mm (0,67") (соотношение сторон 16:10)	
		PT-DW750	16,5 mm (0,65") (соотношение сторон 16:10)	
		PT-DX820	17,8 mm (0,7") (соотношение сторон 4:3)	
	Система отображения	1-секционный DLP-чип типа DLP		
	Количество пикселей	PT-DZ780	2 304 000 пикселей (1 920 x 1 200 точек)	
		PT-DW750	1 024 000 пикселей (1 280 x 800 точек)	
PT-DX820		786 432 пикселя (1 024 x 768 точек)		
Объектив*1	Электрическое увеличение	PT-DZ780	От 1,7 до 2,4:1	
		PT-DW750, PT-DX820	От 1,8 до 2,5:1	
	Электрический фокус	F = от 1,7 до 1,9 f = от 25,6 мм до 35,7 мм		
Люминесцентная лампа		310 W, УНМ-лампа x 2		
Светоотдача*2,3		PT-DZ780, PT-DW750	7 000 lm (ANSI)	
		PT-DX820	8 200 lm (ANSI)	
Коэффициент контрастности*3		PT-DZ780, PT-DW750	3 000:1	
		PT-DX820	2 400:1	
Система цвета		7 стандартов (NTSC/NTSC4.43/PAL/PAL-N/PAL-M/SECAM/PAL60)		
Размер проецируемого изображения*4		От 1,27 м (50") до 15,24 м (600")		
Соотношение сторон изображения		PT-DZ780, PT-DW750	16:10	
		PT-DX820	4:3	
Способ проецирования		[ПРЯМОЕ,ПОТОЛОК], [ПРЯМОЕ,ПОЛ], [ОБРАТНОЕ,ПОТОЛОК], [ОБРАТНОЕ,ПОЛ]		
Длина шнура питания		3,0 м (118-1/8")		
Корпус		Литой пластмассовый		
Наружный цвет		Модель белого цвета	Белый	
		Модель черного цвета	Черный	

\*1 Объективы для серий PT-DZ780L, серий PT-DW750L и серий PT-DX820L продаются отдельно.

\*2 Значение приведено для входящего в комплект стандартного вариообъектива. Значение меняется в зависимости от объектива.

\*3 Измерения, условия измерения и метод обозначения соответствуют международным стандартам ISO21118.

\*4 При использовании объектива ET-DLE055 максимальный размер составляет 5,08 м (200"). При использовании объектива ET-DLE030 максимальный размер составляет от 2,54 м (100") до 8,89 м (350").



## Глава 6 Приложение — Технические характеристики

Размеры	Ширина	498 mm (19-19/32")	
	Высота	175 mm (6-7/8") (с ножками в самом коротком положении)	
	Глубина	PT-DZ780, PT-DW750, PT-DX820	521 mm (20-1/2") (включая стандартный вариообъектив)
PT-DZ780L, PT-DW750L, PT-DX820L		498 mm (19-19/32") (без крышки проекционного объектива и приобретаемого дополнительно объектива)	
Масса	PT-DZ780, PT-DW750, PT-DX820	Прибл. 17,8 kg (39,3 фунтов)*1 (включая стандартный вариообъектив)	
	PT-DZ780L, PT-DW750L, PT-DX820L	Прибл. 17,0 kg (37,5 фунтов)*1 (без крышки проекционного объектива и приобретаемого дополнительно объектива)	
Уровень шума*2		30 dB	
Условия эксплуатации	Температура рабочей среды*3	От 0 °C (32 °F) до 45 °C (113 °F)	
	Влажность рабочей среды	От 10 % до 80 % (без конденсации)	
Пульт дистанционного управления	Электропитание	3 V пост. тока (2 батареи AAA/R03)	
	Радиус действия	В пределах приблизительно 30 m (98'5") (при работе непосредственно перед приемником сигнала)	
	Масса	102 g (3,6 унций) (с батареями)	
	Размеры	Ширина: 48 mm (1-7/8"), высота: 145 mm (5-23/32"), глубина: 27 mm (1-1/16")	

\*1 Среднее значение. Масса отличается в зависимости от продукта.

\*2 Измерения, условия измерения и метод обозначения соответствуют международным стандартам ISO21118.

\*3 При использовании проектора на большой высоте (от 1 400 m (4 593') до 2 700 m (8 858') над уровнем моря) температура рабочей среды должна составлять от 0 °C (32 °F) до 40 °C (104 °F).  
Если в меню [УСТАНОВКИ ПРОЕКТОРА] → [ВЫБОР ЛАМПЫ] установлено значение [ДВОЙНОЙ], а для параметра [МОЩНОСТЬ ЛАМПЫ] – значение [НОРМАЛЬНЫЙ], светоотдача может уменьшиться приблизительно на 20 % для защиты проектора, когда температура рабочей среды достигает 40 °C (104 °F) или выше (35 °C (95 °F) или выше при использовании проектора на большой высоте).

■ Допустимая частота сканирования

Для получения информации о типах видеосигналов, которые можно использовать с проектором, см. раздел «Список совместимых сигналов» (➔ стр. 198).

<b>Для видеосигнала</b>	Гор.: 15,73 kHz, верт.: 59,94 Hz; Гор.: 15,63 kHz, верт.: 50 Hz	
<b>Для сигнала Y/C</b>		
<b>Для сигнала RGB</b>	Гор.: от 15 kHz до 100 kHz, верт.: от 24 Hz до 120 Hz Система PIAS (Panasonic Intelligent Auto Scanning)	
	• Ширина спектра: до 162 MHz	
<b>Для сигнала YC<sub>B</sub>C<sub>R</sub>/YP<sub>B</sub>P<sub>R</sub></b>	<ul style="list-style-type: none"> <li>• 525i (480i) Гор.: 15,73 kHz, верт.: 59,94 Hz</li> <li>• 525p (480p) Гор.: 31,47 kHz, верт.: 59,94 Hz</li> <li>• 750 (720)/60p Гор.: 45 kHz, верт.: 60 Hz</li> <li>• 1125 (1035)/60i Гор.: 33,75 kHz, верт.: 60 Hz</li> <li>• 1125 (1080)/50i Гор.: 28,13 kHz, верт.: 50 Hz</li> <li>• 1125 (1080)/24sF Гор.: 27 kHz, верт.: 48 Hz</li> <li>• 1125 (1080)/30p Гор.: 33,75 kHz, верт.: 30 Hz</li> <li>• 1125 (1080)/50p Гор.: 56,25 kHz, верт.: 50 Hz</li> </ul>	<ul style="list-style-type: none"> <li>• 625i (576i) Гор.: 15,63 kHz, верт.: 50 Hz</li> <li>• 625p (576p) Гор.: 31,25 kHz, верт.: 50 Hz</li> <li>• 750 (720)/50p Гор.: 37,5 kHz, верт.: 50 Hz</li> <li>• 1125 (1080)/60i Гор.: 33,75 kHz, верт.: 60 Hz</li> <li>• 1125 (1080)/24p Гор.: 27 kHz, верт.: 24 Hz</li> <li>• 1125 (1080)/25p Гор.: 28,13 kHz, верт.: 25 Hz</li> <li>• 1125 (1080)/60p Гор.: 67,5 kHz, верт.: 60 Hz</li> </ul>
	• Разъемы SYNC/HD и VD не поддерживают 3-знач. SYNC.	
<b>Для сигнала DVI-D</b>	525i (480i)*1, 625i (576i)*1, 525p (480p), 625p (576p), 750 (720)/60p, 750 (720)/50p, 1125 (1080)/60i, 1125 (1080)/50i, 1125 (1080)/24p, 1125 (1080)/24sF, 1125 (1080)/25p, 1125 (1080)/30p, 1125 (1080)/60p, 1125 (1080)/50p	
	<ul style="list-style-type: none"> <li>• Воспроизводимое разрешение: от VGA до WUXGA (без чередования строк)</li> <li>• Ширина спектра: от 25 MHz до 162 MHz</li> </ul>	
<b>Для сигнала HDMI</b>	525i (480i)*1, 625i (576i)*1, 525p (480p), 625p (576p), 750 (720)/60p, 750 (720)/50p, 1125 (1080)/60i, 1125 (1080)/50i, 1125 (1080)/24p, 1125 (1080)/24sF, 1125 (1080)/25p, 1125 (1080)/30p, 1125 (1080)/60p, 1125 (1080)/50p	
	<ul style="list-style-type: none"> <li>• Воспроизводимое разрешение: от VGA до WUXGA (без чередования строк)</li> <li>• Ширина спектра: от 25 MHz до 162 MHz</li> </ul>	
<b>Для сигнала SDI</b> (Только для PT-DZ780)	<b>Сигнал SD-SDI</b>	Соответствие стандарту SMPTE ST 259 YC <sub>B</sub> C <sub>R</sub> 4:2:2 10-бит 480i, 576i
	<b>Одинарный сигнал HD-SDI</b>	Соответствие стандарту SMPTE ST 292 YP <sub>B</sub> P <sub>R</sub> 4:2:2 10-бит 720/50p, 720/60p, 1035/60i, 1080/50i, 1080/60i, 1080/25p, 1080/24p, 1080/24sF, 1080/30p
	<b>Сигнал 3G-SDI</b>	Соответствие стандарту SMPTE ST 424 YP <sub>B</sub> P <sub>R</sub> 4:2:2 10-бит 1080/50p, 1080/60p RGB 4:4:4 12-бит/10-бит 1080/50i, 1080/60i, 1080/25p, 1080/24p, 1080/24sF, 1080/30p

\*1 Только сигнал Pixel-Repetition (ширина спектра 27,0 MHz)

**Примечание**

- Входной совместимый сигнал DIGITAL LINK аналогичен входному совместимому сигналу HDMI.

■ Разъем

<b>Разъем &lt;RGB 1 IN&gt;</b>	1 набор (BNC x 5 (RGB/YP <sub>B</sub> P <sub>R</sub> /YC <sub>B</sub> C <sub>R</sub> /YC/VIDEO x 1)) <b>Сигнал RGB</b> 0,7 V [p-p] 75 Ω (SYNC ON GREEN: 1,0 V [p-p] 75 Ω) SYNC/HD Высокое сопротивление TTL, автоматическая по- ложительная/отрицательная полярность VD Высокое сопротивление TTL, автоматическая по- ложительная/отрицательная полярность <b>Сигнал YP<sub>B</sub>P<sub>R</sub></b> Y: 1,0 V [p-p], включая сигнал синхронизации, P <sub>B</sub> P <sub>R</sub> : 0,7 V [p-p], 75 Ω <b>Сигнал Y/C</b> Y: 1,0 V [p-p], C: 0,286 V [p-p] 75 Ω <b>Сигнал VIDEO</b> BNC: 1,0 V [p-p], 75 Ω
<b>Разъем &lt;RGB 2 IN&gt;</b>	1 набор, высокой плотности D-Sub 15 p (гнездо) <b>Сигнал RGB</b> 0,7 V [p-p] 75 Ω (SYNC ON GREEN: 1,0 V [p-p] 75 Ω) SYNC/HD Высокое сопротивление TTL, автоматическая по- ложительная/отрицательная полярность VD Высокое сопротивление TTL, автоматическая по- ложительная/отрицательная полярность <b>Сигнал YP<sub>B</sub>P<sub>R</sub></b> Y: 1,0 V [p-p], включая сигнал синхронизации, P <sub>B</sub> P <sub>R</sub> : 0,7 V [p-p], 75 Ω
<b>Разъем &lt;DVI-D IN&gt;</b>	1 набор, DVI-D 24 p, одинарный, соответствие стандарту DVI 1.0, совместимость с HDCP
<b>Разъем &lt;HDMI IN&gt;</b>	1 набор, HDMI 19 p, совместимый с HDCP, совместимый с Deep Color
<b>Разъем &lt;SDI IN&gt;</b> (Только для PT-DZ780)	1 набор (BNC) <b>Сигнал SD-SDI</b> Соответствие стандарту SMPTE ST 259 <b>Сигнал HD-SDI</b> Соответствие стандарту SMPTE ST 292 <b>Сигнал 3G-SDI</b> Соответствие стандарту SMPTE ST 424
<b>Разъем &lt;SERIAL IN&gt;/&lt;SERIAL OUT&gt;</b>	D-Sub 9 p, по 1 набору, соответствие стандарту RS-232C, для управления с компьютера
<b>Разъем &lt;REMOTE 1 IN&gt;/&lt;REMOTE 1 OUT&gt;</b>	Сtereo мини-джек М3, по 1 набору, для дистанционного управления (проводного)/управления под- ключением проектора
<b>Разъем &lt;REMOTE 2 IN&gt;</b>	1 набор, D-Sub 9 p, для контактного управления
<b>Разъем &lt;DIGITAL LINK/LAN&gt;</b>	1 набор, RJ-45, для подключения к сети и DIGITAL LINK, совместимый с PLink, совместимый с 100Base-TX, Art-Net
<b>Разъем &lt;DC OUT 5V&gt;</b>	Разъем USB (тип А) x 1, только для подачи питания (5 V пост. тока, максимум 900 mA)

**Примечание**

- Номера моделей аксессуаров и дополнительных аксессуаров могут быть изменены без уведомления.

# Размеры

Единица измерения: mm

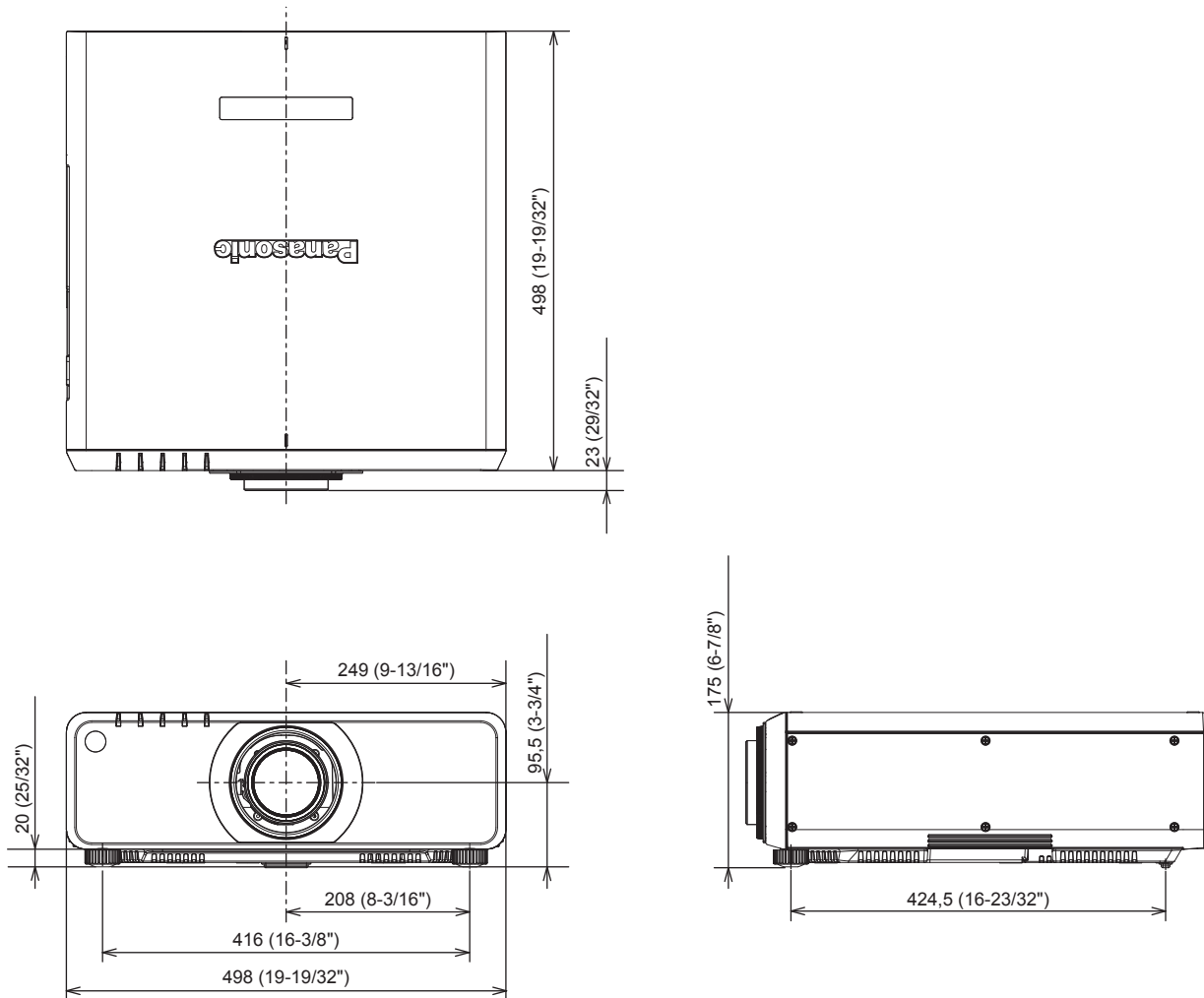

- \* Вышеуказанные размеры получены при прикрепленном стандартном вариообъективе.
- \* Фактические размеры могут отличаться в зависимости от продукта.

## Меры предосторожности при установке кронштейна для крепления на потолке

- При установке проектора на потолке обязательно используйте дополнительный Кронштейн для крепления к потолку (модель: ET-PKD120H (для высоких потолков), ET-PKD120S (для низких потолков), ET-PKD130H (для высоких потолков, регулировка по 6 осям), ET-PKD130B (Кронштейн Для Крепления Проектора)), рекомендованный Panasonic. Кронштейн для крепления к потолку (модель: ET-PKD120H (для высоких потолков), ET-PKD120S (для низких потолков), ET-PKD130H (для высоких потолков, регулировка по 6 осям)) используется в сочетании с Кронштейн для крепления к потолку (модель: ET-PKD130B (Кронштейн Для Крепления Проектора)).
- При установке проектора прикрепите к нему комплект для защиты от падения, прилагаемый к кронштейну для крепления на потолке. Если требуется комплект для защиты от падения (модель обслуживания: TTRA0214), проконсультируйтесь с дилером.
- Обратитесь к квалифицированному специалисту для выполнения установочных работ, таких как установка проектора на потолке.
- Корпорация Panasonic не несет ответственности за какие-либо повреждения данного проектора вследствие использования кронштейна для крепления к потолку, не изготовленного корпорацией Panasonic, или неправильного выбора места установки, даже если еще не закончился срок гарантии на проектор.
- Неиспользованные продукты должны быть немедленно сняты квалифицированным специалистом.
- С помощью динамометрической отвертки или ключа с торсиомером затяните болты до указанного момента затяжки. Не используйте электрические или пневматические отвертки.
- Подробная информация о кронштейне для крепления на потолке приведена в документе Инструкции по эксплуатации.
- Номера моделей аксессуаров и дополнительных аксессуаров могут быть изменены без уведомления.

Вид снизу

Модели Кронштейн для крепления к потолку: ET-PKD120H (для высоких потолков)

ET-PKD120S (для низких потолков)

ET-PKD130H (для высоких потолков, регулировка по 6 осям)

ET-PKD130B (Кронштейн Для Крепления Проектора)

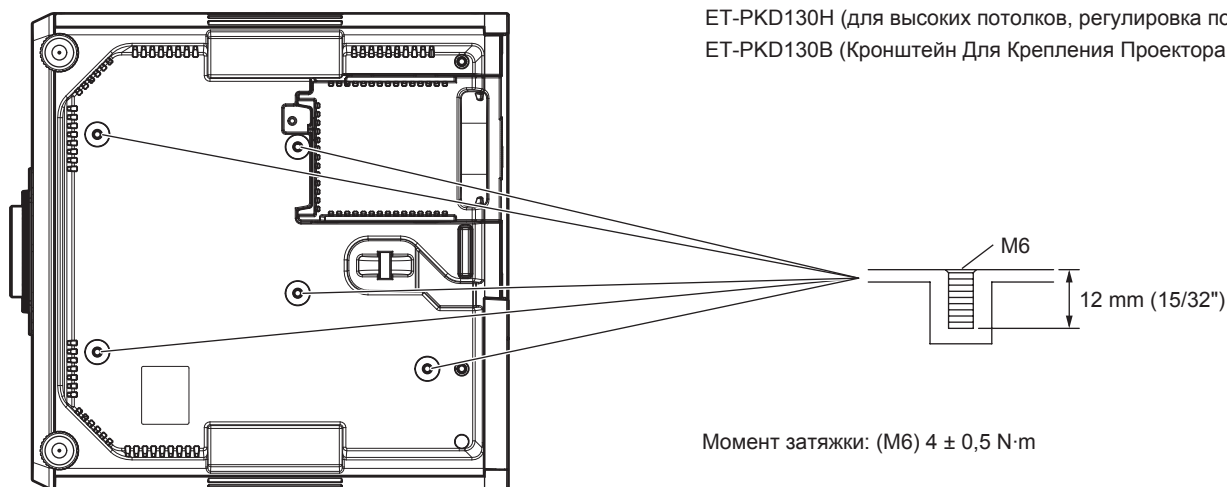

# Указатель

<b>A</b>			
[AI].....	85	Кнопка <AUTO SETUP>	
Art-Net.....	23, 185	Корпус проектора.....	29, 72
<b>C</b>		Пульт дистанционного управления.....	27, 72
[Crestron Connected(TM)].....	168	Кнопка <DEFAULT>	
<b>D</b>		Пульт дистанционного управления.....	27, 76
[DIGITAL CINEMA REALITY].....	92	Кнопка <DIGITAL LINK>	
DIGITAL LINK.....	23	Корпус проектора.....	29, 71
[DIGITAL LINK IN].....	107	Пульт дистанционного управления.....	27, 71
[DVI-D IN].....	104	Кнопка <DVI-D>	
<b>H</b>		Корпус проектора.....	29, 71
[HDMI IN].....	105	Пульт дистанционного управления.....	27, 71
<b>I</b>		Кнопка <ENTER>	
[ID ПРОЕКТОРА].....	116	Корпус проектора.....	29
<b>P</b>		Пульт дистанционного управления.....	27
[КАРТ В КАРТ].....	79, 134	Кнопка <FOCUS>	
<b>R</b>		Пульт дистанционного управления.....	27, 66
[RGB IN].....	102	Кнопка Function.....	72
[RS-232C].....	127, 191	Кнопка <FUNCTION>	
<b>S</b>		Пульт дистанционного управления.....	27, 72
[SDI IN].....	108	Кнопка <HDMI>	
[SYSTEM DAYLIGHT VIEW].....	84	Корпус проектора.....	29, 71
<b>A</b>		Пульт дистанционного управления.....	27, 71
[АВТОНАСТРОЙКА].....	100	Кнопка <ID SET>	
[АВТОСИГНАЛ].....	100	Корпус проектора.....	29, 73
Аксессуары.....	25	Кнопка <LENS>	
[АСПЕКТ].....	87	Корпус проектора.....	29, 66
<b>B</b>		Кнопка <MENU>	
Важные замечания по безопасности.....	5	Корпус проектора.....	29, 75
Видеосигнал, соответствующий стандарту		Пульт дистанционного управления.....	27, 75
sRGB.....	86	Кнопка <ON SCREEN>	
Включение проектора.....	59	Пульт дистанционного управления.....	27, 70
Возврат к заводским установкам.....	76	Кнопка <RGB1>	
Воздушный фильтр.....	174	Корпус проектора.....	29, 71
Вспомогательная память.....	139	Кнопка <RGB1/2>	
[ВХОДНОЕ РАЗРЕШЕНИЕ].....	93	Пульт дистанционного управления.....	27, 71
[ВХОД ПРИ ЗАПУСКЕ].....	126	Кнопка <RGB2>	
Выбор входного сигнала.....	66	Корпус проектора.....	29, 71
[ВЫБОР ЛАМПЫ].....	117	Кнопка <SDI>	
[ВЫБОР УСТРОЙСТВА УПРАВЛЕНИЯ].....	142	Корпус проектора.....	29, 71
[ВЫКЛ. БЕЗ СИГНАЛА].....	130	Пульт дистанционного управления.....	27, 71
Выключение проектора.....	64	Кнопка <SHIFT>	
<b>G</b>		Пульт дистанционного управления.....	27, 66
[ГАММА].....	84	Кнопка <SHUTTER>	
[ГЕОМЕТРИЯ].....	90	Корпус проектора.....	29, 70
Главное меню.....	76	Пульт дистанционного управления.....	27, 70
<b>D</b>		Кнопка <STATUS>	
[ДАТА И ВРЕМЯ].....	131	Пульт дистанционного управления.....	27, 71
Два окна.....	196	Кнопка <TEST PATTERN>	
Дополнительные аксессуары.....	26	Пульт дистанционного управления.....	27, 72
[ДОПОЛНИТЕЛЬНЫЕ НАСТРОЙКИ].....	77, 92	Кнопка <VIDEO>	
<b>З</b>		Пульт дистанционного управления.....	27, 71
[ЗАГРУЗИТЬ ПОЛЬЗОВАТЕЛЬСКИЕ		Кнопка <ZOOM>	
НАСТРОЙКИ].....	132	Пульт дистанционного управления.....	27, 66
[ЗАДЕРЖ КАДРА].....	96	Кнопка включения питания	
Замена.....	176	Корпус проектора.....	29
Замена воздушного фильтра.....	178	Пульт дистанционного управления.....	27
Замена лампового блока.....	176	Кнопка питания в режиме ожидания	
[ЗАПУСК].....	126	Корпус проектора.....	29
[ЗАСТАВКА].....	111	Пульт дистанционного управления.....	27
Защита.....	22	Комплект обновления.....	197
[ЗАЩИТА].....	79, 141	[КОНТРАСТНОСТЬ].....	80
Защита зарегистрированного сигнала.....	138	Корпус проектора.....	28
<b>И</b>		[КОРРЕКЦИЯ ЦВЕТА].....	99
[ИЗМЕН ТЕКСТА].....	142	Кронштейн для крепления к потолку.....	206
[ИЗОБРАЖЕНИЕ].....	77, 80	<b>M</b>	
Индикатор лампы.....	172	[МЕНЮ DIGITAL LINK].....	148
Индикатор питания.....	58	Меры предосторожности при использовании.....	20
Индикатор температуры.....	173	Меры предосторожности при	
Индикатор фильтра.....	172	транспортировке.....	20
[ИНИЦИАЛИЗ].....	133	Меры предосторожности при установке.....	20
Исходные настройки.....	60	Меры предосторожности при установке	
<b>K</b>		кронштейна для крепления на потолке.....	206
[КАЛИБРОВКА ОБЪЕКТИВА].....	132	[МОЩНОСТЬ ЛАМПЫ].....	118
[КАЛИБРОВКА ПО СТЫКУ].....	94	<b>H</b>	
		Навигация по меню.....	75
		[НАСТР. CLOSED CAPTION].....	110
		[НАСТРОЙКА ЗАТВОРА].....	113
		[НАСТРОЙКА РЕЗЕРВНОГО ВХОДА].....	101
		[НАСТРОЙКА СЕТИ].....	79, 145
		[НАСТРОЙКИ ПРОЕКЦИИ].....	100
		[НАСТРОЙКИ ЭКРАНА].....	78, 98, 142
		[НЕРАВНОМЕРНОСТЬ ЦВЕТОВ].....	112
		<b>O</b>	
		[ОСЦ. СИГН.].....	113
		[ОТРЕЖКА].....	115
		[ОТТЕНОК].....	81
		<b>П</b>	
		[ПАРОЛЬ БЛОКИРОВКИ].....	141
		[ПАР-РЫ DIGITAL LINK].....	145
		Переименование зарегистрированного	
		сигнала.....	137
		Переключатель электропитания.....	29, 59
		Переключение входного сигнала.....	71
		[ПЕРЕКЛЮЧЕНИЕ ЛАМП].....	118
		[ПЕРЕМЕЩЕНИЕ].....	87
		[ПОДАВЛЕНИЕ ШУМА].....	84
		Подключение.....	52
		Подключение пульта дистанционного	
		управления к проектору с помощью кабеля.....	32
		Подключение шнура питания.....	58
		Поиск и устранение неисправностей.....	179
		[ПОЛОЖЕНИЕ].....	77, 87
		[ПОЛОЖЕНИЕ РАСТРА].....	96
		[ПОЛОЖЕНИЕ ФИКСАЦИИ].....	93
		Примечания относительно использования	
		устройства.....	23
		Программное обеспечение для раннего	
		предупреждения.....	23
		Проецирование.....	66
		Пульт дистанционного управления.....	27
		<b>P</b>	
		Размеры.....	205
		Разъем <AC IN>.....	29, 58
		Разъем <REMOTE 1 IN>.....	32
		Разъем <REMOTE 1 OUT>.....	32
		Разъем <REMOTE 2 IN>.....	195
		Разъем <SERIAL IN>.....	191
		Разъем <SERIAL OUT>.....	191
		[РАСПИСАНИЕ].....	124
		Расширение диапазона синхронизации	
		сигнала.....	138
		Регистрация новых сигналов.....	137
		Регулировка регулируемых ножек.....	49
		[РЕЖИМ DIGITAL LINK].....	145
		[РЕЖИМ REMOTE2].....	130
		[РЕЖИМ ИЗОБРАЖЕНИЯ].....	80
		[РЕЖИМ ОЖИДАНИЯ].....	124
		Режим установки.....	34
		<b>C</b>	
		[СЕРВИСНЫЙ ПАРОЛЬ].....	133
		Сетевое подключение.....	150
		[СЕТЕВЫЕ НАСТРОЙКИ].....	146
		[СИСТЕМА ТВ].....	85
		[СМЕНА ПАРОЛЯ БЛОКИРОВКИ].....	141
		[СМЕНА ПАРОЛЯ ВЫБОРА УСТР-ВА	
		УПРАВЛ.].....	144
		Снятие/установка проекционного объектива.....	50
		[СОСТ-НИЕ DIGITAL LINK].....	146
		[СОСТОЯНИЕ].....	128
		[СОСТОЯНИЕ ОХЛАЖДЕНИЯ].....	117
		[СОХРАНИТЬ ПОЛЬЗОВАТЕЛЬСКИЕ	
		НАСТРОЙКИ].....	132
		[СПИСОК ЗАРЕГИСТРИРОВАННЫХ	
		СИГНАЛОВ].....	79, 137
		Список совместимых сигналов.....	198
		[СПОСОБ ПРОЕКЦИРОВАНИЯ].....	116
		[СТАТУС СЕТИ].....	148
		[СТОП-КАДР].....	113
		<b>T</b>	
		[ТЕСТОВОЕ ИЗОБРАЖЕНИЕ].....	79, 136
		Технические характеристики.....	201
		Техническое обслуживание.....	174
		<b>У</b>	
		[УВЕЛИЧЕНИЕ].....	88
		Удаление зарегистрированного сигнала.....	138
		[УПРАВЛЕНИЕ ПО СЕТИ].....	147
		[УПРАВЛЕНИЕ ЯРКОСТЬЮ].....	119
		[УСИЛЕНИЕ БЕЛОГО].....	83
		Установка.....	34
		Установка номеров ID для пульта	
		дистанционного управления.....	73
		[УСТАНОВКИ Art-Net].....	148
		[УСТАНОВКИ ПРОЕКТОРА].....	78, 116
		Утилизация.....	23
		<b>Ф</b>	
		[ФАЗА СИНХРОНИЗАЦИИ].....	89
		Функции пульта дистанционного управления.....	70
		[ФУНКЦИОНАЛЬНАЯ КНОПКА].....	130

Функция P IN P ..... 134  
Функция автоматической настройки ..... 72

**Ц**

[ЦВЕТ] ..... 81  
[ЦВЕТОВАЯ ТЕМПЕРАТУРА] ..... 81  
[ЦВЕТОВОЕ СОГЛАСОВАНИЕ] ..... 98  
[ЦВЕТ ФОНА] ..... 111

**Ч**

[ЧЕТКОСТЬ] ..... 84

**Ш**

Шнур питания ..... 58  
[ШУМОПОДАВЛЕНИЕ] ..... 92

**Э**

Экранное меню ..... 75  
[ЭКРАННОЕ МЕНЮ] ..... 109  
Элемент меню ..... 77

**Я**

Язык меню ..... 78, 97  
[ЯРКОСТЬ] ..... 80

## Информация для пользователей относительно сбора и утилизации старого оборудования и батарей



Эти знаки на изделии, упаковке и/или сопроводительной документации означают, что использованные электрические или электронные изделия и батареи не должны утилизироваться вместе с обычными бытовыми отходами.

Для надлежащей обработки, утилизации и переработки старого оборудования и батарей сдавайте их в специальные пункты сбора в соответствии с национальным законодательством и Директивами 2002/96/ЕС и 2006/66/ЕС.

Правильная утилизация такого оборудования и батарей поможет сохранить ценные ресурсы и предотвратить возможные отрицательные последствия для здоровья людей и окружающей среды, которые могут возникнуть из-за неправильного обращения с отходами.



Подробные сведения о сборе и переработке старого оборудования и батарей можно получить у местных властей, в службе утилизации отходов или точке продаж, где вы приобрели оборудование.

Согласно законодательству страны за неправильное обращение с отходами может быть наложен штраф.



### Для коммерческих пользователей в Европейском Союзе

При необходимости утилизировать электрическое или электронное оборудование свяжитесь со своим дилером или поставщиком для получения подробной информации.

### Сведения об утилизации для стран не членов Европейского Союза

Эти знаки являются действительными только в Европейском Союзе. При необходимости утилизировать данное оборудование свяжитесь с местными властями или дилером и спросите, какой способ утилизации будет правильным.

### Примечание относительно символа на батарее (нижние два символа):

Данный знак следует использовать вместе со знаком химического продукта. Тогда обеспечивается соответствие требованиям Директивы относительно используемого химического продукта.

---

# Panasonic Corporation

Web Site : <http://panasonic.net/avc/projector/>

© Panasonic Corporation 2015

---

## Panasonic System Communications Company of North America

5th Floor, Two Riverfront Plaza, Newark, NJ 07102-5490

TEL: (877) 803 - 8492

## Panasonic Canada Inc.

5770 Ambler Drive, Mississauga, Ontario L4W 2T3

TEL: (905) 624 - 5010