

PHONIC

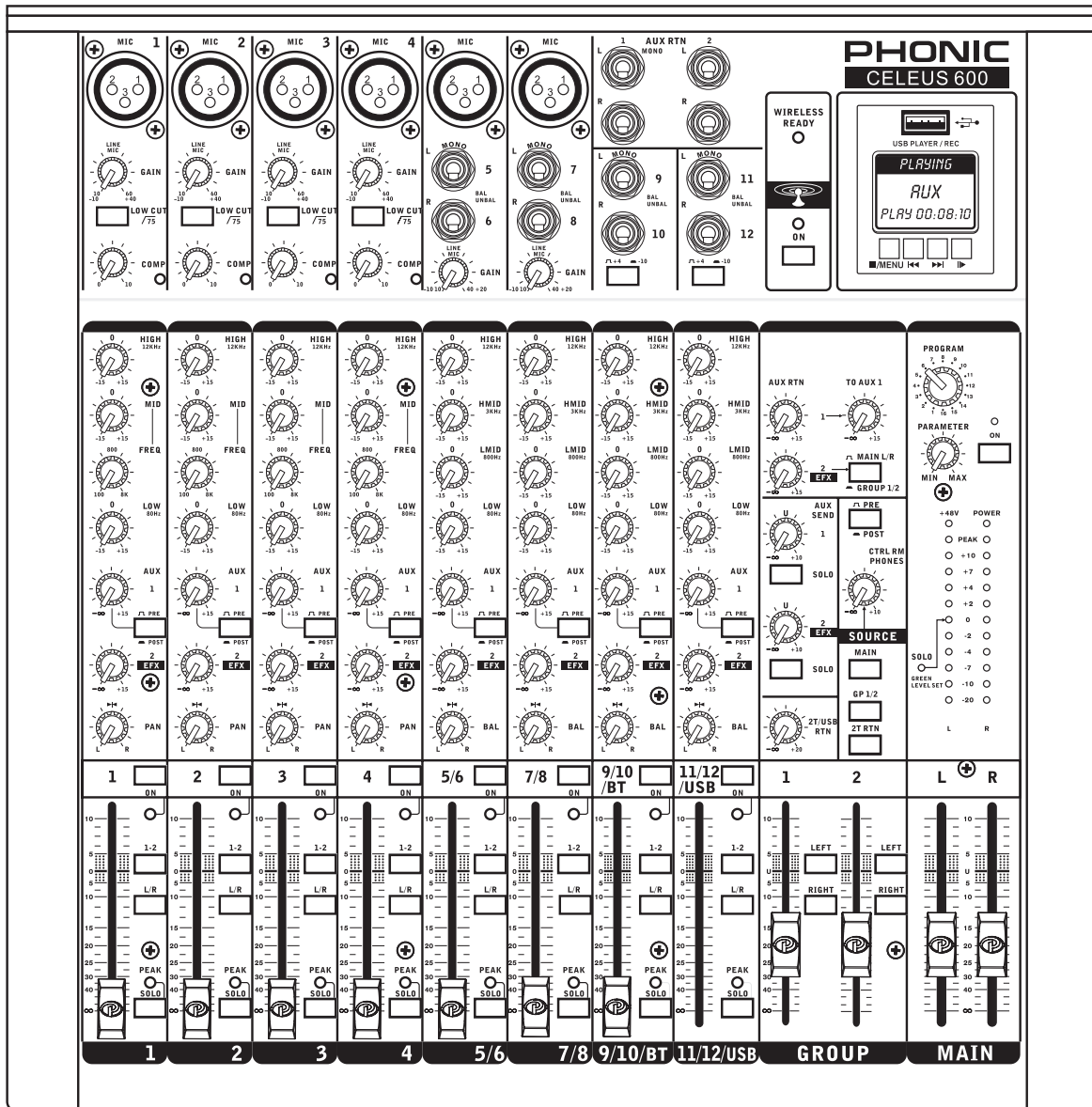

www.PHONIC.COM

CELEUS 600

- User's Manual
- Manual del Usuario

CELEUS 600

ANALOG MIXERS

MEZCLADORES ANALÓGICO

English

Español



ENGLISH	I
ESPAÑOL	II
APPENDIX	III

USER'S MANUAL

CONTENTS

INTRODUCTION.....	1
FEATURES.....	1
BASIC SETUP.....	1
USB SYSTEM REQUIREMENTS.....	1
BLUETOOTH SETUP.....	2
USB PLAYBACK.....	2
USB RECORDING.....	2
AUDIO INTERFACE.....	2
MAKING CONNECTIONS.....	3
CONTROLS AND SETTINGS.....	4
SPECIFICATIONS.....	8

APPENDIX

DIGITAL EFFECTS TABLE.....	1
APPLICATION.....	2
DIMENSIONS.....	4
BLOCK DIAGRAMS.....	5

Phonic reserves the right to improve or alter any information within this document without prior notice.



IMPORTANT SAFETY INSTRUCTIONS

The apparatus shall not be exposed to dripping or splashing and that no objects filled with liquids, such as vases, shall be placed on the apparatus. The MAINS plug is used as the disconnect device, the disconnect device shall remain readily operable.

Warning: the user shall not place this apparatus in the confined area during the operation so that the mains switch can be easily accessible.

1. Read these instructions before operating this apparatus.
2. Keep these instructions for future reference.
3. Heed all warnings to ensure safe operation.
4. Follow all instructions provided in this document.
5. Do not use this apparatus near water or in locations where condensation may occur.
6. Clean only with dry cloth. Do not use aerosol or liquid cleaners. Unplug this apparatus before cleaning.
7. Do not block any of the ventilation openings. Install in accordance with the manufacturer's instructions.
8. Do not install near any heat sources such as radiators, heat registers, stoves, or other apparatus (including amplifiers) that produce heat.
9. Do not defeat the safety purpose of the polarized or grounding-type plug. A polarized plug has two blades with one wider than the other. A grounding type plug has two blades and a third grounding prong. The wide blade or the third prong is provided for your safety. If the provided plug does not fit into your outlet, consult an electrician for replacement of the obsolete outlet.
10. Protect the power cord from being walked on or pinched particularly at plug, convenience receptacles, and the point where they exit from the apparatus.
11. Only use attachments/accessories specified by the manufacturer.
12. Use only with a cart, stand, tripod, bracket, or table specified by the manufacturer, or sold with the apparatus. When a cart is used, use caution when moving the cart/apparatus combination to avoid injury from tip-over.
13. Unplug this apparatus during lightning storms or when unused for long periods of time.
14. Refer all servicing to qualified service personnel. Servicing is required when the apparatus has been damaged in any way, such as power-supply cord or plug is damaged, liquid has been spilled or objects have fallen into the apparatus, the apparatus has been exposed to rain or moisture, does not operate normally, or has been dropped.



	CAUTION RISK OF ELECTRIC SHOCK DO NOT OPEN	
<p>CAUTION: TO REDUCE THE RISK OF ELECTRIC SHOCK, DO NOT REMOVE COVER (OR BACK) NO USER SERVICEABLE PARTS INSIDE REFER SERVICING TO QUALIFIED PERSONNEL</p>		



The lightning flash with arrowhead symbol, within an equilateral triangle, is intended to alert the user to the presence of uninsulated "dangerous voltage" within the product's enclosure that may be of sufficient magnitude to constitute a risk of electric shock to persons.



The exclamation point within an equilateral triangle is intended to alert the user to the presence of important operating and maintenance (servicing) instructions in the literature accompanying the appliance.

WARNING: To reduce the risk of fire or electric shock, do not expose this apparatus to rain or moisture.

CAUTION: Use of controls or adjustments or performance of procedures other than those specified may result in hazardous radiation exposure.

INTRODUCTION

Thank you for choosing one of Phonic's many quality compact mixers. The CELEUS 600 compact mixers – designed by the ingenious engineers that have created a variety of mixers fantastic in style and performance in the past – displays similar proficiency that previous Phonic products have shown; with more than a few refinements, of course. The CELEUS 600 features full gain ranges, amazingly low distortion levels, and incredibly wide dynamic ranges, just showing the dominance these small machines will have on the pro audio market.

We know how eager you are to get started – getting the mixer out and hooking all your gear up is probably your number one priority right now – but before you do, we strongly urge you to take a look through this manual. Inside, you will find important facts and figures on the set up, use and applications of your brand new mixer. If you do happen to be one of the many people who flatly refuse to read user manuals, then we just urge you to at least glance at the Basic Setup section. After glancing at or reading through the manual (we applaud you if you do read the entire manual), please store it in a place that is easy for you to find, because chances are there's something you missed the first time around.

FEATURES

- Audiophile-quality microphone preamplifiers
- 4 mono microphone inputs, 2 stereo mic/line inputs and 2 stereo line input channels
- Flexible 'componder' (compressor/expander) available on first four channels
- Super musical 3-band equalizers on input channels, swept mid-frequency control on channels 1 through 4
- 11-segment level meter for master audio levels
- Bluetooth audio streaming from tablets and smartphones
- USB recording module for recording/playback of digital audio files
- USB connectivity for stereo streaming to and from the computer
- 32/40-bit digital effect processor with 16 preset programs each with its own adjustable parameter
- Flexible soloing of input sources for monitoring signals
- Independent AUX and EFX control on each input channel
- Balanced stereo main out through XLR connectors
- Stereo headphone output jack with independent level control
- Stereo RCA 2T return inputs and record outputs
- Smartphone and tablet stand

USB SYSTEM REQUIREMENTS

Windows

- Windows™ XP SP2, Vista™, 7, 8 or 10
- Intel™ Pentium™ 4 processor or better
- 512 MB RAM (1 GB recommended)

Macintosh

- Apple™ Mac™ OSX 10.5 or higher
- G4™ processor or better
- 512 MB RAM (1 GB recommended)

BASIC SETUP

Getting Started

1. Ensure all power is turned off on your mixer. To totally ensure this, the power supply should not be connected to the unit.
2. All faders and level controls should be set at the lowest level and all channels switched off to ensure no sound is inadvertently sent through the outputs when the device is switched on. All levels can be altered to acceptable degrees after the device is turned on using the channel setup instructions.
3. Plug any necessary equipment into the device's various outputs. This could include amplifiers and speakers, monitors, signal processors, and/or recording devices.
4. Plug the supplied power cable into the inlet on the back of the device and then into a power outlet of a suitable voltage.
5. Turn the power switch on and follow the channel setup instructions to get the most out of your mixer.

Channel Setup

1. To ensure the correct audio level of the input channel is selected, each of the level input controls of the mixer should be turned counterclockwise or down as far as they will go.
2. No input other than the one being set should have any device plugged in. This will ensure the purest signal is used when setting channels.
3. Set the level control of the channel you are setting to the 0 dB mark.
4. Ensure the channel has a signal sent to it similar to the signal that will be sent when in common use. For example, if the channel is using a microphone, then you should speak or sing at the same level the performer normally would during a performance; if a guitar is plugged into the channel, then the guitar should also be strummed as it normally would be (and so on). This ensures levels are completely accurate and avoids having to reset them later.
5. Set the gain so the Level Meter indicates the audio level is around 0 dB.
6. This channel is now ready to be used; you can stop making the audio signal.
7. You can repeat the same process for other channels.

BLUETOOTH SETUP

1. Set the "Wireless Pairing" switch to the ON position.
2. Enter your laptop, cell phone or tablet's Bluetooth setup options to find the "Phonic.BT" Bluetooth device.
3. If requested, the password for the CELEUS 600's Bluetooth function is 0000. A lot of modern smartphones will enter this as the default password.
4. Audio signals received through the Bluetooth interface will be routed to channel 9/10 on the mixer.
5. To reset the connection, turn your laptop, cell phone or tablet's Bluetooth connection off and then on again.
6. When using cell phones and tablets, it may be an idea to turn "Airplane Mode" or "Flight Mode" on to stop phone calls or push notifications from interrupting your audio.

Note: Not all modern Bluetooth-enabled devices allow for use of external audio playback. In the case of laptops in particular, Bluetooth may be used for data transmission only - depending on the model. This is a limitation of these devices and you will not be able to use the CELEUS 600's Bluetooth function with these devices.

USB PLAYBACK

1. Power on the device.
2. Insert an appropriately formatted (FAT32) USB flash drive.
3. Press the PLAY button to play the current track, or the << and >> buttons to skip forward and backwards between tracks.
4. The CELEUS 600 can playback MP3 and WMA files.
5. Use the level control for channel 11/12 to adjust the USB player's volume.
6. Press the STOP/MENU button to access the File Browser (Folders) and Repeat Mode functions.

Folders – Freely navigate songs in each folder on USB flash disc using the << and >> buttons. Press PLAY button to select, press MENU button to go back.

Repeat Mode – There 4 repeat modes available.

No Repeat – Play each file in the current folder or root once.

Repeat One – Continuously repeat selected song.

Repeat Folder – Continuously repeat all the song in the current folder or root directory.

Random – Enables random playback of files in current folder or root.

USB RECORDING

1. Insert a FAT-32 formatted USB flash drive to the USB player.
2. In the main menu, select "Recordings" and press the PLAY button to enter the recording function.
3. Here you have three options: 'Start voice recording,' 'Recordings library,' and 'Storage'. To select the recording destination, enter the 'Storage' menu and choose either the USB flash drive or the internal storage (70MB available).
4. Select "Start voice recording" to begin recording immediately. The unit will save an audio file to the selected storage destination.
5. Push the PLAY button to pause recording. Pushing the PLAY button again will resume recording from the position at which it was paused.
6. Press the STOP/MENU button at any time to stop the recording. The device will then ask if you wish to save your recording. Select "Yes" or "No".
7. Press the STOP/MENU button to exit.

Note: As the quality of the flash drive can affect recording performance, Phonic recommends using Sandisk brand drives to help ensure stable recording performance.

USB MODULE STORAGE

The CELEUS USB player module features approximately 70MB of onboard storage to use for playback. That may sound small but that could mean 60 minutes or so of music at 128 Kbps, or a few hours of speech at 40 Kbps.

To upload files to the onboard storage, you will need a USB-A to USB-A cable. Connect the USB connector on the face of the CELEUS to your computer and it will be recognized as a USB storage device. Simply copy your files to the CELEUS 600.

Files on onboard storage will only be available when a USB flash drive is not connected.

AUDIO INTERFACE

By simply connecting the USB cable provided along with your CELEUS to the device and your personal computer or laptop, you are able to send DVD quality (16-bit stereo, with a 48 kHz sampling rate) signal to and from your mixer. By doing this, you are actually turning your CELEUS 600 into a highly useful plug'n'play soundcard for your computer.

The USB sends an audio stream of the Main Left and Right (record out) signal of your mixer to the computer. You can use almost any dedicated Digital Audio Workstation (DAW) software to record the signal from the CELEUS mixer. You can also set the mixer as your default audio device.

The USB interface also returns the audio signal from your computer back to the 2T Returns, the signal of which is controlled by the 2T / USB Return control. If there are input signals from both the USB interface and the 2T Return, the two signals are combined and controlled simultaneously by the 2T return control.

Windows

1. Turn on both the CELEUS and the computer.
2. Connect the CELEUS mixer to the computer via the provided USB cable.
3. Let Windows find the device and install an appropriate driver.
4. Enter the Control Panel and select Sounds and Audio Devices.
5. When here, go to the Audio tab and select the "USB Audio Codec" as your default sound recording and playback device.
6. Depending whether you have Windows XP, Vista, 7, 8 or 10, this may differ slightly, but the setting can always be found within the Control Panel's audio menu.
7. If you don't want to use the CELEUS as your default audio device, you can simply enter your DAW or other audio program and select it as your default device in the program only.
8. Be sure to set your minimum buffer settings to 64 samples as to avoid clicks and pops.

Mac

1. Turn both the CELEUS and the computer on.
2. Connect the CELEUS mixer to the computer via the provided USB cable.
3. Enter the AUDIO MIDI SETUP menu.
4. Select the "USB Audio Codec" as your input and output device.
5. The CELEUS is now your default audio device.
6. Alternatively, enter your DAW software (or other relevant audio program) and select the "USB Audio Codec" in the device preferences.
7. Be sure to set your minimum buffer settings to 64 samples as to avoid clicks and pops.

MAKING CONNECTIONS

Front Panel

1. XLR Jacks

These jacks accept XLR inputs for balanced signals. They can be used in conjunction with microphones – such as professional condenser, dynamic or ribbon microphones – with standard XLR male connectors. With low noise preamplifiers, these inputs serve for crystal clear sound replication.

Note: When using an unbalanced microphone, please ensure phantom power is switched off. However, when using condenser microphones the phantom power should be activated.

2. Stereo Channel Inputs

The CELEUS 600 features 4 stereo input channels (channels 5 through to 12), the inputs of which differ slightly to the mono channels. Each channel includes two 1/4" TRS phone jacks ideal for use with keyboards, drum machines and electric guitars.

If you wish to use a mono device on a stereo return input, simply plug the device's 1/4" phone jack into the left (mono) stereo input and leave the right input bare. The signal will be duplicated to the right due to the miracle of 'jack normalizing'.

In addition to the 1/4" TRS phone jacks, channels 5/6 and 7/8 include XLR inputs (as described in point 1 above). These can be used instead of the stereo TRS input connectors.

3. Stereo AUX Return

The 1/4" TRS AUX Return inputs are for the return of audio to the CELEUS mixer, processed by an external signal processor. If really needed, they can also be used as additional inputs. The feed from these inputs can be adjusted using the AUX Return controls on the face of the mixer.

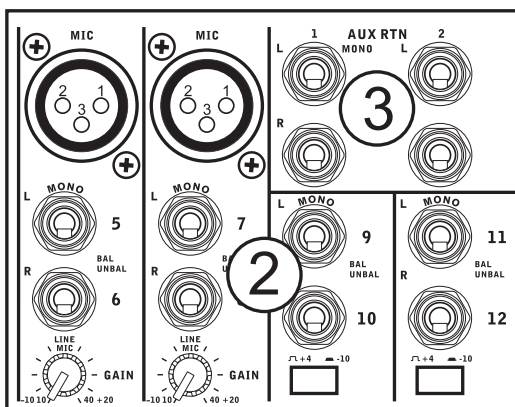

Rear Panel

4. Control Room Outputs

These two 1/4" phone jack outputs are fed from the Control Room mix as controlled by the Control Room level control. This output has extensive use, as it can be used to feed the signal from the mixer to an active monitor, for the monitoring of the audio signal from within a booth, among many other possible uses.

5. 2T Return (L and R)

These inputs accommodate RCA cables from such devices as tape, CD and MP3 players. The line from this feed is directed to the Tape In mix and controlled by the 2T / USB RTN level control.

6. Record Out (L and R)

As with the Tape In ports, these outputs will accommodate RCA cables, able to be fed to a variety of recording devices. This may include cassette recorders or even laptop computers. Phonic suggests the use of a y-cable. These cables include two RCA connectors on one end and a single 1/8" mini-stereo jack on the other end.

7. AUX Sends

These 1/4" TS phone jack is the final output of the AUX SEND 1 and 2 send mixes, as controlled by the individual AUX 1 and 2 rotary controls found on each channel. These can be used to feed any number of external signal processors. The signal can then be returned to the CELEUS 600 through the AUX Returns.

8. Headphones Jack

This stereo output port is suited for use with headphones, allowing monitoring of the mix. The audio level of this output is controlled using the Phones/Control Room control on the front panel.

9. Foot Switch Jack

This port is for the inclusion of a non-latching foot switch, used to remotely switch the built-in Digital Effect processor between the on and standby modes.

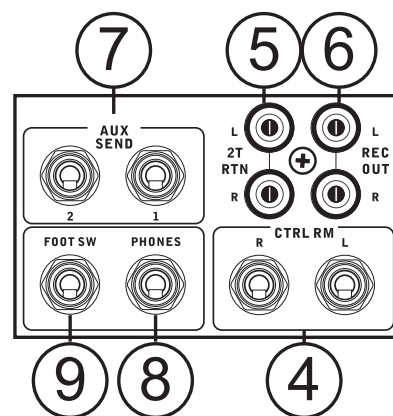

10. Group Out

These 1/4" phone jacks output the final feed from the Group 1 and 2 faders on the main mixer. These outputs can be used to feed a wide range of devices, such as mixers, signal processors, and even to connect an amplifier and speakers, to be used along with the main speakers for a more rounded audio experience.

11. USB Connector

This USB-B connection is for the USB computer interface. Use the included USB cable to connect this to your computer's USB port.

12. XLR Output Connectors

These balanced XLR connections will send the final stereo line level signal sent from the main mix. These outputs can be connected to an amplifier for sending the signal out to speakers, or directly to active speakers.

13. 1/4" Main Out

These two 1/4" TRS phone jacks will output the final stereo line level signal sent from the main mix. The primary purpose of these jacks is to send the main output to external devices, which may include power amplifiers (and in-turn, a pair of speakers), other mixers, as well as a wide range of other possible signal processors (equalizers, crossovers, etcetera).

14. AC Power Connector

This port is for the addition of a power cable, allowing power to be supplied to the mixer. Please use the power cable that is included with this mixer only.

16. Phantom Power Switch

When this switch is in the on position, it activates +48V of phantom power for all microphone inputs, allowing condenser microphones (well, the ones that don't use batteries) to be used on these channels. Activating Phantom Power will be accompanied by an illuminated LED on the front panel. Before turning Phantom Power on, turn all level controls to a minimum to avoid the possibility of a ghastly popping sound from the speakers.

Note: Phantom Power should be used in conjunction with balanced microphones. When Phantom Power is engaged, single ended (unbalanced) microphones and instruments should not be used on the Mic inputs. Phantom Power will not cause damage to most dynamic microphones, however if unsure, the microphone's user manual should be consulted.

Channel Controls

17. Gain Control

This controls the sensitivity of the input signal of the Line/Microphone input of mono channels. The gain should be adjusted to a level that allows the maximum use of the audio, while still maintaining the quality of the feed. This can be accomplished by adjusting it to a level that will allow the peak indicator occasionally illuminate.

18. Low Cut Filter (75 Hz)

This button will activate a high-pass filter that reduces all frequencies below 75 Hz at 18 dB per Octave, helping to remove any unwanted ground noise or stage rumble.

19. Compressor Control and Indicator

This controls the onboard compressor function on mono channels. Turning this control up towards the 12 o'clock position will adjust the threshold and ratio of the compressor at varying degrees. Once you reach the 12 o'clock position, the control will then adjust the compression settings along with an onboard expander (or, in other words, a compander). The LED that accompanies this control will light up when the compressor is triggered.

CONTROLS AND SETTINGS

15. Power Switch

This switch is used to turn the mixer on and off. Ensure you turn all level controls down before activating. This ensures no audio is inadvertently sent through your system.

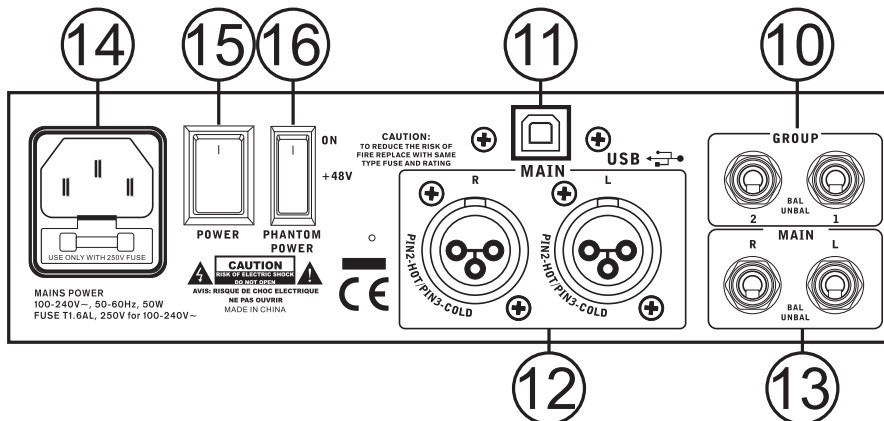

20. HIGH (High Frequency) Control

This control is used to give a shelving boost or cut of ± 15 dB to high frequency (12 kHz) sounds. This will adjust the amount of treble included in the audio of the channel, adding strength and crispness to sounds such as guitars, cymbals and synthesizers.

21. MID (Middle Frequency) Control

This control is used to provide a peaking style of boost and cut to the level of middle frequency sounds at a range of ± 15 dB. These mixers also provide a sweep control, allowing you to select a center frequency between 100 Hz and 8 kHz. Changing middle frequencies of an audio feed can be rather difficult when used in a professional audio mix, as it is usually more desirable to cut middle frequency sounds rather than boost them, soothing overly harsh vocal and instrument sounds in the audio.

Stereo channels of the CELEUS 600 mixers feature a High-Mid and Low-Mid control instead of the typical controls described above. They provide a peaking style of boost and cut to middle frequencies, where the frequencies are set at 3 kHz and 800 Hz (High-Mid is set at 3 kHz and Low-Mid is set at 800 Hz).

22. LOW (Low Frequency) Control

This control is used to give a shelving boost or cut of ± 15 dB to low frequency (80 Hz) sounds. This will adjust the amount of bass included in the audio of the channel, and bring more warmth and punch to drums and bass guitars.

23. AUX Control and Pre/Post

This control alters the signal level that is being sent to the AUX 1 mix, the signal of which is suitable for connecting stage monitors, allowing artists to listen to the music that is being playing. Also included is a Pre/Post button, which alternates the feed to the AUX mix between a post- and pre-fader feed. The CELEUS 600 features a second AUX send mix, and thus offers a second AUX control.

24. EFX Control

This control alters the signal level that is sent to the AUX 2 send output and the built-in digital effect processor. The EFX send signal can be used in conjunction with external signal processors (this signal of which can be returned to mixer via the AUX return input), or simply as an additional auxiliary output.

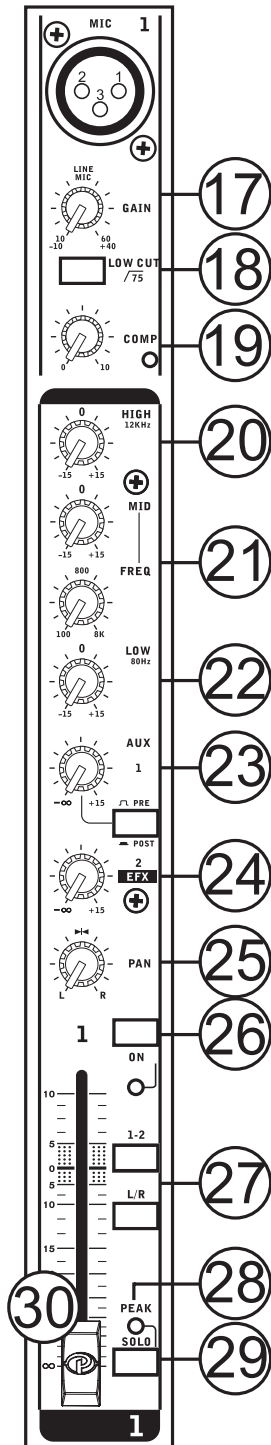

25. Pan / Balance Controls

This alternates the degree or level of audio that the left and right side of the main mix should receive. On mono channels, the PAN control will adjust the level that the left and right should receive (pan), where as on a stereo channel, adjusting the BAL control will attenuate the left or right audio signals accordingly (balance).

26. On Button and Indicator

This turns the channel on, allowing the user to use the feed from the channel's inputs to supply the MAIN L/ R, GROUP 1/2, AUX and EFX buses. The corresponding indicator will be illuminated when turned on.

27. 1-2 and L/R Buttons

These handy buttons allow you to decide the audio path of the corresponding channel. Pushing the "1-2" button allows the signal to be sent to the Group 1-2 mix, where the "L/R" allows it to be sent to the Main L/R mix.

28. Peak Indicator

This LED indicator will illuminate when the channel hits high peaks, 6 dB before overload occurs. It is best to adjust the channel level control so as to allow the PEAK indicator to light up on regular intervals only. This will ensure a greater dynamic range of audio. This doubles as the SOLO indicator, lighting up when the channel's SOLO is activated.

29. Solo Button

The Solo button is pushed to allow the signal of a corresponding channel to be sent to the Control Room / Phones control (pre or post fader, depending on the properties selected by the pre / post button, located by the Control Room / Phones control), for use with either headphones or studio monitors. This also allows easier setting of the input gain and tracking of audio by sound engineers.

30. Channel Fader

This control will alter the signal level that is sent from the corresponding channel to the main mix.

31. +4 / -10 Buttons

These buttons, located on stereo channels, are used adjust the input sensitivity of the corresponding channel, which will adapt the mixer to external devices which may use different operating levels.

If the input source is -10 dBu (consumer audio standard), it is best to engage the switch, allowing the signal to be heard. If the input source is +4 dBV (professional audio standard) the corresponding input channel's button should be disengaged. If you are unsure of the source's operating level, leave the switch disengaged until you test the source's signal.

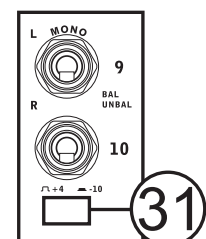

Digital Effect Processor

32. Program Control

This control will allow users to select one of the 16 built-in digital effects of the CELEUS. The effect names that correspond with the numbers can be found on the top of the mixer's face, or in the digital effect table.

33. Effects On Button & LED

Pushing this button will turn the built-in effect processor on and off. When the effect processor is activated, the corresponding LED will light up to indicate so.

34. Parameter Control

Turning this control will adjust the one main parameter of the selected effect. Each effect's parameter can be found on the digital effect table.

Master Section

35. +48V Indicator

This LED indicator will light up when Phantom Power is activated on microphone inputs.

36. Power Indicator

This LED indicator illuminates when power of your CELEUS 600 mixer is activated.

37. Level Meter

These dual 11-segment level meters give an accurate indication of when audio levels of the Main L/R output signals reach certain levels. The 0 dB indicator illuminates is approximately equal to an output level of +4 dBu, and the PEAK indicator illuminates about 6 dB before the signal is dynamically clipped. It is suggested for the maximum use of audio to set the various levels controls so that it sits steadily between 0 and 8 dB to make full use of audio, while still maintaining fantastic clarity.

When any of the solo buttons are pushed in, the level meter will then display the audio properties of the Control Room / Phones mix. This is especially helpful when setting the levels of each individual channel, as is shown in the Channel Setup section of this manual. The "Solo" LED will illuminate when the Level Meter displays the audio properties of the Control Room / Phones signal.

38. Main Faders

These faders are the final level controls for the Main Left and Right mixes sent to the Main outputs on the rear. When pushed all the way up, the Main L/R fader provides 10 dB of gain to the signal, and when set all the way down, the signal is effectively muted. These faders also adjust the final output level of the signal sent through the USB interface to the computer.

39. AUX RTN Controls

This control adjusts the signal level of audio fed through to the stereo AUX Return inputs, which will be added to the main mix. The "To AUX 1" control adjusts the post-fader level of the signal from the AUX Return control to the AUX 1 mix (also known as "EFX to Monitor").

40. EFX RTN Controls

This control adjusts the signal level of audio fed through to stereo AUX Return 2 inputs. If no device is plugged into the AUX Return 2 inputs, this control then acts as the final level control of the built-in Digital Effect Engine. The signal of this control is sent to the appropriate mix, as selected by the Main L-R / Group 1-2 button.

41. Main L/R - Group 1/2 Button

This button changes the destination of the signal sent from the AUX Return 1 through to AUX Return 3 mixing buses between the Main L/R and Group 1/2 mixing buses.

42. AUX Send Master Controls

These controls adjust the final level of the AUX mixes (as taken from the AUX level controls on each channel strip), the audio of which is sent to corresponding AUX send outputs. The corresponding SOLO button allows you to send the AUX Send signal to the Control Room / Phones mix.

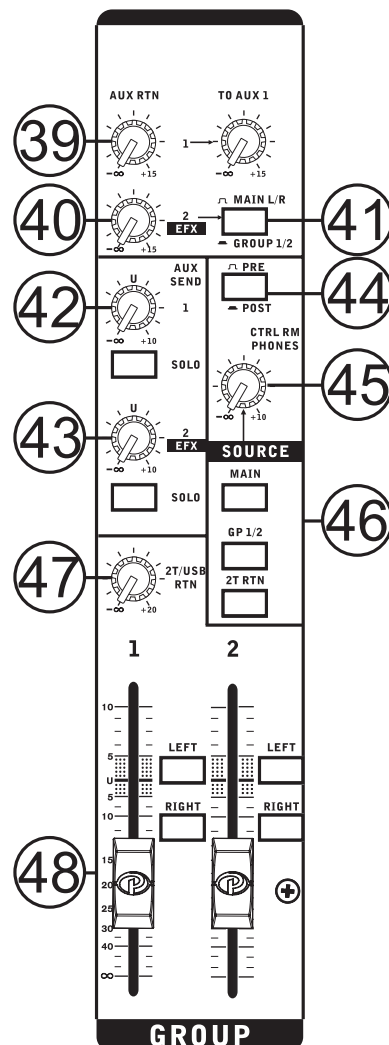
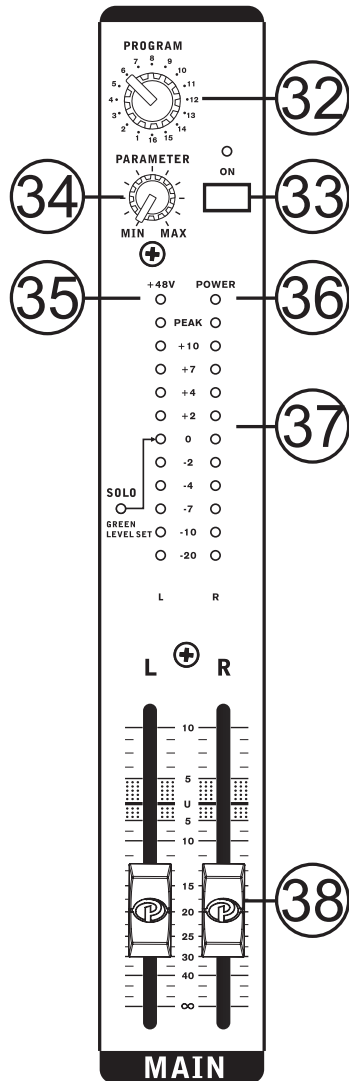

43. EFX Send Master Control

This control adjusts the final level of the EFX mix (as taken from the EFX level controls on each channel strip), the audio of which is sent to the AUX Send 2 outputs, as well as the built-in digital effect processor. The corresponding SOLO button allows you to send the signal to the Control Room / Phones mix.

44. Pre / Post Control

This button alternates the Control Room / Phones source signals between those of post-fader and pre-fader feeds

45. Control Room / Phones Controls

This control is used to adjust the audio level of the phones feed, as well as the signal sent to the Control Room output. This is for use in monitoring, as side fill, or for the addition of additional audio gear.

46. Control Room / Phones Source

These buttons allow users to select the source for their Control Room / Phones signal for monitoring purposes. By simply pushing one of these buttons, users have the ability to monitor the Main, Group 1-2, and 2T Return signals, either together or individually. Individual SOLO signals still have priority over these signals.

47. 2T Return/USB Control

This control adjusts the incoming signal from both the RCA "2T RTN" jacks and the USB interface. The signals are then sent to the main mix.

48. Group 1-2 Controls

These faders are the final level control for the Group 1 and 2 audio feeds, sent to the corresponding Group outputs on the rear of the CELEUS 600. These can be used to feed external devices such as effect processors and multi-track recorders. These faders can be fed a signal from the various mono and stereo channels, as well as the AUX Return 2, depending on your selections. When pushed all the way up, these faders provide 10 dB of gain to the signal, and, when set all the way down, effectively mute the signal.

The Group Controls also feature individual left and right buttons, which allow you to send the various Group signals to the Main Left and Right. This can be handy when wanting to combine the signals from different signals and control their input levels simultaneously, then send them to the Main L/R signal (eg. When multiple inputs are used for drums, you can combine these inputs together to be controlled much simpler by a single fader).

49. Wireless Pairing Switch and Indicators

This switch turns the Bluetooth function of the CELEUS 600 on and off. The ON LED will light up when the Wireless function is activated while the "WIRELESS READY" LED will light up when a connection is established between a SmartDevice and the CELEUS.

USB Recorder Description

The USB Recorder's source signal is taken directly from each individual input channel. When playing audio, the signal will pass through the Tape In/USB control and then is sent directly to the main mix. The CELEUS 600 supports playback of WMA and MP3 files with bit rates of up to 320 kbit/s is possible.

50. USB Port

Connect your USB flash drive to this input. Once a drive is connected, the files will initiate and the main menu will appear on screen. Users are advised to format their USB memory sticks with the FAT-32 file system. This connector can also be used to connect to your PC to take advantage of the onboard storage.

51. Display

This display will display the track number currently being played. It also offers play, pause and record indicators as well as the current play/record time.

52. Play Button

Push this button to start and stop playback and recording of the currently displayed track. Starting a track after it is paused will resume the track from the point at which it was paused (in both record and playback mode). When in recording mode, push and hold this button to finalize recordings.

53. Back/Next Buttons

Pushing these buttons will allow users to skip back and forwards between tracks. When the menu is activated, these buttons are used to scroll through on screen options.

54. Stop/Menu Button

Push this button to stop playback or recording when applicable. Push and hold the button to access the USB recorder/player's main menu.

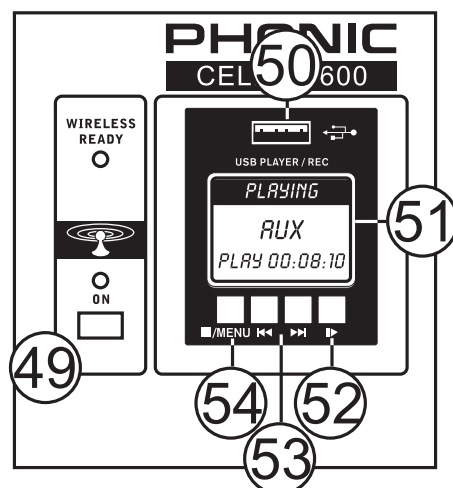

SPECIFICATIONS

	Celeus 600
Total Channels	8
Balanced Mono XLR Channels (Mic/Line)	4
Balanced XLR / Stereo Line Channels	2
Balanced Stereo Line Channels	2
AUX/EFX Returns	2 Stereo
2T Input	Stereo RCA
Main L/R Stereo Output	2 x XLR; 2 x 1/4"
AUX/EFX Sends	2 x 1/4" TS
Rec Out	Stereo RCA
Control Room Outputs	2 x 1/4" TRS
Phones	Stereo TRS
Group Outputs	2
USB Interface	Stereo In/Out
USB Connector Type	USB Type B
USB Audio Bitrate	16-bit
USB Audio Sampling Rate	48 kHz
Wireless Frequency (Streaming Audio)	2.4GHz
USB Playback/Recording	Yes
Maximum Bitrate	320kb/sec
Compatible File Types	mp3, wma
Recording Format	mp3 128 kbps
USB Module Onboard Storage	70MB
Phones Level Control	Yes
Main L/R Level Control	2 faders
Metering	2 x 11
Phantom Power Supply	+48V DC
Frequency Response (Mic input to any output)	
20Hz - 60KHz	+0/-1 dB
20Hz - 100KHz	+0/-3 dB
Crosstalk (1KHz @ 0dBu, 20Hz to 20KHz bandwidth, channel in to main L/R outputs)	
Channel fader down, other channels at unity	<-90 dB
Noise (20Hz to 20KHz; measured at main output, Channels 1-4 unit gain; EQ flat; all channels on main mix; channels 1/3 as far left as possible, channels 2/4 as far right as possible. Reference=+6dBu)	
Master @ unity, channel fader down	80 dB
Master @ unity, channel fader @ unity	-84 dBu
S/N ratio, ref to +4	>90 dB
Microphone Preamp E.I.N. (150 ohms terminated, max gain)	<-129.5 dBm
THD (Any output, 1KHz @ +14dBu, 20Hz to 20KHz, channel inputs)	<0.005%
CMRR (1 KHz @ -60dBu, Gain at maximum)	80 dB

Maximum Level	
Mic Preamp Input	+10 dBu
All Other Input	+21 dBu
Balanced Output	+28 dBu
Impedance	
Mic Preamp Input	2 K ohms
All Other Input (except insert)	10 K ohms
RCA 2T Output	1.1 K ohms
Channel Equalization	3-band, +/-15dB (4-band on Stereo Channels)
Low EQ	80Hz
Mid EQ	100-8k Hz, swept
Hi-Mid EQ (stereo channels)	800 Hz
Lo-Mid EQ (stereo channels)	3 kHz
Hi EQ	12 kHz
Low Cut Filter (75 Hz)	75 Hz (-18 dB/oct)
Compressor	4
32/40-bit Digital Effect Processor	16 effects
Power Requirement (depends on region)	100-240 VAC, 50/60 Hz Internal
Dimensions (H x W x D)	104 x 340 x 345 mm (4.1" x 13.4" x 13.6")
Weight	4.7 kg (10.3 lbs)

SERVICE AND REPAIR

For replacement parts, service and repairs please contact the Phonic distributor in your country. Phonic does not release service manuals to consumers, and advice users to not attempt any self repairs, as doing so voids all warranties. You can locate a dealer near you at <http://www.phonic.com/where/>.

WARRANTY INFORMATION

Phonic stands behind every product we make with a no-hassles warranty. Warranty coverage may be extended, depending on your region. Phonic Corporation warrants this product for a minimum of one year from the original date of purchase against defects in material and workmanship under use as instructed by the user's manual. Phonic, at its option, shall repair or replace the defective unit covered by this warranty. Please retain the dated sales receipt as evidence of the date of purchase. You will need it for any warranty service. No returns or repairs will be accepted without a proper RMA number (return merchandise authorization). In order to keep this warranty in effect, the product must have been handled and used as prescribed in the instructions accompanying this warranty. Any tampering of the product or attempts of self repair voids all warranty. This warranty does not cover any damage due to accident, misuse, abuse, or negligence. This warranty is valid only if the product was purchased new from an authorized Phonic dealer/distributor. For complete warranty policy information, please visit <http://www.phonic.com/warranty/>.

CUSTOMER SERVICE AND TECHNICAL SUPPORT

We encourage you to visit our online help at <http://www.phonic.com/support/>. There you can find answers to frequently asked questions, tech tips, driver downloads, returns instruction and other helpful information.

support@phonic.com
<http://www.phonic.com>

PHONIC

Manual del Usuario

CONTENIDO

INTRODUCCION.....	1
CARACTERISTICAS.....	1
CONFIGURACION BASICA.....	1
REQUISITOS DEL SISTEMA USB.....	2
CONFIGURACIÓN BLUETOOTH.....	2
GRABACIÓN USB.....	2
INTERFAZ DE AUDIO.....	2
HACER CONEXIONES.....	3
CONTROLES Y SETEOS.....	4
ESPECIFICACIONES.....	8

APÉNDICE

TABLA DE EFECTOS DIGTALES.....	1
APLICACIONES.....	2
DIMENSIONES.....	4
DIAGRAMAS DE BLOQUE.....	5

Phonic se reserva el derecho de mejorar o alterar cualquier información provista dentro de este documento sin previo aviso.

INSTRUCCIONES DE SEGURIDAD

1. Lea estas instrucciones antes de operar este aparato.
2. Mantenga este instructivo para futuras referencias.
3. Preste atención a todas las advertencias para asegurar una operación adecuada.
4. Siga todas las instrucciones indicadas en este instructivo.
5. No utilice este aparato cerca del agua o en lugares donde se puedan dar condensaciones.
6. Limpie solamente con lienzos secos. No utilice aerosol ni limpiadores líquidos. Desconecte este aparato antes de limpiarlo.
7. No bloquee ninguna de las aberturas de ventilación. Instale según las instrucciones del fabricante.
8. No lo instale cerca de cualquier fuente de calor como radiadores, registros de calor, estufas, u otro aparato (incluyendo amplificadores) que produzcan calor.
9. No deshaga la opción de seguridad del plug polarizado o aterrizado. Una clavija polarizada tiene dos cuchillas una más grande que la otra. Una clavija del tipo polarizado tiene dos cuchillas y un diente. La cuchilla más ancha o el tercer diente esta incluido para su seguridad. Si esta clavija no se acomoda en su toma corriente, consulte un electricista para que cambie el toma corriente obsoleto.
10. Proteja el cable de electricidad de ser pisado o picado particularmente en la clavija, los receptáculos y en el punto donde estos salgan del aparato. No pise los cables de alimentación de AC.
11. Utilice solamente accesorios o demás cosas especificadas por el fabricante.
12. Transporte solamente con un carro, pedestal, tripie abrazaderas o mesas especificadas por el fabricante, o incluidas con el aparato. Si se utiliza un carro, tenga precaución cuando mueva el carro con el aparato para evitar lesiones de cualquier tipo.
13. Desconecte este aparato durante tormentas eléctricas o cuando no se ocupe en periodos largos de tiempo.
14. Refiera todo el servicio al personal calificado. Se requiere de servicio cuando el aparato a sido dañado en cualquier manera, por ejemplo cuando el cable de alimentación de voltaje o la clavija han sido dañados, si se ha derramado líquido o si algun objeto a caído en el aparato, o si el aparato ha sido expuesto a la lluvia o a la humedad, no funcione normalmente o si ha sufrido una caída.

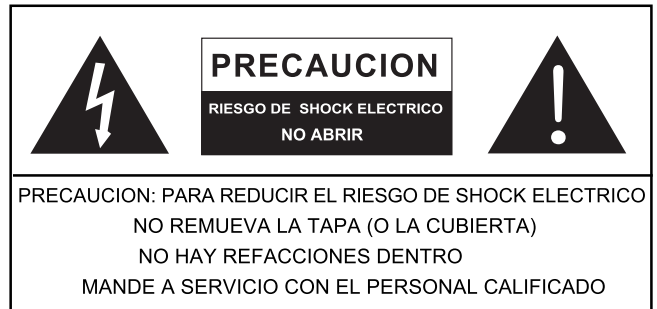

El simbolo con una flecha encerrado en un triangulo equilátero, es para alertar al usuario de la presencia de "voltaje peligroso" no aislado dentro del chasis del producto que pudiera ser de magnitud suficiente para constituir un riesgo de shock eléctrico a las personas.



El punto de exclamación dentro de un triangulo equilátero es para alertar al usuario de la presencia de instrucciones importantes de operación y mantenimiento (servicio) en la literatura que acompaña el equipo.

ADVERTENCIA: Para reducir el riesgo de shock o fuego eléctrico no exponga este aparato a la lluvia o a la humedad.

PRECAUCION: No use controles, ajustes, no realice procedimientos diferentes a los especificados, esto puede resultar en una peligrosa exposición a la radiación.



INTRODUCTION

Gracias por haber elegido unos de nuestros mezcladores compactos de gran calidad Phonic. El mezclador compacto Celeus 600 que está diseñado por nuestros competentes ingenieros, que anteriormente han creado una gran variedad de mezcladores fantásticos, con gran estilo y rendimiento. Al igual que los productos anteriores de Phonic, el Celeus 600 muestra una gran eficacia; naturalmente con una gran variedad de características añadidas. Celeus 600 ofrece niveles de distorsión increíblemente bajos, un rango dinámico de alta eficiencia, y muchas otras características que predicen el predominio que estas pequeñas máquinas tendrán en el mercado del audio profesional.

Sabemos que está impaciente para empezar - conectar todo su equipo, probablemente, es su prioridad número uno en este momento. Pero antes de hacerlo, le recomendamos encarecidamente que lea el manual. En el interior, encontrará datos y cifras importantes sobre la configuración, uso y aplicaciones de su nueva mezcladora. Si no desea leer detalladamente el manual de usuario, entonces le aconsejamos que, al menos, eche un vistazo a la sección de Configuración básica. Después de hojear o leer el manual (le felicitamos si usted lee todo el manual), por favor guárdelo en un lugar que sea fácil de encontrar, porque lo más probable es que haya algo que paso por alto la primera vez.

CARACTERÍSTICAS

- Preamplificadores de micrófono de calidad profesional.
- 4 entradas mono para micrófono, 2 canales de entrada estéreo
- Compresor / Expansor flexible (compander Flexible) disponible en los primeros 4 canales
- Ecuadores de 3 bandas bien adecuados para la música, en los canales de entrada, control de barrido de frecuencias medias en los canales 1 al 4
- Medidor de nivel de 11 segmentos, para los niveles de audio principal
- Transmisión de audio via "Bluetooth streaming" desde tablets y smartphones
- Módulo de grabación USB para la grabación / reproducción de archivos de audio digital
- Conectividad USB para el transmisión de música desde y hacia la computadora
- Procesador de efectos digitales de 32/40-bits con 16 programas preestablecidos cada uno con su propio parámetro ajustable
- Función SOLO para efectuar el monitoreo de las fuentes de entrada de las señales
- Control AUX y EFX independiente en cada canal de entrada
- Estéreo principal balanceado a través de conectores XLR
- Toma de salida de auriculares estéreo con control de nivel independiente
- Entradas estéreo RCA, 2T return y salidas de grabación
- Soporte para Smartphone y tableta

REQUISITOS DEL SISTEMA USB

Windows

- Windows™ XP SP2, Vista™, 7, 8 o 10
- Intel™ Pentium™ 4 o mejor
- RAM 512 MB (1 GB recomendado)

Macintosh

- Apple™ Mac™ OS X 10.5 o superior
- Procesador G4™ o mejor
- RAM 512 MB (1 GB recomendado)

CONFIGURACIÓN BÁSICA

Iniciando

1. Asegúrese de que todo el voltaje de la mezcladora esté apagado. Para asegurarse de esto, el cable de AC no debe de estar conectado a la unidad.
2. Todos los faders y controles de nivel deben estar seteados en el nivel más bajo para asegurarse que no se envíe ningún sonido inadvertidamente a través de las salidas cuando se enciende el dispositivo. Todos los niveles deben ser alterados a los grados aceptables después de que se enciende el dispositivo.
3. Conecte todos los instrumentos y equipo necesarios en las varias entradas del dispositivo como sea necesario. Esto puede incluir amplificadores, altavoces, procesadores de señal y/o aparatos de grabación.
4. Enchufe el cable de alimentación en el receptor adecuado situado en la parte posterior del dispositivo. Enchufe el cable en una fuente de corriente adecuada.
5. Gire el interruptor de encendido y siga las instrucciones de configuración de canal para sacar el máximo partido de su mesa de mezclas.

Configuración de Canal

1. Para asegurar que se seleccionó el nivel de audio correcto para cada canal de entrada, cada fader de canal deberá setear primero a la posición 0.
2. Ninguna de las entradas que no sea del conjunto, debe tener cualquier dispositivo enchufado. Esto asegurará que se utiliza una señal inalterada al establecer canales.
3. Ajuste el control de nivel del canal que está ajustando a 0 dB.
4. Elija el canal que quiera ajustar, y asegúrese de que cada canal tenga señal de envío similar a la señal que será enviada en uso común. Por ejemplo, si el canal tiene un micrófono conectado, entonces hable o cante al micrófono al mismo nivel que el cantante usaría durante su presentación. Si se conecta una guitarra en ese canal, entonces la guitarra deberá tocarse al mismo nivel en que se tocaría normalmente. Así se asegurara que los niveles de canal estaran correctamente ajustados lo que evitara tener que reiniciarlos mas tarde.
5. Establecer el GAIN de forma el medidor de nivel (Level Meter) indique un de nivel de audio alrededor de 0 dB
6. Este canal está ahora listo para usarse; ya puede dejar de hacer la prueba de audio.
7. Se puede repetir el mismo procedimiento para otros canales.

CONFIGURACIÓN BLUETOOTH

1. Active el Bluetooth presionando el botón "ON".
2. Localice y empareje con "Phonic.BT" en el menú de configuración Bluetooth de su celular, tableta, PC u otros dispositivos Bluetooth disponibles.
3. Si su dispositivo requiere contraseña, por favor ingrese la contraseña de CELEUS "0000".
4. Las audio señales recibidas mediante el interface del Bluetooth serán ruteadas a los canales 9/10 en la mezcladora.
5. Para restablecer la conexión, apague y vuelva a encender la conexión Bluetooth de su ordenador portátil, teléfono celular o tableta.
6. Cuando esté usando teléfonos inteligentes y tabletas, sería ideal que activase el "Airplane Modo" o "Flight Mode" (modo de vuelo) para evitar llamadas o notificaciones que pueden interrumpir su audio.

Nota: No todas las unidades disponibles con Bluetooth permiten en uso externo de audio reproducción. Para los casos de portátiles en particular, el Bluetooth puede ser usado para transmisión de datos solamente dependiendo del modelo. Esto es una limitación de estos dispositivos y usted no tendrá disponibilidad de usar la función Bluetooth del CELEUS.

REPRODUCTOR USB

1. Encienda el dispositivo.
2. Inserte un formato adecuado (FAT32) unidad flash USB.
3. Pulse la tecla PLAY para reproducir la pista actual, o los botones << y >> para saltar hacia adelante y hacia atrás entre las pistas.
4. El Celeus 600 puede reproducir archivos MP3 y WMA.
5. Utilice el control de nivel para el canal 11/12, para ajustar el volumen del reproductor USB.
6. Pulse al tecla STOP / MENU para acceder al explorador de archivos (carpetas) y las funciones de repetición/ Repeat Mode.

Archivos/Folders- Elija a su gusto las canciones en cada archivo del disco USB flash utilizando las teclas << y >>. Presione la tecla PLAY para seleccionar, pulse la tecla MENU para volver atrás.

Modo de repetición/Repeat Mode - Hay 4 modos de repetición disponibles.

No repetir/ No repeat - reproduce cada pista del archivo en curso solo una vez.

Repetir una/Repeat one - Constantemente repetir la canción seleccionada.

Repetir Archivo/Repeat Folder - Continuamente repite todas las canciones del Archivo seleccionado

Aleatorio/ Random - Permite la reproducción aleatoria de los archivos de la carpeta seleccionada o de su conjunto.

GRABACIÓN USB

1. Inserte una unidad flash USB con formato FAT-32 al reproductor USB.
2. En el menú principal, seleccione "Grabaciones/Recordings" y pulse el botón PLAY para entrar a la función de grabación.
3. Aquí tiene tres opciones: 'Comenzar la grabación de voz/'Start voice recording,' 'Biblioteca de grabaciones /Recordings library,' y "almacenamiento/Storage". Para seleccionar el destino de la grabación, entrar en el menú "Almacenamiento/Storage" y elija la unidad flash USB o la memoria interna (70 MB disponibles).
4. Seleccionar "Iniciar grabación de voz" para comenzar a grabar inmediatamente. La unidad guardará un archivo de audio en el destino de almacenamiento seleccionado.
5. Pulse el botón PLAY para pausar la grabación. Al pulsar el botón de PLAY una segunda vez la grabación se pondrá de nuevo en marcha desde la posición en la que se detuvo.
6. Pulse el botón STOP/MENU en cualquier momento para detener la grabación. El dispositivo le preguntará entonces si desea guardar la grabación. Seleccione "Si" o "No".
7. Pulse el botón STOP/MENU para salir.

Nota: La calidad de la unidad flash puede afectar al rendimiento de la grabación, Phonic recomienda el uso de unidades de la marca SanDisk para ayudar a garantizar un rendimiento estable de grabación.

MÓDULO DE ALMACENAMIENTO USB

El módulo reproductor Celeus USB cuenta con aproximadamente 70 MB de almacenamiento interno que se utilizará para la reproducción. Esta cifra puede parecer pequeña, pero eso podría significar 60 minutos más o menos de la música a 128 Kbps, o unas cuantas horas de discurso a 40 kbps.

Para cargar archivos en el almacenamiento a bordo, se necesita un cable USB-A a USB-A. Conecte el conector USB en la parte frontal de Celeus al ordenador entonces se reconocerá como un dispositivo de almacenamiento USB. Basta con copiar los archivos a la Celeus.

Los archivos de almacenamiento sólo estarán disponibles cuando una unidad flash USB no está conectada.

INTERFAZ DE AUDIO

Simplemente conectando el cable USB suministrado junto con el dispositivo CELEUS, y su ordenador portátil, podrá enviar o recibir una señal de calidad DVD (16 bits estéreo, con una frecuencia de muestreo de 48 kHz) desde su mesa de mezclas. Al hacer esto, en realidad se está convirtiendo su Celeus 600 en una tarjeta de sonido plug'n'play de gran utilidad para su equipo.

El USB envía una señal de audio del MAIN Izquierdo y Derecho (salida de grabación/ Record out) desde su mesa de mezclas hasta la computadora. Usted puede utilizar casi cualquier software dedicado a una estación de trabajo digital (Digital Audio Workstation / DAW) para grabar la señal de la mezcladora Celeus. También puede configurar el mezclador como un dispositivo de audio por defecto.

La interfaz USB también devuelve la señal de audio desde el ordenador al sistema de 2T RTN, la cual es controlada por el sistema retorno 2T RTN/USB. Si hay señales de entrada en la interfaz USB como del Tape In, ambas dos señales serán combinadas y controladas simultáneamente por el control de 2T RTN/USB.

Windows

1. Encienda tanto el Celeus como el ordenador.
2. Conecte el mezclador Celeus al ordenador mediante el cable USB suministrado.
3. Dejar que Windows encuentre el dispositivo y que instale un controlador adecuado.
4. Abra el "Panel de control" y seleccione "Dispositivos de sonido y audio".
5. Después vaya a la pestaña de audio y seleccione la opción "USB Audio Codec", como el dispositivo de reproducción y grabación de audio por defecto.
6. Dependiendo de si usted tiene Windows XP, Vista, 7, 8 o 10, puede variar ligeramente, pero el entorno siempre se puede encontrar dentro del menú "audio" de "Panel de control".
7. Si usted no desea utilizar el Celeus como dispositivo de audio predeterminado, sólo tiene que introducir la DAW u otro programa de audio, y seleccionarlo como su dispositivo de forma predeterminada.
8. Asegúrese de ajustar la configuración de búfer en 64 muestras mínimo, para evitar así clics y pops.

Mac

1. Apague el Celeus y el ordenador.
2. Conecte el mezclador Celeus al ordenador mediante el cable USB suministrado.
3. Entre en el menú AUDIO MIDI SETUP.
4. Seleccione la opción "USB Audio Codec" como dispositivo de entrada y salida.
5. El Celeus es ahora su dispositivo de audio predeterminado.
6. Como alternativa, utilice su software DAW (u otro programa de audio correspondiente) y seleccione la opción "USB Audio Codec" en las preferencias de dispositivo.
7. Asegúrese de ajustar la configuración de búfer en 64 muestras mínimo, para evitar así clics y pops.

HACIENDO CONEXIONES

Panel Frontal

1. Conectores Jack XLR

Estas entradas aceptan las conexiones XLR para una señal balanceada. Pueden ser utilizadas en conjunto con una amplia gama de micrófonos, tales como micrófonos profesionales de condensador, dinámicos o ribbon, con conectores macho estándar XLR. Con preamplificadores de bajo ruido, estas entradas sirven para reproducir sonido cristalino y limpio.

NOTA. Cuando se utiliza un micrófono desbalanceado, por favor asegúrese de que la fuente fantasma esté apagada. Sin embargo, cuando se utiliza micrófonos de condensador, la fuente fantasma deberá ser activada.

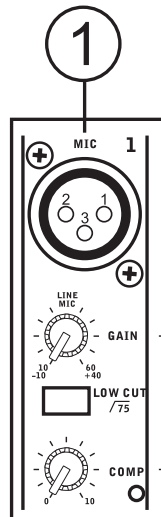

2. Entradas Canales Estéreo

El CELEUS 600 dispone de 4 entradas de canales estéreo. (canales del 5 al 12). Estas entradas difieren ligeramente de los canales mono. Cada canal incluye 2 conectores TRS de 1/4", lo cuales son ideales para un uso con teclados, baterías y guitarras eléctricas.

Si desea usar una sistema mono en una entrada estéreo (Stereo return input), simplemente conecte el sistema en la conexión 1/4", a la izquierda (mono) de la entrada estéreo, y dejad la conexión de la derecha vacía. La señal será duplicada a la derecha gracias al milagro de la función "Jack normalizing".

Además de la conexión TRS de 1/4", los canales 5/6 y 7/8 incluyen entradas XLR (como se describe en el punto 1). Estos pueden ser usados en lugar de los conectores de entrada TRS estéreo.

3. Retorno Estéreo Auxiliar (ESTÉREO AUX RETURN)

Las entradas TRS 1/4" de retorno auxiliar del audio al mezclador CELEUS, son procesados por un procesador de señal externa. Si es realmente necesario, esta puede ser también utilizada como entrada adicional. El muestreo de estas entradas puede ser ajustado usando el control "AUX RETURN CONTROL" sobre la parte frontal del mezclador.

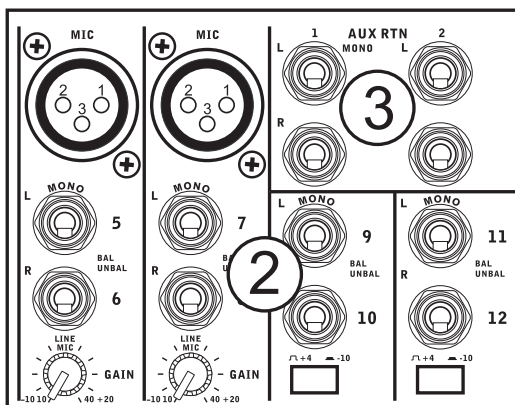

Panel Trasero

4. Salidas Del Control Room

Estas 2 salidas 1/4" son alimentadas por la mezcla del CONTROL ROOM, y son controladas por el NIVEL DEL CONTROL ROOM. Esta salida tiene un uso múltiple, y puede ser usado para alimentar la señal viniendo del mezclador hasta un monitor activo. Entre muchos otros usos posibles: Controlar las señales audio desde una instalación.

5. Entrada de Tape (L y R)

Estas entradas conectan cables RCA de dispositivos como reproductores de CD y reproductores mp3. Esta línea de alimentación está dirigida a la "Tape In mix" y controlada por el nivel de control 2T / USB RTN.

6. Salidas de Grabación (L y R)

Como en los puertos de entrada de Tape, estas salidas adaptaran los cables RCA, capaz de alimentar una variedad de dispositivos de grabación. Esto podría incluir por ejemplo un grabador de cinta o incluso un ordenador portátil. Phonic sugiere utilizar un cable Y. Estos cables incluyen 2 conectores RCA en una extremidad, y un conector JACK MINI ESTEREO, de 1/8" en la otra extremidad del cable.

7. Envío AUX (AUX Sends)

Las conexiones TS de 1/4", son la salida final del AUX SEND 1 y 2 (Envío Auxiliar). Estas conexiones están controladas por los controladores giratorios AUX 1 y 2, estos controles giratorios se encuentran en cada canal. Pueden ser usados para alimentar cualquier número de procesadores de señal externos. La señal despues, puede ser devuelta a la CELEUS 600 a través del Retorno AUX (Aux Returns).

8. Conexión Jack de Auriculares

Este puerto de salida estéreo, está previsto para poder ser utilizado con auriculares, lo que permite el mejor monitoreo posible de su mix. El nivel de audio de esta salida, se controla con los auriculares o con el control del "Control Room" en el panel frontal.

9. Interruptor de Pie

Este puerto es para la inclusión de un interruptor de pie, que se utiliza para cambiar de forma remota el procesador de efecto digital, actualmente incorporado, entre ON y en espera.

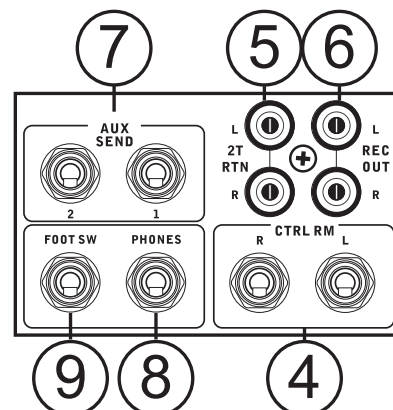

10. Grupo de salida (Group Out)

Estas tomas de salida de 1/4 " constituyen la alimentación final desde los controles del grupo 1 y 2 en la mezcla principal (Main Mixer). Estas salidas, pueden utilizarse para alimentar a una amplia gama de dispositivos, tales como mezcladores, procesadores de señal, e incluso para conectar un amplificador y altavoces; lo que puede procurar un audio más completo.

11. Conector USB

Esta conexión USB-B esta para la interfaz USB del ordenador. Utilice el cable USB incluido para conectar este al puerto USB de su ordenador.

12. Conectores de Salida XLR

Estas conexiones XLR balanceadas enviaran la señal estéreo final de nivel lineal desde la mezcla principal (MAIN MIX). Estas salidas pueden estar conectadas a un amplificador para mandar una señal de salida a los altavoces, o directamente a altavoces activos.

13. Salida Principal de 1/4" (Main Out)

Estas dos tomas TRS de 1/4 " darán salida a la señal de nivel de línea estéreo final, que esta enviada de la mezcla principal. El propósito principal de estas tomas es enviar la salida principal a dispositivos externos, que pueden incluir amplificadores de potencia (o un par de altavoces), otros mezcladores, así como una amplia gama de otros posibles procesadores de señal (ecualizadores, cruces, etcétera).

14. Conector de alimentación de CA

Este puerto se utiliza para la adición de un cable de alimentación, permitiendo que la energía sea suministrada a la mezcladora. Utilice el cable de alimentación que se incluye con esta mezcladora.

CONTROLES Y AJUSTES

15. Interruptor de Alimentación

Este interruptor activara y desactivara el mezclador. Asegúrese de ajustar todos los niveles a zero antes de la activación. Esto permite asegurarse de que ningún audio será enviado de forma inadvertida en el sistema de su instalación.

16. Alimentación Fantasma

Cuando este interruptor está en posición ON, activa la alimentación fantasma de +48V, para todas las entradas de micrófono. Esto permite a todos los micrófonos de condensador (por lo menos los que no usan batería) de ser utilizados con estos canales. La activación de la alimentación fantasma estará acompañada por una iluminación LED en el panel frontal. Antes de encender la alimentación fantasma, asegúrese de bien poner al mínimo todos los niveles para evitar ruidos desagradables.

NOTA. La alimentación fantasma debería ser usada con micrófonos balanceados. Cuando la alimentación fantasma esta activada Micrófonos balanceados no deberían ser utilizados en las entradas de micrófonos. La fuente fantasma puede causar daños a la mayoría de los micrófonos dinámicos. En caso de duda, consulte el manual de uso del aparato.

Control de Canales

17. Control de Aumentos de Señal (GAIN)

Esto controla la sensibilidad de la señal de entrada de la línea / Entrada de micrófono de los canales mono. El incremento/GAIN de la señal se debe ajustar a un nivel que permita el uso óptimo del audio, mantenimiento la calidad de la alimentación. Esto se puede lograr ajustando a un nivel que permita que el indicador de pico se ilumine.

18. Filtro de Bajo Corte (75 Hz)

Esta tecla activará un filtro de paso alto que reducirá todas las frecuencias por debajo de 75 Hz a 18 dB por octava, ayudando a eliminar cualquier ruido de fondo no deseado y también vibraciones del escenario.

19. Control e Indicador del Compresor

Esta función permite controlar al compresor en los canales MONO. Girando el mando en la posición 12 horas permitirá ajustar el umbral y el muestreo del compresor de varios grados. En la posición 12h, el mando ajustara el compresor y el expensor, en otras palabras el compresor-expansor {compander} El que acompaña este control se iluminara cuando el compresor este activado.

20. Control de Frecuencias Altas (Agudos/TREBLE)

Este mando se utiliza para dar un empuje a varios niveles, o un corte a ±15 dB a frecuencias altas de audio. (12kHz). Este mando ajustara el nivel de frecuencias altas que se incluyen en el audio del canal. Se aumentara así la potencia y la claridad de instrumentos como guitarra, címbalos y sintetizadores.

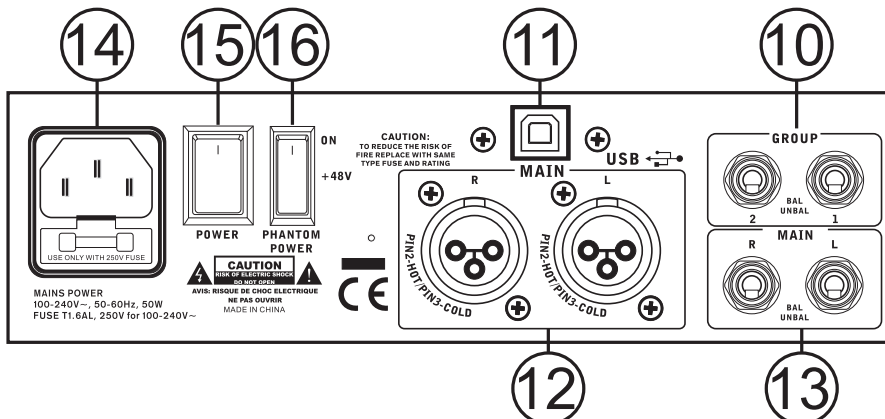

21. Control de frecuencias medianas (MID)

Este mando es usado para proporcionar un aumento, o una disminución a un nivel de ± 15 dB. Estos mezcladores también proporcionan un control de barrido, que le permite seleccionar una frecuencia central entre 100 Hz y 8 kHz. Cambiar las frecuencias medianas en una señal de audio, puede ser difícil, cuando se utiliza un audio mix profesional. Suele ser mejor cortar las frecuencias medias que aumentarlas, suavizando así los instrumentos y las voces demasiado estridentes.

Los canales estéreo del mezclador Celeus 600, cuentan con un control de las frecuencias "media-altas" y "baja-media" (High-Mid y LowMid) en lugar de los controles típicos descritos anteriormente. Proporcionan un estilo que incrementa o corta las frecuencias medias, en donde las frecuencias se fijan en 3 kHz y 800 Hz (Las frecuencias "media-altas" se fija en 3 kHz y la "baja-media" se fija en 800 Hz).

22. Control LOW (Frecuencia Grave)

Este control es utilizado para dar un realce tipo Shelving o un recorte de ± 15 dB a los sonidos de frecuencia baja (80 Hz). Esto ajustará la cantidad de graves incluidos en el audio del canal y, dará más calidez y fuerza a las baterías e guitarras bass.

23. AUX Control y Tecla Pre / Post

Este control adapta el nivel de la señal que se envía a la mezcla AUX 1, la señal enviada es adecuada para la conexión con monitores de escenario; lo que permite, a los artistas escuchar la música que se está reproduciendo. También se incluye una tecla "Pre / Post", que puede alternar la alimentación de la señal de la mezcla AUX; entre "un post-fader" y "pre-fader". El Celeus 600 cuenta con un segundo envío AUX a la mezcla, y por lo tanto ofrece un segundo control AUX.

24. Control de Nivel de EFX (Efecto)

Este control moviliza el nivel de la señal que es enviada a la salida envío AUX 2 y al procesador de efecto digital. EFX, que puede ser utilizado junto con procesadores de señal externos (esta señal puede ser devuelta a la mezcladora vía las entradas de retorno estéreo), o simplemente como salidas auxiliares adicionales.

25. Controles de Pan/Balance

Este control regula el nivel o el grado en el que el audio de la mezcla principal debería recibir; sea al lado izquierdo o derecho. En los canales mono, el control PAN ajustará el nivel que la izquierda y la derecha deben recibir (pan); mientras que en el canal estéreo, ajustando el control BAL atenuará las señales de audio a la izquierda o derecha (balanceo).

26. Tecla ON e indicador

Esta tecla activa el canal, lo que permite al usuario, utilizar la alimentación de las entradas de los canales para alimentar las secciones MAIN L/R, GROUP 1/2, AUX y el bus EFX. El indicador correspondiente se ilumina cuando se enciende esta función.

27. Teclas 1-2 y L / R

Estas teclas le permiten escoger la ruta del audio para el canal correspondiente. Al pulsar esta tecla "1-2", permitirá que la señal sea enviada a la mezcla "Grupo 1-2", donde la sección "L / R" consentirá que la señal sea enviada a la mezcla principal L/R.

28. Indicadores de Pico y Señal

Estos LED se iluminan cuando las señales alcanzan ciertos niveles. 6 dB antes de que la sobrecarga se produzca. Es mejor ajustar el control de nivel del canal con el fin de permitir que el indicador de pico (Peak) se ilumine sólo a intervalos regulares. Esto asegurará un mayor rango dinámico de audio. Esto funciona como el indicador SOLO, iluminando cuando se activa la función SOLO del canal.

29. Tecla Función SOLO

Se pulsa la tecla SOLO para permitir que la señal del canal correspondiente se envíe a la Control Room / Phones control (La señal puede ser prefader o post fader, dependiendo de la activación de la tecla "pre-fader post-fader"; en la Sala de Control / Phones control); para que esa señal se pueda usar con auriculares o monitores de estudio. Esto también permite ajustes más fáciles del aumento "GAIN" y seguimiento de audio por los ingenieros de sonido.

30. Canal Fader

Este control dirigirá el nivel de la señal que se envía desde el canal a la mezcla principal correspondiente.

31. Teclas +4 / -10

Estas teclas, que se encuentran en los canales estéreo, se utilizan para ajustar la sensibilidad de entrada del canal correspondiente. Hará que el mezclador se adapte a los dispositivos externos (que pueden utilizar diferentes niveles de operación). Si la fuente de entrada es de -10 dBu (consumo de audio estándar), lo mejor es activar el interruptor, permitiendo que la señal se oiga. Si la fuente de entrada es +4 dBV (estándar de audio profesional) la tecla del canal de entrada correspondiente debe ser desactivada. Si no está seguro del nivel operacional de la fuente de audio, deje el interruptor desactivado hasta que se prueba la señal de la fuente de audio.

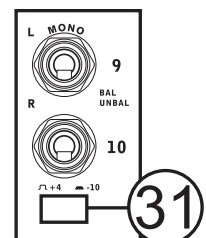
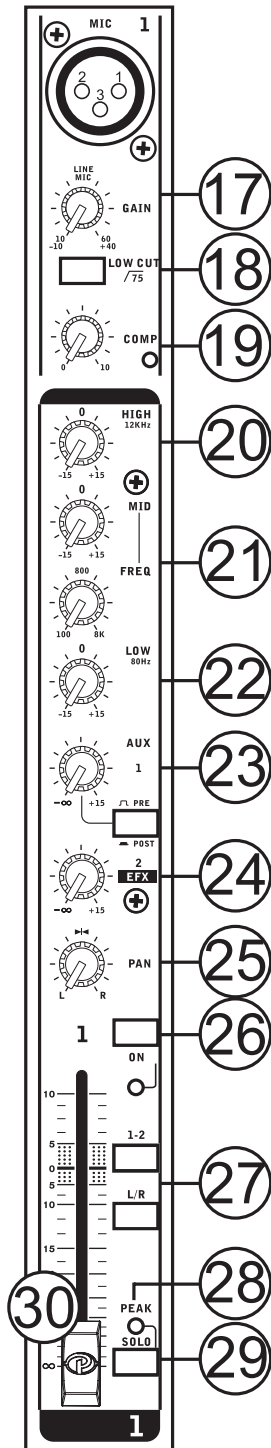

Procesador de Efectos Digitales

32. Control de Programa

Este control permitirá a los usuarios seleccionar uno de los 16 efectos digitales integrados de la mezcladora amplificada CELEUS. Los nombres de efecto que corresponden con los números se pueden encontrar en la parte superior de la cara frontal de la mezcladora, o en la tabla de efecto digital.

33. Efectos Digitales y el indicador LED

Esta tecla permite a los usuarios encender o apagar el procesador de efectos. Cuando el procesador de efectos está activado el indicador LED se iluminará.

34. Control de Parámetro

Girando este control ajustará el parámetro principal de efecto seleccionado. Cada parámetro de efecto puede ser encontrado en la tabla de efecto digital.

Sección Principal

35. Indicador + 48V

Este indicador LED se enciende cuando la fuente fantasma está activada en las entradas de micrófono.

36. Indicador de Energía

Este indicador LED se iluminará cuando se enciende la Mezcladora CELEUS 600.

37. Level Meter

Este medidor de nivel dual de 11 segmentos, da una indicación precisa de los niveles que alcanza el audio de la señal L / R Principal en tiempo real. Cuando el indicador de 0 dB se ilumina significa que el nivel de salida es aproximadamente igual que 4+ dBu (equilibrada). El indicador PEAK se iluminará 6 dB antes de que la señal se distorsione (Clipp). Para hacer el máximo uso de su audio, ajuste los diversos controles para que su medidor de nivel indique de manera constante un alrededor de 0 a 8 dB, mantendrá así un nivel de claridad fantástica.

38. Fader Principal

Este fader controla el nivel final para su envío de audio izquierdo y derecho, El cual es dirigido a las salidas principales en la parte posterior. Cuando se empuja hasta el final, el fader Principal L / R proporciona 10 dB a la señal, y cuando está completamente bajado, la señal se silencia completamente. Esto también ajustará el nivel de salida final de la señal, enviada a través de la interfaz USB a la computadora.

39. Controles AUX RTN

Este control ajusta el nivel de señal de audio, esa señal está alimentada y añadida en la mezcla principal, a través de las entradas "AUX estéreo de Retorno (stereo AUX Return inputs)". El control "To Aux 1" ajusta el nivel de la señal "post-fader", la señal "post-fader" se alterna entre el "control de retorno AUX (AUX Return control)" al "AUX 1 mix" (también conocido como "EFX a Monitor").

40. Controles EFX RTN

Este control ajusta el nivel de señal de audio, esa señal es alimentada vía 2 entradas de Retorno AUX (AUX Return). Si no hay ningún dispositivo conectado a las 2 entradas de Retorno AUX, este control actúa entonces como el control de nivel final del motor de Efecto Digital (Digital Effect Engine) que está incluido. La señal de este control se envía al mix adecuado, según el botón seleccionado Main L-R o Group 1-2.

41. Teclas Main L/R y Group 1/2

Esta tecla cambia la destinación, de la señal enviada desde el Retorno Auxiliar 1 (AUX Return 1) a través del Retorno Auxiliar 3 (AUX Return 3). Entre el Main L/R y el Grupo 1/2.

42. Controles AUX Send Master

Estos controles, ajustan el nivel final de las mezclas AUX {AUX mixes} (tomadas desde los controles de nivel AUX en cada canal), el audio se envía a las correspondientes salidas AUX SEND. El botón SOLO correspondiente le permite enviar la señal de AUX SEND a la Sala de Control / mezcla Móviles.

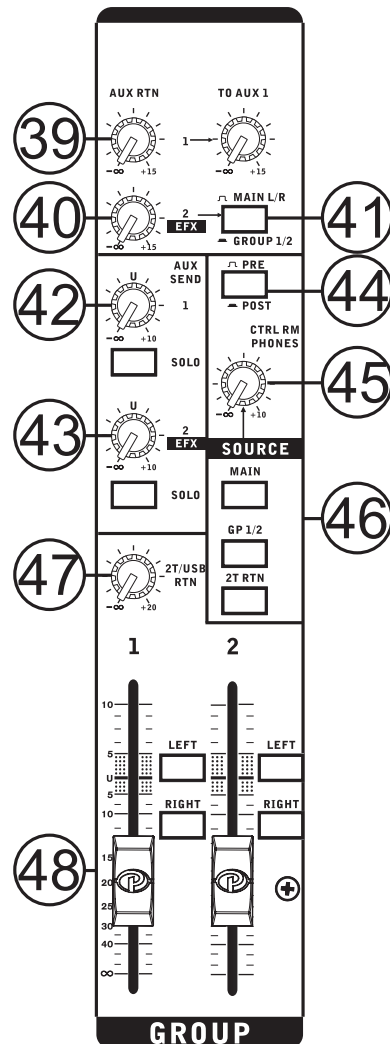
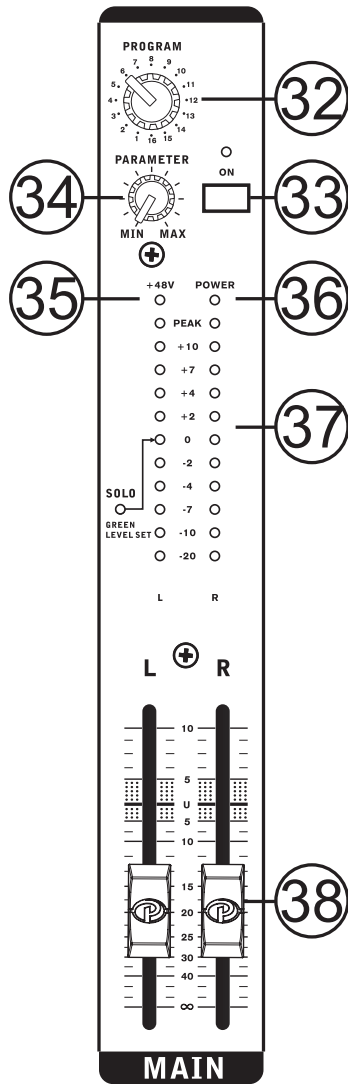

43. Envió EFX Master Control (EFX Send Master Control)

Estos controles, ajustan el nivel final de las mezclas EFX {EFX mixes} (tomadas desde los controles de nivel EFX en cada canal), el audio se envía a las salidas AUX SEND 2, así que al procesador de efector digital incluido. El botón SOLO correspondiente le permite enviar la señal a Control Room /Phones mix.

44. Control Pre / Post

Esta tecla alterna las señales de Control Room / Phone, entre una alimentación post-fader y pre-fader.

45. Sala de Control / Control de Auriculares (Control Room / Phones Control)

Este control se utiliza para ajustar el nivel del audio a la toma "Phones", así que la señal enviada a la salida Sala de Control. Esta función puede ser usada para monitorear a la señal, como relleno lateral, o para la incorporación de equipos de audio adicionales.

46. Sala de control / Alimentación de Auriculares

Estas teclas, permiten a los usuarios seleccionar la fuente de su Sala de control/auriculares (Control Room/Phones) para poder, si desea, monitorear las señales. Con sólo presionar una de estas teclas, los usuarios tienen la capacidad de controlar diversas secciones de su mix como el Main, Grupo 1-2, y las señales de retorno 2T (2T Return signals), podrá controlar todas las secciones a la vez o solamente una, según lo deseado. Señales individuales SOLO todavía tienen prioridad sobre estas señales.

47. Control de 2T Reeturn / USB

Este control ajusta la señal de entrada para el " RCA "2T RTN" y el reproductor USB integrado. Entonces las señales son enviadas a la mezcla principal (Main Mix).

48. Controles de Grupos 1-2 (Group 1-2)

Estos faders, son el control de nivel final para las alimentaciones de audio del grupo 1 y 2; estas alimentaciones de audio, son enviadas a las salidas de grupo correspondiente en la parte trasera de la Celeus 600. Se puede alimentar los controladores de Grupo 1-2, varias diferentes señales desde canales mono, estéreo e incluso Retorno AUX 2, dependiendo de las selecciones que haya elegido. También pueden ser usados - para alimentar dispositivos externos, como procesadores de efectos y grabadores multi-pista. Cuando se empuja los deslizadores hasta el máximo, estos faders proveen 10 dB de ganancia a la señal, y, cuando se establece hasta el mínimo, estos faders pueden completamente silenciar la señal.

Los controles de grupo también cuentan las teclas independientes izquierda y derecha, que permiten enviar las diversas señales al grupo elegido; es decir, a las secciones principales de la mezcla izquierda y derecha. Esto puede ser útil cuando se quiere combinar las señales de diferentes alimentaciones y controlar sus niveles de entrada al mismo tiempo, luego podrá enviar las señales a las secciones Principal L / R (Main L/R) (por ejemplo. Cuando en el escenario se utiliza una batería, se puede combinar todas las entradas de este conjunto, para que la alimentación este complejo instrumento pueda ser controlada un solo fader).

49. Asociación Inalámbrica e Indicadores (Pairing Switch and Indicators)

Este interruptor activa y desactiva la función Bluetooth del Celeus 600. El LED ON se ilumina cuando se activa la función inalámbrica; mientras que el LED "INALÁMBRICO LISTO/ WIRELESS READY " se ilumina cuando se establece una conexión entre un unidad SMART y el Celeus.

Descripción de Grabadora USB

La señal del grabador USB se toma directamente desde cada canal de entrada. Durante la reproducción de audio, la señal pasará a través del control TAPE IN/USB y la señal será enviada directamente a la mezcla principal (Main Mix). El Celeus 600 puede reproducir archivos WMA y MP3 con velocidades de bits de hasta 320 kbit / s.

50. Puerto USB

Conecte su unidad flash USB a esta entrada. Una vez que una unidad está conectada, los archivos se iniciarán y el menú principal aparecerá en la pantalla. Se recomienda que los usuarios formateen sus unidades flash USB con el sistema de archivos FAT-32. Este conector también se puede utilizar para conectar su PC para aprovechar de un almacenamiento aumentado.

51. Pantalla

Esta pantalla mostrará el número de pista que se está reproduciendo. También indica si la pista está en reproducción, en pausa y así que el tiempo de reproducción / grabación actual.

52. Tecla de reproducción

Pulse esta tecla para iniciar y detener la reproducción y la grabación de la pista actual. La reproducción de la pista se reiniciará a partir del lugar en la que se detuvo en pausa (tanto en modo de grabación o reproducción). Cuando está en modo de grabación, pulse y mantenga pulsado este botón para finalizar la grabación.

53. Teclas Anterior / Siguiente

Presionando estas teclas permitirá a los usuarios saltar hacia atrás y hacia adelante entre las pistas. Cuando se activa el menú, estos botones se utilizan para desplazarse por las opciones de pantalla.

54. Tecla Stop/Menú (MENU)

Pulse esta tecla para detener la reproducción o la grabación según sea el caso. Mantenga pulsado esta tecla para acceder al menú principal del grabador/reproductor USB.

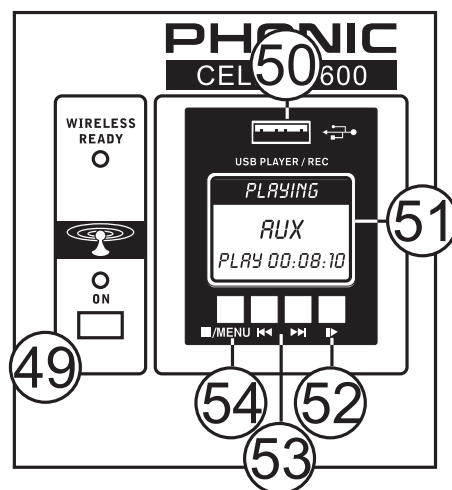

SPECIFICATIONS

	Celeus 600
Canales Totales	8
Canales Mono XLR Balanceados (micrófono / línea)	4
Canales Mono XLR / TRS Balanceados	2
Canales Líneares Estéreo Balanceados	2
Retorno AUX / EFX	2 estéreo
Entrada 2T	estéreo RCA
Salida Estéreo Principal L/ R	2 x XLR; 2 x 1/4 "
Envío AUX / EFX	2 x 1/4 "TS
Salida de Grabación	estéreo RCA
Salidas Control Room	2 x 1/4 "TRS
Auriculares/Phones	TRS estéreo
Grupo de Salida	2
Interfaz USB	Stereo In / Out
Tipo de Conector USB	USB tipo B
Bitrate de Audio USB	16-bit
Frecuencia de Muestreo de Audio USB	48 kHz
Frecuencia Inalámbrica (Streaming Audio)	2.4GHz
Reproducción USB / grabación	Sí
Bitrate máximo	320KB / seg
Tipos de Archivos Compatibles	mp3, wma
Formato de Grabación	mp3 128 kbps
Control de Nivel de Auriculares	Sí
Nivel de Control Principal L/ R	2 faders
Medición	2 x 11
Fuente Fantasma	+ 48V DC
Respuesta de Frecuencia (Entrada mic a cualquier salida)	
20Hz - 60kHz	+ 0 / -1 dB
20Hz - 100 KHz	+ 0 / -3 dB
Crosstalk (1KHz @ 0dBu, 20 Hz a 20 KHz de ancho de banda, canal dirigido hacia salidas Main L / R)	
Canal fader bajado, otros canales en unidad	<-90 DB
Ruido (20Hz a 20KHz, medido en la salida principal, Canales 1-4 ganancia de unidad; EQ plano, todos los canales en mezcla principal;. Canales 1/3 en lo mas izquierda como sea posible, canales 2/4 tan a la mas derecha como sea posible Referencia = + 6dBu)	
Maestro @ unidad, canal deslizador hacia abajo	80 dB
Maestro @ unidad, fader de canal @ unidad	-84 dBu
S / N, ref a 4	> 90 dB
Micrófono preamplificador E.I.N. (150 ohmios terminados, ganancia max)	<-129,5 DBm
THD (Cualquier salida, 1KHz @ + 14dBu, 20Hz a 20KHz, entradas de canal)	<0,005%
CMRR (1 KHz @ -60dBu, ganancia al máximo)	80 dB

Nivel Máximo	
Entrada Mic Preamp	10 dBu
Todas Otras entradas	21 dBu
Salida Balanceada	28 dBu
Impedancia	
Entrada Mic Preamp	2 K ohmios
Todos Otras Entradas (excepto inserción/insert)	10 K ohmios
Salida 2T RCA	1.1 K ohmios
Canal de Nivelación	3 bandas, +/- 15dB (4-bandas en St Ch)
EQ Bajo	80Hz
EQ Medio	Hz 100-8k, barrida
EQ Alto	800 Hz
Lo-Mid EQ (canales estéreo)	3 kHz
EQ Alto	12 kHz
Filtro de Bajo Corte (75 Hz)	75 Hz (-18 dB/oct)
Compresor	4
Procesador de Efectos Digitales 32/40-bit	16 efectos
Requisitos de Energía	100-240 VAC, 50/60 Hz Interno
Dimensiones (H x W x D)	104 x 340 x 345 mm (4.1" x 13.4" x 13.6")
Peso	4.7 kg (10.3 lbs)

SERVICIO Y REPARACIÓN

Para refacciones de reemplazo y reparaciones, por favor póngase en contacto con nuestro distribuidor de Phonic en su país. Phonic no distribuye manuales de servicio directamente a los consumidores y, avisa a los usuarios que no intenten hacer cualquier reparación por si mismo, haciendo ésto invalidará todas las garantías del equipo. Puede encontrar un distribuidor cerca de usted en <http://www.phonic.com/where/>.

INFORMACIÓN DE LA GARANTIA

Phonic respalda cada producto que hacemos con una garantía sin enredo. La cobertura de garantía podría ser ampliada dependiendo de su región. Phonic Corporation garantiza este producto por un mínimo de un año desde la fecha original de su compra, contra defectos en materiales y mano de obra bajo el uso que se instruya en el manual del usuario. Phonic, a su propia opinión, reparará o cambiará la unidad defectuosa que se encuentra dentro de esta garantía. Por favor, guarde los recibos de venta con la fecha de compra como evidencia de la fecha de compra. Va a necesitar este comprobante para cualquier servicio de garantía. No se aceptarán reparaciones o devoluciones sin un número RMA apropiado (return merchandise authorization). En orden de tener esta garantía válida, el producto deberá de haber sido manejado y utilizado como se describe en las instrucciones que acompañan esta garantía. Cualquier atentado hacia el producto o cualquier intento de repararlo por usted mismo, cancelará completamente esta garantía. Esta garantía no cubre daños ocasionados por accidentes, mal uso, abuso o negligencia. Esta garantía es válida solamente si el producto fue comprado nuevo de un representante/distribuidor autorizado de Phonic. Para la información completa acerca de la política de garantía, por favor visite <http://www.phonic.com/warranty/>.

SERVICIO AL CLIENTE Y SOPORTE TÉCNICO

Le invitamos a que visite nuestro sistema de ayuda en línea en www.phonic.com/support/. Ahí podrá encontrar respuestas a las preguntas más frecuentes, consejos técnicos, descarga de drivers, instrucciones de devolución de equipos y más información de mucho interés.

support@phonic.com
<http://www.phonic.com>

PHONIC

DIGITAL EFFECT TABLE

Program Number	Program Name	Parameter	Parameter Range
1	Small Hall	Reverb Time (S)	0.3 to 1.1
2	Mid Room	Reverb Time (S)	0.1 to 0.45
3	Plate	Reverb Time (S)	0.9 to 1.45
4	Cathedral	Reverb Time (S)	1.1 to 3.8
5	Mid Hall	Reverb Time (S)	0.5 to 1.66
6	Jazz Lounge	Reverb Time (S)	0.15 to 0.9
7	Ping Pong Delay	Delay Average (S)	0.08 to 0.55
8	Short Delay	Delay Average (S)	0.05 to 0.4
9	Vocal Plate	Reverb Time (S)	0.2 to 2.2
10	Concert Hall	Reverb Time (S)	0.3 to 2.45
11	Stage	Reverb Time (S)	0.6 to 1.6
12	Doubler	Feedback Ratio	20% to 90%
13	Echo	Delay Average (S)	0.12 to 0.55
14	Chorus	LFO	0.66 to 9.6
15	Chorus + Rev	LFO Reverb Time (S)	0.8 to 8.8 0.4 to 0.8
16	Spring	LFO	0.16 to 1.33

TABLA DE EFECTO DIGITAL

Numero de Programa	Nombre de Programa	Parámetro	Rango de Parámetro
1	Small Hall	Tiempo de Reverberación (S)	0,3 a 1,1
2	Mid Room	Tiempo de Reverberación (S)	0,1 a 0,45
3	Plate	Tiempo de Reverberación (S)	0,9 a 1,45
4	Cathedral	Tiempo de Reverberación (S)	1,1 a 3,8
5	Mid Hall	Tiempo de Reverberación (S)	0,5 a 1,66
6	Jazz Lounge	Tiempo de Reverberación (S)	0,15 a 0,9
7	Ping Pong Delay	Retraso medio (S)	0,08 a 0,55
8	Short Delay	Retraso medio (S)	0,05 a 0,4
9	Vocal Plate	Tiempo de Reverberación (S)	0,2 a 2,2
10	Concert Hall	Tiempo de Reverberación (S)	0,3 a 2,45
11	Stage	Tiempo de Reverberación (S)	0,6 a 1,6
12	Doubler	Proporción Feedback	de 20% asta 90%
13	Echo	Retraso medio (S)	0,12 a 0,55
14	Chorus	LFO	0,66 a 9,6
15	Chorus + Rev	LFO Tiempo de Reverberación	0,8 a 8,8 0,4 a 0,8
16	Spring	LFO	0,16 a 1,33

APPLICATIONS APLICACIONES

Appendix

Apéndice

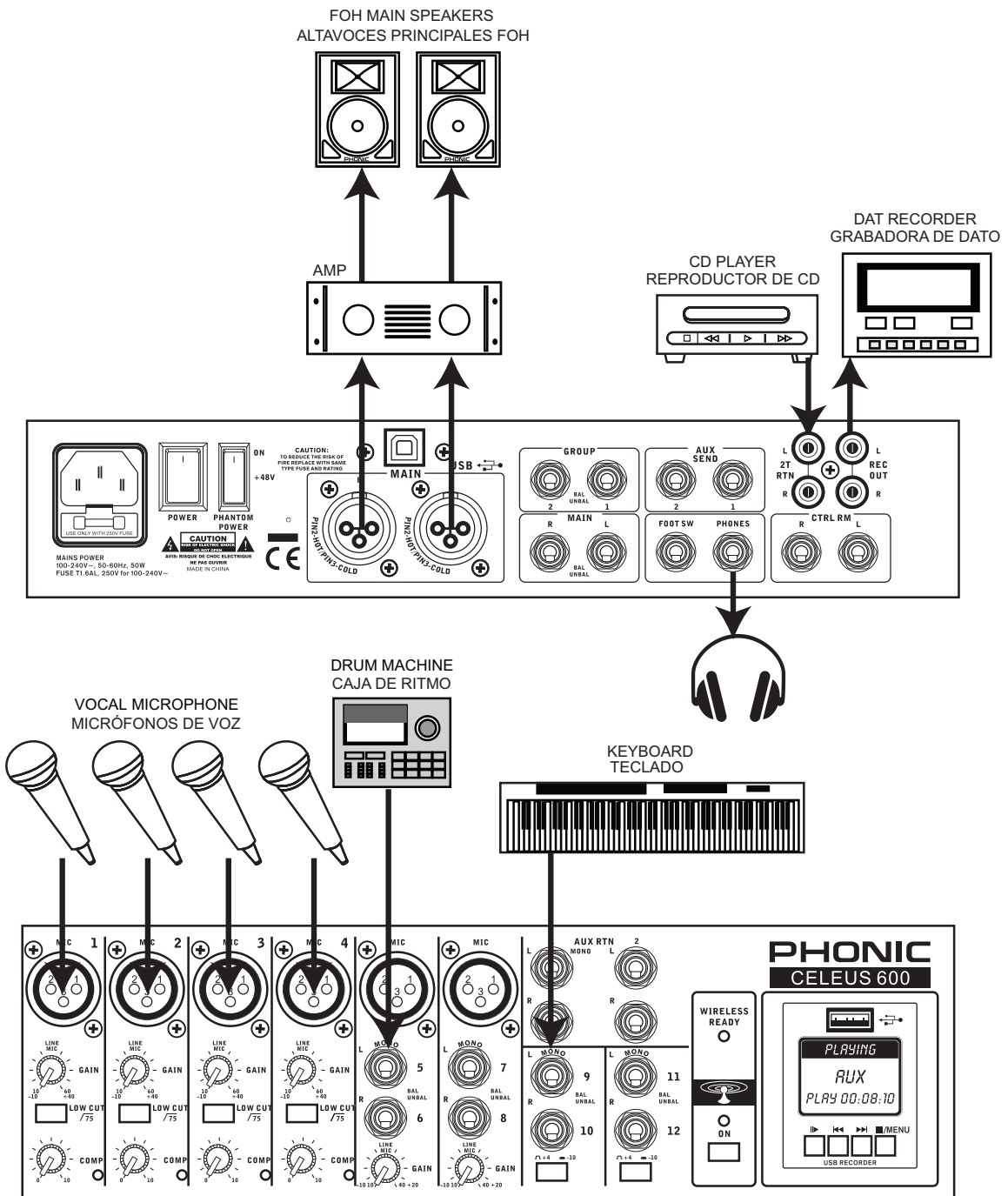

BLOCK DIAGRAMS DIAGRAMAS DE BLOQUE

PHONIC
WWW.PHONIC.COM