

NS-50F

АКУСТИЧЕСКИЕ СИСТЕМЫ

Благодарим вас за выбор акустических систем Yamaha.

Меры предосторожности

■ Перед использованием акустическими системами (АС) прочтите следующие предостережения:

- Чтобы добиться максимальной отдачи от акустических систем, внимательно ознакомьтесь с инструкцией по их эксплуатации. Храните инструкцию в надежном месте для обращения к ней для справок в будущем.
- Устанавливайте АС в чистом, сухом и прохладном месте — дальше от окон, нагревательных приборов, источников сильной вибрации, пыли, влажности и холода. То же касается и источников шума (трансформаторы, моторы). Для снижения риска возгорания или поражения электрическим током не подвергайте АС воздействию дождя или брызг воды.
- Для защиты корпуса от деформации и обесцвечивания не располагайте АС в местах, подверженных воздействию прямых солнечных лучей или излишней влажности.
- Не ставьте на акустические системы посторонние предметы, такие как —
 1. Стекланные или фарфоровые изделия.
Вследствие вибрации стекло может упасть, разбиться и причинить вам травму.
 2. Горящие свечи.
Вследствие вибрации свеча может упасть и вызвать возгорание с причинением травм.
 3. Вазы с водой.
Вследствие вибрации ваза может опрокинуться, а вода из нее попасть внутрь и повредить устройство, или вызвать поражение электрическим током.
- Не устанавливайте акустические системы в места, куда попадают брызги воды. Это может стать причиной возгорания, повреждения устройства или причинения травм.
- Не устанавливайте акустические системы в места, где они могут оказаться опрокинутыми или поврежденными падающими предметами. Ровная и жесткая поверхность обеспечивает не только хорошую устойчивость, но и способствует улучшению звучания.
- Пользователь сам несет ответственность за надежность установки и правильность размещения акустических систем. Yamaha не несет ответственности за несчастные случаи, которые могут произойти вследствие неправильной установки или неправильного размещения АС.
- Заметив искажения звука, немедленно уменьшите громкость усилителя. Убедитесь, что подаваемая на вход АС мощность не превышает максимально допустимого входного значения, иначе вы можете повредить акустические системы.
- Не применяйте для чистки химические растворители, так как они могут повредить отделку корпуса АС. Пользуйтесь сухой и чистой тканью.
- Не пытайтесь самостоятельно ремонтировать АС или вносить изменения в конструкцию. По вопросам технического обслуживания обращайтесь в сервисный центр Yamaha. Никогда не вскрывайте корпус.

Примечание:

Хотя в конструкции АС предусмотрено магнитное экранирование, но при очень близком размещении акустических систем к телевизору их работа может вызывать нарушение цветов изображения. В этом случае отодвиньте АС от телевизора.

Меры предосторожности при размещении акустических систем

Эта модель сделана со смещенным вверх центром тяжести, поэтому конструкция не очень устойчива и подвержена опрокидыванию, если не предусмотреть дополнительных средств для повышения устойчивости. Опрокидывание акустической системы может вызвать повреждение самой АС, повредить другие предметы или причинить окружающим травму (вплоть до летального исхода).



■ Для правильной и безопасной эксплуатации

- Устанавливайте АС на прочную и ровную поверхность (на полу или на малой высоте от пола).
- При перемещении АС не толкайте их сбоку, не прилоняйте тяжелых предметов к боковым панелям.
- Не садитесь на акустические системы и не ставьте на них тяжелые предметы.

Вибрация или толчки, вызванные землетрясением или другими экстремальными явлениями, могут вызвать опрокидывание АС. В целях безопасности и для повышения устойчивости АС рекомендуется использовать специальные приспособления (металлические скобы, жгуты и т. п.), которые можно приобрести отдельно.

■ Для повышения устойчивости АС пользуйтесь входящими в комплект опорами

Обязательно устанавливайте АС на опоры вне зависимости от размещения. Входящие в комплект опоры расширяют основание, защищая АС от опрокидывания.

Следует иметь в виду, что даже использование опор при установке акустических систем не дает гарантии от опрокидывания.

Аксессуары в комплекте

- Акустический кабель (4 м)



X1

- Опоры

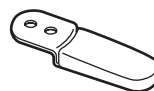

X4

- Винты



X8

- Войлочные прокладки



X4

Размещение акустических систем

Устанавливайте акустические системы на жесткую поверхность, не подверженную вибрации.

■ Использование в качестве обычных стереофонических АС

Для достижения оптимального стереофонического эффекта разверните АС слегка внутрь, чтобы образовался равносторонний треугольник, вершиной которого являлась бы позиция прослушивания.

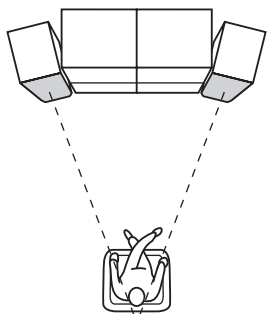

■ Использование в качестве фронтальных АС в системе окружающего звучания

Расположите акустические системы по бокам телевизора. Правильное расположение очень важно, так как именно фронтальные АС создают основу звуковой картины. Акустические системы должны быть повернуты в сторону слушателя и располагаться на одинаковом расстоянии от телевизора, а ВЧ-динамики должны находиться на уровне ушей слушателя.

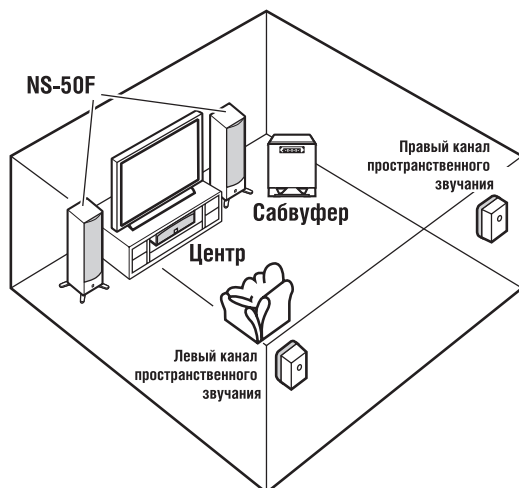

Установка опор

При установке акустических систем используйте прилагаемые опоры для повышения устойчивости.

Для этого предусмотрены восемь отверстий в основании АС.

■ Порядок действий

1. Вставьте винт во внутреннее отверстие опоры, совместите его с внутренним отверстием в основании АС и заверните. Затягивать винт пока не надо.



2. Вставьте винт во внешнее отверстие опоры, совместите его с внешним отверстием в основании АС и заверните.
3. Затяните оба винта.
4. Приклейте войлочную прокладку к нижнему концу опоры.
5. Тем же способом прикрепите другие опоры к остальным углам в основании АС. Проверьте надежность крепления всех четырех опор.

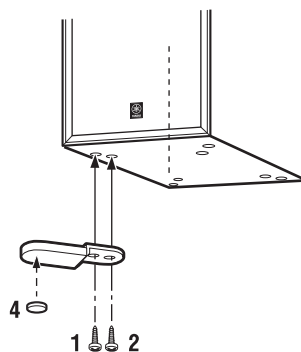

Примечание:

Будьте осторожны при перемещении акустических систем, не толкайте их в боковые панели, так как они могут упасть, получить повреждение или причинить вам травму.

Подключение акустических систем

Перед выполнением любых соединений обязательно выключайте усилитель.

■ Подготовка акустических кабелей

Аккуратно снимите примерно 10 мм изоляции, оголив жилы на обоих концах кабеля. Плотно скрутите оголенные жилы.



■ Подсоединение кабелей

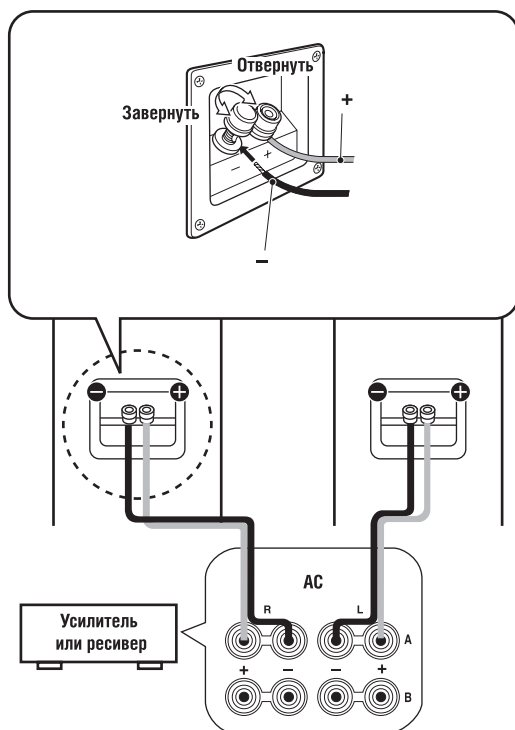

Примечания:

- Убедитесь, что оголенные жилы проводов не соприкасаются друг с другом. В противном случае это может вызвать повреждение АС и усилителя.
- Левую АС подключите к левым акустическим клеммам усилителя, а правую — к правым. Будьте внимательны: не перепутайте полярность (+, -). Если какая-либо АС окажется подключенной с обратной полярностью, в звуке будет не хватать нижних частот.

■ Использование штекеров типа «банан»

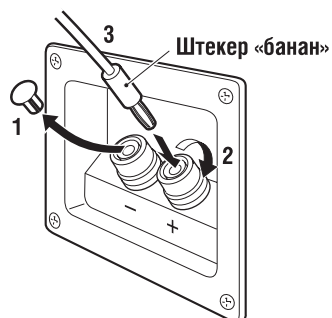

1. Снимите колпачок винтовой клеммы, аккуратно потянув его на себя.
2. Затяните головку клеммы.
3. Вставьте штекер «банан» в отверстие клеммы.

Снятие декоративной панели

Декоративная панель крепится к передней части корпуса в шести точках, и может сниматься при необходимости. Чтобы снять панель, возьмитесь двумя руками за края сверху, и потяните на себя. Отсоединив верхнюю часть, аккуратно потяните на себя нижнюю часть, и снимите всю панель. Чтобы установить декоративную панель на место, совместите шесть штифтов с шестью отверстиями в корпусе и прижмите.

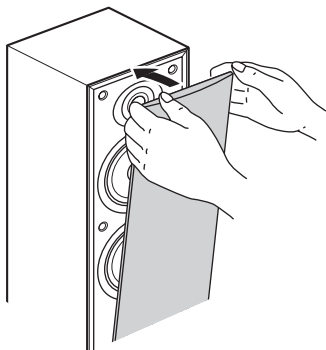

Примечание:

Снимая декоративную панель, не прикасайтесь к динамикам и не прилагайте излишних усилий, если пользуетесь вспомогательными инструментами.

Технические характеристики

Тип 2-полосные АС с фазоинвертором и магнитным экранированием

Динамики Купольный ВЧ-динамик 3 см (1 дюйм), два НЧ-динамика с диффузором 16 см (6,5 дюйма)

Импеданс 6 Ом

Диапазон воспроизводимых частот 35 Гц - 35 кГц

Номинальная входная мощность 80 Вт

Максимальная входная мощность 240 Вт

Чувствительность 90 дБ/ 2,83 В/м

Частота кроссовера 2 кГц

Габариты (с опорами) (ШхВхГ) 233 x 880 x 271 мм

Масса 12,5 кг

* Вследствие постоянного совершенствования продукции характеристики могут быть изменены без предварительного уведомления.