

DENON DJ

SC5000 PRIME

Руководство пользователя

Руководство пользователя

Введение

Благодарим за покупку SC5000 Prime. В Denon DJ известно, насколько серьезно диджеи относятся к музыке, и потому нами было разработано оборудование для создания лучших представлений, какие только возможны.

Особенности:

- 7" HD мультитач дисплей
- Цифровые аудио выходы 24-bit/96kHz
- Двухслойное воспроизведение с отдельными аудио выходами
- Воспроизведение в открытых аудио форматах (FLAC, ALAC, WAV)
- 8 многофункциональных триггеров для Cues, Loops, Slices и Rolls
- 8" прочный металлический Jog wheel с HD дисплеем
- Настраиваемый цвет RGB вокруг Jog wheel
- (3) USB и (1) SD вход для воспроизведения
- Выход LAN для объединения до четырех проигрывателей
- ПО Engine Prime

Комплектация

SC5000 Prime

(2) Аудио кабель RCA (стерео пары)

Кабель USB

Кабель расширения USB

Сетевой кабель

Кабель питания

"Тряпочка для очистки

Карта скачивания ПО

Руководство пользователя

Руководство по безопасности и гарантии

Важно: посетите denondj.com и найдите страницу для **SC5000 Prime** для скачивания Engine Prime

Поддержка

Для получения последней информации о продукте (документация, технические характеристики, системные требования, информация о совместимости и т.п.) и регистрации продукта зайдите на сайт denondj.com.

Для дополнительной поддержки продукта зайдите на страницу denondj.com/support.

Установка

1. Проверьте, чтобы все устройства были **выключены** или чтобы их уровни громкости были в **минимальном** положении.
2. Подключите аудио выходы SC5000 Prime (**Layer A/B** или **Digital Outputs A/B**) к входам микшера.
3. Подключите порты **Link** SC5000 Prime в соответствии с одним из примеров подключения.
4. Подключите выходные устройства (виниловые проигрыватели, наушники, усилители, колонки и т.п.) к выходам микшера.
5. Подключите все устройства к источникам питания.

При запуске сессии включите (1) SC5000 Prime и другие входные источники, (2) микшер и потом (3) устройства вывода.

При завершении сессии выключите (1) устройства вывода, (2) микшер и потом (3) SC5000 Prime и другие входные источники.

Схемы подключения

Позиции показанные, но не представленные в [Introduction > Box Contents](#), продаются отдельно.

Пример 1

Показывает два SC5000 Prime с подключенными портами **Link** друг к другу напрямую.

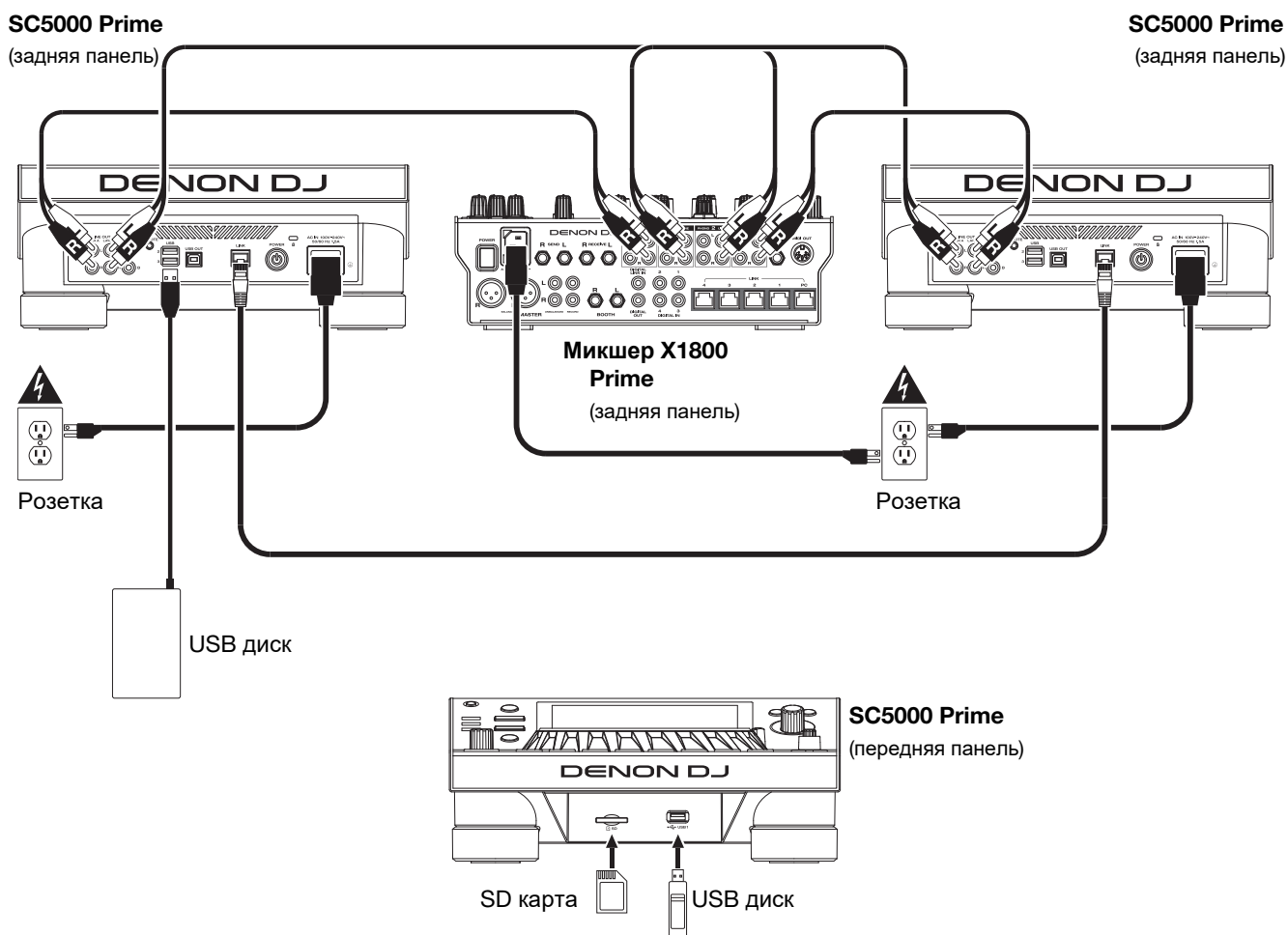

Пример 2

Показывает четыре SC5000 Prime, с подключенными портами **Link** к портам **Link Ports 1–4** микшера X1800 Prime. Все четыре прибора работают чере микшер.

Замечание: при использовании в данной конфигурации другого микшера, подключайте порты **Link** к Ethernet хабу, а не к микшеру.

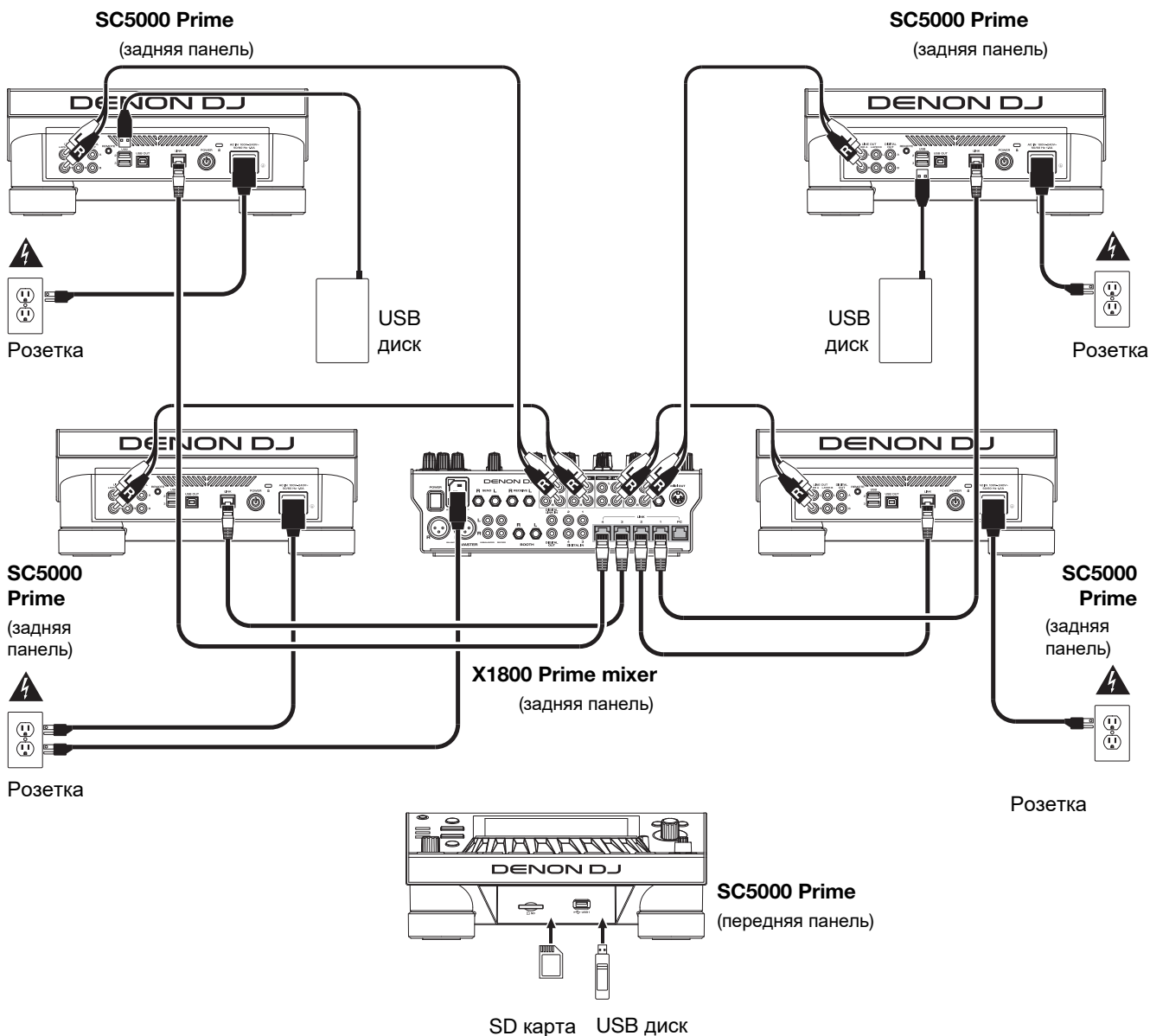

Предупреждение: это мобильное устройство. Сохраняйте расстояние не менее 20 сантиметров между излучающей структурой и вашим телом или окружающими людьми.

Анализ устройств и файлов

SC5000 Prime может воспроизводить файл с устройств USB, SD карт и других подключенных приборов SC5000 Prime. Проверьте использование поддерживаемых файловых систем (для USB дисков или SD карт) и файловых форматов (для музыкальных файлов), представленных ниже.

Supported file systems: exFAT, FAT32 (рекомендуется), HFS+ (только чтение), NTFS (только чтение)

Supported file formats:

AAC/M4A	MP3 (32–320 kbps, VBR)
AIF/AIFF (44.1–192 kHz, 16–32-bit)	MP4
ALAC	Ogg Vorbis
FLAC	WAV (44.1–192 kHz, 16–32-bit)

Несмотря на то, что SC5000 Prime способен воспроизводить непроанализированные треки, предварительный анализ позволяет организовать более эффективную работу. Трек можно проанализировать одним из двух способов:

- **На SC5000 Prime, загрузите трек:** при загрузке трека SC5000 Prime автоматически проанализирует его (если он уже не был проанализирован). Время проверки зависит от длины трека. Можно сразу начать воспроизведение трека с начала, но придется дождаться момента для завершения анализа трека.
- **С помощью ПО Engine Prime:** позволяет провести предварительный анализ музыкальной библиотеки для работы с SC5000 Prime. Также программу можно использовать для организации библиотеки путем создания крейтов и плей-листов. Программа также управляет свойствами SC5000 Prime (см. раздел [Operation](#)).

Зайдите на denondj.com и найдите страницу **SC5000 Prime** для скачивания программы Engine Prime.

Для извлечения диска USB или SD карты:

1. Проверьте, чтобы треки не воспроизводились ни на каком подключенном SC5000 Prime. Извлечение устройства выгружает его треки из **всех** подключенных приборов SC5000 Prime.
2. Нажмите **Media Eject**. На главном дисплее появится список подключенных устройств.
3. Нажмите и удерживайте палец на имени устройства до тех пор, пока имя устройства не исчезнет из списка. Если на устройстве воспроизводится трек, Вас спросят, нужно ли продолжить извлечение, которое остановит воспроизведение. Нажмите **Cancel** для отмены или **OK** для извлечения.

Для извлечения дополнительных устройств повторите шаг 3.

Для возврата к предыдущему экрану снова нажмите **Media Eject**, или нажмите **X** в верхнем правом углу.

Сетевая работа

Можно организовать совместную работу нескольких приборов SC5000 Prime, открывая общий доступ к базам данных треков, информации по таймингу и BPM и т.п. Данная возможность дает некоторые преимущества при выступлениях. К примеру, при использовании четырех SC5000 Prime, один прибор можно использовать для навигации по **всем** трекам на **всех** устройствах (USB диски или SD карты), подключенных к **любому** из четырех приборов SC5000.

Для совместной работы SC5000 Prime используются сетевые кабели из комплекта поставки:

- при работе с двумя SC5000 Prime, подключите их два порта **Link**.
- если вы используете два и более SC5000 Prime, подключите каждый из их портов **Link** к порту **Link (1–4)** на микшере Denon X1800 Prime.
- если вы используете два и более SC5000 Prime, подключите каждый из их портов **Link** к порту Ethernet на роутере.

Когда SC5000 Prime подключен к сети, загорается подсветка **Network (Media Status)**.

Конфигурация

SC5000 Prime имеет несколько установок, которые можно настраивать в Shortcuts (базовые установки) и Preferences (расширенные установки). См. [Operation > Configuration](#) для изучения данных установок.

Для открытия Shortcuts нажмите **Shortcuts**.

Для открытия Preferences нажмите и удерживайте **View/Preferences/Utility**.

ВОЗМОЖНОСТИ

Верхняя панель

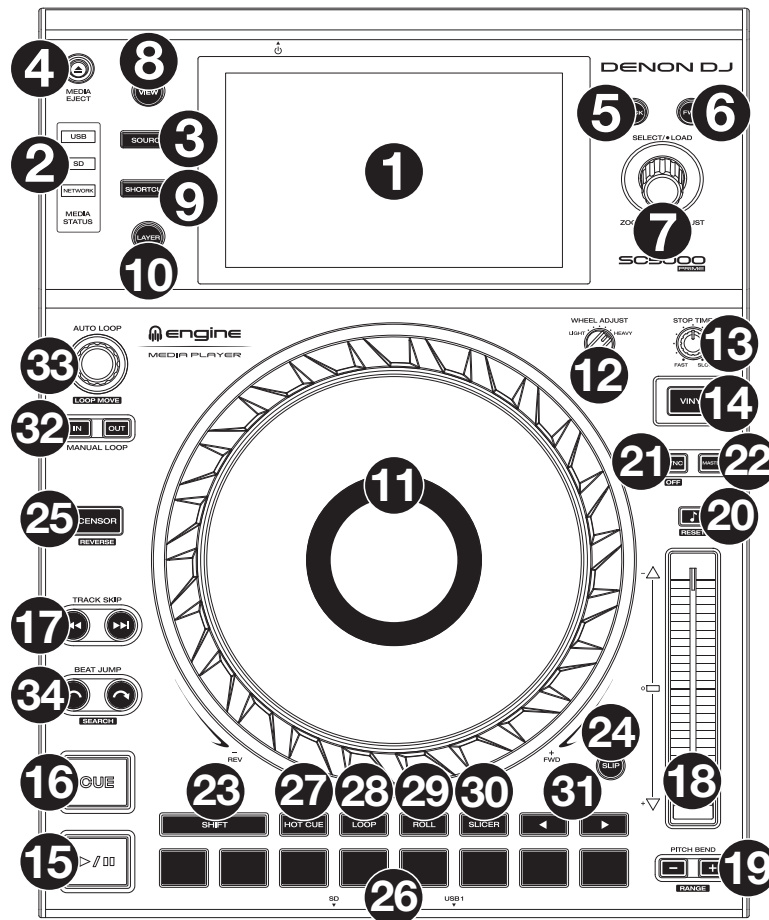

Выбор медиа накопителя и просмотр

- Главный дисплей:** полноцветный мультитач дисплей, отображающий информацию о текущей работе SC5000 Prime. Для управления интерфейсом коснитесь дисплея (и используйте регулировки). См. раздел [Operation > Main Display Overview](#).
- Выбор медиа:** загораются для отображения соответствующего подключенного медиа носителя: **USB**, **SD** или **Network**.
- Source:** нажмите кнопку для отображения на главном дисплее списка доступных устройств, подключенных к SC5000 Prime (другие приборы SC5000 Prime, USB диски, SD карты и т.п.). Для выбора устройства, нажмите на него в списке.
- Media Eject:** нажмите для отображения на главном дисплее списка доступных устройств, подключенных к SC5000 Prime (USB диски, подключенные к USB портам или SD карта, установленная в слот SD).
Для извлечения устройства убедитесь, что нет воспроизведения треков (извлечение устройства выгружает треки из всех сетевых приборов SC5000 Prime), и затем удерживайте палец на имени устройства на главном дисплее, до тех пор пока не исчезнет имя.
- Back:** нажмите кнопку для перехода к предыдущему окну. Находясь в Performance View, нажмите кнопку для входа в Browse View.
- Forward:** нажмите кнопку для перехода к следующему окну. Находясь в Performance View, нажмите кнопку для входа в Browse View.
- Select/Load:** во время выступления поверните ручку увеличения или уменьшения звуковой волны трека.
 Находясь в Browse View, поверните ручку для навигации по списку. Нажмите ручку для выбора нужного пункта и загрузки выбранного трека на деку. Для быстрого пролистывания списка нажмите и удерживайте **Shift** и поворачивайте ручку.
- View/Preferences/Utility:** нажмите кнопку для переключения между режимами отображения библиотеки и треков. Нажмите и удерживайте кнопку для входа в окно Preferences и Utility.
- Shortcuts:** нажмите кнопку для доступа к короткому меню воспроизведения и опциям дисплея.

Регулировки воспроизведения и транспорта

10. **Layer:** нажмите для переключения фокуса слоя SC5000 Prime.
11. **Platter:** емкостный сенсорный платтер управляет воспроизводящей головкой при касании и повороте. Дисплей в центре показывает информацию о перформансе, включая текущую позицию воспроизведения, текущий размер авто лупа или текущий слой. Подробнее см. [Operation > Platter Display Overview](#).
Когда нажата кнопка **Vinyl**, вращайте **платтер** для “скретча” трека как если бы это было при виниловой записи. Когда кнопка **Vinyl** выключена (или при касании только стороны **платтера**), поверните **платтер** для временной настройки скорости трека, что полезно для выравнивания бита.
12. **Wheel Adjust:** с помощью этой ручки устанавливается устойчивость платтера к настройкам. Эта ручка включает тормоз на платтер, чтобы предотвратить непреднамеренный дрейф из-за вибрации окружающей среды от низких частот, нестабильности поверхности и т. д.
13. **Stop Time:** управляет скоростью, с которой трек замедляется до полной остановки («время торможения»), когда вы останавливаете его, нажимая **Play/Pause** (▶/||).
14. **Vinyl:** нажмите кнопку для активации или деактивации “режима винила” для платтера. Когда режим включен, поверните **платтер** для “скретча” трека. Когда режим выключен, поверните **платтер** для временной настройки скорости трека, что полезно при выравнивании бита.
15. **Play/Pause** (▶/||): устанавливает трек на паузу и продолжает воспроизведение.
Нажмите и удерживайте **Shift** и затем нажмите эту кнопку для “залипания” трека с начальной точки Cue.
16. **Cue:** во время воспроизведения нажмите кнопку для возврата трека к исходной точке Cue и остановки воспроизведения. Если временная точка Cue не задана, нажмите кнопку для возврата к началу трека. (Для установки точки Cue, когда трек на паузе, поверните **платтер** для перемещения позиции воспроизведения в нужное место и нажмите кнопку.)
Если дека стоит на паузе, нажмите и удерживайте кнопку для воспроизведения трека с начальной точки Cue. Отпустите кнопку для возврата трека в исходную точку Cue и постановки его на паузу. Для продолжения воспроизведения без возврата в точку Cue, нажмите и удерживайте кнопку и затем нажмите и удерживайте кнопку **Play**, а потом отпустите обе кнопки.
Для установки точки Cue во время воспроизведения нажмите и удерживайте **Shift**, и затем нажмите кнопку.
17. **Track Skip:** нажмите любую из этих кнопок для перехода к предыдущему или следующему треку.
Нажмите **Previous Track** в середине трека для возврата к началу трека.

Регулировки Sync & Pitch

18. **Pitch фейдер:** переместите лоя настройки скорости трека. Можно настроить общий диапазон, нажав и удерживая **Shift** и нажимая одну из кнопок **Pitch Bend**. Если активирован Sync, перемещение pitch-фейдера на “мастер” приборе SC5000 Prime изменит скорость всех синхронизированных приборов, в то время как перемещение pitch-фейдера на других приборах не вызовет никакого эффекта.
19. **Pitch Bend +/-:** нажмите и удерживайте одну из этих кнопок для моментального уменьшения или увеличения скорости трека.
Нажмите и удерживайте **Shift** и затем нажмите одну из кнопок для установки диапазона pitch-фейдера.
20. **Key Lock/Pitch Reset:** нажмите кнопку для активации или деактивации режима Key Lock. Когда Key Lock включен, тональность трека остается неизменной даже при изменении его скорости.
Нажмите и удерживайте **Shift** и нажмите кнопку для сброса скорости трека к исходному значению (0%).
21. **Sync/Sync Off:** нажмите для активации синхронизации Sync.
Для синхронизации двух и более SC5000 Prime, нажмите **Sync** на приборе, который будет управлять BPM, и станет “мастером”. После активации Sync на данном приборе нажмите **Sync** на дополнительных приборах. Темп каждого прибора немедленно синхронизируется с темпом мастер-прибора.
Нажмите и удерживайте **Shift** и нажмите кнопку для выключения Sync.
22. **Master:** нажмите кнопку для установки SC5000 Prime в качестве прибора, который управляет главным темпом. Все подключенные SC5000 Prime с активным Sync будут использовать этот темп.

Регулировки Performance

23. **Shift:** нажмите и удерживайте кнопку для доступа к вторичным функциям других регулировок.
24. **Slip:** нажмите кнопку для включения или выключения режима Slip. В режиме Slip, можно переходить к точкам Cue, использовать платтеры или ставить трек на паузу пока продолжается временная шкала трека. Другими словами, когда вы прекращаете какое-либо действие, трек возобновляет нормальное воспроизведение с того места, где бы он был, если бы вы ничего не делали (то есть, как если бы трек воспроизводился все время вперед).
25. **Sensor/Reverse:** нажмите для включения или выключения функции Sensor: воспроизведение трека будет изменено на обратное, но когда вы отпустите кнопку, нормальное воспроизведение возобновится с того места, где оно было бы, если бы вы не включали функцию Sensor (то есть, как если бы трек воспроизводился все время вперед).
7. Нажмите и удерживайте **Shift** и нажмите кнопку для обратного воспроизведения. Повторное нажатие вернет трек к обычному воспроизведению в прямом направлении.

26. **Performance Pads:** данные кнопки (пэды) имеют разные функции на каждой деке в зависимости от текущего режима.
27. **Hot Cue:** нажмите для входа в режим Hot Cue. См. [Operation > Performing > Pad Modes](#).
28. **Loop:** нажмите один раз для входа в режим Manual Loop. Нажмите еще раз для входа в режим Auto Loop. См. [Operation > Performing > Pad Modes](#).
29. **Roll:** нажмите для входа в режим Roll. См. [Operation > Performing > Pad Modes](#).
30. **Slicer:** нажмите для входа в режим Slicer. См. [Operation > Performing > Pad Modes](#).
31. **Parameter** ◀/▶: используются для разных функций в каждом режиме пэда. См. [Operation > Performing > Pad Modes](#).
32. **Loop In/Loop Out:** нажмите любую из этих кнопок для создания точки Loop In или Loop Out. Их размещение определяется настройками **Quantize** и **Smart Loops**. См. [Operation > Configuration > Shortcuts](#).
33. **Auto Loop/Loop Move:** поверните для установки размера авто лупа. Значение отобразится на главном дисплее и дисплее платтера.
Нажмите для вкл. или выкл. авто лупа в текущем месте трека.
Совет: возможно назначение авто лупов на пэды в режиме Manual Loop. См. [Operation > Performing > Pad Modes](#).
Нажмите и удерживайте **Shift** и поверните ручку смены активного лупа влево или вправо.
34. **Beat Jump:** нажмите для перехода вперед или назад по треку. С помощью ручки **Auto Loop** определяется размер бит-перехода.
Нажмите и удерживайте **Shift** и нажмите одну из кнопок для поиска по треку.

Передняя панель

1. **USB порт:** предназначен для подключения USB накопителя. При выборе USB накопителя в качестве источника (нажмите кнопку **Source**) можно использовать дисплей для выбора и загрузки треков на USB накопитель. На задней панели имеется два подобных USB порта. Можно использовать кабель расширения USB из комплекта поставки.
2. **Слот SD карты:** в этот слот вставляется обычная карта памяти SD или SDHC.
При выборе SD карты в качестве источника (нажмите кнопку **Source**) можно использовать дисплей для выбора и загрузки треков на SD карту.

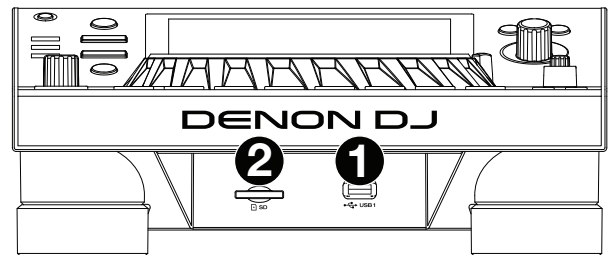

Задняя панель

1. **Вход Power:** к этому входу подключается кабель питания. SC5000 Prime имеет схему защиты, что оставляет прибор включенным в течение 10 секунд после случайной потери питания. В течение 10 секунд после потери питания (на экране появится сообщение), переподключите источник питания для возврата к нормальной работе.
2. **Кнопка Power:** нажмите для вкл. и выкл. SC5000 Prime. Включайте SC5000 Prime только **после** подключения всех источников и **до** включения усилителей и колонок. Выключайте усилители и колонки **до** выключения SC5000 Prime. Нажмите и удерживайте эту кнопку в течение 10 секунд для обнуления SC5000 Prime.
3. **Link Port:** используйте сетевой кабель из комплекта для подключения порта к другому прибору SC5000 Prime или к микшеру Denon X1800 Prime. Каждый сетевой SC5000 Prime может открывать общий доступ к базам данных треков, информации о тайминге и BPM, а также прочие данные о треках.
4. **USB Port to PC (USB Out):** используйте стандартный кабель USB (в комплекте) для подключения данного порта USB к порту USB компьютера. Данное подключение отправляет и получает MIDI сообщения на компьютер и из него.
5. **Rear USB Ports 2/3:** подключите стандартные USB накопители к данным портам USB. При выборе одного из USB накопителя в качестве источника (нажмите кнопку **Source**), можно использовать дисплей для выбора и загрузки треков на USB накопители. Также имеется аналогичный USB порт на передней панели.
6. **Layer A/B Outputs:** используйте стандартные RCA кабели для подключения данных выходов к DJ микшеру. Линейные выходы **A** посылают аудио сигнал из слоя Layer A. Линейные выходы **B** посылают аудио сигнал из слоя Layer B.
7. **Digital Outputs A/B:** используйте стандартные коаксиальные кабели для подключения данных выходов 24-bit/96 KHz к устройствам и микшеру, например, к Denon DJ X1800 Prime.
8. **Remote Input:** используйте стандартный кабель дистанционного запуска для подключения этого входа к выходу дистанционного запуска вашего микшера (если есть). При подключении к микшеру, совместимому с дистанционным запуском, перемещение кроссфейдера в сторону, соответствующую SC5000 Prime, автоматически запустит трек на текущем выбранном слое.
9. **Kensington® Lock Slot:** используется для закрепления SC5000 Prime к столу.

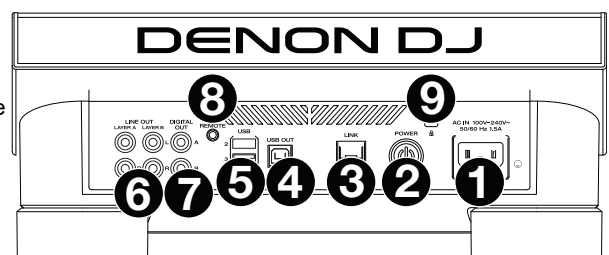

Работа

Обзор главного дисплея

Performance View

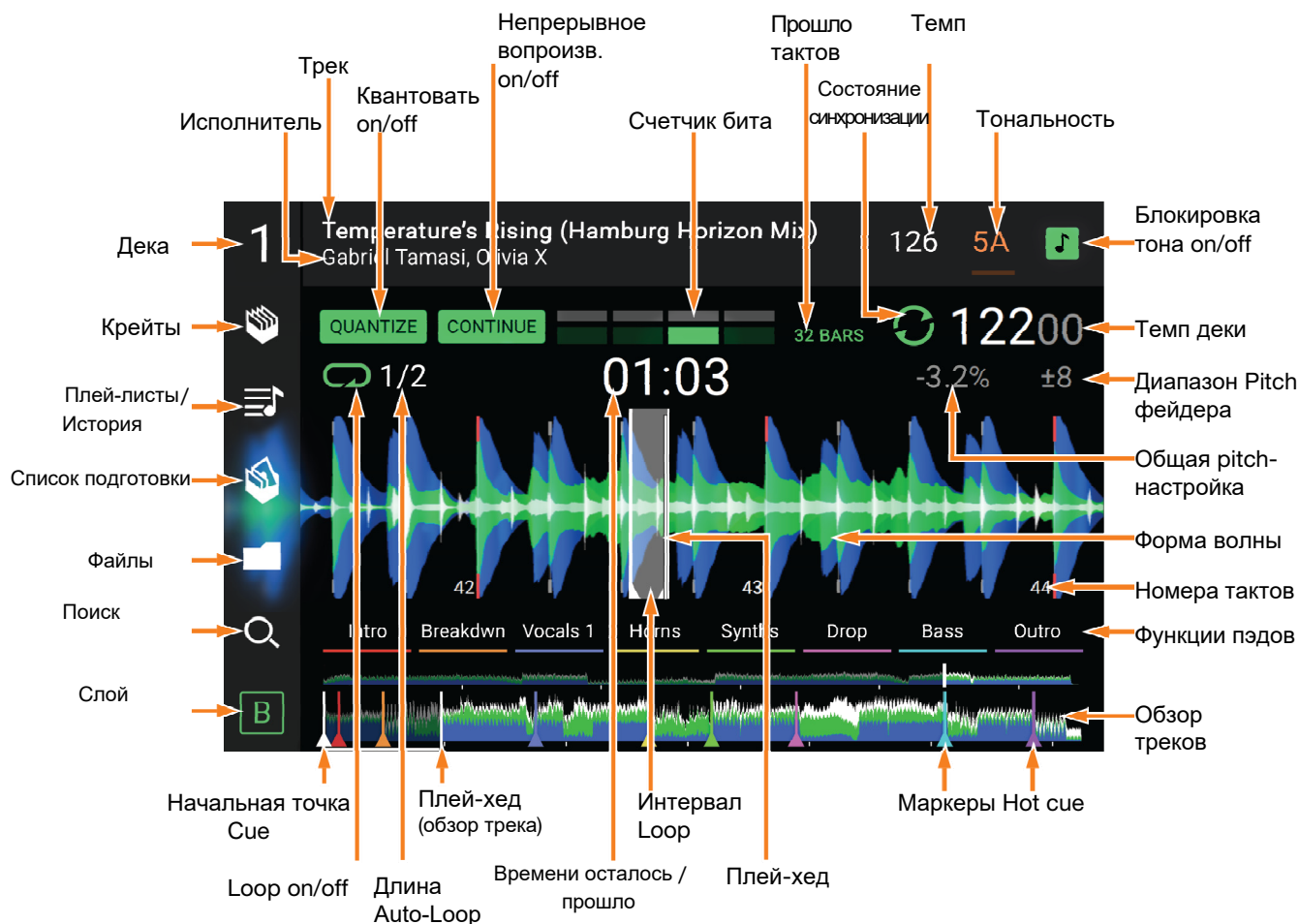

Проведите пальцем влево или вправо на **Обзоре трека** для сканирования по терку пока он стоит на паузе.

Замечание: используется во время воспроизведения если Needle Lock **выкл.** Если Needle Lock **вкл.**, проверьте, что платтер находится в режиме Vinyl (нажмите **Vinyl**) и коснитесь платтера. См. [Configuration > Preferences](#).

Раздвиньте или **сожмите пальцы** на **форме волны** для изменения масштаба. Для этого также можно повернуть ручку **Select/Load**.

Нажмите на значок для выбора (например, значки для Крейтов, Плей-листов, Списка подготовки, Файдов или Поиска на левой стороне).

Нажмите кнопку для вкл. или выкл. (например, квантование Quantize, продолжение Continue или блокировка тональности Key Lock).

Нажмите на время для переключения режимов отображения прошедшего и оставшегося времени.

В Performance View также возможно показать или скрыть бит-сетку. Бит-сетка автоматически определяется и настраивается при анализе трека.

Для отображения контролей бит-сетки нажмите и удерживайте ручку **Select/Load** в течение секунды. На дне дисплея отобразится шесть кнопок, а на форме волны появятся маркеры бит-сетки.

Для обнуления бит-сетки нажмите **Reset**.

Для сдвига даун-битов бит-сетки влево или вправо нажмите кнопки < или >, либо поверните ручку **Select/Load**.

Для свободного сдвига бит-сетки влево или вправо перемещайте **платтер**.

9 **Чтобы уполонинить или удвоить число маркеров бит-сетки**, нажмите /2 или X2.

Чтобы скрыть контроли бит-сетки, нажмите **Close**.

Вид обозревателя Browse View

Используйте вид обозревателя Browse View, чтобы посмотреть музыкальную библиотеку и загрузить трек на деку. также можно искать по крейтам, плей-листам, добавлять треки в список Prepare и проводить поиск треков с помощью сортировки и фильтров.

Важно: на сайте denondj.com найдите страницу с **SC5000 Prime** для скачивания Engine Prime.

Используйте пять иконок слева для навигации в Browse View:

- **Crates:** крейты - коллекции треков, организованные по желанию. У вас могут быть крейты для разных жанров или стилей, для альбомов определенного десятилетия и т.д. Вы можете использовать прилагаемое программное обеспечение Engine Prime для создания и использования крейтов.

- **Playlists/History:** плей-листы и - списки треков, сгруппированные в определенном порядке. Вы можете иметь плей-листы для разных типов клубов и мероприятий, для определенных жанров и т.п. Engine Prime можно использовать для создания плей-листов. Если пре-листов нет, в этом разделе отображается только история.
- **Prepare:** можно загружать треки в список Prepare, и к ним можно обратиться позже, когда это будет нужно (без необходимости поиска данных треков по всей библиотеке).
- **Files:** используется для просмотра списка всех файлов на USB накопителе или карте SD.
- **Search:** используется для поиска треков по ключевому слову. Результаты поиска основаны на названии альбома, имени исполнителя, названии трека, тональности и темпе.

Проведите по списку вверх или вниз для его просмотра (например, список крейтов, плей-листов или треков). Также можно нажать кнопку **Back** или **Forward** для выбора списка и затем повернуть ручку **Select/Load**. Нажмите и удерживайте **Shift** и поверните ручку **Select/Load** для быстрого пролистывания списка. Вы также можете нажать и перетащить полосу прокрутки по правому краю списка.

Нажмите значок или элемент в списке, чтобы выбрать его. Также можно нажать ручку **Select/Load**.

Переведите трек вправо для его загрузки на деку. Также можно нажать ручку **Select/Load**.

Переведите трек влево для добавления в список Prepare. Также можно нажать и удерживать **Shift** и нажать ручку **Select/Load**. Чтобы удалить трек переведите трек влево в списке Prepare.

Нажмите и удерживайте палец на треке, чтобы отобразить его информационное окно. Нажмите на информационное окно, чтобы закрыть его.

Нажмите на поле поиска Search и используйте клавиатуру, которая появится на дисплее, чтобы найти трек по ключевому слову. Результаты поиска основаны на названии альбома, имени исполнителя, названии трека, тональности и темпе.

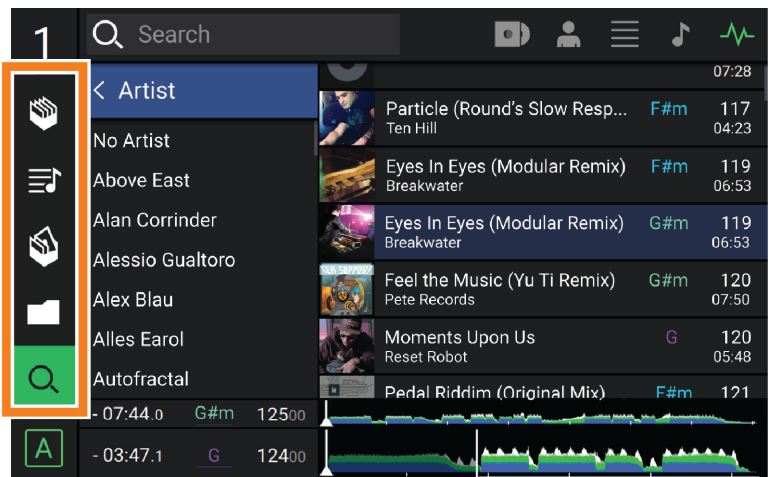

Обзор дисплея платтера

Обычно дисплей платтера показывает следующую информацию:

- текущая позиция воспроизведения.
- обложка альбома текущего трека.

Дисплей платтера временно показывает следующую информацию:

- текущий размер Auto loop после поворота ручки **Auto Loop**.
- текущий слой после нажатия кнопки **Layer**.
- позицию вторичной воспроизводящей головки, когда активен режим **Slip**.



Исполнение

Загрузка и удаление треков

При просмотре любого списка треков:

Для загрузки трека на деку перетащите трек вправо или нажмите ручку **Select/Load**.

Для добавления трека в список Prepare перетащите трек влево, либо нажмите и удерживайте **Shift** и нажмите ручку **Select/Load**.

Для отображения информации о треке нажмите и удерживайте палец на нем.

При просмотре списка Prepare:

Для удаления трека из списка Prepare перетащите трек влево.

Для удаления всех треков из списка Prepare нажмите кнопку **Clear** в верхнем правом углу дисплея.

Поиск и фильтрация треков

Для поиска нажмите на поле **Search** и используйте появившуюся экранную клавиатуру. Результаты поиска основаны на названии альбома, имени исполнителя, названии трека, тональности и темпе.

Для скрытия клавиатуры нажмите на **значок клавиатуры** в нижнем правом углу виртуальной клавиатуры или нажмите в любом месте экрана не на клавиатуре или на поле поиска Search.

Для фильтрации треков нажмите **Genre**, **Album**, **Artist**, **Key** или **BPM** и потом нажмите на одну из доступных опций. Будут отображаться только треки с тэгами жанра Genre, альбома Album, исполнителя Artist, тональности Key или темпа BPM. (По умолчанию тональность записывается с использованием системы Camelot).

Замечание: также можно использовать Preferences для установки отображения треков только с одной тональностью или треков с совместимыми тональностями, а также “допуск” фильтра BPM.

См. [Configuration > Preferences](#).

Для сортировки списка по альбому, исполнителю, имени трека, тональности и темпу нажмите одну из 5 иконок в верхнем правом углу.

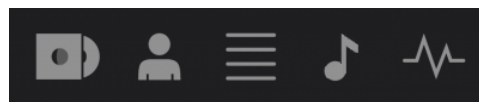

Album Artist Track Key BPM

Воспроизведение и Cueing

Для воспроизведения или паузы трека нажмите **Play/Pause** (▶/||).

Для скретча трека нажмите **Vinyl** и затем вращайте **платтер**.

Для установки точки Cue нажмите **Shift+Cue** в нужном месте во время воспроизведения.

Для возврата к точке Cue и остановки нажмите **Cue**.

Для возврата к точке Cue и сохранения воспроизведения нажмите **Shift+Play/Pause** (▶/||).

Для реверса воспроизведения нажмите **Shift+Censor/Reverse**. Кнопка будет мигать пока воспроизведение реверсировано.

Для возврата к обычному воспроизведению нажмите **Censor/Reverse**.

Для цензуры воспроизведения нажмите и удерживайте **Censor**.

Для возврата к обычному воспроизведению отпустите **Censor**. Нормальное воспроизведение восстановится с того места, где бы оно было, если бы функция Censor не была активирована.

Для перехода к предыдущему или следующему треку нажмите одну из кнопок **Track Skip** ◀/▶.

Для возврата к началу трека нажмите **Track Skip** ◀ в середине трека.

Для быстрого сканирования по треку нажмите и удерживайте **Shift** и потом нажмите одну из кнопок **Beat Jump**.

Для вкл. или выкл. режима Slip Mode нажмите **Slip**. В режиме Slip Mode, можно переходить к контрольным точкам Cue, использовать платтер или приостанавливать трек, пока продолжается график трека (нижняя половина формы волны на главном дисплее будет продолжать двигаться вперед). Когда Вы останавливаете какое-либо выполняемое действие, трек возобновляет нормальное воспроизведение с того места, где он была бы, если бы Вы ничего не делали.

Для перехода в заданное место трека:

- Если Needle Lock **выключен**: нажмите на нужное место на треке.
- Если Needle Lock **включен**: приостановите воспроизведение и нажмите на нужное место в треке. Также можно, переведя **платтер** в режим Vinyl (нажать кнопку **Vinyl**), коснуться поверхности **платтера** и нажать на нужное место трека.

См. [Configuration > Preferences](#), чтобы получить дополнительную информацию о Needle Lock.

Для изменения масштаба формы волны расположите два пальца на дисплее и растяните-стяните их вместе, либо поверните ручку **Select/Load**.

Лупинг и бит-джампинг

Для создания крейта и активации **Auto loop** нажмите ручку **Auto Loop**.

Для установки длины **Auto loop** поверните ручку **Auto Loop** для выбора числа битов: 1/32, 1/16, 1/8, 1/4, 1/2, 1, 2, 4, 8, 16, 32, или 64.

Для создания и активации ручного лупа **Manual loop** нажмите **Loop In** для установки начальной точки и затем нажмите **Loop Out** для установки конечной точки. Луп будет немедленно активирован и будет отображаться как затененная область в форме волны и обзоре трека.

Для выключения **Loop** нажмите ручку **Auto Loop**.

Для перемещения **Loop** нажмите и удерживайте **Shift** и поверните ручку **Auto Loop** во время активности лупа.

Для удвоения или уполовинивания длины **Loop** поверните ручку **Auto Loop** во время активности лупа.

Для перемещения по треку нажмите одну из кнопок **Beat Jump**. При каждом нажатии трек будет пропущен на длину **Auto Loop**, который можно установить поворотом ручки **Auto Loop**.

Настройка синхронизации и высоты тона

Для активации синхронизации нажмите **Sync** на приборе, который будет управлять BPM, он становится “мастером”. После активации **Sync** на данном приборе, нажмите **Sync** на дополнительных приборах. Темп каждого прибора автоматически синхронизируется с темпом “мастер”-прибора.

Значок синхронизации на дисплее показывает текущий статус:

- **Sync Off**: синхронизация выключена.
- **Tempo Sync**: синхронизирован только темп (BPM будет настроен в соответствии с темпом “мастер”-прибора).
- **Beat Sync**: темп будет синхронизирован, и трек автоматически согласован с треком на “мастер”-приборе.

Для выключения синхронизации на **SC5000 Prime** нажмите **Shift+Sync**.

Для назначения другого **SC5000 Prime** в качестве Мастера нажмите **Master**. Все подключенные приборы **SC5000 Prime** с включенными **Sync** будут использовать темп данного прибора.

Для настройки тональности трека переместите **pitch-фейдер**. Это можно сделать только тогда, когда дека не синхронизирована.

Важно: если **Sync** активна, перемещение **pitch-фейдера** на “мастер”**SC5000 Prime** изменит скорость всех синхронизированных приборов, в то время как перемещение **pitch-фейдера** на других приборах - нет.

Чтобы настроить высоту трека нажмите и удерживайте кнопки **Pitch Bend** **-/+**.

Для настройки диапазона **pitch-фейдера** нажмите и удерживайте **Shift** и нажмите одну из кнопок **Pitch Bend** **-/+** для выбора **±4%, 8%, 10%, 20%, 50%** или **100%**.

Для сброса тона трека на **0%** нажмите **Shift+Key Lock/Pitch Reset**. Тональность трека вернется к оригинальной (**0%**) вне зависимости от положения **pitch-фейдера**.

Для блокировки или разблокировки тональности трека, нажмите значок **Key Lock** на главном дисплее или нажмите **Shift+Key Lock**.

Когда функция **Key Lock** включена, тональность трека остается неизменной при настройке скорости трека.

Режимы пэдов

8 пэдов имеют разные функции в каждом режиме пэда. Кнопки **Parameter** ◀/▶ производят настройки для каждого режима.

Для входа в каждый режим пэда нажмите соответствующую кнопку: **Hot Cue**, **Loop**, **Roll** или **Slicer**.

Режим Hot Cue

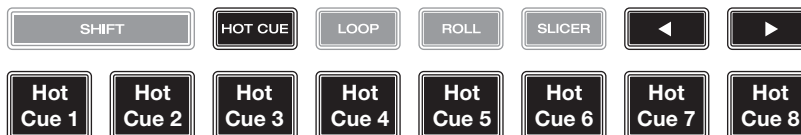

В режиме Hot Cue можно использовать каждый пэд для перехода к установленной точке Hot cue.

Совет: можно использовать Engine Prime для для установки, присвоения имен и назначения цветов точкам Hot Cue. Имена и цвета появятся на дисплее для справки.

Для назначения Hot cue на пэд нажмите негорящий пэд в нужном месте трека. Пэд загорится при назначении точки Hot cue.

Для перехода в точку Hot cue нажмите соответствующий пэд.

Для снятия Hot cue с пэда нажмите **Shift** и нужный пэд. Пэд выключится после снятия с него точки Hot cue.

Режимы Loop

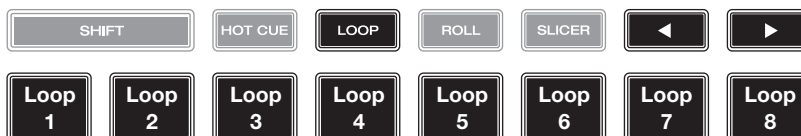

В режиме Manual Loop можно использовать каждый пэд для активации назначенного лупа. Нажатие Loop в первый раз всегда осуществляет вход в режим Manual Loop.

Совет: для установки и присвоения имен лупам можно использовать Engine Prime.

Для назначения лупа на пэд и его активации нажмите негорящий пэд для создания в текущем месте точки Loop In, затем нажмите его снова для создания в новом месте точки Loop Out. Также можно назначить на пэд Auto loop, нажав негорящий пэд в режиме Auto loop. Луп активируется автоматически, и пэд загорится.

Для активации лупа нажмите соответствующий пэд.

Для удаления лупа нажмите **Shift** и нужный пэд.

В режиме Auto каждый пэд можно использовать для создания и активации Auto loop. Нажатие Loop в режиме Manual Loop приведет ко входу в режим Auto Loop.

Для активации Auto loop нажмите пэд. На дисплее отобразится длина Auto loop для каждого пэда.

Для деактивации Auto loop снова нажмите пэд.

Режим Roll

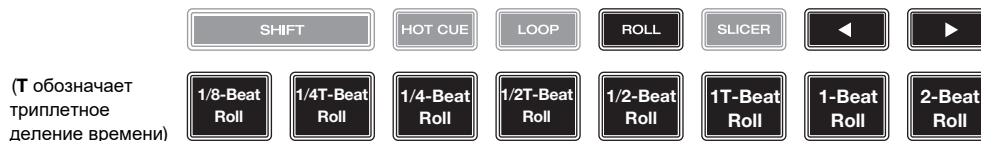

В режиме Roll можно нажать и удерживать каждый пэд, чтобы вызвать «катушку лупа» определенной длины, в то время как временная шкала трека продолжается (нижняя половина формы волны на дисплее будет продолжать двигаться вперед). Когда вы отпускаете пэд, трек возобновляет нормальное воспроизведение с того места, где он был бы, если бы вы ничего не делали (то есть, как если бы трек все время воспроизводился вперед).

Чтобы запустить катушку (roll) нажмите соответствующий пэд. Пэды с триплетными катушками лупа обозначаются другим цветом.

Режим Slicer

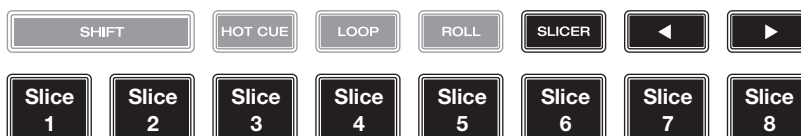

В режиме Slicer 8 пэдов представляют 8 последовательных битов - «срезов» - в бит-сетке. Когда вы нажимаете **Slicer**, вы автоматически активируете 8-битовый луп. Текущий воспроизводимый фрагмент представлен текущим освещенным пэдом; свет будет «двигаться через пэды» по мере прохождения фразы с 8 срезами. Вы можете нажать на пэд, чтобы воспроизвести этот фрагмент. Когда вы отпустите пэд, трек возобновит нормальное воспроизведение с того места, где он была бы, если бы вы не нажимали его (то есть, как если бы трек все время воспроизводился вперед).

Чтобы воспроизвести фрагмент нажмите соответствующий пэд.

Конфигурация

Важно: все элементы на экране ярлыков Shortcuts также находятся в настройках. Если вы измените настройку на одном экране, она также изменит ее на другом.

Ярлыки

Для открытия экрана ярлыков Shortcuts нажмите **Shortcuts**.

Для закрытия экрана ярлыков Shortcuts нажмите **X** в верхнем правом углу.

Находясь в экране Shortcuts нажмите на опцию для ее выбора:

- **Layer Color:** определяет цвет светового кольца вокруг платтера для каждого слоя. Нажмите **A** или **B** в центре для выбора слоя, а потом нажмите на цвет для его выбора. Световое кольцо поменяет цвет. Нажмите **X** для возврата к предыдущему экрану.
- **Cue/Loop Quantization:** определяет степень квантования для временных характеристик. Выберите 1/8 бита, 1/4 бита, 1/2 бита, 1 бит или 4 бита.
- **Sync Mode:** определяет степень синхронизации, применяемой при нажатии кнопки Sync на SC5000 Prime:
 - **Tempo:** синхронизируется только темп (BPM будет согласован с темпом мастер-деки).
 - **Beat:** синхронизируется темп, а трек автоматически будет согласован с треком на мастер-приборе.
 - **Bar:** синхронизируется темп, а трек автоматически будет согласован с треком на мастер-приборе (нижние доли каждого бара будут выровнены).
- **Screen Brightness:** определяет яркость главного дисплея: **Low**, **Mid**, **High** или **Max**.
- **Player #:** определяет номер этого плеера. При выборе исходного устройства для просмотра этот номер отображается рядом с именем устройства на дисплее.

Предпочтения

Для открытия экрана Preferences нажмите и удерживайте **View/Preferences/Utility** и затем нажмите закладку **Preferences**.

Для закрытия экрана Preferences нажмите **X** в верхнем правом углу.

На экране Preferences проведите пальцем вверх или вниз, чтобы прокрутить опции, и коснитесь опции, чтобы выбрать ее:

- **Track Start Position:** этот параметр определяет, где находится начало трека после его загрузки. Выберите фактическое начало файла (**Track Start**) или автоматически обнаруженное начало аудиосигнала (**Cue Position**).
- **Default Speed Range:** определяет диапазон **pitch-фейдера**. Выберите **+4%**, **8%**, **10%**, **20%**, или **50%**.
- **Sync Mode:** определяет степень синхронизации, применяемой при нажатии кнопки Sync на SC5000 Prime:
 - **Tempo:** синхронизируется только темп (BPM будет согласован с темпом мастер-деки).
 - **Beat:** синхронизируется темп, а трек автоматически будет согласован с треком на мастер-приборе.
 - **Bar:** синхронизируется темп, а трек автоматически будет согласован с треком на мастер-приборе (нижние доли каждого бара будут выровнены).
- **Cue/Loop Quantization:** определяет степень квантования для временных характеристик: точки hot cue, лупы и катушки лупов. Выберите 1/8 бита, 1/4 бита, 1/2 бита, 1 бит или 4 бита.
- **Paused Hot Cue Behavior:** определяет, как пэды будут воспроизводить свои метки быстрого доступа Hot cue. Если установлено значение **Momentary**, воспроизведение начнется с метки Hot cue при нажатии и удерживании ее пэда - отпустите пэд для возврата к метке Hot cue. При установке на **Trigger** воспроизведение начнется с метки Hot cue (и продолжится), когда вы нажмете и отпустите ее пэд.

- **Default Loop Size:** определяет исходный размер Auto loop при загрузке нового трека на деку: **1, 2, 4, 8** или **16** битов.
- **Smart Loops:** определяет, будет ли Manual loop автоматически расширяться или уменьшаться до обычной длины (например, 2 бита, 4 бита, 8 битов и т.д.) при его установке. Выберите **On** или **Off**. Этот параметр работает независимо от параметра квантования.
- **Time Format:** определяет, влияет ли регулировка высоты звука на отображение времени трека. Когда установлено **Static**, время треку соответствует местоположению на треке, как обычно; регулировка высоты звука не влияет на это. При установке на **Dynamic** время трека будет автоматически корректироваться с учетом изменений высоты тона. Например, если вы установите pitch-фейдер на **-8%**, время трека увеличится так, что он будет на 8% больше.
- **Track End Warning:** определяет, как долго до конца трека SC5000 будет предупреждать вас о том, что он подходит к концу. Если трек находится на выбранном в данный момент слое, кольцо **платтера** и **обзор трека** будут мигать. Если трек находится на противоположном слое, кнопка **Layer** будет мигать.
- **Lock Playing Deck:** определяет, сможете ли вы загрузить трек в деку во время его воспроизведения. Выберите **On** или **Off**. Когда этот параметр включен, дека должна быть приостановлена, чтобы загрузить в нее трек.
- **Needle Lock:** определяет, можете ли вы нажать **обзор трека** на дисплее, чтобы перейти к этому месту трека во время воспроизведения. Выберите **On** или **Off**. Вы можете использовать обзор трека, когда воспроизведение остановлено независимо от этой настройки. В качестве альтернативы, убедитесь, что **платтер** находится в режиме **Vinyl** (нажмите **Vinyl**, чтобы он загорелся), коснитесь поверхности **платтера** и нужного места в **обзоре трека**.
- **Pad Lock:** определяет, включены или отключены пэды и кнопки режима пэдов (**Hot Cue, Loop, Roll, Slicer**). Выберите **On** или **Off**.
- **Key Notation:** определяет, как тональность трека отображается на дисплее. Вы можете просмотреть тональность как **Sharps, Flats, Open Key** или **Camelot**.
- **Key Filter:** определяет, будет ли фильтр тональности **Key** отображать треки только с одной тональностью (**Match**) или треки с совместимыми тональностями (**Compatible**).
- **BPM Range:** определяет минимальные и максимальные значения BPM, которые будут использоваться при анализе треков: **58–115, 68–135, 75–155** или **88–175** BPM.
- **BPM Filter Tolerance:** определяет «допуск» фильтра BPM, поэтому вы можете включать треки с темпами, которые находятся в пределах небольшого диапазона выбранного темпа. Выберите **±0, 1, 2, 3, 5, 10** или **15**.
- **Show Only File Name:** определяет, будете ли вы просматривать треки по их именам файлов, а не по их метаданным (тегам). Выберите **On** или **Off**.
- **Deck Layer Colors:** эти настройки определяют цвета светового кольца вокруг **платтера** для каждого слоя каждого плеера. Нажмите стрелку рядом с **A** или **B**, чтобы выбрать слой, а затем нажмите цвет, чтобы выбрать его. Световое кольцо сразу изменит цвет. Нажмите **X**, чтобы вернуться к предыдущему экрану.

Утилиты

Для открытия экрана утилит **Utility** нажмите и удерживайте **View/Preferences/Utility** и затем нажмите на закладку **Utility**.

Для закрытия экрана утилит **Utility** нажмите **X** в верхнем правом углу.

На экране **Utility**, проведите пальцем вверх или вниз, чтобы прокрутить опции, и коснитесь опции, чтобы выбрать ее:

- **Player #:** определяет номер этого плеера. При выборе исходного устройства для просмотра этот номер отображается рядом с именем устройства на дисплее.
- **Layer B:** определяет, будет ли этот SC5000 Prime использовать оба слоя деки (**On**) или только один (**Off**).
- **Screen Brightness:** определяет яркость главного дисплея: **Low, Mid, High** или **Max**.
- **Model:** название продукта.
- **Firmware Version:** текущая версия операционной системы Engine Prime.
- **SC5000 Controller:** текущая версия прошивки контроллера.
- **SC5000 Display:** текущая версия прошивки дисплея.
- **Update Firmware:** используется для перезапуска SC5000 Prime для обновления прошивки. Следуйте инструкциям по обновлению прошивки, прилагаемым к загруженному обновлению прошивки.

Приложение

Технические характеристики

Analog Output	2.0 Vrms (0 dBFS, 1 kHz)	
Signal-to-Noise Ratio	116 dB	
Distortion (THD+N)	< 0.0015%	
Frequency Range	22–22,000 Hz	
Digital Output	Sampling Rate	96 kHz
	Bit Depth	24-bit
Playable Media	Type	SD/SDHC card USB mass-storage devices (flash memory, external HDD enclosures)
	File Systems	exFAT FAT32 (recommended) HFS+ (read-only) NTFS (read-only)
	File Formats	AAC/M4A AIF/AIFF (44.1–192 kHz, 16–32-bit) ALAC FLAC MP3 (32–320 kbps, VBR) MP4 Ogg Vorbis WAV (44.1–192 kHz, 16–32-bit)
Platters	8.0" / 203 mm (diameter) Metal construction with display & touch-capacitive circuitry	
Displays	Main	7.0" / 178 mm (diagonal) 6.0" x 3.6" / 152 x 91 mm (width x height) Full-color LED-backlit display with touch interface
	Platter	2.2" / 56 mm (diameter) Full-color LED-backlit display

Connections	<ul style="list-style-type: none"> (2) RCA output pairs (2) coaxial digital outputs (1) 1/8" (3.5 mm) mini TS input (remote start) (3) USB Type-A ports (for USB drives) (Rear-panel ports supply 900 mA for USB 3.0 devices, 500 mA for USB 2.0 devices. Front-panel port supplies 500 mA for USB 2.0 devices only.) (1) USB Type-B port (for computer connection) (1) SD card slot (1) Ethernet link port (1) IEC power input
Power	<p>Connection: IEC</p> <p>Input Voltage: 110–240 VAC, 50/60 Hz</p> <p>Consumption: 75 W</p>
Dimensions (width x depth x height)	32.0 x 41.9 x 13.5 cm
Weight	3.99 kg

Спецификации могут меняться без уведомления.