



W1050/W1050S/HT1070A

Цифровой проектор

Руководство пользователя



V1.20

Содержание

Правила техники безопасности	3
Введение	7
Функциональные возможности проектора	7
Комплектация	8
Внешний вид проектора.....	10
Установка проектора	16
Выбор места расположения.....	16
Выбор размера проецируемого изображения	17
Подключение	18
Подключение компьютера	19
Подключение источников видеосигнала	20
Порядок работы.....	22
Включение проектора	22
Настройка проецируемого изображения	23
Порядок работы с меню.....	25
Защита проектора	28
Выбор входного сигнала.....	30
Выбор формата изображения... ..	31
Оптимизация качества изображения	33
Дополнительная настройка качества изображения	36
Скрывание изображения	39
Эксплуатация на большой высоте	39
Регулировка звука	40
Блокировка кнопок управления	40
Пользовательский вариант отображения меню проектора ..	41
Выбор режима экономии энергии лампы.....	41
Выключение проектора	42
Работа с меню	43
Обслуживание	58
Уход за проектором	58
Сведения о лампе.....	59
Поиск и устранение неисправностей	66
Технические характеристики.....	67
Габаритные размеры	68
Установка на потолке	68
Таблица синхронизации	69
Гарантия и авторские права	73

Правила техники безопасности

Данный проектор разработан и протестирован в соответствии с последними стандартами по безопасности оборудования для информационных технологий. Тем не менее для обеспечения безопасного использования этого аппарата необходимо выполнять все инструкции, приведенные в данном руководстве и на самом проекторе.

Техники безопасности	
<p>1. Перед работой с проектором обязательно прочтите данное руководство пользователя. Сохраните его для последующего использования в будущем.</p> 	<p>4. При включении лампы проектора обязательно открывайте затвор или снимайте крышку объектива.</p> 
<p>2. Запрещается смотреть в объектив во время работы проектора. Интенсивный луч света опасен для зрения.</p> 	<p>5. В некоторых странах напряжение в сети НЕСТАБИЛЬНО. Проектор рассчитан на безотказную эксплуатацию при напряжении сети питания перем. тока от 100 до 240 В, однако сбои питания и скачки напряжения свыше ± 10 В могут привести к выходу проектора из строя. Поэтому при опасности сбоев питания или скачков напряжения рекомендуется подключать проектор через стабилизатор напряжения, фильтр для защиты от перенапряжения или источник бесперебойного питания (UPS).</p> 
<p>3. Для проведения технического обслуживания необходимо обращаться только к квалифицированным специалистам.</p> 	<p>6. Во время работы проектора запрещается закрывать проекционный объектив какими-либо предметами – это может привести к нагреванию и деформированию этих предметов или даже стать причиной возгорания.</p>

Правила техники безопасности (продолжение)

7. В процессе работы лампа проектора сильно нагревается. Перед заменой лампы необходимо дать проектору остыть в течение приблизительно 45 минут.

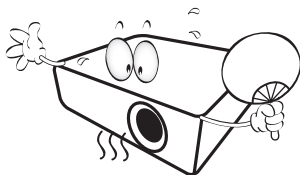

8. Не используйте лампы с истекшим номинальным сроком службы. При работе сверх установленного срока службы лампа в редких случаях может треснуть.

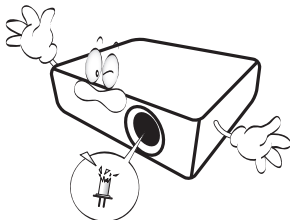

9. Запрещается производить замену лампы и других электронных компонентов, если вилка шнура питания проектора не вынута из розетки.

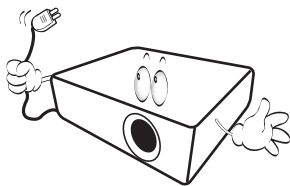

10. Не устанавливайте проектор на неустойчивую тележку, стойку или стол. Падение проектора может причинить серьезный ущерб.

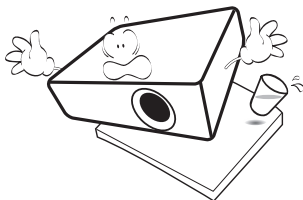

11. Не пытайтесь самостоятельно разбирать проектор. Детали внутри корпуса находятся под высоким напряжением, контакт с ними может привести к смертельному исходу. Ни при каких обстоятельствах не следует отвинчивать или снимать никакие другие крышки. Для выполнения обслуживания обращайтесь только к квалифицированным специалистам.

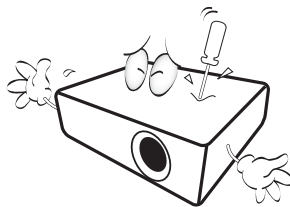

12. Во время работы проектора вы можете почувствовать поток теплого воздуха со специфическим запахом из вентиляционной решетки проектора. Это обычное явление и не является неисправностью устройства.

Правила техники безопасности (продолжение)

13. Не устанавливайте проектор в следующих местах:
- В местах с плохой вентиляцией или в ограниченном пространстве. Расстояние до стен должно быть не менее 50 см, а вокруг проектора должна обеспечиваться свободная циркуляция воздуха.
 - В местах с очень высокой температурой, например в автомобиле с закрытыми окнами.
 - В местах с повышенной влажностью, запыленностью или задымленностью, где возможно загрязнение компонентов оптики, которое приведет к сокращению срока службы проектора и затемнению изображения.

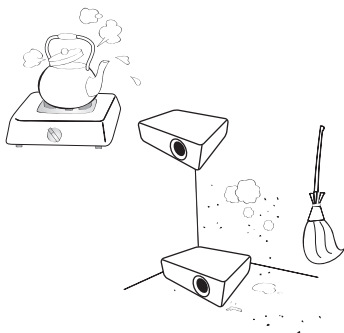

- Рядом с пожарной сигнализацией.
- В местах с температурой окружающей среды выше 40°C.
- В местах, высота над уровнем моря которых превышает 3000 м (10000 футов).

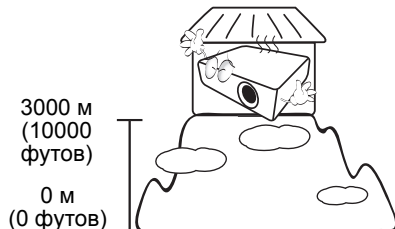

14. Не закрывайте вентиляционные отверстия.
- Не устанавливайте проектор на одеяло, постель и другую мягкую поверхность.
 - Не накрывайте проектор тканью и т.д.
 - Не размещайте рядом с проектором легко воспламеняющиеся предметы.



Затруднение вентиляции проектора через отверстия может привести к его перегреву и возгоранию.

15. Во время работы проектор должен быть установлен на ровной горизонтальной поверхности.
- Наклон влево или вправо не должен превышать 10 градусов, а вперед и назад – 15 градусов. Использование проектора в наклонном положении может привести к нарушению работы или повреждению лампы.



Правила техники безопасности (продолжение)

16. Запрещается устанавливать проектор вертикально на торцовую часть. Это может привести к падению проектора и повлечь за собой его повреждение или травмирование людей.

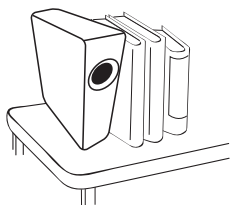

17. Не вставляйте на проектор и не ставьте на него никакие предметы. Помимо опасности повреждения самого проектора это может привести к несчастному случаю и травме.

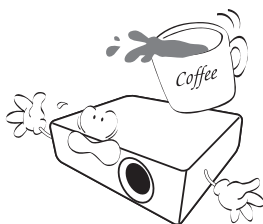

18. Не ставьте емкости с жидкостью на проектор или рядом с ним. Попадание жидкости внутрь корпуса может привести к выходу проектора из строя. В случае попадания жидкости выньте вилку шнура питания из розетки и обратитесь в сервисный центр BenQ для технического осмотра проектора.

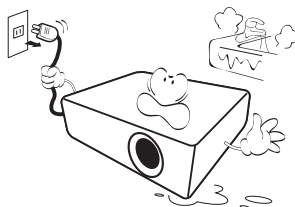

19. Данный проектор предусматривает возможность демонстрации перевернутых изображений при креплении к потолку.



Для установки проектора под потолком и обеспечения надежности крепления пользуйтесь только комплектом BenQ для потолочного монтажа.

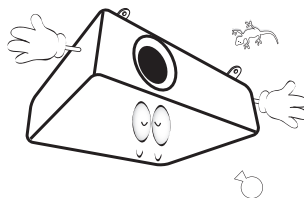

Введение

Функциональные возможности проектора

Эта модель - один из лучших проекторов в мире. Он позволяет просматривать видеозаписи в лучшем качестве на экране диагональю до 300 дюймов с различных устройств, например, компьютера, ноутбука, DVD, VCR и даже документ-камеры, чтобы воплотить в жизнь все возможности.

Проектор имеет следующие характеристики

- Выбор типа меню Основное и Дополнительное.
- Коррекция фона, обеспечивающая возможность проекции на поверхностях определенного цвета
- Автоматическое ускорение процесса обнаружения входного сигнала
- Настройка цветов в соответствии с вашими предпочтениями
- Устанавливаемая по желанию функция быстрого охлаждения обеспечивает охлаждение проектора за более короткий период времени
- Кнопка автоматической настройки оптимального качества изображения
- Потребление энергии в режиме ожидания менее 0,5 Вт



- Видимая яркость проецируемого изображения может изменяться в зависимости от условий освещения, настройки контрастности/яркости источника входного сигнала и пропорциональна расстоянию проецирования.
- Яркость лампы со временем уменьшается и может изменяться в пределах характеристик, указанных ее изготовителем. Это не является неисправностью.

Комплектация

Аккуратно распакуйте комплект и убедитесь в наличии всех перечисленных ниже деталей. В случае отсутствия каких-либо из указанных деталей обратитесь по месту приобретения комплекта.

Стандартные принадлежности

☞ Состав комплекта принадлежностей соответствует вашему региону, поэтому некоторые принадлежности могут отличаться от приведенных на иллюстрациях.

*Гарантийный талон прилагается только для отдельных регионов. Для получения более подробной информации обратитесь к дилеру.

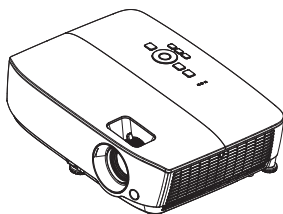

Проектор

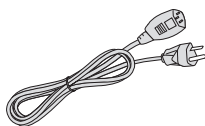

Шнур питания

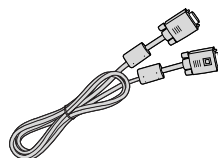

Кабель VGA



Краткое руководство



Гарантийный талон*

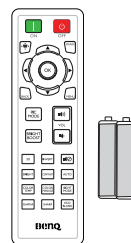

Пульт ДУ
(с батареей)



Руководство пользователя на компакт-диске

Дополнительные принадлежности

1. Запасной блок лампы
2. Комплект для потолочного монтажа
3. Сумка для переноски
4. 3D-очки

Внешний вид проектора

Вид спереди/сверху

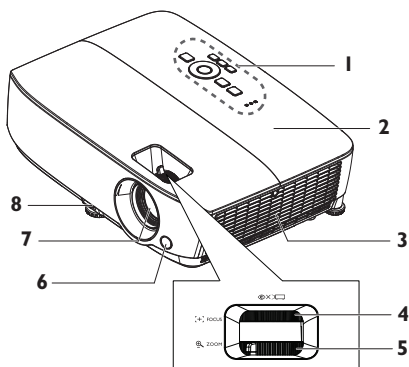

Вид снизу/сбоку

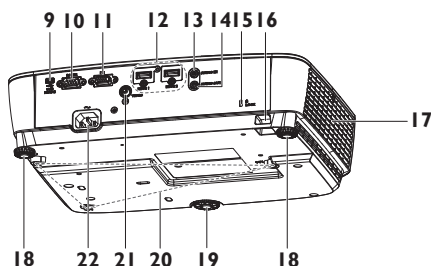

1. Внешняя панель управления (Подробнее см «Проектор» на стр. 11.)
2. Крышка лампы
3. Вентиляционное отверстие (забор воздуха)
4. Регулятор фокуса
5. Регулятор масштаба
6. Инфракрасный датчик ДУ на передней панели
7. Объектив проектора
8. Рычаг быстрого выдвижения ножки
9. Входной мини-разъем USB типа В
10. Порт управления RS-232
11. Разъем входного сигнала RGB (ПК)
12. Гнездо входа HDMI
13. Гнездо аудиовхода
14. Гнездо аудиовыхода
15. Разъем для замка Kensington (защита от кражи)
16. Проушина для блокирования
17. Вентиляционное отверстие (выпуск нагретого воздуха)
18. Задняя регулировочная ножка
19. Ножка переднего регулятора наклона
20. Отверстия для крепления на потолке
21. Гнездо видеовхода
22. Гнездо шнура питания

Элементы управления и функции

Проектор

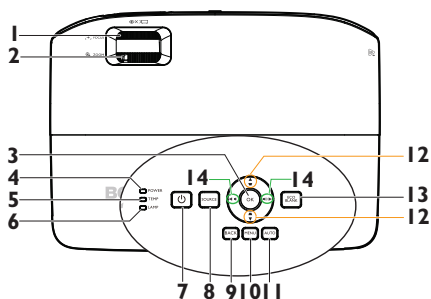

- 1. Регулятор фокуса**
Регулирует фокусное расстояние. Подробнее см. в разделе [«Точная настройка размера и резкости изображения»](#) на стр. 24.
- 2. Регулятор масштаба**
Регулирует размер изображения. Подробнее см. в разделе [«Точная настройка размера и резкости изображения»](#) на стр. 24.
- 3. ОК**
Выбор доступного режима настройки изображения. Подробнее см. в разделе [«Выбор режима отображения»](#) на стр. 33.
Активация выбранного пункта экранного меню. Подробнее см. в разделе [«Порядок работы с меню»](#) на стр. 25.
- 4. Индикатор POWER**
Горит или мигает во время работы проектора. Дополнительные сведения см. в [«Индикаторы»](#) на стр. 65.
- 5. Предупреждающий индикатор TEMP (Температура)**
Загорается красным цветом при перегреве проектора. Подробнее см. в разделе [«Индикаторы»](#) на стр. 65.
- 6. Индикатор LAMP горит**
Показывает состояние лампы. Горит или мигает в случае нарушения нормальной работы лампы. Подробнее см. в разделе [«Индикаторы»](#) на стр. 65.
- 7. POWER**
Переключение режимов ожидания и включения проектора. Подробнее см. в разделах [«Включение проектора»](#) на стр. 22 и [«Выключение проектора»](#) на стр. 42.
- 8. SOURCE**
Отображение панели выбора источника сигнала. Подробнее см. в разделе [«Выбор входного сигнала»](#) на стр. 30.
- 9. BACK**
Возврат в предыдущее экранное меню или выход с сохранением настроек из меню верхнего уровня.
- 10. MENU**
Включение экранного меню, выход с сохранением настроек меню.
- 11. AUTO**
Автоматический выбор оптимальных параметров изображения. Подробнее см. в разделе [«Автоматическая настройка изображения»](#) на стр. 23.

12. Кнопки регулировки трапецеидального искажения/ стрелки (▾ / ▲ Вверх, ▴ / ▼ Вниз)

Ручная коррекция искажений изображения, возникших в результате проекции под углом. Подробнее см. в разделе [«Коррекция трапецеидального искажения» на стр. 24.](#)

13. ECO BLANK

Отключение изображения на экране. Подробнее см. в разделе [«Скрывание изображения» на стр. 39.](#)

14. Кнопки громкость / стрелками (🔊 / ◀ Влево, 🔊 / ▶ Вправо)

Регулировка уровня громкости. Когда активировано экранное меню, кнопки № 12 и № 14 используются в качестве стрелок, указывающих направление, для выбора желаемых элементов и выполнения регулировок. Подробнее см. в разделе [«Порядок работы с меню» на стр. 25.](#)

 **Монтаж проектора под потолком**

Мы желаем вам многих часов приятной работы с проектором BenQ. Поэтому для предотвращения травм и повреждения оборудования просим вас соблюдать следующие правила техники безопасности.

При необходимости монтажа проектора под потолком настоятельно рекомендуется пользоваться правильно подобранным комплектом для потолочного монтажа проектора BenQ, а также проверять безопасность и надежность установки.

Использование комплектов для потолочного монтажа других производителей повышает опасность падения проектора с потолка вследствие неправильного крепления или применения болтов неподходящего диаметра или длины.

Комплект BenQ для потолочного монтажа проектора можно приобрести там же, где был приобретен проектор BenQ. Рекомендуется также отдельно приобрести защитный кабель, совместимый с замком типа Kensington, и надежно прикрепить один его конец к предусмотренному на проекторе разъему для замка Kensington, а другой – к основанию монтажного кронштейна. Это позволит предотвратить падение проектора в случае его отсоединения от монтажного кронштейна.

Пульт ДУ

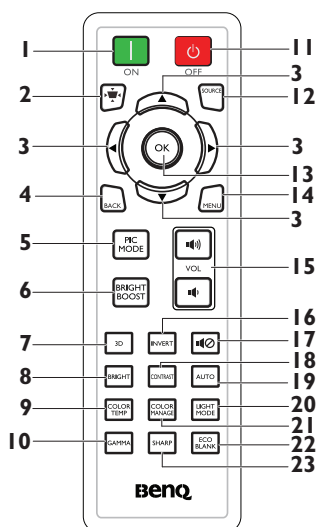

- 1. ON**
Включение проектора.
Дополнительные сведения см. в разделе «Включение проектора» на стр. 22.
- 2. Трапецидальность**
Включение и выключение меню «Трапецидальность». Подробнее см. в разделе «Коррекция трапецидального искажения» на стр. 24.
- 3. ▲ Вверх/ ▼ Вниз/ ◀ Влево/ ▶ Вправо**
В режиме экранного меню данные кнопки используются для выбора нужных элементов меню и настройки параметров. Подробнее см. в разделе «Порядок работы с меню» на стр. 25.
- 4. BACK**
Возврат в предыдущее экранное меню или выход с сохранением настроек из меню верхнего уровня.
- 5. PIC MODE**
Выбор доступного режима настройки изображения. Подробнее см. в разделе «Выбор режима отображения» на стр. 33.

- 6. BRIGHT BOOST**
BRIGHT BOOST не поддерживается этой моделью.
- 7. 3D**
Активация выбранного пункта экранного меню режима 3D.
- 8. BRIGHT**
Отображение меню режима Ярко.
- 9. COLOR TEMP**
Отображение линейки регулировки цветовой температуры.
- 10. GAMMA**
Выбор значения гаммы.
- 11. OFF**
Выключение проектора.
Дополнительные сведения см. в разделе «Выключение проектора» на стр. 42.
- 12. SOURCE**
Отображение панели выбора источника сигнала. Подробнее см. в разделе «Выбор входного сигнала» на стр. 30.
- 13. OK**
Активация выбранного пункта экранного меню. Подробнее см. в разделе «Порядок работы с меню» на стр. 25.
- 14. MENU**
Включение экранного меню, выход с сохранением настроек меню.
Подробнее см. в разделе «Порядок работы с меню» на стр. 25.
- 15. Кнопки регулировки громкости (VOL)**
Регулировка уровня громкости.
- 16. INVERT**
Переключение изображения левого/правого глаза в режиме 3D.
- 17. Отключение звука**
Включение и выключение звука проектора.

18. CONTRAST

Отображение линейки регулировки контрастности.

19. AUTO

Автоматический выбор оптимальных параметров изображения.

Подробнее см. в разделе «Автоматическая настройка изображения» на стр. 23.

20. LIGHT MODE

Отображение строки выбора режимов мощности лампы (Обычный/Экономичный/SmartEco).

21. COLOR MANAGE

Отображение линейки настройки цвета.

22. ECO BLANK

Нажмите на кнопку **ECO BLANK** для отключения изображения на определенное время, что позволит экономить 70% энергии лампы. Повторно нажмите кнопку для восстановления изображения и звука. Подробнее см. в разделе «Скрывание изображения» на стр. 39.

23. SHARP

Отображение линейки регулировки резкости.

Датчик ИК-сигнала для пульта ДУ расположен на передней стороне проектора. Для нормальной работы пульт ДУ нужно направлять на датчик ИК-сигнала перпендикулярно, с отклонением не более 30 градусов. Расстояние между пультом ДУ и датчиком не должно превышать 8 метров.

Следите за тем, чтобы между пультом ДУ и инфракрасным датчиком проектора не было препятствий, мешающих прохождению инфракрасного луча.

- **Управление проектором с помощью передней панели**

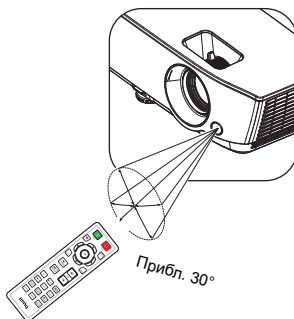

Замена батареи пульта ДУ

1. Чтобы открыть крышку батарейного отсека, поверните пульт ДУ задней панелью вверх, нажмите на язычок крышки и сдвиньте ее в направлении стрелки, как показано на рисунке. Крышка будет снята.
2. Извлеките старые батареи (если они были установлены) и вставьте две батареи AAA, соблюдая их полярность в соответствии с рисунком на дне батарейного отсека. Положительный полюс должен подключаться к положительному контакту (+), а отрицательный — к отрицательному (-).
3. Установите крышку на место, выровняв ее с направляющими батарейного отсека и задвинув ее вниз до упора. При этом должен раздаваться щелчок.

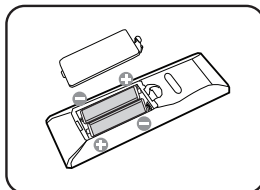
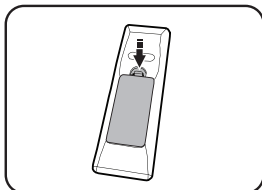

- ⚠ • Избегайте мест с повышенной температурой и увеличенной влажностью.
- Неправильная установка батареи может привести к ее повреждению.
- Для замены обязательно используйте элементы питания рекомендованного изготовителем типа или аналогичные им.
- Утилизируйте использованные батареи в соответствии с инструкцией изготовителя.
- Запрещается сжигать батареи. Это может привести к взрыву.
- Для предотвращения протечки элемента питания следует вынимать использованный элемент питания, а также извлекать элемент питания при длительном перерыве в использовании пульта ДУ.

Установка проектора

Выбор места расположения

Выбор места расположения зависит от планировки помещения и предпочтений пользователя. Следует учитывать размер и расположение экрана, местоположение подходящей сетевой розетки, а также расположение остального оборудования и расстояние от него до проектора.

Проектор рассчитан на установку в одном из следующих четырех положений:

1. Спереди на столе

Выберите это расположение, если проектор установлен на столе перед экраном. Это наиболее распространенный способ расположения проектора, обеспечивающий быструю установку и его мобильность.

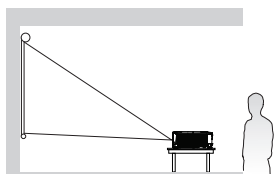

2. Спер. потолок

При данном способе расположения проектор подвешивается в перевернутом положении под потолком перед экраном.

Для монтажа проектора под потолком необходимо приобрести у поставщика комплект VenQ для потолочного монтажа.

После включения проектора выберите параметр **Спер. потолок** в меню **Полож. проектора***.

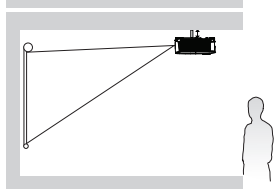

3. Сзади на столе

Проектор располагается на полу или на столе позади экрана.

Для установки в этом положении требуется специальный экран для проецирования сзади.

После включения проектора выберите параметр **Сзади на столе** в меню **Полож. проектора***.

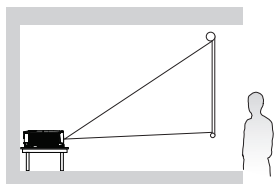



4. Сзади потолок

При данном способе расположения проектор подвешивается в перевернутом положении под потолком за экраном.

Обратите внимание, что в этом случае необходим специальный экран для проецирования сзади и комплект VenQ для потолочного монтажа.

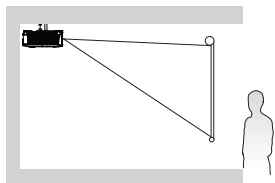
После включения проектора выберите параметр **Сзади потолок** в меню **Полож. проектора***.



 *Доступны два вида меню. Одно Основное, другое Дополнительное. В Основном меню можно выбрать Полож. проектора, если на проектор не подается входной сигнал. В меню Дополн. можно выбрать Полож. проектора из Настройки Системы: Основные. Дополнительные сведения см. в разделе «Порядок работы с меню» на стр. 25.

Выбор размера проецируемого изображения

Размер проецируемого изображения зависит от расстояния между объективом проектора и экраном, выбранного увеличения и формата видеосигнала.

Размеры проецирования

Для расчета нужного положения центра объектива данного проектора см. [«Габаритные размеры» на стр. 68.](#)

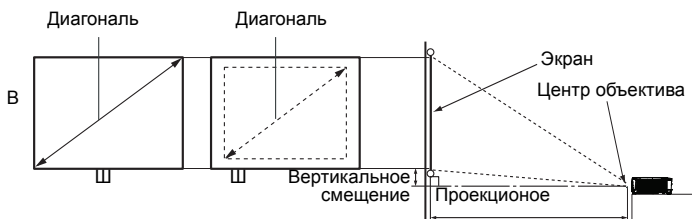

Формат экрана: 16:9 и формат проецируемого изображения: 16:9

Размер экрана			Проекционное расстояние (мм)			Вертикальное смещение (мм)	
Диагональ		Ш (мм)	В (мм)	Мин. расстояние (макс. масштаб)	Среднее значение		Макс. расстояние (мин. масштаб)
Дюймы	мм						
30	762	664	374	881	977	1074	26
35	889	775	436	1037	1149	1262	31
40	1016	886	498	1192	1321	1450	35
50	1270	1107	623	1502	1664	1826	44
60	1524	1328	747	1813	2008	2202	52
80	2032	1771	996	2435	2695	2955	70
100	2540	2214	1245	3057	3382	3708	87
120	3048	2657	1494	3678	4069	4460	105
150	3810	3321	1868	4610	5100	5589	131
200	5080	4428	2491	6164	6817	7471	174
220	5588	4870	2740	6785	7504	8223	192
250	6350	5535	3113	7718	8535	9352	218
300	7620	6641	3736	9271	10253	11234	262

Например, при использовании экрана с диагональю 120 дюймов среднее расстояние проецирования составляет 4069 мм с вертикальным смещением в 105 мм.

Если измеренное расстояние проецирования составляет 5,0 м (5000 мм), то ближайшим значением в столбце **«Проекционное расстояние (мм)»** будет 5100 мм. В этой строке указано, что потребуется экран с диагональю 150 дюймов (около 4,0 м).

 Все измерения указаны приблизительно и зависят от фактических размеров. В случае стационарной установки проектора компания BenQ рекомендует до окончательной установки проектора физически измерить размер проецируемого изображения и расстояние проектора после установки проектора на место, чтобы внести поправку на оптические характеристики проектора. Это позволит определить точное расположение проектора, являющееся оптимальным для выбранного места установки.

Подключение

При подключении источника сигнала к проектору обеспечьте следующее:

1. Перед выполнением любых подключений обязательно выключите все оборудование.
2. Для каждого источника сигнала используйте соответствующий кабель.
3. Кабели должны быть плотно вставлены в разъемы.

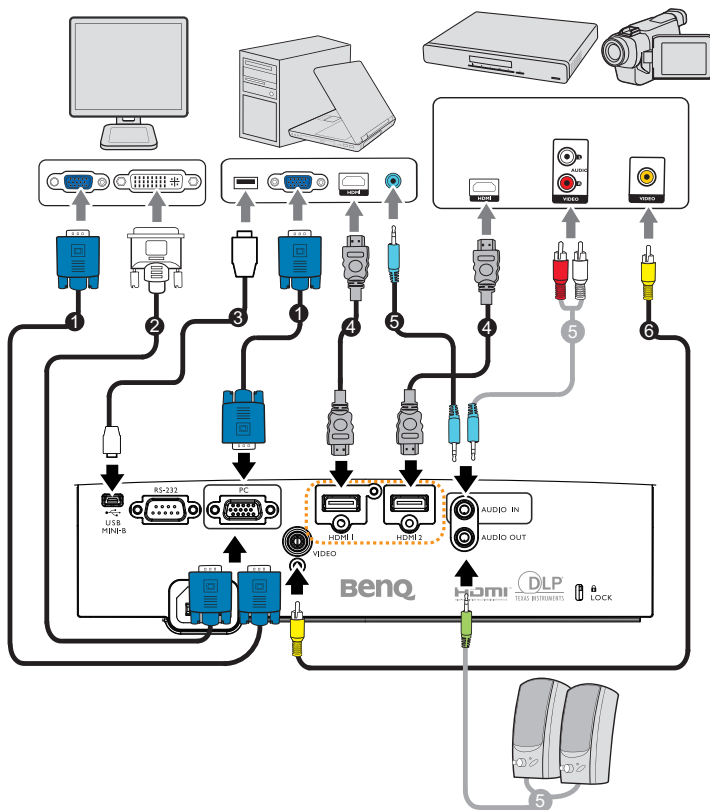

1. Кабель VGA	2. Кабель для соединения разъемов VGA и DVI-A
3. Кабель USB	4. Кабель HDMI
5. Аудиокабель (разъем ПК/ RCA)	6. Видеокабель

- ☞ Некоторые из указанных выше соединительных кабелей могут не входить в комплект поставки данного проектора (см. «Комплектация» на стр. 8). Они доступны для приобретения в магазинах электронных товаров.
- Более подробно способы подключения описаны на стр. 19-21.
- Комбинации активных аудиовыходов отмечены на рисунке.

Подключение компьютера

Проектор можно подключать как к IBM®-совместимым компьютерам, так и к компьютерам Macintosh®. Для подключения лицензионных компьютеров Macintosh необходим переходник Mac.

Для подключения проектора к настольному компьютеру или ноутбуку (через VGA) выполните следующие действия.

1. Подключите один кабеля VGA, входящего в комплект поставки, к выходному разъему D-Sub компьютера.
2. Подсоедините другой конец VGA-кабеля к гнезду входного сигнала ПК проектора.
3. Для использования динамика (динамиков) проектора при проведении презентации один разъем соответствующего кабеля подключите к гнезду аудиовыхода компьютера, а другой разъем к гнезду **AUDIO IN** проектора. При подключении выходного аудиосигнала от компьютера отрегулируйте настройки на панели управления громкостью для получения оптимальных звуковых эффектов.
4. Можно также один разъем соответствующего кабеля подключить к гнезду **AUDIO OUT** проектора, а другой к внешним динамикам (в комплект поставки не входят).



Для подключения проектора к настольному компьютеру или ноутбуку (с помощью HDMI) выполните следующие действия.

1. Возьмите кабель HDMI и подключите один конец кабеля к разъему HDMI на компьютере.
2. Подсоедините другой конец VGA-кабеля к гнезду **HDMI1** или **HDMI2** проектора.

☞ В большинстве ноутбуков не предусмотрено автоматическое включение внешних видеопортов при подключении проектора. Найдите на ноутбуке функциональную клавишу CRT/LCD или клавишу со значком монитора. Нажмите одновременно клавишу FN и соответствующую функциональную клавишу. Сведения о комбинациях клавиш см. в инструкции к ноутбуку.

Подключение источников видеосигнала

Проектор требуется подключать к источнику видеосигнала только одним из описанных выше способов; тем не менее все способы подключения обеспечивают различное качество видеосигнала. Наиболее вероятно, что выбранный способ подключения будет зависеть от наличия соответствующих разъемов как на проекторе, так и на источнике видеосигнала (см. ниже):

Название разъема	Вид разъема	Ссылка на описание	Качество картинки
HDMI 1/HDMI 2	HDMI 1/HDMI 2 	«Подключение источника видеосигнала HDMI» на стр. 20	Улучшенное
Видео	ВИДЕО 	«Подключение источника композитного видеосигнала» на стр. 21	Хорошее

Подключение источника видеосигнала HDMI

На проекторе имеется входной разъем HDMI, к которому можно подключать устройства-источники сигнала HDMI, такие как проигрыватель DVD, тюнер цифрового телевидения или дисплей.

Мультимедийный интерфейс высокого разрешения (HDMI) поддерживает передачу несжатых видеоданных между совместимыми устройствами, например тюнерами цифрового телевидения, проигрывателями DVD и дисплеями, по одному кабелю. Этот интерфейс обеспечивает наилучшее цифровое качество просмотра и прослушивания.

Проверьте устройство-источник видеосигнала на наличие неиспользуемых выходных разъемов HDMI.

- При наличии свободного выхода можно переходить к следующему пункту.
- При отсутствии свободного выхода необходимо выбрать альтернативный способ подключения источника видеосигнала.

Подключение проектора к источнику видеосигнала HDMI:

1. Возьмите кабель HDMI и подключите один его конец к выходному разъему HDMI на устройстве-источнике сигнала HDMI. Подсоедините другой конец кабеля к гнезду входного сигнала HDMI на проекторе. После подключения управление звуком может осуществляться через экранное меню. Подробнее см. в разделе [«Звук» на стр. 44](#).
2. Подключите другой конец кабеля HDMI к разъему **HDMI 1** или **HDMI 2** проектора.

- ☞ • Если выбранное видеоизображение не отображается после включения проектора и выбора правильного источника видеосигнала, убедитесь в том, что устройство-источник видеосигнала включено и работает надлежащим образом. Кроме того, проверьте правильность подключения кабелей видеосигнала.
- В том случае, если после подключения проектора к проигрывателю DVD через вход HDMI проектора изображение будет проецироваться с нарушением цветопередачи, измените цветовое пространство на YUV.

Подключение источника композитного видеосигнала

Проверьте устройство-источник видеосигнала на наличие неиспользуемого выходного разъема композитного видеосигнала:

- При наличии свободного выхода можно переходить к следующему пункту.
- При отсутствии свободного выхода необходимо выбрать альтернативный способ подключения источника видеосигнала.

Подключение проектора к источнику видеосигнала:

1. Подключите один разъем видеокабеля к композитному видеовыходу источника видеосигнала.
2. Другой разъем кабеля подключите к гнезду **VIDEO** проектора.
3. Для использования динамика (динамиков) проектора при проведении презентации один разъем соответствующего кабеля подключите к гнезду аудиовыхода устройства, а другой разъем к гнезду **AUDIO IN** проектора.
4. Можно также один разъем соответствующего кабеля подключить к гнезду **AUDIO OUT** проектора, а другой к внешним динамикам (в комплект поставки не входят).

После подключения управление звуком может осуществляться через экранное меню. Подробнее см. в разделе [«Звук» на стр. 44](#).

 Если выбранное видеоизображение не отображается после включения проектора и выбора правильного источника видеосигнала, убедитесь в том, что устройство-источник видеосигнала включено и работает надлежащим образом. Кроме того, проверьте правильность подключения кабелей видеосигнала.

Порядок работы

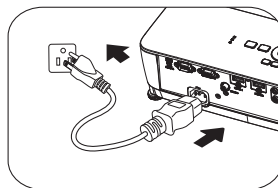

Включение проектора

1. Подключите один конец кабеля питания к проектору, а затем вставьте вилку на другом его конце в электрическую розетку. Включите выключатель электрической розетки (если установлен). Убедитесь, что при включении питания индикатор **POWER** на проекторе горит оранжевым светом.



- ☞ **Во избежание возможной опасности (поражение электрическим током, возгорание и т.п.) используйте с устройством только оригинальные принадлежности (например сетевой кабель).**
- Если активирована функция **Непосредственное включение питания** (в **Дополн. меню > Настройки Системы: Основные**)*, проектор автоматически включается после подключения кабеля питания и подачи напряжения. Подробнее см. в разделе **«Непосредственное включение питания»** на стр. 54.
- *Доступны два вида меню. Одно Основное, другое Дополнительное. В Основном меню можно выбрать Тип меню, если на проектор не подается входной сигнал. В меню Дополн. можно выбрать Тип меню в меню **Настройки Системы: Основные > Настройки меню**. Подробнее см. в разделе **«Порядок работы с меню»** на стр. 25.

2. Для включения проектора нажмите кнопку

 **POWER** на проекторе или кнопку  **ON** на пульте ДУ. Индикатор **POWER** (Питание) мигает, а затем горит ровным оранжевым светом, пока проектор остается включенным.

Процедура подготовки проектора к работе занимает около 30 секунд. В конце процедуры включения появляется логотип включения.

При необходимости поверните регулятор фокуса для регулировки четкости изображения.

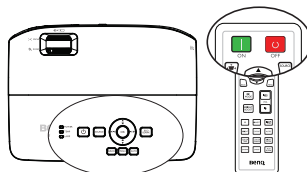

- ☞ **Если проектор еще слишком горячий после предыдущего использования, в течение приблизительно 90 секунд перед включением лампы будет работать охлаждающий вентилятор.**

3. При первом включении проектора выберите язык экранного меню, следуя указаниям на экране.
4. При получении запроса на ввод пароля введите шестизначный пароль с помощью кнопок со стрелками. Подробнее см. в разделе **«Применение функции защиты паролем»** на стр. 28.
5. Включите все подключенное оборудование.
6. Проектор начинает поиск входных сигналов. На экране отображается поиск текущего входного сигнала. Пока проектор не обнаружит действительный входной сигнал, на экране отображается сообщение процедуры поиска: **«Нет сигнала»**.
Выбор источника входного сигнала производится также нажатием кнопки **SOURCE** на проекторе или пульте ДУ. Подробнее см. в разделе **«Выбор входного сигнала»** на стр. 30.

- ☞ Если в течение 3 минут не будет обнаружен сигнал, проектор автоматически переходит в режим Экон. - пустой экран.

Настройка проецируемого изображения

Настройка угла проецирования

На проекторе имеется 1 передняя и 2 задние регулировочные ножки. С помощью этих ножек осуществляется регулировка линии проецирования по высоте и углу. Для регулировки проектора:

1. Потяните за рычаг быстрого выдвижения ножки и поднимите переднюю часть проектора. После того как изображение будет расположено должным образом, отпустите кнопку быстрого выдвижения ножки, чтобы зафиксировать ножку в этом положении. Для изменения высоты изображения можно также подкрутить переднюю регулировочную ножку.
2. Подкрутите задние регулировочные ножки для точной настройки горизонтального угла.

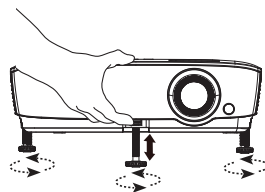

Если проектор установлен на наклонной поверхности или если экран и луч проектора не перпендикулярны друг другу, проецируемое изображение принимает трапецевидную форму. Для устранения этого искажения см. раздел [«Коррекция трапецевидального искажения» на стр. 24.](#)

- ⚠ Не смотрите в объектив, когда лампа включена. Яркий свет лампы может повредить глаза.
- Будьте осторожны при нажатии регулировочной кнопки, так как она расположена близко к отверстию для отвода горячего воздуха.

Автоматическая настройка изображения

В некоторых случаях может возникнуть необходимость оптимизации качества изображения. Для этого нажмите кнопку **AUTO** на проекторе или на пульте ДУ. В течение 3 секунд встроенная функция интеллектуальной автоматической настройки выполнит перенастройку частоты и фазы синхронизации для обеспечения наилучшего качества изображения.

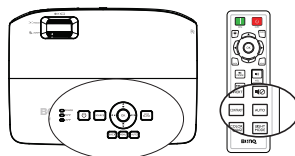

- ☞ Эта функция доступна только при выборе в качестве источника сигнала ПК (аналогового RGB-сигнала).

Точная настройка размера и резкости изображения

1. Настройте требуемый размер проецируемого изображения с помощью регулятора масштаба.

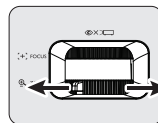

2. Затем сфокусируйте изображение с помощью регулятора фокуса.

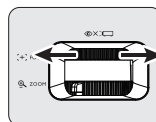
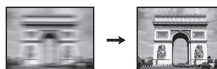

Коррекция трапецеидального искажения

Трапецеидальность выражается в заметном увеличении ширины верхней или нижней части проецируемого изображения. Это происходит тогда, когда проектор не перпендикулярен экрану.

Для устранения этого искажения помимо регулировки высоты проектора необходимо выполнить ручную коррекцию одним из следующих способов.

1. Нажмите кнопку / на проекторе или кнопку на пульте ДУ, чтобы открыть страницу **Трапецеидальность**.

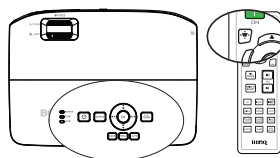

2. Кнопками / вручную проведите коррекцию искажений.

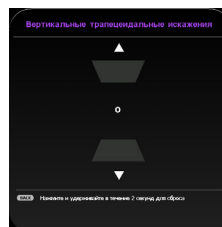

Порядок работы с меню

Проектор оснащен системой экранных меню для выполнения различных настроек и регулировок. Доступны два вида меню. Одно **Базовый**, а другое «Дополнительно».

Ниже описано **меню Базовый** -- при отсутствии входного сигнала.

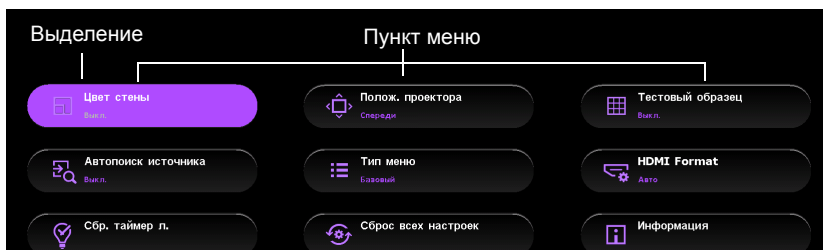

В следующем примере описана настройка экранного меню из **меню Базовый**.

1. Нажмите кнопку **MENU** для отображения экранного меню.

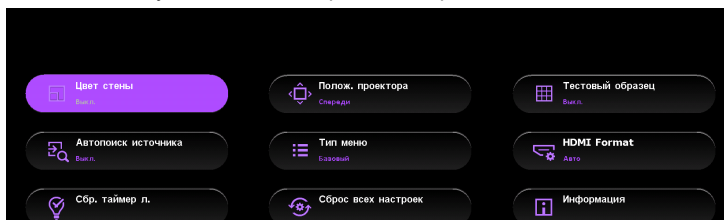

2. Кнопками **▲/▼/◀/▶** выберите нужный пункт и нажмите кнопку **OK** для подтверждения.

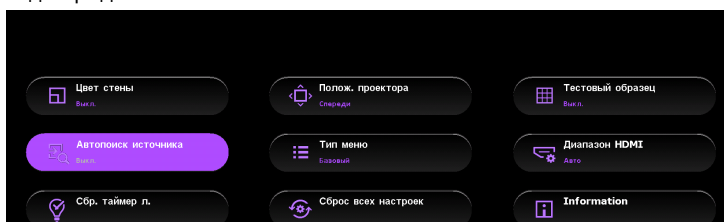

3. Для настройки параметров следуйте экранным указаниям.

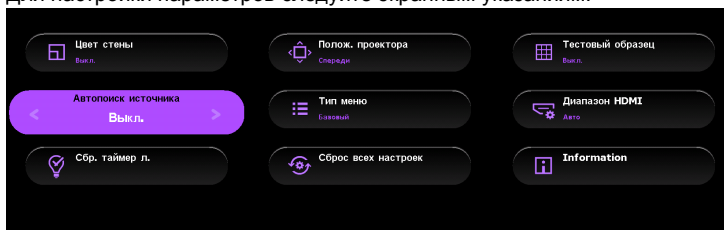

4. Для выхода с сохранением настроек нажмите кнопку **MENU**.

Ниже описано **меню Базовый** -- при наличии входного сигнала.

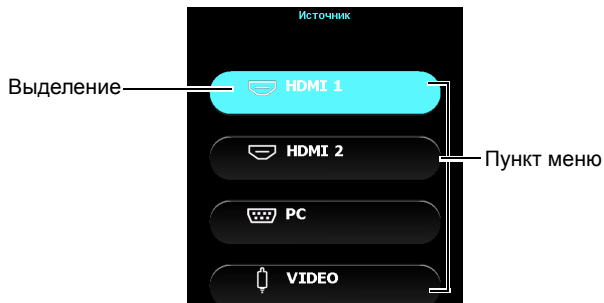

В следующем примере описана настройка экранного меню из **меню Базовый** .

1. Нажмите кнопку **MENU** для отображения экранного меню.
2. Кнопками ▲/▼ выберите нужный пункт и следуйте экранным указаниям для настройки.
3. Для выхода с сохранением настроек нажмите кнопку **MENU**.

Ниже описано меню **Дополн.**



В следующем примере описывается, как настроить экранное меню.

1. Нажмите кнопку **MENU** для отображения экранного меню.
3. Нажмите **▼**, чтобы выбрать **Цвет фона**, нажмите **◀/▶**, чтобы выбрать цвет фона.

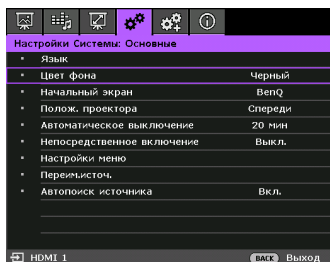

2. Используйте **◀/▶** для выбора меню **Настройки Системы: Основные**.
4. Для выхода с сохранением настроек нажмите кнопку **MENU**.

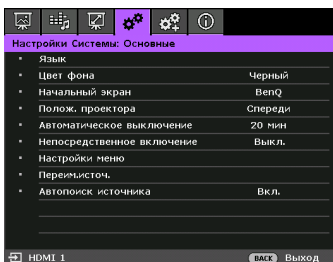

Защита проектора

Использование защитного кабельного замка

Проектор следует установить в надежном месте для предотвращения его кражи. В противном случае следует приобрести замок, например замок Kensington, чтобы защитить проектор. Разъем для установки замка Kensington можно расположить на задней стороне проектора. Дополнительные сведения см. в п. 20 на стр. 10.

Защитный кабельный замок Kensington обычно состоит из ключа (ключей) и замка. Сведения по эксплуатации замка см. в соответствующей документации к замку.

Применение функции защиты паролем

В целях защиты доступа и предотвращения несанкционированного использования в проекторе предусмотрена функция установки пароля. Пароль можно установить с помощью экранного меню.



ВНИМАНИЕ! Вы испытаете массу неудобств, если включите функцию блокировки включения, а потом забудете пароль. При необходимости распечатайте данное руководство, запишите в нем используемый пароль и положите руководство в надежное место, чтобы обращаться к нему в будущем.

Установка пароля



После установки пароля включение проектора производится только после ввода правильного пароля.

1. Откройте экранное меню и убедитесь, что **Тип меню** имеет значение **Дополн..** Подробнее см. в разделе «Порядок работы с меню» на стр. 25.
2. Перейдите в меню **Настройки Системы: Дополнит. > Пароль > Изменить пароль** и нажмите кнопку **ОК** на проекторе или пульте ДУ.
3. Введите новый или текущий пароль. Как показано на рисунке справа, четыре кнопки со стрелками (**▲**, **▶**, **▼**, **◀**) соответствуют 4 цифрам (1, 2, 3, 4). Воспользуйтесь кнопками со стрелками для ввода шестизначного пароля.
4. Повторно введите новый пароль для его подтверждения. После установки пароля снова откроется страница **Пароль** экранного меню.

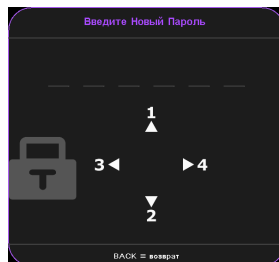

ВНИМАНИЕ! Вводимые цифры будут отображаться на экране звездочками. Запишите выбранный пароль в этом месте руководства до ввода или сразу после ввода пароля на тот случай, если вы его вдруг забудете.

Пароль: _ _ _ _ _

Храните данное руководство в надежном месте.

5. Кнопкой **▼** выберите **Блокировка при включении**, затем выберите **Вкл. с помощью ◀/▶**.
6. Для выхода из экранного меню нажмите кнопку **MENU** на проекторе или пульте ДУ.

Если вы забыли пароль

Если включена функция защиты паролем, при каждом включении проектора появляется запрос на ввод шестизначного пароля. Если введен неверный пароль, на экране в течение трех секунд отображается сообщение об ошибке ввода пароля (как показано справа), затем появится сообщение **«Введите Текущий Пароль»**. Можно повторить попытку, указав другой шестизначный пароль, или, если вы не записали пароль в данном руководстве и не помните его, можно воспользоваться процедурой восстановления пароля. Дополнительные сведения см. в разделе **«Начало процедуры восстановления пароля» на стр. 29**.

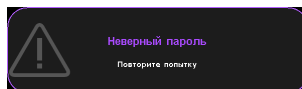

При вводе неверного пароля 5 раз подряд проектор через некоторое время автоматически выключится.

Начало процедуры восстановления пароля

1. В течение 3 секунд удерживайте нажатой кнопку **AUTO** на проекторе или пульте ДУ. На экране проектора будет отображаться закодированный номер.
2. Запишите это число и выключите проектор.
3. Для раскодирования этого числа обратитесь в ближайший сервисный центр BenQ. Для подтверждения права владения проектором может потребоваться предоставление документа о его покупке.

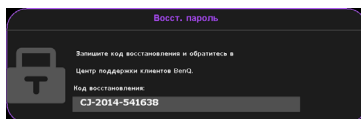

Изменение пароля

1. Откройте экранное меню и убедитесь, что **Тип меню** имеет значение **Дополн..** Подробнее см. в разделе **«Порядок работы с меню» на стр. 25**.
2. Перейдите в меню **Настройки Системы: Дополнит. > Пароль > Изменить пароль** и нажмите кнопку **OK** на проекторе или пульте ДУ.
3. На экране появится сообщение **«Введите Текущий Пароль»**.
4. Введите старый пароль.
 - Если пароль верный, появится другое сообщение: **«Введите Новый Пароль»**.
 - Если пароль указан неверно, в течение трех секунд будет отображаться сообщение об ошибке ввода пароля, а затем появится сообщение **«Введите Текущий Пароль»**, после чего вы сможете повторить попытку. Для отмены изменений или ввода другого пароля нажмите кнопку **BACK** на проекторе или пульте ДУ.
5. Введите новый пароль.

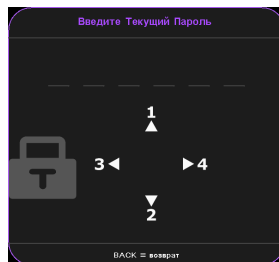

ВНИМАНИЕ! Вводимые цифры будут отображаться на экране звездочками. Запишите выбранный пароль в этом месте руководства до ввода или сразу после ввода пароля на тот случай, если вы его вдруг забудете.

Пароль: _ _ _ _ _

Храните данное руководство в надежном месте.

6. Повторно введите новый пароль для его подтверждения.
7. Для проектора был успешно установлен новый пароль. Не забудьте ввести новый пароль в следующий раз при запуске проектора.
8. Для выхода из экранного меню нажмите кнопку **MENU** на проекторе или пульте ДУ.

Отключение функции защиты паролем

Для отключения парольной защиты вернитесь в меню **Настройки Системы**:

Дополнит. > Пароль > Блокировка при включении и нажмите кнопку **OK** на проекторе или пульте ДУ. На экране появится сообщение «**ВВЕДИТЕ ПАРОЛЬ**». Введите текущий пароль.

- Если пароль введен правильно, экранное меню возвращается в пункт **Блокировка при включении** с выделенным значением «**Выкл.**».
- Если пароль указан неверно, в течение трех секунд будет отображаться сообщение об ошибке ввода пароля, а затем появится сообщение «**ВВЕДИТЕ ПАРОЛЬ**», после чего вы сможете повторить попытку. Для отмены изменений или ввода другого пароля нажмите кнопку **BACK** на проекторе или пульте ДУ.

☞ Несмотря на то, что функция защиты паролем отключена, необходимо сохранить старый пароль на тот случай, если понадобится снова включить ее – при этом потребуются указать старый пароль.

Выбор входного сигнала

Проектор можно одновременно подключать к нескольким устройствам. Тем не менее одновременно возможно воспроизведение полноэкранного изображения только от одного источника. При запуске проектор автоматически выполняет поиск доступных сигналов.

Если вы хотите, чтобы поиск входных сигналов выполнялся автоматически, функция **Автопоиск источника*** должна иметь значение «Вкл.» (по умолчанию для данного проектора).

☞ *Функцию **Автопоиск источника** можно задать в меню **Основное при отсутствии входного сигнала** или в меню **Дополн. > Настройки Системы: Основные**.

В противном случае, можно выбирать доступные входные сигналы вручную.

1. Нажмите на кнопку **SOURCE** на проекторе или пульте ДУ. Отобразится строка выбора источника.

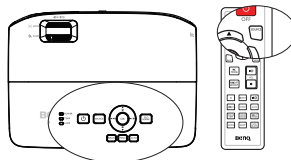

2. Кнопками ▲/▼ выберите нужный источник входного сигнала и нажмите кнопку **OK** на проекторе или пульте ДУ. После его обнаружения на экране на несколько секунд появится информация о выбранном источнике. Если к проектору подключены разные устройства, повторите шаги 1-2 для поиска другого сигнала.



- **Уровень яркости проецируемого изображения при переключении изменяется в соответствии с выбранным источником видеосигнала. Презентации данных и графики в режиме «ПК», использующие статичные изображения, обычно ярче, чем изображения в режиме «Видео», когда используются главным образом движущихся изображения (фильмы).**
- **Параметры Режим изображения зависят от выбранного источника видеосигнала. Подробнее см. в разделе «Выбор режима отображения» на стр. 33.**
- **Собственное разрешение дисплея определяется в формате 16:9. Для получения лучшего качества изображения необходимо выбрать и использовать входной сигнал, соответствующий данному разрешению. Масштаб для других разрешений будет изменяться проектором в зависимости от настройки «формата», что может привести к некоторому искажению или снижению четкости изображения. Подробнее см. в разделе «Выбор формата изображения» на стр. 31.**

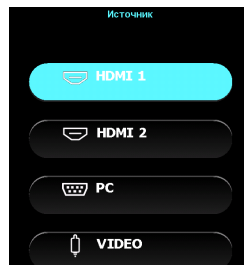

Выбор формата изображения

«Формат» – это соотношение ширины изображения и его высоты.

Устройства с цифровым дисплеем, к которым относится данный проектор, благодаря цифровой обработке сигнала могут динамически растягивать и масштабировать выходное изображение до формата, отличного от формата изображения входного сигнала.

Чтобы изменить формат проецируемого изображения (независимо от формата сигнала источника):

1. Откройте экранное меню и убедитесь, что **Тип меню** имеет значение **Дополн..** Подробнее см. в разделе «Порядок работы с меню» на стр. 25.
2. Перейдите в меню **Показать > Формат**.
3. Нажимайте кнопки ◀/▶ для выбора формата, соответствующего формату входного видеосигнала и параметрам экрана.

Формат изображения

На рисунках ниже черные участки обозначают неактивную область, а белые участки – активную область. Экранные меню могут отображаться на незанятых черных областях.

1. **Авто:** Пропорциональное масштабирование изображения для соответствия исходному разрешению проектора по горизонтали или вертикали. Эта функция позволяет максимально использовать площадь экрана при проецировании изображений в форматах, отличных от 4:3 или 16:9, без изменения формата изображения.

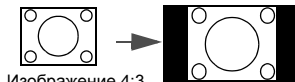

Изображение 4:3

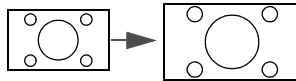

Изображение 16:9

2. **4:3:** Преобразование изображения с его отображением в центре экрана в формате 4:3. Это больше всего подходит для изображений с форматом 4:3 (например, мониторы компьютеров, телевизоры со стандартной четкостью и DVD-фильмы в формате 4:3), так как в этом случае изменение формата не требуется.



Изображение 4:3

3. **16:9:** преобразование кадра с получением в центре экрана изображения в формате 16:9. Этот режим удобен для изображений с исходным форматом кадра 16:9 (как у телевизоров высокой четкости), так как формат изображения при этом не изменяется.

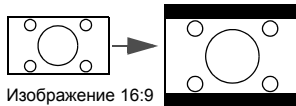

Изображение 16:9

4. **Шир.:** Растягивание изображения по горизонтали нелинейным образом, т.е., изображение по краям растягивается больше, чем по центру, чтобы избежать искажений по центру изображения. Применяется для растягивания изображения в формате 4:3 до ширины формата 16:9. По высоте изображение не изменяется. Некоторые широкоэкранные фильмы, созданные со сжатием ширины до формата 4:3, лучше всего просматривать с восстановлением их оригинальной ширины с помощью данного параметра.

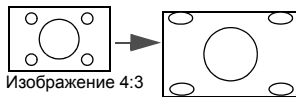

Изображение 4:3

5. **Формат Letter box (LB):** Преобразование изображения до собственного разрешения проектора по ширине и изменение высоты изображения до 3/4 ширины проецирования. При этом изображение может быть больше по высоте, чем оно может отобразиться, поэтому часть изображения сверху и снизу при проецировании теряется (не отображается). Данный режим используется при воспроизведении фильмов, представленных в формате Letter Box (с черными полосами сверху и снизу).

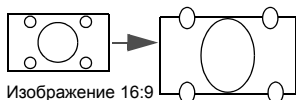

Изображение 16:9

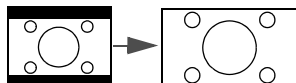

Формат Letter box
изображение в формате

Оптимизация качества изображения

Выбор режима отображения

Проектор имеет несколько стандартных режимов отображения. Выберите режим, подходящий для источника видеосигнала и условий проецирования.

Выбрать нужный режим можно одним из следующих способов:

- Нажимая кнопку **OK** на проекторе или **PIC MODE** на пульте ДУ, выберите нужный режим.
- Перейдите в меню **Режим изображения** (в меню **Базовый**, если на проектор не поступает входной сигнал или в меню **Дополн. > Изображение**) и кнопками **◀/▶** выберите нужный режим.

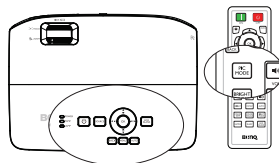

Ниже перечислены режимы картинок.

1. **Ярко** режим: Максимальная яркость проецируемого изображения. Данный режим удобен, если требуется повышенная яркость изображения, например при работе с проектором в хорошо освещенном помещении.
2. **Vivid TV** режим: Благодаря насыщенным цветам, точной настройке резкости и более высокому уровню яркости, режим **Vivid TV** идеально подходит для просмотра фильмов в гостиной с приглушенным освещением.
3. **Кино** режим: Благодаря точной цветопередаче и более глубокой контрастности при меньшей яркости, режим «Кино» можно использовать для просмотра фильмов в полной темноте, как в коммерческом кинотеатре.
4. **Спорт** режим: Передача цвета кожи и оттенков зеленого цвета оптимизирована для просмотра спортивных соревнований.
5. **Режим Пользовательский 1/Пользов. 2**: Восстанавливают режимы пользовательских настроек, созданные на основе уже имеющихся режимов отображения. Подробнее см. в разделе **«Настройка режима «Пользовательский 1»/«Пользовательский 2»** на стр. 33.

Настройка режима «Пользовательский 1»/«Пользовательский 2»

В проекторе предусмотрено два пользовательских режима, которые могут использоваться в том случае, если текущие доступные режимы изображений не удовлетворяют потребности пользователя. В качестве основы можно выбрать любой из режимов изображения (кроме «Пользовательский 1»/«Пользовательский 2») и изменить его настройки.

1. Откройте экранное меню и перейдите к параметру **Режим изображения**.
2. Кнопками **◀/▶** выберите Пользовательский 1 или Пользов. 2.
3. Кнопками **▼** выберите **Упр. польз. реж.**.

 Эта функция доступна только при выборе режима Пользовательский 1 или Пользов. 2 в подменю Режим изображения.

4. Кнопками **◀/▶** выберите наиболее подходящий режим отображения.
5. Кнопкой **▼** выберите элемент подменю для настройки и отрегулируйте значение кнопками **◀/▶**. Подробнее см. **«Точная настройка качества изображения»** ниже.
6. Настройки будут сохранены при выборе.

Переименование режимов пользователя

Режимы Пользовательский 1 и Пользовательский 2 можно заменить на удобные и легко запоминающиеся наименования. Новое имя может быть длиной до 12 символов и включать латинские буквы (A-Z, a-z), цифры (0-9) и символ пробела (_). Для переименования пользовательских режимов:

1. **Тип меню** должно быть **Дополн.** Подробнее см. в разделе **«Порядок работы с меню» на стр. 25.**
2. Перейдите в меню **Изображение > Режим изображения > Пользовательский 1** или **Пользов. 2.**
3. Перейдите в меню **Упр. польз. реж. > Переим.польз.реж.** и нажмите кнопку **ОК** на проекторе или пульте ДУ.
4. Кнопками **▲/▼** выберите пункт для переименования и нажмите кнопку **ОК** на проекторе или пульте ДУ. В белом окне выделяется первая буква.
5. Кнопками **▲/▼** выберите первый символ.
6. Нажимайте кнопку **►** до установки нового имени и нажмите кнопку **ОК** на проекторе или пульте ДУ для подтверждения.
7. Повторите шаги 4-6 для изменения другого имени.

Восстановление текущего режима изображения

Все настройки параметров, выполненные в меню **Дополн. > Изображение** (кроме **Упр. польз. реж.**) можно сбросить и восстановить заводские настройки, нажав кнопку **Сброс**.

Для восстановления заводских настроек режима изображения:

1. В меню **Изображение** выберите **Режим изображения** и кнопками **◀/▶** выберите режим изображения (включая Пользовательский 1 или Пользов. 2), заводские параметры которого вы хотите восстановить.
2. Кнопкой **▼** выберите **Сброс тек. режима изобр.** и нажмите кнопку **ОК** на проекторе или пульте ДУ. На экране появится подтверждающее сообщение.
3. Кнопками **◀/▶** выберите **Сброс** и нажмите кнопку **ОК** на проекторе или пульте ДУ. Восстанавливаются заводские параметры режима изображения.
4. Повторите шаги 1-3 для изменения других режимов изображения.

 **Не путайте функцию Сброс тек. режима изобр. с функцией «Сбросить все настройки» (в меню «Основное», когда на проекторе отсутствует входной сигнал или в меню Дополн. > Настройки Системы: Дополнит.). Функция Сбросить все настройки восстанавливает большинство заводских параметров всей системы. Подробнее см. в разделе «Сброс всех настроек» на стр. 56.**

Функция Цвет стены

В тех случаях, когда изображение проецируется на цветную поверхность (например, окрашенную стену), с помощью функции **Цвет стены** можно откорректировать цвет проецируемого изображения во избежание возможных цветовых различий между изображением источника и проецируемым изображением.

Чтобы воспользоваться этой функцией, перейдите в меню **Дополн. > Показать > Цвет стены** и кнопками **◀/▶** выберите цвет, наиболее приближенный к цвету поверхности проецирования. Можно выбрать один из предварительно откалиброванных цветов: Светло-желтый, Розовый, Зел. и Синий.

Точная настройка качества изображения

При выборе режима «Пользовательский 1» или «Пользовательский 2» в зависимости от обнаруженного типа сигнала имеется ряд определяемых пользователем функций. В зависимости от потребностей можно выполнить настройку этих функций, выбрав их и нажав ◀ / ▶ на проекторе или пульте ДУ.

Настройка Яркость

Чем больше значение, тем больше яркость изображения. А чем ниже значение параметра, тем темнее изображение. Отрегулируйте данную настройку так, чтобы темная область изображения была черного цвета и чтобы были видны детали в этой области.



Настройка Контрастность

Чем больше значение, тем больше контрастность. Используйте данную функцию для установки уровня белого после настройки яркости **Яркость** для согласования с выбранным входом и условиями освещенности.



Настройка Цвет

Меньшие значения соответствуют менее насыщенным цветам. При установке слишком высокого значения цвета в изображении будут слишком яркими, а изображение – нереалистичным.

Настройка Оттенок

Чем выше значение, тем больше красного цвета в изображении. Чем ниже значение, тем больше зеленого цвета в изображении.

Настройка Резкость

Чем больше значение, тем выше резкость изображения. Чем меньше значение, тем ниже уровень резкости изображения.

Также можно настроить **Яркость**, **Контрастность** или **Резкость**, используя кнопки **BRIGHT**, **CONTRAST** или **SHARP** на пульте ДУ.

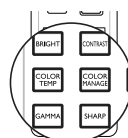

Дополнительная настройка качества изображения

В меню **Дополн. > Изображение > Дополнит....** представлены дополнительные параметры для настройки. Для сохранения настроек и выхода из экранного меню просто нажмите кнопку **MENU**.

Настройка параметра Уровень черного

Выберите **Уровень черного** и кнопками ◀/▶ на проекторе или пульте ДУ выберите 0 IRE или 7,5 IRE.

Серая шкала видеосигнала измеряется в единицах IRE (Институт радиоинженеров США). В регионах, где используется ТВ-стандарт NTSC, серая шкала измеряется от 7,5 IRE (черный) до 100 IRE (белый); однако, в регионах, использующих стандарт оборудования PAL или японский стандарт NTSC, серая шкала измеряется от 0 IRE (черный) до 100 IRE (белый). Определите шкалу серого источника входного сигнала (0 IRE или 7,5 IRE) и выберите соответствующий параметр.

Выбор параметра Выбор гаммы

Выберите **Выбор гаммы** в меню **Дополн. > Изображение > Дополнит....** и кнопками ◀/▶ на проекторе или пульте ДУ выберите режимы.

Доступные режимы гаммы: 1.6/1.8/2.0/2.1/2.2/2.3/2.4/2.5/2.6/2.8.

Коррекция гаммы позволяет настроить интенсивность освещения (яркость) изображения, наиболее соответствующую входному сигналу.

Настройка Brilliant Color

Выберите **Brilliant Color** в меню **Дополн. > Изображение > Дополнит....** и кнопками ◀/▶ на проекторе или пульте ДУ выберите режимы.

Данная функция использует новый алгоритм обработки цвета и улучшения на уровне системы для повышения яркости, одновременно обеспечивая получение более ярких и реалистичных цветов. Она позволяет увеличить яркость для полутонов более чем 50%, обеспечивая, таким образом, более реалистичное воспроизведение цвета. Для получения изображения такого качества выберите «Вкл.». Если нет, выберите «Выкл.».

Выбор Цветовая температура

Выберите **Температура цвета** в меню **Дополн. > Изображение > Дополнит....** и кнопками ◀/▶ на проекторе или пульте ДУ установите значения.

Доступны несколько вариантов настройки цветовой температуры.

1. Без коррекции: Исходная цветовая температура лампы и повышенная яркость.

Данный режим удобен, если требуется повышенная яркость изображения, например, при работе с проектором в хорошо освещенном помещении.

2. Теплый: Изображение отображается с красновато-белым оттенком.
3. Обычный: Поддерживает нормальный уровень белого.
4. Холодный: Изображение отображается с голубовато-белым оттенком.

*Информация о цветовой температуре:

Для различных целей «белыми» могут считаться разные оттенки. Один из распространенных методов представления белого цвета известен как «цветовая температура». Белый цвет с низкой цветовой температурой выглядит красновато-белым. Белый цвет с высокой цветовой температурой выглядит синевато-белым.

Настройка предпочтительной цветовой температуры

Выберите **Настройка температуры цвета** в меню **Дополн. > Изображение > Дополнит....** и нажмите кнопку **ОК** на проекторе или пульте ДУ.

1. Выберите пункт **Температура цвета**, затем Холодный, Обычный, Без коррекции или Теплый кнопками **◀ / ▶** на проекторе или на пульте ДУ.
2. Перейдите в меню **Дополнит.... > Настройка температуры цвета** и нажмите кнопку **ОК** на проекторе или пульте ДУ.
3. Кнопками **▲ / ▼** выберите пункт подменю, который необходимо изменить, и отрегулируйте значения кнопками **◀ / ▶**.
 - **Усил. кр./Усил. зел./Усил. син.:** Настройка уровней контрастности красного, зеленого и синий .
 - **Смещ. кр./Смещ. зел./Смещ. син.:** Настройка уровней яркости красного, зеленого и синий.
4. Для выхода и сохранения настроек нажмите кнопку **MENU** на проекторе или пульте ДУ.

Управление цветом

В большинстве случаев управление цветом не требуется, например в классе, переговорной комнате или гостиной, где свет не выключается, или там, где через окно проникает дневной свет.

Функция управления цветом может понадобиться только в случае постоянной установки с регулируемым уровнем освещения, например в помещении для заседаний, в лекционных залах или при использовании домашних кинотеатров. Функция управления цветом обеспечивает возможность тонкой регулировки для более точного воспроизведения цвета, если это требуется.

Правильная настройка цвета может быть обеспечена только в условиях регулируемого освещения. Для этого понадобится колориметр (измеритель цветового излучения) и комплект подходящих изображений для оценки воспроизведения цвета. Эти инструменты не входят в комплект поставки проектора, но у поставщика проектора вместе можно получить необходимые рекомендации или даже воспользоваться услугами специалиста по настройке.

Функция **Управление цветом** обеспечивает возможность настройки шести диапазонов цветов (RGBCMY). При выборе каждого цвета можно отдельно отрегулировать его диапазон и насыщенность в соответствии со своими предпочтениями.

Если вы приобрели проверочный диск с шаблонами проверки цвета для мониторов, телевизоров, проекторов и т.д., спроецируйте любое из изображений с диска на экран и войдите в меню **Управление цветом** для настройки параметров.

Для регулировки настроек:

1. Откройте **меню Дополн. > Изображение > Дополнит....** и выберите **Управление цветом**.
2. Нажмите кнопку **ОК** на проекторе или пульте ДУ, после чего отображается страница **Управление цветом**.
3. Выделите Основной цвет и кнопками **◀ / ▶** выберите один из цветов: Кр., Желт., Зел., Голубой, Синий или Пурпурный.

4. Кнопкой ▼ выберите Оттенок, затем кнопками ◀/▶ выберите диапазон. При увеличении диапазона в него добавляются цвета, включающие большую пропорцию двух соседних цветов. Чтобы получить представление о том, как цвета соотносятся друг с другом, см. рисунок справа.



- Например, при выборе красного цвета и установке его диапазона на 0 на проецируемом изображении будет выбран только чистый красный. При увеличении диапазона в него будет также включен красный с оттенками желтого и с оттенками пурпурного.
5. Кнопкой ▼ выберите Усиление и кнопками ◀/▶ задайте нужное значение. Это изменение затронет уровень контрастности выбранного основного цвета. При выполнении настройки изменения сразу же видны на изображении.
6. Кнопкой ▼ выберите Насыщенность и кнопками ◀/▶ задайте нужное значение. При выполнении настройки изменения сразу же видны на изображении.
Например, при выборе красного цвета и установке его значения на 0 это изменение затронет только чистый красный цвет.
- **Насыщенность – количество данного цвета в видеоизображении. Меньшие значения соответствуют менее насыщенным цветам; при установке значения «0» этот цвет полностью удаляется из изображения. При очень высоком уровне насыщенности этот цвет будет преобладать и выглядеть неестественно.**
7. Повторите шаги 3-6 для регулировки других цветов.
8. Убедитесь в том, что вы внесли все необходимые изменения.
9. Для выхода и сохранения настроек нажмите кнопку **MENU** на проекторе или пульте ДУ.

Снижение Подавление шума

Снижение уровня электрических шумов, влияющих на изображение и вызываемых различными медиаплеерами. Чем выше значение, тем меньше шумы.

Выберите **Подавление шума** в меню **Дополн. > Изображение > Дополнит....** и кнопками ◀/▶ установите значение от 0 до 31.

Выбор Режим Кино

Выберите **Режим Кино** в меню **Дополн. > Изображение > Дополнит....** и выберите кнопками ◀/▶ на проекторе или пульте ДУ.

«Вкл.» - настройка по умолчанию, рекомендованная для данного проектора. При выборе Выкл. функция **Режим Кино** становится недоступной.

Также можно настроить **Выбор гаммы, Температура цвета** или **Управление цветом** кнопками **GAMMA, COLOR TEMP** или **COLOR MANAGE** на пульте ДУ.

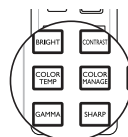

Скрывание изображения

Нажмите кнопку **ECO BLANK** на пульте ДУ для отключения изображения на определенное время, что позволит экономить до 70% энергии лампы. Для восстановления изображения нажмите любую кнопку на проекторе или на пульте ДУ.

Если изображение скрыто, в нижнем правом углу экрана отображается слово «**Экон. - пустой экран**». Если эта функция активирована при подключенном аудиовходе, подача звука прерываться не будет.

«Экон. - пустой экран: Экономьте до 70% энергопотребления лампы. Внесите свой вклад в защиту нашей планеты.»

Автоматическое переключение в режим **Экон. - пустой экран** после включения проектора на 3 минуты без отображения источника, с исключением ненужной траты энергии и продлением срока службы лампы.

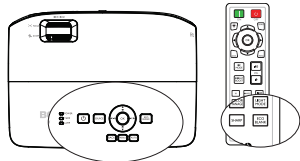

Эксплуатация на большой высоте

Режим **Режим большой высоты** рекомендуется использовать на высоте от 1500 до 3000 м над уровнем моря при температуре воздуха от 0 до 35°C. Если проектор оснащен крышкой для фильтра, убедитесь, что для режима **Режим большой высоты** выбрано значение «Вкл.».



Не используйте Режим большой высоты при нахождении на высоте от 0 до 1500 над уровнем моря и наружной температуре от 0 до 35°C. Проектор переохладится, если включить этот режим в таких условиях.

Чтобы включить **Режим большой высоты**:

1. Откройте экранное меню и убедитесь, что **Тип меню** имеет значение **Дополн..**
2. Перейдите в **Настройки Системы: Дополнит. > Режим большой высоты** и кнопками **◀ / ▶** выберите «Вкл.». Появится запрос подтверждения.
3. Выберите **ДА** и нажмите кнопку **ОК** на проекторе или пульте ДУ.

При работе в режиме «**Режим большой высоты**» возможно повышение уровня рабочего шума, связанное с увеличением оборотов вентилятора для обеспечения надлежащего охлаждения и функционирования системы.

При эксплуатации проектора в других сложных условиях (отличных от указанных) возможно автоматическое отключение проектора, обеспечивающее его защиту от перегрева. В таких случаях переключитесь в режим **Режим большой высоты** для устранения проблемы. Однако это не означает, что данный проектор пригоден для эксплуатации абсолютно в любых сложных и жестких условиях окружающей среды.

Регулировка звука

Регулировка звука, выполненная указанным ниже способом, влияет на динамики (динамики) проектора. Убедитесь, что подключения к аудиовходу проектора выполнены правильно. Подключение к аудиовходу, см. раздел «Подключение» на стр. 18.

Отключение звука

Для регулировки уровня громкости нажмите  на пульте дистанционного управления или:

1. Откройте экранное меню и зайдите в меню **Звук** (для этого перейдите в **меню Базовый** или **меню Дополн. - > Звук**).
2. Выберите **Отключение звука**, затем **Вкл.**

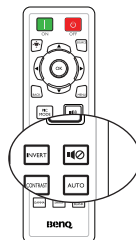

Регулировка уровня громкости

Для регулировки уровня громкости нажмите  на пульте ДУ или:

1. Повторите приведенные выше шаги 1.
2. Выберите **Громкость**, затем выберите требуемый уровень громкости.

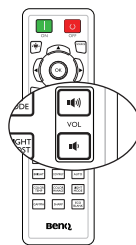

Выключение звукового сигнала при включении или выключении питания

Для выключения звука выполните следующие действия.

1. Перейдите в **меню Дополн. > Звук**.
2. Выберите **Звук вкл./выкл. пит.**, затем **Выкл.**

 **Изменить параметр Звук вкл./выкл. пит. можно только задав Вкл. или Выкл.. Выключение звука или изменение уровня громкости не влияет на настройку звука при включении или выключении питания.**

Регулировка уровня чувствительности микрофона

Регулировка уровня громкости:

1. Перейдите в **меню Дополн. > Звук**.
2. Выберите **Громкость микрофона**, затем выберите требуемый уровень громкости.

 **Звук микрофона остается включенным даже при активации параметра Отключение звука.**

Блокировка кнопок управления

С помощью блокировки кнопок управления можно предотвратить случайное изменение настроек проектора (например, детьми). При включении (Вкл.) функции **Блокировка кнопок** блокируются все кнопки на проекторе, кроме кнопки **ПИТАНИЕ**.

Для блокирования кнопок:

1. Откройте экранное меню и перейдите в **меню Дополн. > Настройки Системы: Дополнит. > Блокировка кнопок**.

2. Кнопками ◀/▶ выберите Вкл.. Отображается предупреждающее сообщение. Выберите **ДА** и нажмите кнопку **ОК** на проекторе или пульте ДУ. Кнопки управления заблокированы. Для деблокирования кнопок нажмите и удерживайте в течение 3 секунд кнопку ▶ на проекторе или пульте ДУ.

Пользовательский вариант отображения меню проектора

Экранное меню можно настроить в соответствии с вашими предпочтениями. Эти настройки не оказывают влияния на рабочие параметры, эксплуатацию или эффективность работы проектора.

- **Язык в меню Дополн. > Настройки Системы: Основные** позволяет выбрать язык экранного меню. Нажмите кнопку **ОК** на проекторе или пульте ДУ, после чего отображается страница выбора языка. Кнопками ▲/▼/◀/▶ и **ОК** на проекторе или пульте ДУ выберите нужный язык.
- Функция **Тип меню в меню Базовый** или в **меню Дополн. > Настройки Системы: Основные > Настройки меню** позволяет выбрать тип меню. Кнопками ◀/▶ выберите предпочтительный тип.
- **Положение меню в меню Дополн. > Настройки Системы: Основные > Настройки меню** позволяет выбрать один из пяти вариантов расположения экранного меню. Задайте положение меню кнопками ◀/▶.
- **Время вывода меню в меню Дополн. > Настройки Системы: Основные > Настройки меню** позволяет установить время отключения экранного меню после последнего нажатия кнопки. Это время можно устанавливать в диапазоне от 5 до 30 секунд с шагом в 5 секунд. Задайте интервал времени кнопками ◀/▶.
- Отображение напоминаний на экране настраивается с помощью параметра **Напом. о пустом экране в Дополн. меню > Настройки Системы: Основные > Настройки меню**. Выберите нужную настройку с помощью кнопок ◀/▶.
- **Начальный экран в Дополн. меню > Настройки Системы: Основные** позволяет выбрать заставку, которая будет отображаться при включении проектора. Выберите заставку кнопками ◀/▶.

Выбор режима экономии энергии лампы

1. Откройте экранное меню и перейдите в **меню Дополн. > Изображение > Мощность лампы**.
2. Кнопками ◀/▶ выберите Обычный/Экономичный/SmartEco. Яркость лампы изменяется в зависимости от выбранного режима ее использования; список с описаниями см. в таблице ниже.

Мощность лампы	Описание
Обычный	Полная яркость лампы
Экономичный	Снижение уровня яркости для увеличения срока службы лампы и снижения уровня шума от вентилятора
SmartEco	Автоматическая регулировка энергопотребления лампы в зависимости от уровня яркости проецируемого изображения

 При выборе режима «Экономичный» или SmartEco уменьшается мощность светового потока и снижается яркость проецируемого изображения.

Выключение проектора

1. Нажмите кнопку (⏻ **POWER**) на проекторе или кнопку **OFF** на пульте ДУ, после чего на экране появится подтверждение с запросом. При отсутствии каких-либо действий со стороны пользователя в течение нескольких секунд запрос исчезнет.
2. Нажмите кнопку (⏻ **POWER**) на проекторе или кнопку **OFF** на пульте ДУ повторно. Индикатор **POWER** мигает оранжевым цветом, лампа проектора выключается, а вентиляторы продолжают работать примерно 90 секунд для охлаждения проектора.

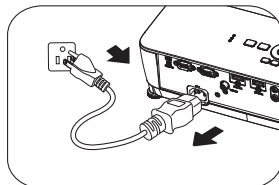
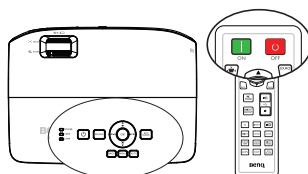

- ⚠ • **В целях защиты лампы проектор не реагирует на команды во время охлаждения.**
 - **Чтобы сократить время охлаждения, можно также включить функцию Быстрое охлаждение в Дополн. меню > Настройки Системы: Дополнит.. Подробнее см. в разделе «Быстрое охлаждение» на стр. 56.**
 - 3. По окончании процесса охлаждения индикатор **POWER** светится оранжевым цветом, не мигая, а вентиляторы останавливаются.
 - 4. Выньте вилку кабеля питания из электрической розетки, если проектор не используется длительное время.
- ☞ • **Если проектор не был выключен надлежащим образом, то для защиты лампы при попытке перезапуска проектора вентиляторы будут несколько минут работать на охлаждение. Нажмите повторно кнопку ⏻ **POWER** на проекторе или **ON** на пульте ДУ для запуска проектора после остановки вентилятора, индикатор **POWER** при этом загорается зеленым цветом.**
- **Фактический срок службы лампы зависит от внешних условий и режимов эксплуатации.**
 - **Ненадлежащее выключение проектора может привести к выходу лампы из строя или сказаться на сроке ее службы и яркости свечения.**

Работа с меню

Система меню

Обратите внимание на то, что функции экранных меню зависят от типа выбранного входного сигнала.

Меню Основное	Подменю	Параметры	
Без сигнала	Цвет стены	Выкл. /Светло-желтый/Розовый/ Зел./Синий	
	Полож. проектора	Спереди /Спер. потолок/Сзади/ Сзади потолок	
	Тестовый образец	Выкл. /Вкл.	
	Автопоиск источника	Вкл. /Выкл.	
	Тип меню	Базовый /Дополн.	
	Диапазон HDMI	Авто /Полный/Ограниченный	
	Сбр. таймер л.	Сброс/ Отмена	
	Сброс всех настроек	Сброс/ Отмена	
	Информация		Источник
			Режим изображения
		Разрешение	
		Система цвета	
		Счетчик времени использования лампы	
		Формат 3D	
С сигналом	Режим изображения	Ярко/ Vivid TV /Кино/Спорт/ Пользовательский 1/Пользов. 2/3D	
	Громкость		
	Отключение звука	Выкл. /Вкл.	
	Режим 3D	Авто /Откл. 3D/Черед. Кадров/ Упаковка кадров/Верхнее/нижнее/ Совмещ. по гор.	
	Синхр. 3D - Инверт.		
	Настр.	См. меню без входного сигнала выше.	

 Поддерживаемые функции в каждом меню Дополн. зависят от источника входного сигнала. Неподдерживаемые функции отображаются в сером цвете.

Меню	Подменю	Параметры	
Дополнительное	Режим изображения	Ярко/ Vivid TV /Кино/Спорт/Пользовательский 1/Пользов. 2/3D	
	Упр. польз. реж.	Ярко/ Vivid TV /Кино/Спорт/Пользовательский 1/Пользов. 2	
		Переим.польз.реж.	
	Яркость		
	Контрастность		
	Цвет		
	Тон		
	Резкость		
	Температура цвета	Обычный /Холодный/Без коррекции/Теплый	
	Изображение	Мощность лампы	Обычный /Экономичный/SmartEco
		Уровень черного	0 IRE/7,5 IRE
		Выбор гаммы	1.6/ 1.8/ 2.0/ 2.1/ 2.2/2.3/ 2.4/ 2.6/ 2.8
		Brilliant Color	Вкл./Выкл.
		Настройка температуры цвета	Усил. кр./Усил. зел./Усил. син./Смещ. кр./Смещ. зел./Смещ. син.
			Дополнит....
		Управление цветом	Оттенок
			Усиление
			Насыщенность
			Подавление шума
		Режим Кино	Вкл./Выкл.
	Сброс тек. режима изобр.	Сброс/ Отмена	
Звук	Отключение звука	Выкл. /Вкл.	
	Громкость		
	Звук вкл./выкл. пит.	Вкл. /Выкл.	
	Сброс настроек звука	Сброс/ Отмена	

Показать	Формат	Авто /4:3 /16:9/Шир./ Формат Letter box
	Цвет стены	Выкл./ Светло-желтый/ Розовый/Зел./Синий
	Полож. изобр.	
	Настройка нераб.обл	
		Размер по горизонт.
	Настройка ПК	Фаза
		Авто (только с RGBHD- синхронизацией ПК)
	3D	Режим 3D Авто/Откл. 3D/Черед. Кадров/Упаковка кадров/ Верхнее/нижнее/ Совмещ. по гор.
	Синхр. 3D - Инверт.	

Настройки Системы: Основные	Язык	English/ Français/ Deutsch/ Italiano/ Español/ Русский / 繁體中文/ 简体中文/ 日本語/ 한국어/ Svenska/ Nederlands/ Türkçe/ Čeština/ Português/ ^{тнв} / Polski Magyar/ Hrvatski/ Română/ Norsk/ Dansk/ Български / Suomi / Ελληνικά/ Bahasa Indonesia/ العربية	
	Цвет фона	Черный/Синий/Фиолетовый	
	Начальный экран	BenQ/Черный/Синий	
	Полож. проектора	Спереди/Спер. потолок/Сзади/Сзади потолок	
	Автоматическое выключение	Отключено/5 мин/10 мин/15 мин/ 20 мин /25 мин/30 мин	
	Непосредственное включение питания	Выкл./Вкл.	
	Настройки меню	Тип меню	Базовый/Дополн.
		Положение меню	В центре/Вверху слева/Вверху справа/Справа снизу/Слева снизу
		Время вывода меню	Пост. вкл/5 с/10 с/15 с/20 с/25 с/30 с
		Напом. о пустом экране	Выкл./Вкл.
Переим.источ.			
Автопоиск источника	Выкл./Вкл.		

Настройки Системы: Дополнит.	Настройки лампы	Сбр. таймер л.	Сброс/Отмена
		Таймер лампы	Счетчик времени использования лампы Эквив. ресурс лампы
	Настройка HDMI	Диапазон HDMI	Авто/Полный/Ограниченный
	Скорость передачи		9600/14400/19200/38400/ 57600/ 115200
	Тестовый образец		Выкл./Вкл.
	Субтитры (СТ)	Включить СТ	Вкл./Выкл.
		Версия СТ	СТ1/СТ2/СТ3/СТ4
	Быстрое охлаждение		Выкл./Вкл.
	Режим большой высоты	Вкл./Выкл.	ДА/НЕТ
	Пароль	Изменить пароль	
		Блокировка при включении	Вкл./Выкл.
	Блокировка кнопок	Выкл./Вкл.	ДА/НЕТ
	Светодиодный индикатор		Вкл./Выкл.
	Сброс всех настроек		Сброс/Отмена
Информация	Источник		
	Режим изображения		
	Разрешение		
	Система цвета		
	Счетчик времени использования лампы		
	Формат 3D		
	Версия встроенного ПО		

Обратите внимание на то, что эти пункты меню доступны только в том случае, если проектором обнаружен по крайней мере один действительный сигнал. Если к проектору не подключено оборудование или сигнал не обнаружен, доступны лишь некоторые пункты меню.

Описание каждого меню

- Значения по умолчанию, приведенные в этом руководстве, особенно на стр. 48–57, даны только для справки. Они могут быть другими на других проекторах ввиду непрерывного улучшения изделия.



ФУНКЦИЯ	ОПИСАНИЕ	
Меню Базовый (при отсутствии сигнала)	Цвет стены	Корректировка цвета проецируемого изображения в тех случаях, когда поверхность отображения не является белой. Подробнее см. в разделе «Функция Цвет стены» на стр. 34.
	Полож. проектора	Проектор можно установить под потолком или сзади экрана, а также с одним или несколькими зеркалами. Подробнее см. в разделе «Выбор места расположения» на стр. 16.
	Тестовый образец	Функция включается при выборе значения Вкл. , при этом на экране отображается решетка тестовой таблицы. С помощью тестового шаблона можно проверить и отрегулировать размер и фокус изображения и устранить искажения.
	Автопоиск источника	Подробнее см. в разделе «Выбор входного сигнала» на стр. 30.
	Тип меню	Выбор типа меню Базовый или Дополн.
	Диапазон HDMI	Выбор типа источника входного сигнала для сигнала HDMI. Авто Включение автовыбора формата HDMI. Полный Выбор для сигнала ПК значения «RGB полный диапазон». Ограниченный Выбор для видеосигнала значения «RGB ограниченный диапазон».
	Сбр. таймер л.	Подробнее см. в разделе «Сброс таймера лампы» на стр. 64.

ФУНКЦИЯ	ОПИСАНИЕ
<p style="writing-mode: vertical-rl; transform: rotate(180deg);">Меню Базовый (при отсутствии сигнала)</p> <p style="text-align: center;">Сброс всех настроек</p>	<p>Возврат к исходным заводским настройкам.</p> <p> Устанавливаются значения по умолчанию для следующих параметров: Формат, Цвет стены, Полож. изобр., Настройка нераб.обл, Настройка ПК, 3D, Язык, Цвет фона, Начальный экран, Автоматическое выключение, Непосредственное включение питания, Настройки меню, Автопоиск источника, Настройка HDMI, Скорость передачи, Тестовый образец, Субтитры (СТ), Быстрое охлаждение, Режим большой высоты и Блокировка кнопок.</p>
<p style="text-align: center;">Информация</p>	<p>Источник Показывает текущий источник сигнала.</p> <p>Режим изображения Показывает режим, выбранный в меню Изображение.</p> <p>Разрешение Показывает исходное разрешение входного сигнала.</p> <p>Система цвета Отображение формата системы ввода: RGB или YUV.</p> <p>Счетчик времени использования лампы Показывает наработку лампы в часах.</p> <p>Формат 3D Показывает текущий режим 3D.</p> <p>Версия встроенного ПО Показывает версию микропрограммы.</p>

Меню Базовый (при наличии сигнала)	Режим изображения	Стандартные режимы изображения позволяют оптимизировать настройку изображения в соответствии с типом программы. Подробнее см. в разделе «Выбор режима отображения» на стр. 33.
	Громкость	Подробнее см. в разделе «Регулировка звука» на стр. 40.
	Отключение звука	Подробнее см. в разделе «Отключение звука» на стр. 40.
	Режим 3D	<p>Данный проектор поддерживает функцию 3D, которая позволяет просматривать 3D-фильмы, видео и спортивные соревнования в режиме большей реалистичности за счет представления глубины изображения. Для просмотра 3D-изображений требуется надеть 3D-очки. Подробное описание см. в Руководстве пользователя режима 3D.</p> <p> Если включен Режим 3D:</p> <ul style="list-style-type: none"> • Уровень яркости проецируемого изображения уменьшается. • Настройка Режим изображения не возможна.
	Синхр. 3D - Инверт.	Если изображение в режиме 3D искажено, можно включить данную функцию для переключения изображения для левого и правого глаза для более комфортного просмотра 3D-изображения.
	Настр.	Подробнее см. в разделе «Меню Базовый (при отсутствии сигнала)» на стр. 48.



ФУНКЦИЯ	ОПИСАНИЕ
Режим изображения	Стандартные режимы изображения позволяют оптимизировать настройку изображения в соответствии с типом программы. Подробнее см. в разделе «Выбор режима отображения» на стр. 33.
Упр. польз. реж.	Выбор режима картинки, который наилучшим образом удовлетворяет качеству изображения, и последующая точная настройка изображения на основе выбора параметров, приведенных ниже на этой же странице. Подробнее см. в разделе «Настройка режима «Пользовательский 1»/«Пользовательский 2» на стр. 33.  Эта функция доступна, только когда выбран режим «Пользовательский 1» или «Пользовательский 2» .
Яркость	Регулировка яркости изображения. Подробнее см. в разделе «Настройка Яркость» на стр. 35.
Контрастность	Регулировка контрастности между темной и светлой частями изображения. Подробнее см. в разделе «Настройка Контрастность» на стр. 35.
Цвет	Регулирование уровня насыщенности цвета – количества каждого цвета в изображении. Подробнее см. в разделе «Настройка Цвет» на стр. 35.
Тон	Настройка красного и зеленого цветового оттенка изображения. Подробнее см. в разделе «Настройка Оттенок» на стр. 35.
Резкость	Регулировка резкости изображения. Подробнее см. в разделе «Настройка Резкость» на стр. 35.
Температура цвета	Подробнее см. в разделе «Выбор Цветовая температура» на стр. 36.
Мощность лампы	Подробнее см. в разделе «Настройка режима лампы» на стр. 59.
Дополнит....	Уровень черного Подробнее см. в разделе «Настройка параметра Уровень черного» на стр. 36.
	Выбор гаммы Подробнее см. в разделе «Выбор параметра Выбор гаммы» на стр. 36.
	Brilliant Color Подробнее см. в разделе «Настройка Brilliant Color» на стр. 36.
	Настройка температуры цвета Подробнее см. в разделе «Настройка предпочтительной цветовой температуры» на стр. 37.
	Управление цветом Дополнительные сведения см. в разделе «Управление цветом» на стр. 37.
Сброс тек. режима изобр.	Подавление шума Подробнее см. в разделе «Снижение Подавление шума» на стр. 38.
	Режим Кино Подробнее см. в разделе «Выбор Режим Кино» на стр. 38.
	Подробнее см. в разделе «Восстановление текущего режима изображения» на стр. 34.

		ФУНКЦИЯ	ОПИСАНИЕ
Меню Дополн.: Звук		Отключение звука	Подробнее см. в разделе «Отключение звука» на стр. 40.
		Громкость	Подробнее см. в разделе «Регулировка звука» на стр. 40.
		Звук вкл./выкл. пит.	Подробнее см. в разделе «Выключение звукового сигнала при включении или выключении питания» на стр. 40.
		Сброс настроек звука	Отображение меню Звук для восстановления заводских настроек.

ФУНКЦИЯ	ОПИСАНИЕ
Формат	Имеются четыре варианта установки формата изображения в зависимости от источника входного сигнала. Подробнее см. в разделе «Выбор формата изображения» на стр. 31.
Цвет стены	Корректировка цвета проецируемого изображения в тех случаях, когда поверхность отображения не является белой. Подробнее см. в разделе «Функция Цвет стены» на стр. 34.
Полож. изобр.	<p>Отображение страницы настройки положения. Для перемещения проецируемого изображения воспользуйтесь кнопками со стрелками. Значения, отображаемые в нижней части страницы, изменяются при каждом нажатии кнопки до достижения соответствующего максимального или минимального значения.</p> <p> Эта функция доступна только при выборе сигнала с ПК (аналогового RGB).</p>
Настройка нераб.обл	Подавление шумов в видеоизображении. Растягивание изображения для подавления шумов кодирования по краю видеоизображения.
Настройка ПК	Настройка частоты обмена данными с дисплеем, фазы, положения изображения и автоматический или ручной выбор предпочтительного уровня SOG.
3D	<p>Режим 3D Данный проектор поддерживает функцию 3D, которая позволяет просматривать 3D-фильмы, видео и спортивные соревнования в режиме большей реалистичности за счет представления глубины изображения. Для просмотра 3D-изображений требуется надеть 3D-очки. Подробное описание см. в Руководстве пользователя режима 3D.</p> <p> Если включен Режим 3D:</p> <ul style="list-style-type: none"> • Уровень яркости проецируемого изображения уменьшается. • Настройка Режим изображения не возможна. <p>Синхр. 3D - Инверт. Если изображение в режиме 3D искажено, можно включить данную функцию для переключения изображения для левого и правого глаза для более комфортного просмотра 3D-изображения.</p>

ФУНКЦИЯ	ОПИСАНИЕ
Язык	Выбор языка экранных меню.
Цвет фона	Позволяет выбрать цвет фона, проецируемый при отсутствии входного сигнала проектора. Предусмотрены четыре варианта: Черный, Синий, или Фиолетовый.
Начальный экран	Позволяет выбрать заставку, которая появляется при включении проектора. Предусмотрены четыре варианта: Логотип BenQ, Черный или Синий.
Полож. проектора	Проектор можно установить под потолком или сзади экрана, а также с одним или несколькими зеркалами. Подробнее см. в разделе «Выбор места расположения» на стр. 16.
Автоматическое выключение	Автоматическое выключение проектора при отсутствии входного сигнала в течение заданного периода времени. Подробнее см. в разделе «Настройка Автоматическое выключение» на стр. 60.
Непосредственное включение питания	Функция включается при выборе Вкл.. Подробнее см. в разделе «Включение проектора» на стр. 22.
Настройки меню	<p>Тип меню Выбор предпочтительного типа меню.</p> <p>Положение меню Определяет положение экранного меню.</p> <p>Время вывода меню Выбор времени отображения экранного меню после последнего нажатия кнопки. Продолжительность этого промежутка времени может составлять от 5 до 30 секунд с шагом в 5 секунд.</p> <p>Напом. о пустом экране Отображает или скрывает напоминание.</p>
Переим.источ.	Подробнее см. в разделе «Переименование режимов пользователя» на стр. 34.
Автопоиск источника	Подробнее см. в разделе «Выбор входного сигнала» на стр. 30.

ФУНКЦИЯ	ОПИСАНИЕ
<p style="text-align: center;">Настройки лампы</p>	<p>Сбр. таймер л. Подробнее см. в разделе «Сброс таймера лампы» на стр. 64. Таймер лампы Описание расчета общего времени работы лампы см. в «Данные о времени работы лампы» на стр. 59.</p>
<p style="text-align: center;">Настройка HDMI</p>	<p>Выбор типа источника входного сигнала для сигнала HDMI. Авто Включение автовыбора формата HDMI. Полный Выбор для сигнала ПК значения «RGB полный диапазон». Ограниченный Выбор для видеосигнала значения «RGB ограниченный диапазон».</p>
<p style="text-align: center;">Скорость передачи</p>	<p>Выбор скорости передачи данных, соответствующей характеристикам компьютера, позволяет подключить проектор с помощью подходящего кабеля RS-232. Функция предназначена для использования квалифицированным техническим персоналом.</p>
<p style="text-align: center;">Тестовый образец</p>	<p>Функция включается при выборе значения Вкл., при этом на экране отображается решетка тестовой таблицы. С помощью тестового шаблона можно проверить и отрегулировать размер и фокус изображения и устранить искажения.</p>
<p style="text-align: center;">Субтитры (СТ)</p>	<p>Включить СТ Функция включается при выборе значения Вкл., если входной видеосигнал содержит субтитры.</p> <ul style="list-style-type: none"> • Субтитры (СТ). Представление на экране диалогов, дикторского текста и звуковых эффектов в видеофильмах и телепередачах в виде наложенного текста (наличие субтитров в программах ТВ обычно помечается, как «СС»). <p> Для оптимальной работы функции Субтитры (СТ) установите формат изображения 4:3.</p> <p>Версия СТ Позволяет выбрать версию субтитров. Для просмотра субтитров СТ1, СТ2, СТ3 или СТ4 (СТ1 – субтитры на основном языке вашей страны).</p>

ФУНКЦИЯ	ОПИСАНИЕ
Быстрое охлаждение	Функция включается при выборе Вкл., при этом время охлаждения проектора сокращается до нескольких секунд.  Попытка повторного включения проектора сразу после процесса быстрого охлаждения может вместо включения проектора привести к новому запуску охлаждающих вентиляторов.
Режим большой высоты	Режим для работы на большой высоте. Подробнее см. в разделе «Эксплуатация на большой высоте» на стр. 39.
Пароль	Изменить пароль Перед изменением пароля требуется ввести действующий пароль. Блокировка при включении Подробнее см. в разделе «Защита проектора» на стр. 28.
Блокировка кнопок	Отключение или включение всех функций кнопок панели, кроме кнопки питания (Power) на проекторе.
Сброс всех настроек	Возврат к исходным заводским настройкам.  Устанавливаются значения по умолчанию для следующих параметров: Формат, Цвет стены, Полож. изобр., Настройка нераб. обл, Настройка ПК, 3D, Язык, Цвет фона, Автоматическое выключение, Непосредственное включение питания, Настройки меню, Автопоиск источника, Настройка HDMI, Скорость передачи, Тестовый образец, Субтитры (СТ), Быстрое охлаждение, Режим большой высоты и Блокировка кнопок.

ФУНКЦИЯ	ОПИСАНИЕ
Меню Дополн.: Информация	Источник Показывает текущий источник сигнала.
	Режим изображения Показывает режим, выбранный в меню Изображение .
	Разрешение Показывает исходное разрешение входного сигнала.
	Система цвета Отображение формата системы ввода: RGB или YUV.
	Счетчик времени использования лампы Показывает наработку лампы в часах.
	Формат 3D Показывает текущий режим 3D.
	Версия встроенного ПО Показывает версию микропрограммы.

Обслуживание

Уход за проектором

Данный проектор не требует значительного обслуживания. Единственное, что надо делать постоянно – это содержать в чистоте объектив и корпус.

Запрещается снимать какие-либо детали проектора, кроме лампы. При необходимости замены других частей обращайтесь к поставщику.

Чистка объектива

В случае появления на поверхности объектива пыли или грязи выполните чистку.

- Для очистки от пыли используйте сжатый воздух.
- В случае появления грязи или пятен очистите поверхность с помощью бумаги для чистки объектива и аккуратно протрите мягкой тканью, смоченной чистящим средством для объектива.
- Никогда не используйте абразивные подушечки любого типа, щелочные или кислотные очистители, чистящий (абразивный) порошок, а также летучие растворители, например спирт, бензин, растворитель или средства от насекомых. Использование таких материалов, а также длительный контакт с резиновыми или виниловыми материалами может привести к повреждению поверхности проектора и материала кожуха.

 **Запрещается чистить объектив абразивными материалами.**

Чистка корпуса проектора

Перед чисткой корпуса требуется правильно выключить проектор (см. раздел [«Выключение проектора» на стр. 42](#)) и отсоединить шнур питания.

- Для удаления грязи или пыли протрите корпус мягкой тканью без пуха.
- Для очистки от присохшей грязи или пятен увлажните мягкой тканью, смоченной водой или нейтральным (pH) растворителем. Затем протрите корпус.

 **Запрещается использовать воск, спирт, бензин, растворитель и другие химические моющие средства. Это может привести к повреждению корпуса.**

Хранение проектора

При необходимости длительного хранения проектора соблюдайте следующие правила.

- Убедитесь, что температура и влажность в месте хранения соответствуют рекомендациям для данного проектора. Информацию о диапазоне см. в [«Технические характеристики» на стр. 67](#) или обращайтесь к продавцу.
- Уберите регулировочные ножки.
- Извлеките элементы питания из пульта ДУ.
- Упакуйте проектор в оригинальную или аналогичную ей упаковку.

Транспортировка проектора

Рекомендуется осуществлять транспортировку проектора в оригинальной заводской или аналогичной ей упаковке.

Сведения о лампе

Данные о времени работы лампы

Во время работы проектора продолжительность наработки лампы (в часах) автоматически рассчитывается с помощью встроенного таймера. Расчет эквивалентного значения времени работы лампы в часах производится следующим образом:

1. Счетчик времени использования лампы = $(x+y+z)$ часов, где

Время использования в режиме «Обычный» = x часов

Время использования в режиме «Экономичный» = y часов

Время использования в режиме «SmartEco» = z часов

2. Эквив. ресурс лампы = α часов

$$\alpha = \frac{A'}{X} \times x + \frac{A'}{Y} \times y + \frac{A'}{Z} \times z,$$

X = значение срока службы лампы в режиме «Обычный»

Y = значение срока службы лампы в режиме «Экономичный»

Z = значение срока службы лампы в режиме «SmartEco»

A' - самое большое значение срока службы лампы среди X, Y, Z

 См. «**Настройка режима лампы**», где приведены дополнительные сведения об **Экономичный** режиме.

Значения ресурса лампы в режимах «Экономичный» и «SmartEco» меньше, чем в режиме «Обычный». То есть использование проектора в режиме «Экономичный» или «SmartEco» позволяет увеличить срок службы лампы.

Для получения данных о времени работы лампы (в часах):

1. Нажмите кнопку **MENU**, а затем кнопками **◀▶** выберите **меню Дополн. > Настройки Системы: Дополнит.**
2. Нажмите **▼**, чтобы выбрать **Настройки лампы**, затем нажмите **OK**. На экране появится страница **Настройки лампы**.
3. В меню отобразится информация **Эквив. ресурс лампы**.
4. Чтобы выйти из меню, нажмите **MENU**.

Сведения о времени наработки лампы можно также найти в меню **Информация**.

Увеличение срока службы лампы

Проекционная лампа является расходным материалом. Чтобы максимально продлить срок службы лампы, можно выполнить следующие настройки в экранном меню или на пульте ДУ.

Настройка режима лампы

Благодаря использованию режима **Экономичный/SmartEco** снижается шум системы во время работы и потребление энергии. При выборе режима **Экономичный/SmartEco** уменьшается мощность светового потока, что приводит к снижению яркости проецируемого изображения, а также защите проектора и увеличению его срока службы.

Перевод проектора в режим **Экономичный/SmartEco** также позволяет увеличить срок службы лампы. Для установки режима **Экономичный/SmartEco** перейдите в **меню Дополн. > Изображение > Мощность лампы** и нажмите кнопку **◀/▶**.

Режимы лампы определяются в соответствии с таблицей, приведенной ниже.

Мощность лампы	Описание
Обычный	Полная яркость лампы
Экономичный	Снижение уровня яркости для увеличения срока службы лампы и снижения уровня шума от вентилятора
SmartEco	Автоматическая регулировка энергопотребления лампы в зависимости от уровня яркости проецируемого изображения

Настройка Автоматическое выключение

При использовании данной функции происходит автоматическое выключение проектора при отсутствии входного сигнала в течение заданного периода времени во избежание сокращения срока службы лампы.

Для настройки режима **Автоматическое выключение** перейдите в меню **Дополн. > Настройки Системы: Основные > Автоматическое выключение** и нажмите кнопку **◀/▶**. Продолжительность этого промежутка времени можно установить в диапазоне от 5 до 30 минут с шагом в 5 минут. Если стандартные варианты продолжительности не подходят, выберите вариант **Отключено**. По истечении определенного промежутка времени проектор не будет автоматически выключиться.

Срок замены лампы

Если **индикатор лампы** горит красным цветом или появляется сообщение о необходимости замены лампы, необходимо установить новую лампу или обратиться к поставщику. Использование старой лампы может вызвать нарушение нормальной работы проектора, кроме того, хотя и в достаточно редких случаях, это может привести к взрыву лампы.

 **Не пытайтесь самостоятельно заменить лампу. Для замены обратитесь к квалифицированному специалисту.**

 **Индикаторы лампы и температуры загораются при перегреве лампы. Подробнее см. в разделе «Индикаторы» на стр. 65.**

О замене лампы напоминают следующие предупреждения.

 **Приведенные ниже предупреждающие сообщения даны только для справки. Для подготовки и замены лампы следуйте указаниям, фактически отображаемым на экране.**

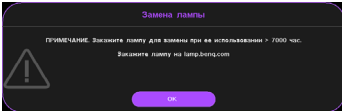
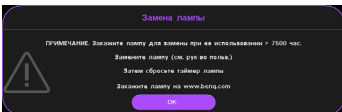
Состояние	Сообщение
<p>Настоятельно рекомендуется заменить лампу на этом этапе. Лампа является расходным материалом. Яркость лампы со временем уменьшается. Это не является неисправностью. В случае значительного снижения яркости лампу можно заменить.</p>	
<p>Для продолжения нормальной работы проектора данную лампу НЕОБХОДИМО заменить.</p>	

Замена лампы (ТОЛЬКО ДЛЯ ОБСЛУЖИВАЮЩЕГО ПЕРСОНАЛА)

- ⚠ • Ртутная лампа содержит ртуть. Соблюдайте местные законы по утилизации. См. www.lamprecycle.org.
 - Если замена лампы выполняется тогда, когда проектор подвешен верхней стороной вниз на потолке, убедитесь, что под гнездом лампы никого нет, чтобы исключить возможность получения травмы или повреждения глаз осколками лампы.
 - Во избежание поражения электрическим током перед заменой лампы обязательно выключите проектор и отсоедините шнур питания.
 - Перед заменой лампы для предотвращения ожога дайте проектору остыть в течение примерно 45 минут.
 - Во избежание порезов, а также во избежание повреждения внутренних деталей проектора соблюдайте предельную осторожность, удаляя острые осколки стекла разбившейся лампы.
 - Во избежание травм и для предотвращения ухудшения качества изображения не прикасайтесь к пустому отсеку лампы, когда лампа извлечена, чтобы не задеть объектив.
 - Эта лампа содержит ртуть. Ознакомьтесь с местными правилами утилизации опасных отходов и соблюдайте их при утилизации использованных ламп.
 - Для бесперебойной работы проектора рекомендуется приобрести запасную лампу производства VerQ для замены.
 - Обеспечьте хорошую вентиляцию при работе со сломанными лампами. Мы рекомендуем использовать респираторы, защитные очки или щиток для защиты лица, а также носить защитную одежду, такую как перчатки.
1. Выключите питание и выньте вилку кабеля питания проектора из электрической розетки. Если лампа горячая, то во избежание ожогов подождите приблизительно 45 минут, пока лампа остынет.
 2. Ослабьте винты на крышке лампы.

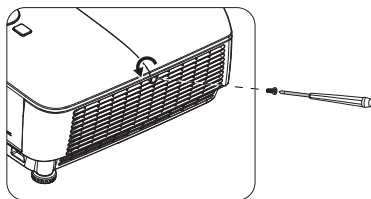

3. Снимите крышку лампы следующими образом: сдвиньте крышку к стороне проектора (a) и вытащите ее (b).



- **Не включайте питание при снятой крышке лампы.**
- **Не просовывайте пальцы между лампой и проектором. Острые углы внутри проектора могут причинить повреждения.**

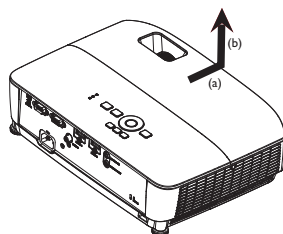

4. Ослабьте винты, удерживающие лампу.
5. Поднимите ручку в вертикальное положение. С помощью ручки медленно вытяните лампу из проектора.



- **При слишком быстром вытягивании лампа может разбиться и осколки ее попадут внутрь проектора.**
- **Не оставляйте лампу в местах возможного попадания воды или доступных детям, а также рядом с легко воспламеняющимися материалами.**
- **После извлечения лампы не касайтесь внутренних деталей проектора. Прикосновение к оптическим компонентам внутри проектора может привести к появлению цветных пятен и искажению проецируемого изображения.**

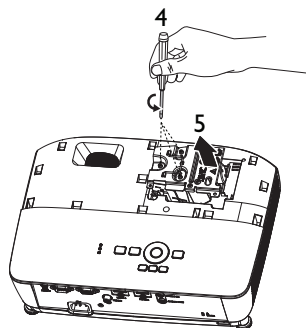

6. Вставьте новую лампу в отсек для лампы и убедитесь, что она закреплена в проекторе.
7. Затяните винты, удерживающие лампу.



- **Незатянутый винт – это ненадежное соединение, которое может привести к нарушению нормальной работы проектора.**
 - **Не затягивайте винт слишком сильно.**
8. Убедитесь, что ручка находится полностью в горизонтальном положении и зафиксирована на месте.

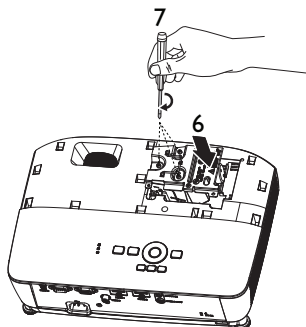

9. Установите крышку лампы, задвинув ее на место.

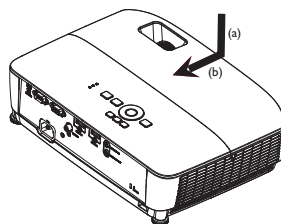

10. Затяните винты, удерживающие крышку лампы.



- **Незатянутый винт – это ненадежное соединение, которое может привести к нарушению нормальной работы проектора.**
- **Не затягивайте винт слишком сильно.**

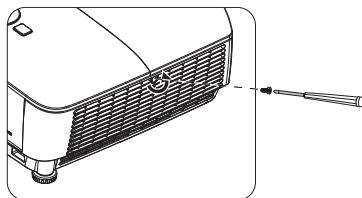

11. Включите проектор.



Не включайте питание при снятой крышке лампы.

Сброс таймера лампы

12. После появления начального экрана войдите в экранное меню. Выберите меню **Дополн. > Настройки Системы: Дополнит. > Настройки лампы > Сбр. таймер л.** и нажмите кнопку **OK** на проекторе или пульте ДУ.

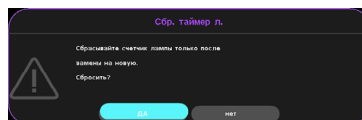

Появится предупреждение с запросом подтвердить сброс таймера лампы. Выделите **Сброс** и нажмите **OK**. Значение времени работы лампы будет сброшено на «0».



Не следует выполнять сброс показаний счетчика, если лампа не новая или не была заменена – это может привести к повреждению.

Индикаторы

Индикатор			Состояние и описание
POWER	ТЕМПЕРАТУРА	ЛАМПА	
Системное сообщение			
Оранжевый	Выкл.	Выкл.	Режим ожидания
Мигает зеленым	Выкл.	Выкл.	Включение питания
Зел.	Выкл.	Выкл.	Обычная работа
Мигает оранжевым	Выкл.	Выкл.	Нормальное охлаждение при отключении питания
Мигает красным	Мигает красным	Мигает красным	Загрузка
Зел.	Выкл.	Красный	Ошибка запуска CW
Сообщения приработки			
Зел.	Выкл.	Выкл.	ВКЛ. приработочные испытания
Зел.	Зел.	Зел.	ВЫКЛ. приработочные испытания
Сообщения ошибок лампы			
Выкл.	Выкл.	Красный	Ошибка Лампы 1 при работе в нормальных условиях
Выкл.	Выкл.	Мигает оранжевым	Лампа не загорается
Сообщения о перегреве			
Красный	Красный	Выкл.	Ошибка вентилятора 1 (фактическая скорость вращения вентилятора вне нужного диапазона)
Красный	Мигает красным	Выкл.	Ошибка вентилятора 2 (фактическая скорость вращения вентилятора вне нужного диапазона)
Зел.	Красный	Выкл.	Ошибка Температуры 1 (превышены температурные ограничения)
Зел.	Мигает красным	Выкл.	Ошибка открытия Термодатчика 1
Зел.	Зел.	Выкл.	Короткое замыкание Термодатчика 1
Мигает зеленым	Мигает зеленым	Выкл.	Ошибка подключения Термального IC №1 I2C

Поиск и устранение неисправностей

? Проектор не включается.

Причина	Способ устранения
Питание не поступает по сетевому кабелю.	Подключите шнур питания к разъему питания на проекторе, а затем вставьте вилку на другом конце в электрическую розетку. Если розетка оснащена выключателем, убедитесь в том, что он включен.
Попытка повторного включения проектора во время охлаждения.	Дождитесь окончания процесса охлаждения.

? Нет изображения

Причина	Способ устранения
Источник видеосигнала не включен или подключен неверно.	Включите источник видеосигнала и проверьте подключение сигнального кабеля.
Неправильное подключение проектора к источнику входного сигнала.	Проверьте подключение.
Неверно выбран входной сигнал.	Выберите входной сигнал с помощью кнопки SOURCE на панели управления проектора или пульта ДУ.

? Размытое изображение

Причина	Способ устранения
Неправильно сфокусирован объектив проектора.	Настройте фокус объектива регулятором фокуса.
Неправильное взаимное расположение проектора и экрана.	Отрегулируйте угол и направление проецирования, а также высоту, если это требуется.

? Не работает пульт ДУ

Причина	Способ устранения
Батарея разряжена.	Замените батарею на новую.
Между пультом ДУ и проектором имеется препятствие.	Уберите препятствие.
Вы находитесь далеко от проектора.	Встаньте на расстоянии не более 8 метров от проектора.

? Неправильно указан пароль

Причина	Способ устранения
Вы забыли пароль.	Подробнее см. раздел «Начало процедуры восстановления пароля» на стр. 29.

Технические характеристики

 Все характеристики могут изменяться без предварительного уведомления.

Оптические характеристики

Разрешение

1920 x 1080 1080p

Проекционная система

Однокристалльное цифровое
микрозеркальное устройство (DMD)

Объектив, фокусное расстояние

$F = 2,42 - 2,62$

$f = 19,0 - 22,65$ мм

Смещение

$107 \pm 5\%$

Коэффициент масштабирования:

1,2X

Лампа

Лампа 210 Вт

Электрические характеристики

Питание

100–240 В переменного тока; 2,60 А,
50-60 Гц (авто)

Энергопотребление

260 Вт (макс.); < 0,5 Вт (режим
ожидания)

Механические характеристики

Вес

2,56 кг (5,64 фунта)

Выходные разъемы

Динамик

(стерео), 2 Вт – 1 шт.

Выход аудиосигналов

Аудиоразъем ПК – 1 шт.

Управление

Управление через последовательный порт

RS-232

9 контактов – 1 шт.

ИК-приемник – 1 шт.

Мини-разъем USB типа B – 1 шт.

Входные разъемы

Вход компьютера

Вход RGB

D-Sub (15-контактов, гнездо) – 1 шт.

Вход видеосигнала

Гнездо RCA – 1 шт.

Ввод цифрового сигнала

HDMI - 2 шт.

Вход аудиосигналов

Аудио вход

Аудиоразъем ПК – 1 шт.

Требования к окружающей среде

Температура

Рабочая: 0°C–40°C на уровне моря

Хранение: -20°C–60°C на уровне моря

Относительная влажность

Рабочая: от 10% до 90% (без
конденсации)

Хранение: от 10% до 90% (без
конденсации)

Высота

Рабочая: от 0 до 1499 м при
температуре от 0 до 35°C; от 1500 до
3000 м при температуре от 0 до 30°C
(при включении режима большой
высоты)

Хранение: от 0 до 12200 м при
температуре 30°C

Транспортировка

Рекомендуется использовать
оригинальную или аналогичную
упаковку.

Ремонт

Чтобы найти окно связи с сервисным
центром, зайдите на приведенный ниже
веб-сайт и выберите свою страну.
<http://www.benq.com/welcome>

 Срок службы лампы может быть различным в зависимости от внешних условий и режимов эксплуатации.

Габаритные размеры

332,4 мм (Ш) x 99 мм (В) x 241,3 мм (Д)

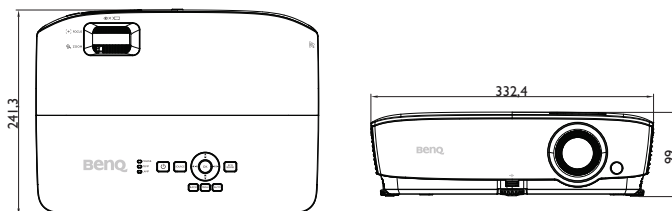

Установка на потолке

Винт для установки на потолке: M4
(Макс. длина = 25 мм; мин. длина = 20 мм)
Единица измерения: мм



Таблица синхронизации

1. Аналоговый VGA

Поддерживаемые режимы синхронизации для входа ПК

Разрешение	Синхронизация	Частота строк (кГц)	Частота кадров (Гц)	Частота пикселей (МГц)	Чересстрочный формат 3D	3D Верх-Низ	3D Гор, стереопара
640 x 480	VGA_60	59,94	31,469	25,175	⊙	⊙	⊙
	VGA_72	72,809	37,861	31,500			
	VGA_75	75	37,5	31,500			
	VGA_85	85,008	43,269	36,000			
720 x 400	720 x 400_70	70,087	31,469	28,3221			
800 x 600	SVGA_60	60,317	37,879	40,000	⊙	⊙	⊙
	SVGA_72	72,188	48,077	50,000			
	SVGA_75	75	46,875	49,500			
	SVGA_85	85,061	53,674	56,250			
	SVGA_120 (Уменьшение затемнения)	119,854	77,425	83,000	⊙		
1024 x 768	XGA_60	60,004	48,363	65,000	⊙	⊙	⊙
	XGA_70	70,069	56,476	75,000			
	XGA_75	75,029	60,023	78,750			
	XGA_85	84,997	68,667	94,500			
	XGA_120 (Уменьшение затемнения)	119,989	97,551	115,5	⊙		
1152 x 864	1152 x 864_75	75	67,5	108			
1024 x 576	Синхронизация с ноутбуком VenQ	60	35,82	46,966			
1024 x 600	Синхронизация с ноутбуком VenQ	64,995	41,467	51,419			
1280 x 720	1280 x 720_60	60	45	74,250	⊙	⊙	⊙
	1280 x 720_120	120	90,000	148,500	⊙		
1280 x 768	1280 x 768_60	59,87	47,776	79,5	⊙	⊙	⊙
1280 x 800	WXGA_60	59,81	49,702	83,500	⊙	⊙	⊙
	WXGA_75	74,934	62,795	106,500			
	WXGA_85	84,88	71,554	122,500			
	WXGA_120(Уменьшение затемнения)	119,909	101,563	146,25	⊙		
1280 x 1024	SXGA_60	60,02	63,981	108,000		⊙	⊙
	SXGA_75	75,025	79,976	135,000			
	SXGA_85	85,024	91,146	157,500			
1280 x 960	1280 x 960_60	60	60	108,000		⊙	⊙
	1280 x 960_85	85,002	85,938	148,500			
1360 x 768	1360 x 768_60	60,015	47,712	85,5		⊙	⊙

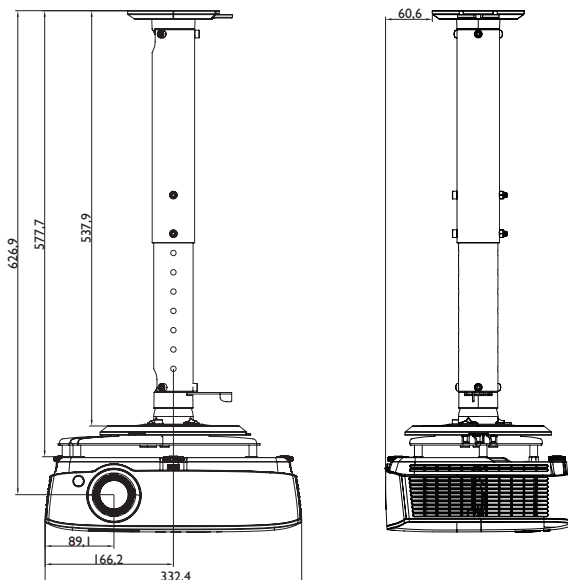
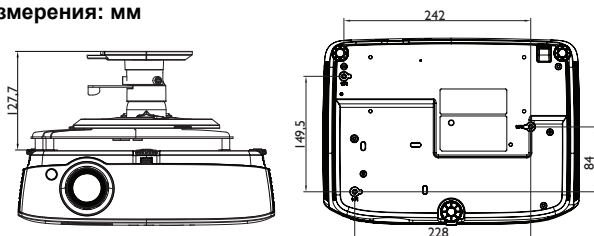
1440 x 900	WXGA+_60	59,887	55,935	106,500		⊙	⊙
1400 x 1050	SXGA+_60	59,978	65,317	121,750		⊙	⊙
1600 x 1200	UXGA	60	75	162,000		⊙	⊙
1680 x 1050	1680 x 1050_60	59,954	65,29	146,25		⊙	⊙
640 x 480 @67Гц	MAC13	66,667	35	30,240			
832 x 624 @75Гц	MAC16	74,546	49,722	57,280			
1024 x 768 @75Гц	MAC19	75,02	60,241	80,000			
1152 x 870 @75Гц	MAC21	75,06	68,68	100,000			

- Параметры синхронизации, приведенные выше, могут не поддерживаться в зависимости от EDID-файла и ограничений графической VGA-карты. Возможно, некоторые стандарты синхронизации выбрать будет невозможно.

2. Цифровой HDMI

Поддерживаемые режимы синхронизации для входа ПК

Разрешение	Синхронизация	Частота строк (кГц)	Частота кадров (Гц)	Частота пикселей (МГц)	Чересстрочный формат 3D	3D Верх-Низ	3D Гор, стереопара
640 x 480	VGA_60	59,94	31,469	25,175	⊙	⊙	⊙
	VGA_72	72,809	37,861	31,500			
	VGA_75	75	37,5	31,500			
	VGA_85	85,008	43,269	36,000			
720 x 400	720 x 400_70	70,087	31,469	28,3221			
800 x 600	SVGA_60	60,317	37,879	40,000	⊙	⊙	⊙
	SVGA_72	72,188	48,077	50,000			
	SVGA_75	75	46,875	49,500			
	SVGA_85	85,061	53,674	56,250			
	SVGA_120 (Уменьшение затемнения)	119,854	77,425	83,000	⊙		
1024 x 768	XGA_60	60,004	48,363	65,000	⊙	⊙	⊙
	XGA_70	70,069	56,476	75,000			
	XGA_75	75,029	60,023	78,750			
	XGA_85	84,997	68,667	94,500			
	XGA_120 (Уменьшение затемнения)	119,989	97,551	115,5	⊙		
1152 x 864	1152 x 864_75	75	67,5	108			
1024 x 576	Синхронизация с ноутбуком VenQ	60	35,82	46,966			
1024 x 600	Синхронизация с ноутбуком VenQ	64,995	41,467	51,419			
1280 x 720	1280 x 720_60	60	45	74,250	⊙	⊙	⊙
1280 x 768	1280 x 768_60	59,87	47,776	79,5	⊙	⊙	⊙

1280 x 800	WXGA_60	59,81	49,702	83,500	◎	◎	◎
	WXGA_75	74,934	62,795	106,500			
	WXGA_85	84,88	71,554	122,500			
	WXGA_120(Уменьшение затемнения)	119,909	101,563	146,25	◎		
1280 x 1024	SXGA_60	60,02	63,981	108,000		◎	◎
	SXGA_75	75,025	79,976	135,000			
	SXGA_85	85,024	91,146	157,500			
1280 x 960	1280 x 960_60	60	60	108,000		◎	◎
	1280 x 960_85	85,002	85,938	148,500			
1360 x 768	1360 x 768_60	60,015	47,712	85,5		◎	◎
1440 x 900	WXGA+_60	59,887	55,935	106,500		◎	◎
1400 x 1050	SXGA+_60	59,978	65,317	121,750		◎	◎
1600 x 1200	UXGA	60	75	162,000		◎	◎
1680 x 1050	1680 x 1050_60	59,954	65,29	146,25		◎	◎
640 x 480 @67Гц	MAC13	66,667	35	30,240			
832 x 624 @75Гц	MAC16	74,546	49,722	57,280			
1024 x 768 @75Гц	MAC19	75,02	60,241	80,000			
1152 x 870 @75Гц	MAC21	75,06	68,68	100,000			
1920 x 1080	1920 x 1080_60	67,5	60	148,5		◎	◎
1920 x 1200	1920 x 1200_60 (Уменьшение затемнения)	59,95	74,038	154,000		◎	◎

Параметры синхронизации, приведенные выше, могут не поддерживаться в зависимости от EDID-файла и ограничений графической VGA-карты. Возможно, некоторые стандарты синхронизации выбрать будет невозможно.

Поддерживаемые частоты синхронизации для видеовхода

Синхронизация	Разрешение	Частота строк (кГц)	Частота кадров (Гц)	Частота пикселей (МГц)	Чересстрочный формат 3D	3D с упаковкой кадров	Вертикальная стереопара 3D	3D Гор., стереопара
480i	720 (1440) x 480	15,73	59,94	27	◎			
480p	720 x 480	31,47	59,94	27	◎			
576i	720 (1440) x 576	15,63	50	27				
576p	720 x 576	31,25	50	27				
720/50p	1280 x 720	37,5	50	74,25		◎	◎	◎

720/60p	1280 x 720	45,00	60	74,25	◎	◎	◎	◎
1080/50i	1920 x 1080	28,13	50	74,25				◎
1080/60i	1920 x 1080	33,75	60	74,25				◎
1080/24P	1920 x 1080	27	24	74,25		◎	◎	◎
1080/25P	1920 x 1080	28,13	25	74,25				
1080/30P	1920 x 1080	33,75	30	74,25				
1080/50P	1920 x 1080	56,25	50	148,5			◎	◎
1080/60P	1920 x 1080	67,5	60	148,5			◎	◎

3. Видео

Поддерживаемые частоты синхронизации для видеовхода

Режим видео	Частота строк (кГц)	Частота кадров (Гц)	Частота цветовой поднесущей (МГц)	Чересстрочный формат 3D
NTSC	15,73	60	3,58	◎
PAL	15,63	50	4,43	
SECAM	15,63	50	4,25 или 4,41	
PAL-M	15,73	60	3,58	
PAL-N	15,63	50	3,58	
PAL-60	15,73	60	4,43	
NTSC4,43	15,73	60	4,43	

Гарантия и авторские права

Патенты

Получить дополнительную патентную информацию на проектор BenQ можно на веб-сайте <http://patmarking.benq.com/>.

Ограниченная гарантия

Корпорация BenQ гарантирует отсутствие в данном изделии дефектов материалов и изготовления при условии соблюдения правил эксплуатации и хранения.

Любая гарантийная рекламация должна сопровождаться подтверждением даты покупки. В случае обнаружения дефектов в данном изделии в течение гарантийного срока единственным обязательством корпорации BenQ и единственным способом возмещения ущерба является замена любой неисправной детали (включая дефекты изготовления). Чтобы воспользоваться услугой гарантийного обслуживания, немедленно сообщите обо всех дефектах поставщику, у которого было приобретено данное изделие.

Внимание! Данное гарантийное обязательство аннулируется в случае нарушения покупателем установленных компанией BenQ письменных инструкций, в частности, влажность окружающей среды должна быть в пределах от 10 до 90%, температура от 0°C до 35°C, высота над уровнем моря не более 1500 м, также не следует использовать проектор в запыленной среде. Данное гарантийное обязательство предоставляет вам определенные юридические права, наряду с которыми возможно существование других прав, различных для каждой конкретной страны.

Для получения дополнительной информации посетите сайт www.BenQ.com.

Авторские права

Авторское право: BenQ Corporation, 2017. Все права сохраняются.

Воспроизведение, передача, перезапись, хранение в информационно-поисковых системах, а также перевод на любой язык (в том числе компьютерный) в любой форме и любым способом (электронным, механическим, магнитным, оптическим, химическим, ручным и пр.) любой части данного документа без предварительного письменного разрешения корпорации BenQ запрещены.

Ограничение ответственности

Корпорация BenQ не дает никаких обещаний или гарантий, как явных, так и подразумеваемых, относительно содержания данного документа, включая какие бы то ни было гарантии, заверения о коммерческой пригодности или соответствии определенной цели. Кроме того, корпорация BenQ оставляет за собой право на периодическое обновление и изменение данного документа без обязательного уведомления кого бы то ни было о таковых исправлениях или изменениях.

*DLP, Digital Micromirror Device и DMD являются торговыми марками Texas Instruments. Другие торговые марки защищены авторскими правами соответствующих компаний и организаций.

Нормативные и альтернативные наименования

HD226E/W1050+/W226E/T1050/H9605/S2281/EP6005/HT1055/HD2284/H6E10/C324/BR1228/WP1060/W1050S/HT1070A