

Blu-ray Disc Player

BD-S681

RU *Инструкция по эксплуатации*

EN *Owner's Manual*

Русский

English

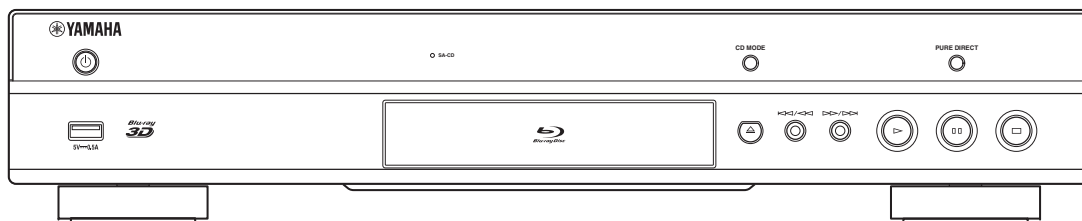

Предупреждение: внимательно прочитайте это перед использованием аппарата.

- 1 Для обеспечения наилучшего результата, пожалуйста, внимательно прочитайте данную инструкцию. Храните ее в безопасном месте для будущих справок.
- 2 Данный аппарат следует устанавливать в хорошо проветриваемом, прохладном, сухом месте, вдали от прямого воздействия солнечных лучей, источников тепла, вибрации, пыли, влаги и/или холода. Для надлежащей вентиляции необходимо обеспечить следующие минимальные просветы.
Сверху: 10 см
Сзади: 10 см
По сторонам: 10 см
- 3 Во избежание шумов и помех, данный аппарат следует размещать на некотором расстоянии от других электрических приборов, двигателей или трансформаторов.
- 4 Во избежание накопления влаги внутри данного аппарата, что может вызвать электрошок, пожар, привести к поломке данного аппарата, и/или представлять телесное повреждение, не следует размещать данный аппарат в среде, подверженной резким изменениям температуры с холодной на жаркую, или в среде с повышенной влажностью (например, в комнате с увлажнителем воздуха).
- 5 Не устанавливайте данный аппарат в местах, где есть риск падения других посторонних объектов на данный аппарат и/или где данный аппарат может подвергнуться попаданию капель брызг жидкостей. На крышке данного аппарата, не следует располагать:
 - Другие компоненты, так как это может привести к поломке и/или обесцвечиванию поверхности данного аппарата.
 - Горящие объекты (например, свечи), так как это может привести к пожару, поломке данного аппарата и/или представлять телесное повреждение.
 - Емкости с жидкостями, так как при их падении жидкости могут вызвать поражение пользователя электрическим током и/или привести к поломке данного аппарата.
- 6 Во избежание прерывания охлаждения данного аппарата, не следует покрывать данный аппарат газетой, скатертью, занавеской и т.д. Повышение температуры внутри данного аппарата может привести к пожару, поломке данного аппарата и/или представлять телесное повреждение.
- 7 Пока все соединения не завершены, не следует подключать данный аппарат к розетке.
- 8 Не используйте данный аппарат, установив его верхней стороной вниз. Это может привести к перегреву и возможной поломке.
- 9 Не применяйте силу по отношению к переключателям, ручкам и/или проводам.
- 10 При отсоединении силового кабеля питания от розетки, вытягивайте его, удерживая за вилку; ни в коем случае не тяните кабель.
- 11 Не применяйте различные химические составы для очистки данного аппарата; это может привести к разрушению покрывающего слоя. Используйте чистую сухую ткань.
- 12 Используйте данный аппарат с соблюдением напряжения, указанном на данном аппарате. Использование данного аппарата при более высоком напряжении, превышающем указанное, является опасным, и может стать причиной пожара, поломки данного аппарата, и/или представлять телесное повреждение. Yamaha не несет ответственности за любую поломку или ущерб вследствие использования данного аппарата при напряжении, не соответствующем указанному напряжению.
- 13 Во избежание поломки от молнии, отключите силовой кабель питания от розетки во время электрической бури.
- 14 Не пробуйте модифицировать или починить данный аппарат. При необходимости свяжитесь с квалифицированным сервисным центром Yamaha. Корпус аппарата не должен открываться ни в коем случае.
- 15 Если вы не собираетесь использовать данный аппарат в течение продолжительного промежутка времени (например, во время отпуска), отключите силовой кабель переменного тока от розетки.
- 16 Перед тем как прийти к заключению о поломке данного аппарата, обязательно изучите раздел “Устранение неисправностей”, описывающий часто встречающиеся ошибки во время использования.
- 17 Перед перемещением данного аппарата, установите данный аппарат в режим ожидания нажатием кнопки \odot , и отсоедините силовой кабель переменного тока от розетки.
- 18 При внезапном изменении окружающей температуры образовывается конденсация. Отсоедините силовой кабель питания от сети и не пользуйтесь аппаратом.
- 19 Аппарат может нагреваться при его продолжительном использовании. Отключите питание, затем дайте аппарату остыть.
- 20 Данный аппарат следует устанавливать возле розетки переменного тока, куда можно свободно протянуть силовой кабель.
- 21 Батарейки не должны подвергаться нагреву от солнечных лучей, огня или похожих источников.

Не используйте данное устройство на расстоянии менее 22 см от людей с электронным стимулятором сердца или имплантированным дефибриллятором.

Данный аппарат считается не отключенным от источника переменного тока все то время, пока он подключен к розетке, даже если данный аппарат находится в выключенном положении через \odot . Данное положение является режимом ожидания. В этом режиме электропотребление данного аппарата снижается до минимума.

Если сетевая вилка или приборный соединитель используется в качестве выключающего устройства, то выключающее устройство должно оставаться полностью исправным.

ПРЕДУПРЕЖДЕНИЕ
ВО ИЗБЕЖАНИЕ ПОЖАРА ИЛИ УДАРА
ЭЛЕКТРИЧЕСКИМ ТОКОМ НЕ
ПОДВЕРГАЙТЕ ДАННЫЙ АППАРАТ
ВОЗДЕЙСТВИЯМ ДОЖДЯ ИЛИ ВЛАГИ.

Лазерный компонент данного изделия может выделять радиацию, превышающую ограниченный уровень радиации для Класса 1.

Содержание

1

1. Введение

Возможности этого проигрывателя	2
Широкий набор поддерживаемых видов дисков и форматов файлов.....	2
Широкий сетевой функционал.....	2
Простота настройки и эксплуатации.....	2
Функции воспроизведения высококачественного звука.....	2
Прилагаемые компоненты	2
О дисках и файлах	3
Типы дисков/файлов, которые можно использовать с этим проигрывателем.....	3
Загрузка диска.....	4
Меры предосторожности при обращении с диском... ..	5
Примечание по просмотру видеоизображений в формате 3D.....	5
Технология Sinavia.....	5
Органы управления и функции	6
Передняя панель.....	6
Задняя панель.....	7
Пульт дистанционного управления.....	8

2. Подключение

Подключение аудио/видео	12
Подключение к телевизору через аудио/видео ресивер.....	13
Подключение к телевизору напрямую.....	13
Подключение к телевизору и аудиооборудованию... ..	14
Сетевое подключение	15
Беспроводное соединение.....	15
Проводное соединение.....	15
Настройка сервера DLNA.....	16
USB-подключение	17
Подключение кабеля питания	18

3. Воспроизведение

Начальные установки	19
Настройка с помощью функции простой установки.....	19
Настройка беспроводного соединения.....	19
Воспроизведение фотографий, музыки и видео	20
Воспроизведение имеющихся в продаже дисков.....	20
Воспроизведение музыкальных и видеофайлов.....	20
Просмотр фотографий.....	21
Воспроизведение высококачественного звука	23
Воспроизведение музыкальных CD и дисков SA-CD с высоким качеством звукам (режим CD)... ..	23
Воспроизведение музыки и фильмов с чистым звуком высокой точности (Pure Direct).....	23
Воспроизведение содержимого мобильного устройства с помощью DLNA посредством функции Wi-Fi Direct	24
Воспроизведение фотографий и видеофрагментов со смартфона на экране телевизора (Miracast™)	25
Управление проигрывателем с мобильных устройств	26
Расширенные операции воспроизведения	27
Экранное меню.....	27
Меню состояния.....	28
Программное воспроизведение.....	29
Использование поиска.....	29
Использование функций BONUSVIEW™ и BD-Live™.....	29
Использование функции “Картинка в картинке” (воспроизведение вторичного видео/аудио).....	30
Использование функций BD-Live™.....	30

4. Установки

Меню УСТАНОВКИ	31
Пример использования меню УСТАНОВКИ.....	33
Общие установки.....	34
Настройка дисплея.....	37
Настройка звука.....	39
Информация о системе.....	39

Форматы вывода аудио/видео	40
Форматы вывода видео.....	40
Форматы вывода аудио.....	41
Обновление программного обеспечения	42
Обновление программного обеспечения.....	42

5. Дополнительная информация

Устранение неисправностей	43
Питание.....	43
Основные операции.....	43
Воспроизведение диска.....	43
Изображение.....	44
Звук.....	44
Сеть.....	45
Сообщения на экране.....	46
Глоссарий	47
Технические характеристики	49
Общая часть.....	49
Аудиохарактеристики.....	49
Входные/выходные терминалы.....	49
Авторское право.....	49
Указатель	51

2

3

4

5

По мере необходимости будет выпускаться программное обеспечение с новыми функциями и улучшениями. Рекомендуется регулярно обновлять программное обеспечение проигрывателя до последней версии. Для получения дополнительной информации см. раздел “Обновление программного обеспечения” (стр. 42).

■ О данном руководстве

- Данное руководство описывает процесс управления проигрывателем с помощью пульта дистанционного управления (кроме случаев, когда пульт отсутствует). Некоторые действия также можно выполнять с помощью кнопок на лицевой панели.
- В примечаниях содержится важная информация о безопасности и инструкции по эксплуатации. Советы соответствуют подсказкам по эксплуатации.
- Данное руководство было отпечатано до начала производства изделия. Внешний вид и характеристики устройства могут быть изменены в результате улучшения характеристик и т. д. В случае расхождения данного руководства с возможностями изделия, функции изделия имеют приоритет.

Значки, используемые в данном руководстве пользователя

Значки указывают на кнопки/функции, доступные для данного формата. Для получения дополнительной информации о поддерживаемых типах дисков и форматах см. стр. 3.

- BD** : BD-Video
- DVD** : DVD-Video, DVD-VR, DVD+VR
- CD** : Audio CD, Super Audio CD
- VIDEO** : Видеофайлы
- MUSIC** : Аудиофайлы
- PHOTO** : Фотографии

Русский

Возможности этого проигрывателя



■ Широкий набор поддерживаемых видов дисков и форматов файлов

- Blu-ray Disc™, DVDs, SA-CD и CD (стр. 27)
- Blu-ray 3D™ (стр. 12), BONUSVIEW™ и BD-Live™ (стр. 29)
- Видео, музыка и файлы фотографий на дисках DVD-R/RW, CD-R/RW и запоминающих устройствах USB (стр. 20)

■ Широкий сетевой функционал

- Воспроизведение содержимого сервера DLNA (ПК или сетевое хранилище данных) (стр. 16)
- Управление проигрывателем с мобильных устройств по сети (AV CONTROLLER) (стр. 26)
- Воспроизведение фотографий и видеофрагментов со смартфона на экране телевизора (Miracast™) (стр. 25)
- Прямое сетевое подключение к мобильному устройству (Wi-Fi Direct) (стр. 24)

■ Простота настройки и эксплуатации

- Простая и быстрая начальная настройка (стр. 19)
- Автоматическая настройка беспроводной сети с помощью WPS (Wi-Fi Protected Setup, Настройка защиты Wi-Fi) (стр. 19)
- Обновление программного обеспечения по сети или с запоминающего устройства USB (стр. 42)
- Последовательное управление телевизором, аудио/видео ресивером и проигрывателем (HDMI Контроль) (стр. 34)

■ Функции воспроизведения высококачественного звука

- Режим CD для высококачественного и четкого воспроизведения диска для звуковых CD и SA-CD (стр. 23)
- Режим Pure Direct для высококачественного воспроизведения звука для других аудиоисточников (стр. 23)
- Поддержка звука до 192 кГц/24 бит для аудиофайлов, включая форматы WAV, FLAC и ALAC (стр. 3)
- Поддержка аудиофайлов Super Audio CD (SA-CD) и DSD (2,8/5,6 МГц) (стр. 4)

Прилагаемые компоненты

Убедитесь, что к изделию прилагаются следующие аксессуары.

Пульт дистанционного управления



Батарейки (42)
(AAA, R03, UM-4)

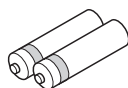

Кабель питания

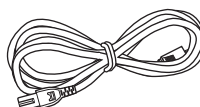

■ Типы дисков/файлов, которые можно использовать с этим проигрывателем

- На этом проигрывателе можно воспроизводить диски диаметром 12 см и 8 см. Не используйте адаптер 12 см для дисков 8 см.
- Используйте диски, соответствующие совместимым стандартам, что обозначается наличием официальных логотипов на этикетке диска. Воспроизведение дисков, не соответствующих данным стандартам, не гарантируется. Кроме того, не гарантируется качество изображения или качество звука даже в том случае, если данные диски могут быть воспроизведены.

Тип носителя	Формат записи
BD-ROM/BD-R/BD-RE	BD-Video/файлы с данными
DVD-ROM	DVD-Video
DVD-R/DVD-R DL/DVD-RW	DVD-Video/DVD-VR/AVCHD/файлы с данными
DVD+R/DVD+R DL/DVD+RW	DVD-Video/DVD+VR/AVCHD/файлы с данными
CD-ROM	CDDA/HDCD
CD-R/CD-RW	CDDA/файлы с данными
SA-CD	SA-CD
USB*	Файлы с данными
DLNA	Файлы с данными

* Этот проигрыватель совместим с запоминающими устройствами USB с файловой системой FAT 16/32 или NTFS.

Поддерживаемые форматы аудиофайлов MUSIC	Поддерживаемые форматы видеофайлов VIDEO	Поддерживаемые форматы файлов фотографий PHOTO
MP3 (.mp3) *1 WMA (.wma) *2 AAC (.aac/.m4a) WAV (.wav) *3 FLAC (.flac) *3 ALAC (.m4a) *3 DSDIFF (.dff) *4 DSF (.dsf) *4	MKV с данными в формате H.264 (.mkv) MPEG PS (.mpeg/.mpg) MPEG TS (.ts) MPEG-4 (.mp4) VOB (.vob) AVI (.avi) ASF (.asf) WMV (.wmv) *5	JPEG (.jpeg/.jpg) GIF (.gif) PNG (.png)

*1 Частота дискретизации в диапазоне 32–48 кГц (стерео) и битрейт в диапазоне 8-320 Кбит/с

*2 Частота дискретизации в диапазоне 32–48 кГц (стерео) и битрейт в диапазоне 32-192 Кбит/с

*3 Частота дискретизации до 192 кГц/24 бит (LPCM/стерео)

*4 Частота дискретизации 2,8/5,6 МГц









*5 WMV9 (максимальное разрешение: 1920 x 1080)





Примечания

- Воспроизведение файлов, перечисленных в списке, не гарантируется в зависимости от способов создания файла или использованных кодеков.
- Воспроизведение всех файлов на диске, запоминающем устройстве USB или в сети не гарантируется.
- Файлы, защищенные авторским правом, не удастся воспроизвести.
- При использовании DLNA файл должен соответствовать требованиям сервера DLNA.

Информация об управлении регионами видеофрагментов Blu-ray/DVD

- Видеопроеигрыватели и диски Blu-ray/DVD имеют региональные коды, определяющие регионы, в которых диск может быть воспроизведен. Проверьте метку с кодом региона на задней панели проигрывателя.
- Для воспроизведения диска Blu-ray требуется проигрыватель с кодом региона, соответствующим коду региона диска, или с кодом региона “ABC”.
- Для воспроизведения диска DVD требуется проигрыватель с кодом региона, соответствующим коду региона диска, или с кодом региона “ALL”.

Информация об управлении регионами		
Место назначения	BD-Video	DVD-Video
США или Канада	Код региона “А” или “ABC” 	Номер региона “1” или “ALL” 
Европа	Код региона “В” или “ABC” 	Номер региона “2” или “ALL” 
Азия и Тайвань	Код региона “А” или “ABC” 	Номер региона “3” или “ALL” 
Центральная и Северная Америка	Код региона “А” или “ABC” 	Номер региона “4” или “ALL” 

Информация об управлении регионами		
Место назначения	BD-Video	DVD-Video
Австралия	Код региона "B" или "ABC" 	Номер региона "4" или "ALL" 
Россия	Код региона "C" или "ABC" 	Номер региона "5" или "ALL" 

Примечания

- Операции с видеодисками Blu-ray/DVD могут отличаться от пояснений в данном руководстве, а некоторые операции могут быть запрещены производителем диска.
- Если во время воспроизведения диска появляется экран меню или инструкции по работе, следуйте указанному процессу.
- Воспроизведение некоторых дисков может быть невозможным в зависимости от диска.
- Все носители записи, воспроизводимые на этом проигрывателе, должны быть финализированы.
- “Финализация” означает обработку записываемого диска записывающим устройством, с тем, чтобы его можно было воспроизводить в других проигрывателях/записывающих устройствах, в том числе и с помощью данного проигрывателя. На данном проигрывателе можно воспроизвести только финализированные диски. (Этот проигрыватель не оснащен функцией финализации дисков.)

О Super Audio CD (SA-CD)

- Аудиоформат, основанный на современных стандартах CD, но вмещающий больший объем информации, что позволяет обеспечить более высокое качество звука. Существует три типа дисков: однослойные, двухслойные и гибридные диски. Гибридные диски можно воспроизводить на существующих проигрывателях дисков CD, а также на проигрывателях дисков Super Audio CD, поскольку эти диски содержат информацию как в формате обычного аудио CD, так и в формате Super Audio CD.

Диск Super Audio CD



Гибридный диск Super Audio

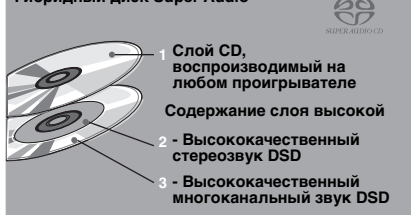

Совет

- Можно выбрать вывод аудиосигнала в режиме DSD или PCM (стр. 39).

Примечание

- Данное устройство не воспроизводит на дисплее передней панели текстовые данные, содержащиеся на диске.

■ Загрузка диска

- Диск должен быть расположен таким образом, чтобы этикетка была наверху.
- В случае, если диск записан с обеих сторон, разместите его так, чтобы сторона для воспроизведения была внизу.

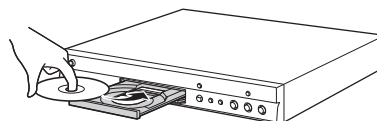

Примечания



- В зависимости от диска и настроек проигрывателя воспроизведение может начаться автоматически.
- В зависимости от диска сначала может появиться меню.
- Время загрузки диска может варьировать в зависимости от диска.

■ Меры предосторожности при обращении с диском

Не допускайте появления царапин и попадания пыли

- Диски Blu-ray, DVD и CD чувствительны к пыли, отпечаткам пальцев и особенно к царапинам. Поцарапанные диски не могут воспроизводиться. Обращайтесь с дисками осторожно и храните их в безопасном месте.

Правильное хранение дисков

Поместите диск в центр футляра для диска и храните их в вертикальном положении.	
Не хранить диски в местах, подверженных попаданию прямых солнечных лучей, рядом с нагревательными приборами или в местах с высокой влажностью.	
Не роняйте диски и не подвергайте их сильной вибрации или ударам.	
Не храните диски в местах с высоким содержанием пыли или повышенной влажностью.	

Меры предосторожности при очистке



- Если поверхность загрязнена, осторожно вытрите ее мягкой, увлажненной (только водой) тканью. Протирая диски, всегда проводите тканью от центрального отверстия по направлению к внешнему краю.
- Не используйте аэрозоли для стирания надписей, бензин, обрабатывающие средства, жидкость для снятия статического электричества или любые другие растворители.
- Старайтесь не прикасаться к поверхности.
- Не приклеивайте на диск бумагу или наклейки.
- Если рабочая поверхность диска загрязнена или поцарапана, проигрыватель может воспринять его, как несовместимый, и открыть лоток диска, или может воспроизвести диск, но неправильно. Сотрите мягкой тканью грязь с рабочей поверхности.

Очистка считывающей линзы

- Ни в коем случае не используйте имеющиеся в продаже очищающие диски. Использование этих дисков может привести к повреждению линзы.
- Для очистки линзы обратитесь в ближайший сервисный центр, официально рекомендованный компанией Yamaha.

■ Примечание по просмотру видеоизображений в формате 3D

- Некоторые люди могут испытывать дискомфорт (например, напряжение глаз, утомление или тошнота) при просмотре видеоизображений в формате 3D. Мы рекомендуем всем зрителям делать регулярные перерывы при просмотре видеоизображений в формате 3D.
- Если вы испытываете какой-либо дискомфорт, прекратите просмотр видеоизображений в формате 3D, пока дискомфорт не пройдет. При наличии значительных неприятных ощущений обратитесь к врачу.
- Внимательно прочтите соответствующие руководства (для диска Blu-ray или телевизора) и/или предупреждающие сообщения на экране телевизора.
- Зрение маленьких детей (особенно детей младше шести лет) находится в стадии развития. Проконсультируйтесь с врачом (с педиатром или окулистом), прежде чем разрешать маленьким детям просмотр видеоизображений в формате 3D.
- Взрослые должны следить за маленькими детьми, чтобы гарантировать соблюдение представленных выше рекомендаций.

■ Технология Cinavia

- Технология Cinavia является частью системы защиты содержимого, встроенной в проигрыватель дисков Blu-ray.

Примечание

- Проигрыватель дисков Blu-ray может отобразить следующие сообщения или приостановить вывод изображения или звука при попытке воспроизведения несанкционированной копии содержимого с технологией защиты Cinavia.

Сообщения отображаются только на английском языке.

Остановка воспроизведения. Воспроизводимое содержание охраняется технологией Cinavia® и не разрешено для воспроизведения на этом устройстве. За дополнительной информацией обращайтесь на веб-сайт <http://www.cinavia.com>. Код сообщения 1.

Аудиовыход временно приглушен. Не настраивайте громкость воспроизведения. Воспроизводимое содержание охраняется технологией Cinavia® и не разрешено для воспроизведения на этом устройстве. За дополнительной информацией обращайтесь на веб-сайт <http://www.cinavia.com>. Код сообщения 3.

Примечание о технологии Cinavia

В этом устройстве используется технология Cinavia, ограничивающая использование несанкционированных копий доступных в продаже фильмов, видеоматериалов и их звуковых дорожек. При обнаружении запрещенного использования несанкционированной копии на экране отобразится сообщение, и воспроизведение или копирование будет прервано.

Для получения дополнительной информации о технологии Cinavia посетите веб-сайт Интерактивного информационного центра поддержки потребителей Cinavia по адресу <http://www.cinavia.com>. Чтобы запросить дополнительную информацию о технологии Cinavia по почте, отправьте почтовую карточку, указав на ней свой почтовый адрес, по адресу: Cinavia Consumer Information Center, P.O. Box 86851, San Diego, CA, 92138, США.

Органы управления и функции

■ Передняя панель

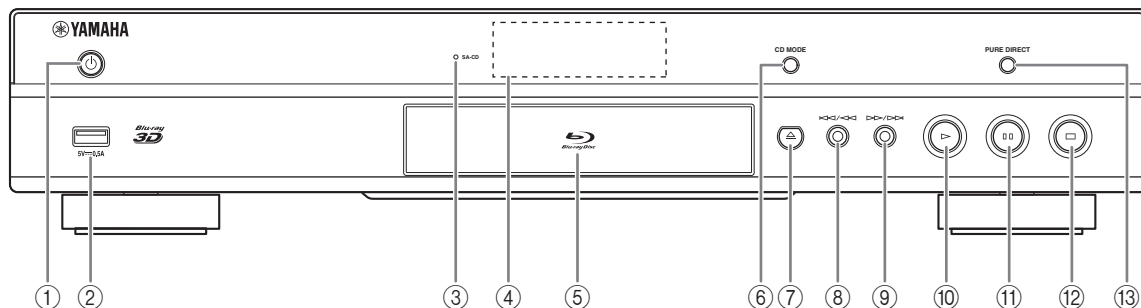

- ① **⏻ (Включение/Режим ожидания)**
Включение проигрывателя/перевод проигрывателя в режим ожидания. Нажмите и удерживайте кнопку ⏻ на лицевой панели в течение 5 секунд для сброса настроек проигрывателя (системный сброс).
- ② **Разъем USB (стр. 17)**
- ③ **Индикатор SA-CD**
Загорается, когда в проигрыватель загружается диск SA-CD и выбирается соответствующий слой SA-CD (стр. 4).
- ④ **Дисплей лицевой панели**
Отображает различную информацию и сведения о состоянии.
- ⑤ **Дверца лотка для дисков**
- ⑥ **CD MODE**
Включение и выключение режима CD (стр. 23).
- ⑦ **▲ (Извлечь)**
Открытие/закрытие лотка для дисков.
- ⑧ **⏮/⏪ (Поиск назад/Пропуск назад)**
Нажмите для перехода к предыдущему фрагменту записи или удерживайте для поиска в обратном направлении.
- ⑨ **⏩/⏭ (Поиск вперед/Пропуск вперед)**
Нажмите для перехода к следующему фрагменту записи или удерживайте для поиска в прямом направлении.
- ⑩ **▶ (Воспроизведение)**
Запуск воспроизведения.
- ⑪ **■ ■ (Пауза)**
Приостановка воспроизведения.
- ⑫ **■ (Стоп)**
Остановка воспроизведения.
- ⑬ **PURE DIRECT**
Включение и выключение режима Pure Direct (стр. 23).

Примечание

– Перед началом работы с проигрывателем снимите защитную пленку с лицевой панели.

■ Задняя панель

1

Введение

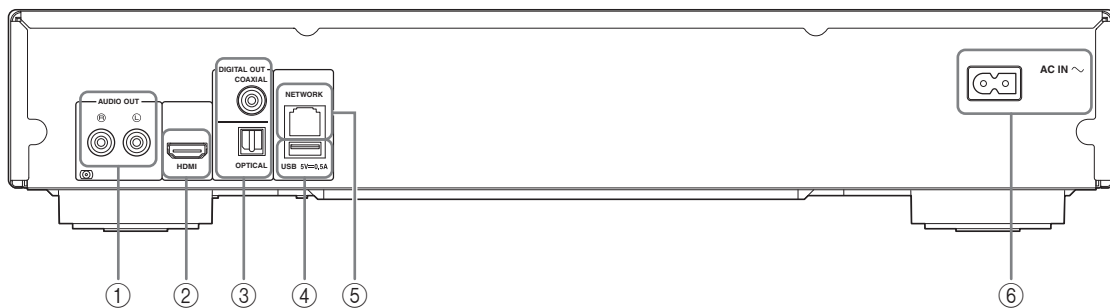

① AUDIO OUT (L/R) (стр. 14)

② HDMI (стр. 12)

③ DIGITAL OUT (COAXIAL/OPTICAL) (стр. 14)

④ USB (стр. 17)

⑤ NETWORK (стр. 15)



⑥ AC IN (стр. 18)

■ Пульт дистанционного управления

Примечание

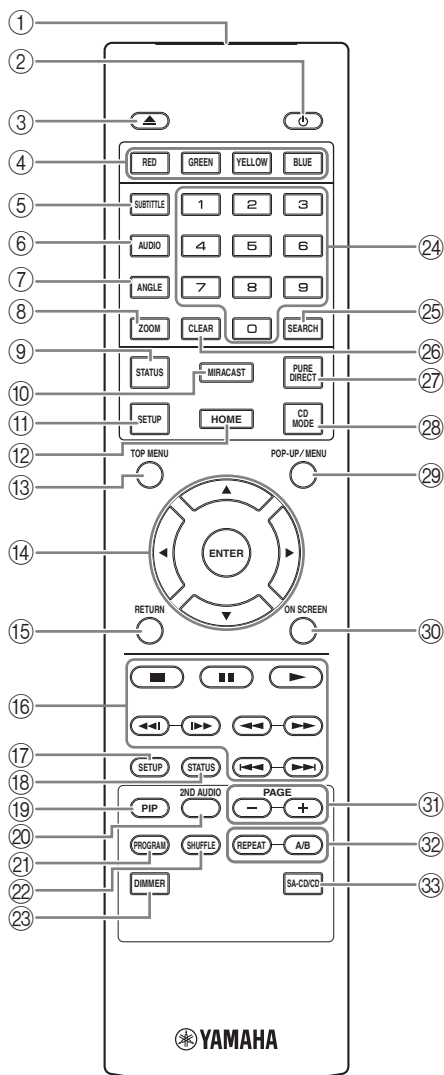
-  Значок появится в верхнем левом углу экрана при нажатии кнопки, которая недоступна.







- 1 **Передатчик инфракрасных сигналов:** отправляет инфракрасные сигналы. Наведите его на датчик дистанционного управления (стр. 11).
- 2 : включение проигрывателя или перевод его в режим ожидания.
- 3 : открытие и закрытие лотка диска.
- 4 **Цветные кнопки [BD] [DVD] [VIDEO]:** используйте эти кнопки в соответствии с инструкциями на экране.
- 5 **SUBTITLE [BD] [DVD] [VIDEO]:** изменение языка субтитров (стр. 48) (при наличии). Этот элемент можно также выбрать в экранном меню (стр. 27).
- 6 **AUDIO [BD] [DVD] [VIDEO]:** изменение языка или формата аудиосигнала. Этот элемент можно также выбрать в экранном меню (стр. 27).
- 7 **ANGLE [BD] [DVD]:** изменение угла камеры, если видео записано с разными углами зрения. Если эта функция доступна, на экране отображается метка угла (). Этот элемент можно также выбрать в экранном меню (стр. 27).

Примечание

- Метка угла отображается, только если включен параметр Угловая метка (стр. 35).
- 8 **ZOOM [DVD] [VIDEO] [PHOTO]:** увеличение или уменьшение. Размер экрана будет изменяться при каждом нажатии кнопки (увеличение/уменьшение: (по 3 уровня в каждую из сторон).
 - 9 **STATUS:** отображение информации о воспроизведении (стр. 28).
 - 10 **MIRACAST:** запуск Miracast (стр. 25).
 - 11 **SETUP:** отображение экрана меню УСТАНОВКИ (стр. 31).
 - 12 **HOME:** отображение экрана меню HOME (стр. 20).
 - 13 **TOP MENU [BD] [DVD]:** отображение на экране главного меню, если оно имеется на диске. Выберите требуемый элемент с помощью кнопок , , ,  и **ENTER**.

Примечание

- В зависимости от диска некоторые операции могут отличаться. Следуйте указаниям на экранах меню.
- 14 **Кнопки управления курсором (, , , ):** перемещение по экрану меню.
ENTER: выбор выделенного меню/элемента.

⑮ **RETURN:** возврат к предыдущему меню, экрану и т.д.

⑯ **Кнопки управления**

BD DVD CD VIDEO MUSIC PHOTO

■: остановка воспроизведения.

■: приостановка воспроизведения.

▶: воспроизведение содержимого.

◀/▶: пропуск назад/вперед.

◀/▶

BD DVD CD VIDEO MUSIC:

поиск назад/вперед. Скорость поиска будет меняться при каждом нажатии кнопки (поиск назад/поиск вперед: (по 5 уровня в каждую из сторон). Нажмите **▶** для возобновления обычного воспроизведения.

PHOTO: изменение скорости слайд-шоу (медленнее/быстрее: 3 уровня).

◀|/|▶

BD DVD CD VIDEO MUSIC:

нажмите для осуществления мгновенного поиска/повтора. Мгновенный поиск осуществляет переход по содержимому на 30 секунд. Мгновенный повтор осуществляет повторное воспроизведение содержимого, начиная с точки за 10 секунд до данного момента.

⑰ **SETUP:** отображение экрана меню УСТАНОВКИ (стр. 31).

⑱ **STATUS:** отображение информации о воспроизведении (стр. 28).

⑲ **PIP BD**: включение и выключение функции “Картинка в картинке” (стр. 30). Если эта функция доступна, на экране отображается метка PIP (**PIP**). Этот элемент можно также выбрать в экранном меню (стр. 27).

Примечание

– Метка PIP отображается, только если включен параметр PIP метка (стр. 35).

⑳ **2ND AUDIO BD**: выбор вторичного аудио для функции “Картинка в картинке” (стр. 30) или аудиокomentarиев. Если эта функция доступна, на экране отображается метка вторичного аудио (**□**) (стр. 39). Этот элемент можно также выбрать в экранном меню (стр. 27).

Примечание

– Метка вторичного аудио отображается, только если включен параметр Метка вторичного аудио (стр. 35).

⑳ **PROGRAM DVD CD**: установка порядка воспроизведения (стр. 29). Можно установить до 15 дорожек (для аудиодиска) или заголовков/глав (DVD-Video).

㉑ **SHUFFLE DVD CD VIDEO MUSIC PHOTO**: выбор режима воспроизведения в случайном порядке (стр. 27).

㉒ **DIMMER:** изменение яркости дисплея передней панели в диапазоне 4 уровней.

㉓ **Цифровые кнопки:** ввод цифр, а также во время воспроизведения переход к треку/главе, которая соответствует введенному числу. Работа этих кнопок зависит от типа диска и состояния воспроизведения.

㉔ **SEARCH BD DVD CD VIDEO MUSIC**: быстрый переход к указанной точке во время воспроизведения. Для получения дополнительной информации об этой функции см. раздел “Использование поиска” (стр. 29). Этот элемент можно также выбрать в меню состояния (стр. 28).

㉕ **CLEAR:** удаление введенного числа/выбранного элемента.

㉖ **PURE DIRECT:** Включение и выключение режима Pure Direct (стр. 23).

㉗ **CD MODE:** Включение и выключение режима CD (стр. 23).

㉘ **POP-UP/MENU BD DVD**: отображение всплывающего меню. Содержание появившегося меню изменяется в зависимости от диска. Для получения дополнительной информации об управлении всплывающим меню обратитесь к руководству пользователя диска.

В зависимости от диска DVD, главное меню можно вывести на экран, нажав кнопку **POP-UP/MENU**.

㉙ **ON SCREEN:** отображение экранного меню (стр. 27).

㉚ **PAGE (+/-)**: переход к предыдущей/следующей странице при выборе элемента в меню содержимого.

Продолжение на следующей странице. ➔

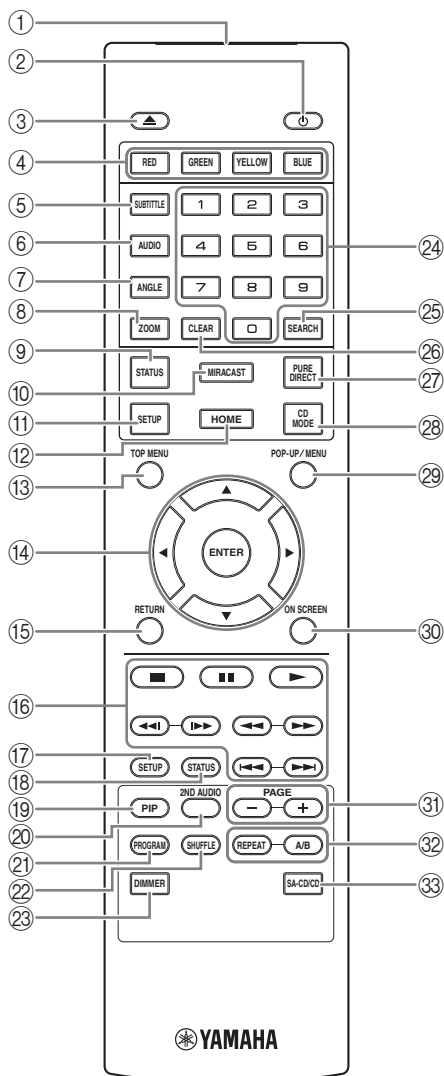

32 REPEAT **BD DVD CD VIDEO MUSIC**

PHOTO: изменение режима повтора. Режимы повтора будут меняться при каждом нажатии кнопки, как показано далее.

: повтор воспроизводимого в данный момент заголовка.

: повтор воспроизводимой в данный момент главы.

: повтор воспроизводимой в данный момент папки.

: повтор всех треков/файлов на диске.

: повтор воспроизводимого в данный момент трека/файла.

A/B BD DVD CD VIDEO MUSIC:

воспроизведение определенного отрывка, который нужно повторить.

- 1 Нажмите **A/B** при просмотре момента, в котором требуется установить точку начала. На экране отобразится значок "A-".
- 2 Нажмите **A/B** еще раз при просмотре момента, в котором требуется установить точку окончания. На экране отобразится значок "A-B". Начнется повторное воспроизведение.
- 3 Чтобы отменить повторное воспроизведение, нажмите **A/B**. Значок "A-B" исчезнет, и повторное воспроизведение будет завершено.

Примечание

– Эту функцию, возможно, не удастся выполнить в зависимости от параметров диска.

- 33 **SA-CD/CD**: выбор воспроизводимого слоя при использовании гибридных дисков SA-CD/CD (стр. 4).

Совет

– Индикатор SA-CD (стр. 6) на передней панели загорается, когда загружен диск SA-CD и выбран слой SA-CD.

Примечания

- Выполнение данной операции возможно только при отсутствии диска.
- Если выбран слой SA-CD, аудиосигналы с гнезд цифрового выхода COAXIAL или OPTICAL не выводятся.

Установка батарей в пульт дистанционного управления

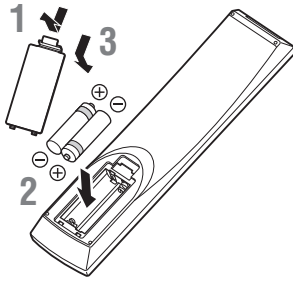

Примечания

- В случае уменьшения рабочего диапазона пульта дистанционного управления замените обе батарейки.
- Используйте батареи типа AAA, R03, UM-4.
- При установке батареек соблюдайте полярность. См. изображение внутри отсека для батареек.
- Извлеките батарейки, если пульт дистанционного управления не будет использоваться в течение длительного периода времени.
- Не используйте старые батарейки вместе с новыми.
- Не используйте вместе батарейки разного типа (например, щелочные и марганцевые). Внимательно прочитайте информацию на упаковке, так как батарейки разного типа могут иметь одинаковую форму и цвет.
- Если батарейка начала протекать, незамедлительно утилизируйте ее. Не прикасайтесь к вытекшему электролиту и не допускайте его попадания на одежду и т.п. Перед установкой новых батареек тщательно очистите отсек для батареек.
- Не выбрасывайте батарейки вместе с бытовыми отходами. Утилизируйте их в соответствии с местным законодательством.
- Не давайте батарейки детям. Если ребенок случайно проглотил батарейку, незамедлительно обратитесь к врачу.
- Если пульт дистанционного управления не будет использоваться в течение длительного времени, извлеките из него батарейки.
- Не заряжайте и не разбирайте прилагаемые батарейки.

Приблизительный диапазон работы пульта дистанционного управления

Датчик дистанционного управления

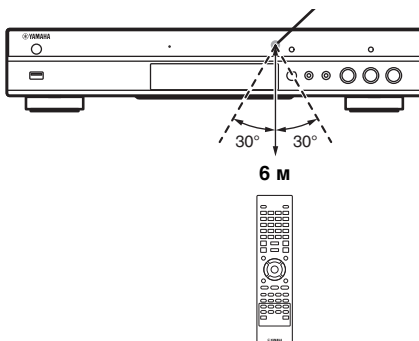

Функция идентификации

При использовании изделий Yamaha пульт дистанционного управления может работать с другими изделиями Yamaha или другой пульт дистанционного управления может работать с данным проигрывателем. В данном случае во избежание нарушений в работе можно изменить идентификатор пульта дистанционного управления. Если вы изменили идентификатор пульта дистанционного управления, то необходимо установить тот же самый идентификатор и на основном устройстве. Стандартное значение ID1.

1 Настройка пульта ДУ

Для изменения значения идентификатора с ID1 на ID2 нажмите и удерживайте красную кнопку и цифровую кнопку **2** одновременно в течение 7 секунд. Для изменения значения идентификатора с ID2 на ID1 нажмите и удерживайте красную кнопку и цифровую кнопку **1** одновременно в течение 7 секунд.

2 Настройка основного блока

Одновременно нажмите и удерживайте **◀◀/◀** и **▶▶/▶** на лицевой панели в течение 2 секунд, чтобы отобразить текущий идентификатор в следующих случаях.

- В проигрывателе нет диска.
- Лоток диска закрыт.
- Воспроизведение остановлено.
- На дисплее передней панели отображается надпись "NO DISC".

Продолжайте нажимать и удерживать кнопки еще 2 секунды для изменения значения идентификационного кода между ID1 или ID2.

Примечание

- Если пульт ДУ находился без батарей несколько минут, или находящиеся в нем батареи полностью разряжены, идентификатор пульта автоматически устанавливается в значение ID1. Если необходимо установить идентификатор дистанционного управления в значение ID2, следует поменять батареи в пульте, и затем снова установить идентификатор.

Подключение аудио/видео

Выполните подключение соответствующих аудио/видео кабелей в зависимости от используемого оборудования.

Советы

- См. стр. 40 для получения информации о форматах аудио и видео для вывода.
- Подготовьте продаваемые отдельно кабели, необходимые для подключения. Тип и количество необходимых кабелей зависят от подключаемого оборудования.

Воспроизведение аудио/видео с использованием телевизора и аудио/видео ресивера

См. раздел “Подключение к телевизору через аудио/видео ресивер” (стр. 13).

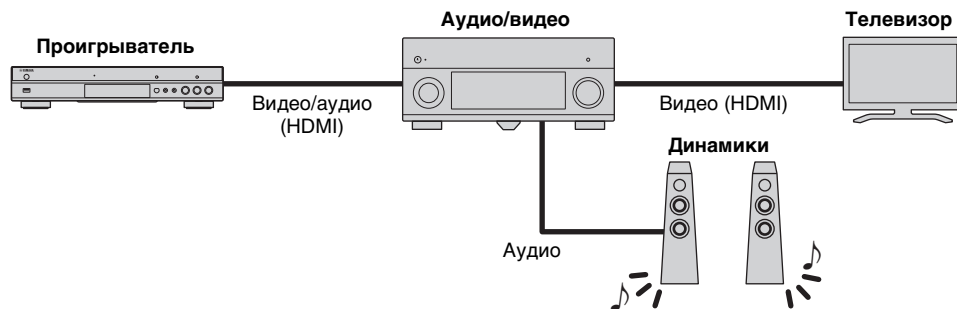

Воспроизведение аудио/видео с использованием только телевизора

См. раздел “Подключение к телевизору напрямую” (стр. 13).

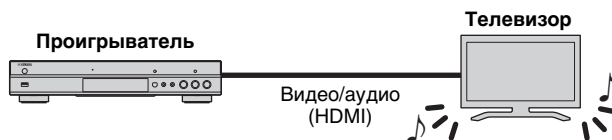

Воспроизведение аудио/видео с использованием телевизора и аудиоборудования

См. раздел “Подключение к телевизору и аудиоборудованию” (стр. 14).

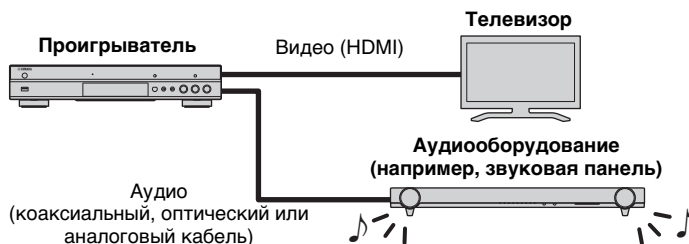

О HDMI

Для получения высококачественного изображения и звука посредством разъема HDMI используйте продаваемые отдельно кабели HDMI типа HIGH SPEED с логотипом HDMI (как указано на последней странице обложки).

Советы

- Для получения информации о функции контроля HDMI см. раздел “HDMI Контроль” (стр. 34).
- Для изменения режима вывода разъема HDMI выполните настройку “HDMI” (стр. 39) в Настройка звука.

Подключение для воспроизведения дисков Blu-ray 3D

Для воспроизведения на данном проигрывателе дисков Blu-ray 3D система должна удовлетворять следующим требованиям.

- Телевизор и аудио/видео ресивер (при наличии) должны поддерживать работу с 3D.
- Для параметра 3D Выход в Настройка дисплея (стр. 37) установлено в значение “Авто”.

■ Подключение к телевизору через аудио/видео ресивер

С помощью кабелей HDMI подключите проигрыватель к аудио/видео ресиверу, а ресивер к телевизору.

Для получения дополнительной информации о подключении колонок см. руководство пользователя, поставляемое с аудио/видео ресивером и колонками.

Предупреждение!

Не подключайте кабель питания проигрывателя, пока не завершены все подключения.

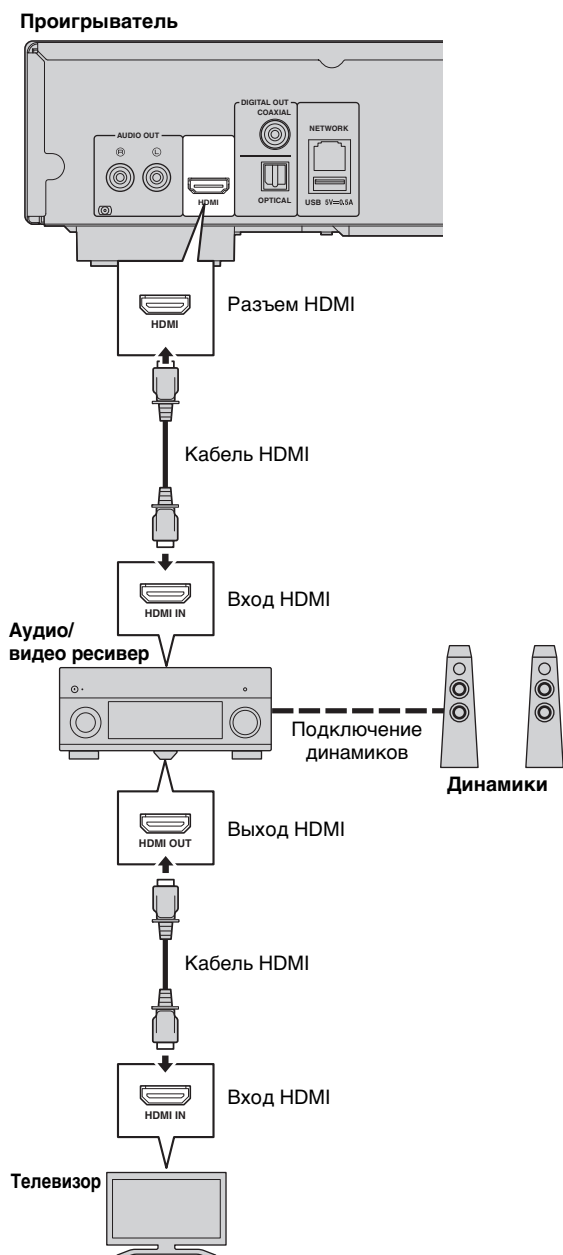

■ Подключение к телевизору напрямую

Подключите проигрыватель к телевизору с помощью кабеля HDMI.

Предупреждение!

Не подключайте кабель питания проигрывателя, пока не завершены все подключения.

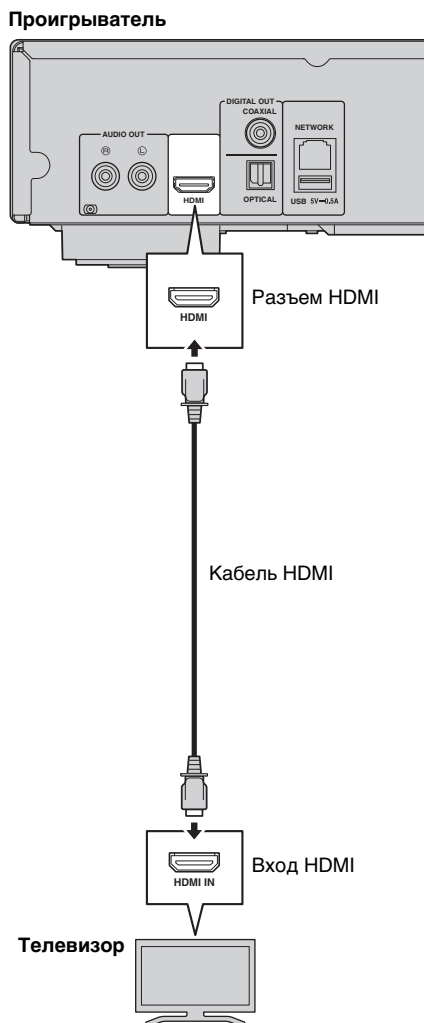

■ Подключение к телевизору и аудиооборудованию

Подключите проигрыватель к телевизору с помощью кабеля HDMI, а к аудиооборудованию с помощью аудиокабеля (цифровой оптический кабель, цифровой коаксиальный кабель или стереокабель).

Предупреждение!

Не подключайте кабель питания проигрывателя, пока не завершены все подключения.

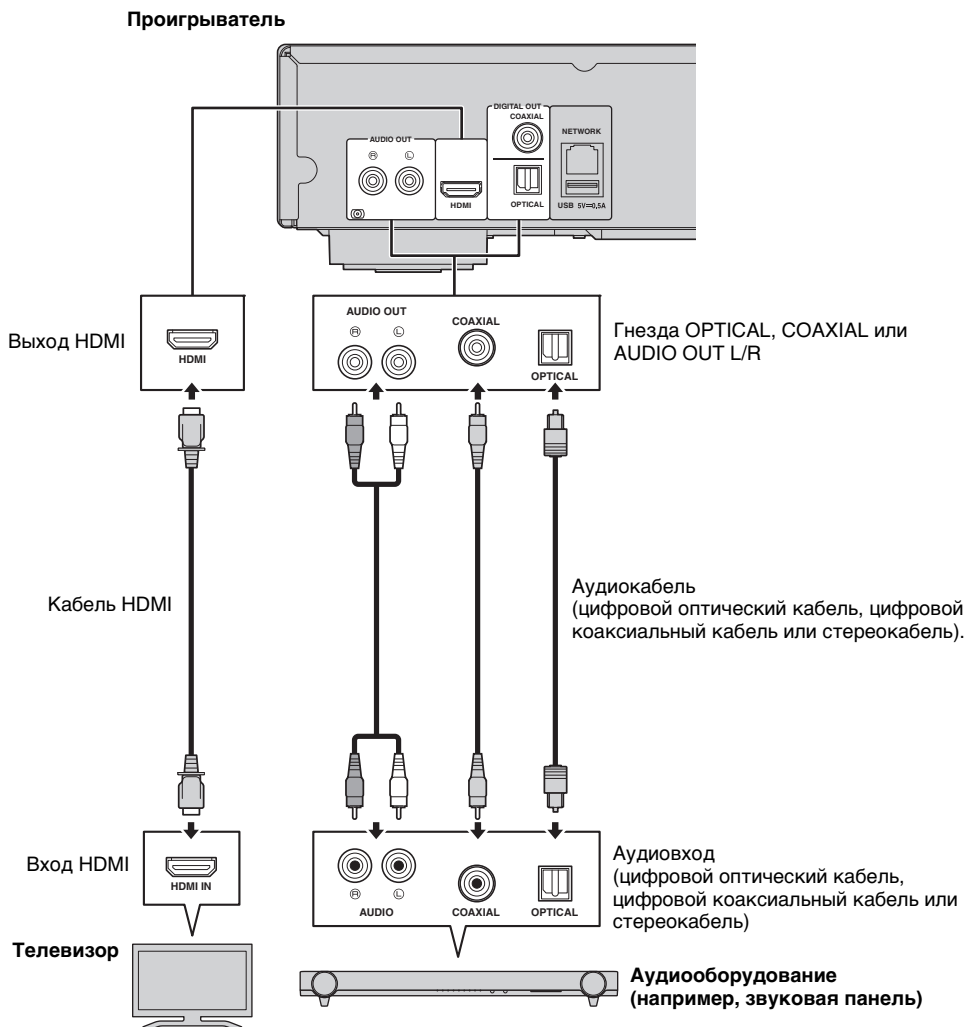

Советы

- Для изменения режима вывода для гнезд COAXIAL/OPTICAL выполните настройку для “Коаксиальный / Оптический” (стр. 39) в разделе “Настройка звука”.
- Если воспроизводимый аудиосигнал выводится одновременно из колонок телевизора и средствами аудиооборудования, в разделе “Настройка звука” установите для HDMI значение “Выкл.” для прекращения вывода звука через телевизор.
- Аудиосигналы с SACD не выводятся посредством гнезд COAXIAL и OPTICAL (стр. 41).

Сетевое подключение

Подключение проигрывателя к сети (беспроводное или проводное) позволяет использовать следующие функции.

- Воспроизведение содержимого сервера DLNA (ПК или сетевое хранилище данных) (стр. 20)
- Воспроизведение дисков с поддержкой BD-Live (стр. 29)
- Управление проигрывателем с мобильных устройств (AV CONTROLLER) (стр. 26)

Примечания

- Для использования сетевых служб или функции BD-Live требуется широкополосное подключение к сети Интернет.
- Обратитесь к руководству пользователя данного оборудования, так как подключаемое оборудование и метод подключения могут различаться в зависимости от имеющейся сетевой инфраструктуры.
- Используйте сетевой кабель/маршрутизатор, поддерживающий 10BASE-T/100BASE-TX.

Совет

- При использовании маршрутизатора с поддержкой DHCP нет необходимости выполнять в проигрывателе настройку параметров сети, поскольку параметры сети (такие как IP-адрес) будут назначены проигрывателю автоматически. Настройку параметров сети необходимо производить только в том случае, если маршрутизатор не поддерживает DHCP или требуется выполнить настройку параметров вручную (стр. 36).

■ Беспроводное соединение

Используя реализованную в проигрывателе технологию Wi-Fi можно подключить проигрыватель к сети (маршрутизатору) посредством беспроводного соединения. Для использования Wi-Fi см. информацию в разделе “Настройки беспроводного соединения” (стр. 19) и настройте беспроводное соединение соответствующим образом.

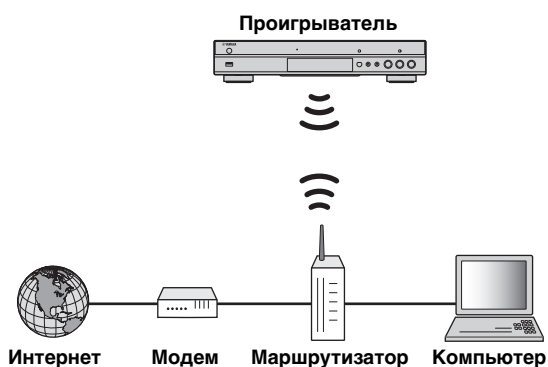

■ Проводное соединение

Подсоедините проигрыватель к сети (маршрутизатору) посредством продаваемого отдельно экранированного сетевого кабеля типа “витая пара” (STP).

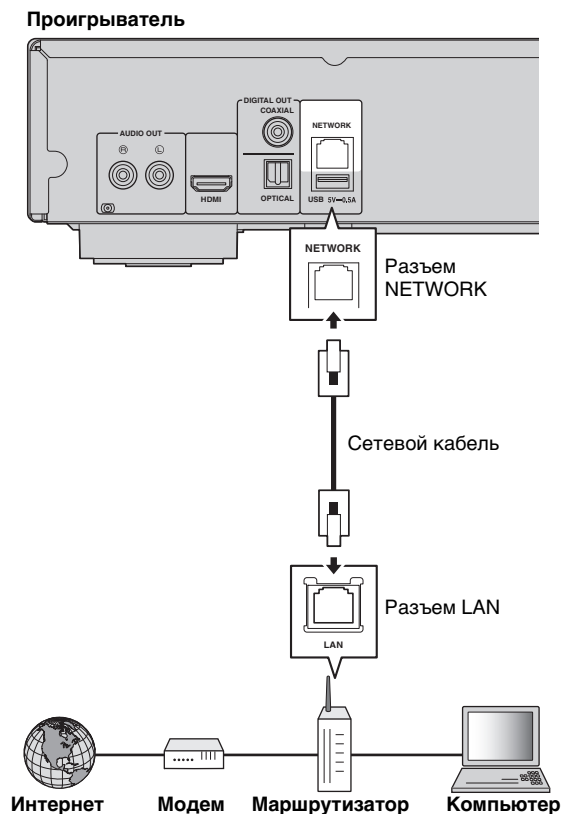

■ Настройка сервера DLNA

Использование DLNA обеспечивает совместный доступ к мультимедийному содержимому (видеофайлам, музыке и фотографиям), хранящемуся на сервере DLNA (ПК или сетевое хранилище данных), подключенному к сети, и позволяет воспроизводить подобное содержимое с помощью проигрывателя. Помимо этого, пользователь может использовать мобильное устройство (например, смартфон или планшет) для управления проигрывателем по беспроводной сети. Для использования возможностей DLNA необходимо после подключения к сети настроить сервер DLNA следующим образом (стр. 15).

Примечания

- Для использования возможностей DLNA все устройства должны быть подключены к одной сети.
- Для использования сетевого хранилища данных в качестве сервера DLNA сетевое хранилище данных должно поддерживать соответствующий функционал.



Настройка совместного использования медиасодержимого на сервере DLNA

Для воспроизведения мультимедийного содержимого, хранящегося на сервере DLNA (ПК или сетевое хранилище данных) необходимо предварительно настроить работу функции совместного использования медиасодержимого в программном обеспечении сервера DLNA.

Совет

- Информацию о настройке сервера DLNA и поддерживаемых сервером DLNA форматах файлов см. в руководствах пользователя сервера DLNA и соответствующего программного обеспечения.

- 1 Включите сервер DLNA (ПК или сетевое хранилище данных) и проигрыватель.
- 2 При использовании ПК в качестве сервера DLNA убедитесь, что на ПК установлено программное обеспечение сервера DLNA (например, Windows Media Player 12).
- 3 На сервере DLNA включите совместный доступ к медиасодержимому и разрешите совместный доступ к медиасодержимому для данного проигрывателя. Настройка сервера DLNA завершена. Для воспроизведения на данном проигрывателе содержимого сервера DLNA выберите сервер DLNA и файл мультимедиа в меню HOME (стр. 20).

Использование мобильного устройства в качестве мультимедийного пульта управления

При наличии мобильного устройства (например, телефона или планшета), поддерживающего функцию Digital Media Controller (DMC), можно управлять данным проигрывателем с такого телефона или планшета через сеть.

Советы

- Для того, чтобы разрешить управление проигрывателем с помощью мобильного устройства, задайте для параметра Контроль DMC (стр. 36) в меню УСТАНОВКИ значение Разрешать (значение по умолчанию).
- Для использования данной функции приложение DMC должно быть установлено на мобильном устройстве.

Использование функции Wi-Fi Direct для DLNA

Можно воспроизводить содержимое мобильного устройства в режиме DLNA с помощью функции Wi-Fi Direct (стр. 24).

Совет

- Для воспроизведения в режиме DLNA на мобильном устройстве приложение DLNA DMC/серверное приложение должно быть установлено на мобильном устройстве.

USB-подключение

Для воспроизведения файлов мультимедиа, хранящихся на запоминающем устройстве USB, подключите запоминающее устройства USB к разъему USB на лицевой или задней панели проигрывателя (стр. 20).

Примечания

- Компания Yamaha не может гарантировать, что запоминающие устройства USB всех марок будут работать с данным проигрывателем.
- При использовании функции BD-Live подключите запоминающее устройство USB к одному из разъемов USB (лицевому/заднему) проигрывателя (стр. 30).

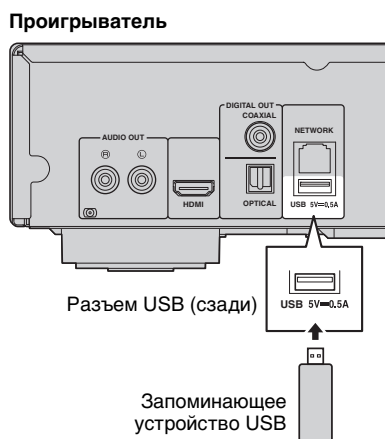
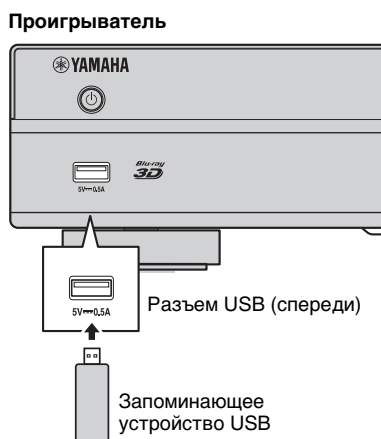

Подключение кабеля питания

После выполнения всех подключений подсоедините прилагаемый кабель питания к входу AC IN на задней панели проигрывателя. Затем вставьте вилку в розетку переменного тока.

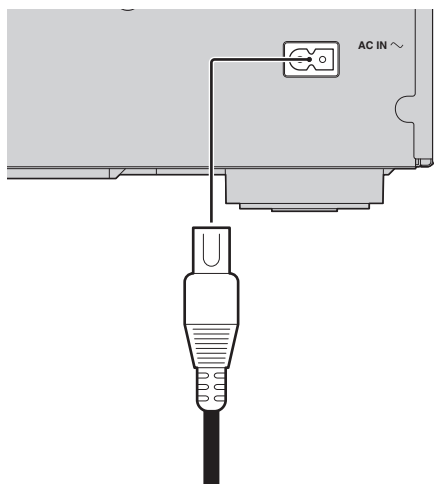

К розетке переменного тока

Начальные установки

■ Настройка с помощью функции простой установки

Функция простой установки позволяет без проблем указать язык, разрешение и соотношение сторон экрана. Экран Простая установка отображается при первом включении проигрывателя после покупки. Эти же настройки можно выполнить из меню **УСТАНОВКИ** → Система → Простая установка.

- 1 Когда отображается экран Простая установка, нажмите кнопку **ENTER**, чтобы запустить функцию Простая установка.

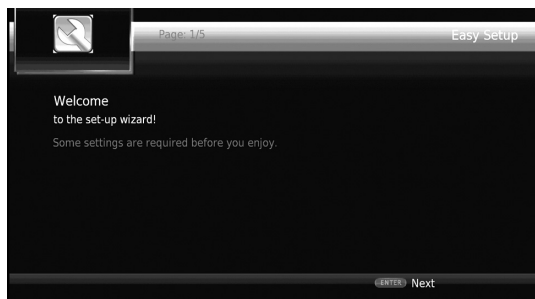

- 2 Настройте язык, разрешение и соотношения сторон экрана, следуя указаниям на экране.

Примечания

- Если после завершения работы функции Простая установка изображения не появилось, см. раздел “Устранение неисправностей” (стр. 44).
- При включении проигрывателя появится предупреждающее сообщение, касающееся воспроизведения видео в формате 3D. Нажмите **ENTER**, чтобы закрыть сообщение или **CLEAR**, чтобы отключить его (стр. 34).

■ Настройка беспроводного соединения

Для подключения данного проигрывателя к маршрутизатору по беспроводной сети выполните следующие действия по настройке беспроводного соединения.

Если маршрутизатор (точка доступа) поддерживает функцию WPS (Wi-Fi Protected Setup), для подключения проигрывателя к маршрутизатору можно воспользоваться функцией автонастройки без необходимости указывать информацию о сети (например, SSID) вручную.

- 1 Нажмите **SETUP** для отображения экрана меню **УСТАНОВКИ**.
- 2 Выберите Общие установки → Сеть → Тип соединения → Беспроводные.

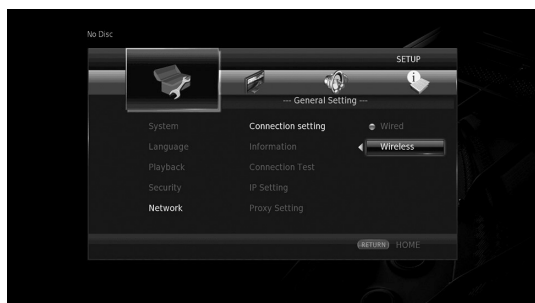

- 3 Нажмите **◀/▶** для выбора Да, а затем нажмите **ENTER**.



- 4 Нажмите **◀/▶** для выбора одного из указанных методов настройки, а затем нажмите **ENTER**.



Поиск: выберите данный вариант для поиска имеющихся беспроводных сетей. После отображения списка сетей выберите SSID для подключения и введите пароль.

Вручную: выберите данный вариант для указания информации о сети (например, SSID) вручную.

Авто: выберите данный вариант для использования функции WPS. Выберите PBC (настройка нажатием кнопки) или метод ввода PIN-кода, а затем следуйте инструкциям на экране.

Примечания

- Подробную информацию об использовании маршрутизатора (точки доступа) можно найти в руководстве к соответствующему оборудованию.
- Если функция WPS не работает, выберите “Поиск” или “Вручную” для настройки параметров беспроводного соединения.
- Устройства, использующие частотный диапазон 2,4 ГГц, например микроволновая печь или другие беспроводные устройства, могут препятствовать работе беспроводного соединения. Расположите проигрыватель вдали от таких устройств или выключите эти устройства.
- Скорость беспроводного соединения зависит от имеющегося сетевого окружения (типа маршрутизатора, расстояния от маршрутизатора до проигрывателя, мест установки оборудования и т. д.). Если при воспроизведении на время прерывается звук или пропадает изображение, переместите проигрыватель ближе к маршрутизатору или измените ориентацию проигрывателя или антенны маршрутизатора.

3

Воспроизведение

Русский

Воспроизведение фотографий, музыки и видео

■ Воспроизведение имеющихся в продаже дисков









Можно воспроизводить имеющиеся в продаже диски Blu-ray, DVD и CD.

- 1 Откройте лоток для дисков и вставьте диск. Воспроизведение начнется автоматически.

Советы

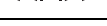



- Если воспроизведение не началось автоматически, нажмите ► (воспроизведение).
- Если вставлен диск Blu-ray или DVD, появится экран главного меню.
- В зависимости от диска некоторые функции могут не работать или их работа может отличаться от описания в данном руководстве.
- Информацию о поддерживаемых форматах дисков см. в разделе “О дисках и файлах” (стр. 3).

Кнопки пульта ДУ, используемые для воспроизведения дисков Blu-ray и DVD

Кнопки пульта ДУ		Функция
Кнопки управления		Остановка воспроизведения.
		Приостановка воспроизведения.
		Запуск воспроизведения.
	 / 	Пропуск 10 секунд назад или 30 секунд вперед.
	 / 	Поиск назад или вперед. Скорость поиска меняется при каждом нажатии кнопки.
 / 	Переход к началу главы (переход к предыдущей главе при повторном нажатии кнопки) или к следующей главе.	
Цифровые кнопки		Переход к указанной главе во время воспроизведения.
STATUS		Отображение информации о воспроизведении (стр. 28).
Кнопки управления меню	Кнопки управления курсором	Выбор элемента (например, главы).
	Кнопки управления курсором	Подтверждение выбора элемента.
	RETURN	Возврат к предыдущему меню или экрану.
TOP MENU		Отображение экрана главного меню диска.

Кнопки пульта ДУ	Функция
POP-UP/MENU	Отображение экрана всплывающего меню диска Blu-ray или экрана меню диска DVD.

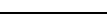
Кнопки пульта ДУ, используемые для воспроизведения дисков CD

Кнопки пульта ДУ	Функция
	Остановка воспроизведения.
	Приостановка воспроизведения.
	Запуск воспроизведения.
 / 	Пропуск 10 секунд назад или 30 секунд вперед.
 / 	Поиск назад или вперед. Скорость поиска меняется при каждом нажатии кнопки.
 / 	Переход к началу трека (переход к предыдущему треку при повторном нажатии кнопки) или к следующему треку.
Цифровые кнопки	Переход к указанному треку во время воспроизведения.
STATUS	Отображение информации о воспроизведении (стр. 28).

■ Воспроизведение музыкальных и видеофайлов

Можно воспроизводить музыкальные и видеофайлы на собственных дисках (например, DVD-R/RW), запоминающих устройствах USB или серверах DLNA (ПК/NAS).

Совет

- Информацию о поддерживаемых форматах файлов см. в разделе “О дисках и файлах” (стр. 3).

- 1 Выполните следующие действия в соответствии с вашей задачей.

Воспроизведение файлов на диске

Откройте лоток для дисков и вставьте диск.

Воспроизведение файлов на запоминающем устройстве USB

Подключите запоминающее устройство к разъему USB.

Воспроизведение файлов на сервере DLNA

Убедитесь в том, что сервер DLNA включен и подсоединен к сети.

- Нажмите **HOME**.
Появится экран меню HOME.



Совет

– Невозможно отобразить экран меню HOME во время воспроизведения имеющихся в продаже дисков, DVD или видеофайлов. Для отображения экрана меню HOME сначала остановите воспроизведение.

- С помощью кнопок управления курсором (▲/▼) выберите желаемый элемент (диск, устройство USB или DLNA) и нажмите **ENTER**.

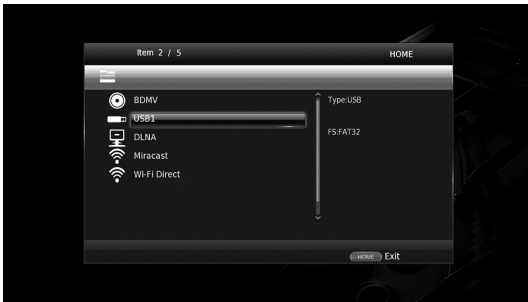

- С помощью кнопок управления курсором (▲/▼) выберите “Music”, “Video” или “AVCHD” и нажмите **ENTER**.
Если в шаге 3 выбрано значение “DLNA”, выберите желаемый сервер DLNA в шаге 4.



Советы

- Для возврата к предыдущему экрану нажмите **RETURN** или клавишу курсора (◀), или выберите **↩** на экране меню.
- “AVCHD” – формат файлов для записи видео с высоким разрешением на диски (например, DVD-R).

- С помощью кнопок управления курсором (▲/▼) выберите желаемый файл и нажмите **ENTER**. Начнется воспроизведение файла.

Кнопки пульта ДУ, используемые для воспроизведения файлов

Кнопки пульта ДУ	Функция
	Остановка воспроизведения.
	Приостановка воспроизведения.
	Запуск воспроизведения.
	Пропуск 10 секунд назад или 30 секунд вперед.
	Поиск назад или вперед. Скорость поиска меняется при каждом нажатии кнопки.
	Переход к началу файла (переход к предыдущему файлу при повторном нажатии кнопки) или к следующему файлу.
STATUS	Отображение информации о воспроизведении (стр. 28).

■ Просмотр фотографий

Можно просматривать фотографии на собственных дисках (например, DVD-R/RW), запоминающих устройствах USB или серверах DLNA (ПК/NAS).

Совет

- Информацию о поддерживаемых форматах файлов см. в разделе “О дисках и файлах” (стр. 3).

- См. раздел “Воспроизведение музыкальных и видеофайлов” и выполните шаги 1-3.

Совет

- При использовании имеющегося в продаже DVD-диска с фотографиями воспроизведение слайд-шоу может начинаться автоматически. В этом случае выполнение указанных ниже шагов не требуется.

- С помощью кнопок управления курсором (▲/▼) выберите “Photo” и нажмите **ENTER**.

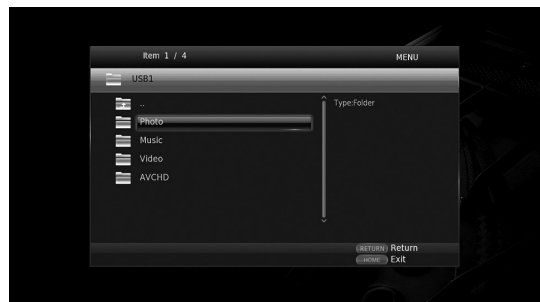

Совет

- Для возврата к предыдущему экрану нажмите **RETURN** или клавишу курсора (◀), или выберите **↩** на экране меню.

- 3 С помощью кнопок управления курсором (▲/▼) выберите желаемую фотографию и нажмите **ENTER**.
 Воспроизведение слайд-шоу начнется с выбранной фотографии.

Советы

- Если выбрать фотографии во время воспроизведения диска CD или музыкального файла, то можно смотреть слайд-шоу одновременно с прослушиванием музыки.
- Можно использовать слайд-шоу в качестве функции сохранения экрана. При использовании слайд-шоу в качестве функции сохранения экрана создайте папку “autoripct” в корневом каталоге запоминающего устройства USB и поместите в нее файлы фотографий. При подключении запоминающего устройства USB к проигрывателю функция сохранения экрана будет активирована в соответствии с настройками сохранения экрана (стр. 38).

Кнопки пульта ДУ, используемые для воспроизведения фотографий

Кнопки пульта ДУ		Функция
Кнопки управления		Остановка воспроизведения.
		Приостановка воспроизведения.
		Запуск воспроизведения.
		Изменение скорости воспроизведения слайд-шоу.
		Переход к предыдущей или следующей фотографии.
Кнопки управления курсором		Горизонтальное или вертикальное инвертирование фотографии.
		Поворот фотографии на 90 градусов влево или вправо.
ZOOM		Увеличение или уменьшение фотографии. Если размер фотографии больше экрана, используйте кнопки управления курсором для перемещения области просмотра.
STATUS		Отображение информации о воспроизведении (стр. 28).

Воспроизведение высококачественного звука

Режимы CD и Pure Direct позволяют повысить качество воспроизводимого звука.

Режим CD позволяет воспроизводить музыкальные CD или диски SA-CD с четким звуком высокого качества.

Режим Pure Direct позволяет воспроизводить чистый звук высокой точности с любого источника.

■ Воспроизведение музыкальных CD и дисков SA-CD с высоким качеством звукам (режим CD)

CD

Если режим CD включен при воспроизведении музыкального CD или диска SA-CD, проигрыватель работает в следующих условиях и позволяет воспроизводить звук более высокого качества.

- Отключение распределения электроэнергии по схемам для неиспользуемых функций, что позволяет сократить электрические шумы от этих схем.
- Ограничение вывода видеосигнала HDMI, что позволяет сократить электрические шумы от схемы HDMI.
- Замедление скорости вращения диска с целью снижения отрицательного влияния электрического тока, который приводит в движение привод, что позволяет улучшить качество звука (при воспроизведении музыкального CD).

1 Нажмите **CD MODE**.

При каждом нажатии кнопки выполняется включение или выключение режима CD.

Примечания

- В режиме CD функция автоматического воспроизведения не работает.
- Режим CD работает только на музыкальных дисках CD (CDDA) и дисках SA-CD. Если проигрыватель находится в режиме CD во время воспроизведения другого диска (например, Blu-ray), воспроизведение останавливается и диск автоматически извлекается.
- Невозможно перевести проигрыватель в режим CD во время воспроизведения других носителей (устройства USB, DLNA или сетевой службы). Для переключения в режим CD сначала остановите текущее воспроизведение.

Советы

- Режим CD можно также включить или выключить с помощью кнопки CD MODE на передней панели. Если режим CD включен, загорается кнопка CD MODE на передней панели.
- При подключении аудио/видео ресивера к гнезду HDMI данного проигрывателя установите для параметра HDMI (Режим CD) (стр. 39) в меню SETUP значение Только аудио (по умолчанию). Данный параметр отключает вывод видеосигнала HDMI во время работы в режиме CD, что позволяет сократить электрический шум от схемы.

- При подключении аудио/видео ресивера к гнезду DIGITAL OUT или AUDIO OUT данного проигрывателя установите для параметра HDMI (Режим CD) (стр. 39) в меню SETUP значение Выкл. Данный параметр отключает схему HDMI (вывод аудио- и видеосигнала HDMI) во время работы в режиме CD, что позволяет улучшить качество звука.

■ Воспроизведение музыки и фильмов с чистым звуком высокой точности (Pure Direct)

Если режим Pure Direct включен, проигрыватель воспроизводит выбранный источник с минимальным использованием электрических схем, что позволяет сократить электрический шум от других схем (например, дисплея передней панели). Это обеспечивает качество звука на уровне Hi-Fi.

1 Нажмите **PURE DIRECT**.

При каждом нажатии кнопки выполняется переключение режима Pure Direct следующим образом.

Дисплей передней панели	Функция
PDIRECT1	Включение режима Pure Direct (режим 1). В этом режиме дисплей передней панели выключен и вывод видеосигнала HDMI не выполняется. Данный режим подходит для прослушивания музыки с высоким качеством звука.
PDIRECT2	Включение режима Pure Direct (режим 2). В этом режиме дисплей передней панели выключен. Данный режим подходит для просмотра фильмов с высоким качеством звука.
(нет изображения)	Выключение режима Pure Direct.

Советы

- Если включен режим CD, выполняется переключение режима Pure Direct между состоянием "Вкл." и "Выкл."
- Переключение режима Pure Direct можно выполнять с помощью кнопки PURE DIRECT на передней панели. Если режим Pure Direct включен, загорается кнопка PURE DIRECT на передней панели.

Воспроизведение содержимого мобильного устройства с помощью DLNA посредством функции Wi-Fi Direct

При использовании функции Wi-Fi Direct можно подключить мобильное устройство напрямую к проигрывателю без использования беспроводного маршрутизатора и воспроизводить содержимое мобильного устройства с помощью DLNA.

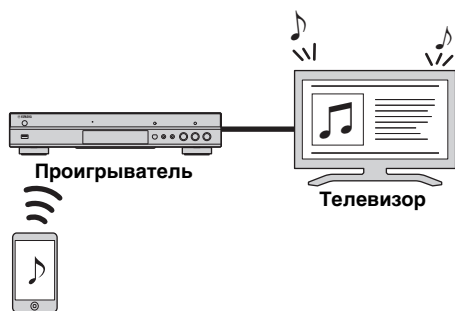

Мобильное устройство

Примечания

- Для получения информации о поддержке определенным устройством технологии Wi-Fi Direct обратитесь к руководству пользователя соответствующего устройства. Если устройство не поддерживает технологию Wi-Fi Direct, выполните описанные ниже действия для установки подключения вручную.
- Если функция Wi-Fi Direct включена, воспроизведение других сетевых функций, дисков или запоминающих устройств USB невозможно.

- 1 Если воспроизведение другого источника уже осуществляется, остановите воспроизведение.
- 2 Нажмите **HOME**. Появится экран меню HOME.
- 3 С помощью кнопок управления курсором (▲/▼) выберите “Wi-Fi Direct” и нажмите **ENTER**.

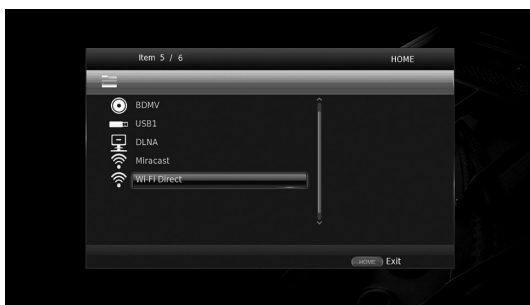

- 4 Выполните следующие действия, чтобы установить соединение Wi-Fi Direct.

Устройство поддерживает технологию Wi-Fi Direct

- ① В течение 2 минут работайте с устройством, чтобы установить соединение.

Устройство не поддерживает технологию Wi-Fi Direct

- ① Нажмите **RED**, чтобы перейти в режим установки соединения вручную. Информация о SSID появится на экране.
 - ② На своем устройстве на экране настройки Wi-Fi введите информацию о SSID.
- 5 Нажмите **ENTER** (или подождите 3 секунды) и используйте совместимое с DLNA приложение проигрывателя для запуска воспроизведения на мобильном устройстве.

Совет

- Выберите проигрыватель в качестве передатчика в совместимом с DLNA приложении проигрывателя.

- 6 Для выхода из режима Wi-Fi Direct нажмите **HOME**.

Совет

- Для завершения работы с Wi-Fi Direct можно также нажать кнопку **SETUP** или **RETURN**.

В зависимости от окружения аудио/видео может прерываться или на экране телевизора может возникать шум. В этом случае попробуйте выполнить следующие действия.

- Переместите устройство с поддержкой Wi-Fi Direct ближе к проигрывателю.
- Отключите неиспользуемые устройства, поддерживающие беспроводную связь.
- Переместите устройство с поддержкой Wi-Fi Direct и проигрыватель подальше от микроволновых печей и других устройств, поддерживающих беспроводную связь.

Воспроизведение фотографий и видеофрагментов со смартфона на экране телевизора (Miracast™)

При использовании функции Miracast можно просматривать изображения на экране совместимого с Miracast устройства (например, смартфон) на экране телевизора в виде зеркального отображения.

Примечания

- Для получения информации о поддержке определенным устройством технологии Miracast обратитесь к руководству пользователя соответствующего устройства.
- Когда на проигрывателе включена технология Miracast, другие сетевые функции (такие как DLNA) недоступны.
- При использовании технологии Miracast вы не сможете управлять лотком для дисков или воспроизведением других источников.

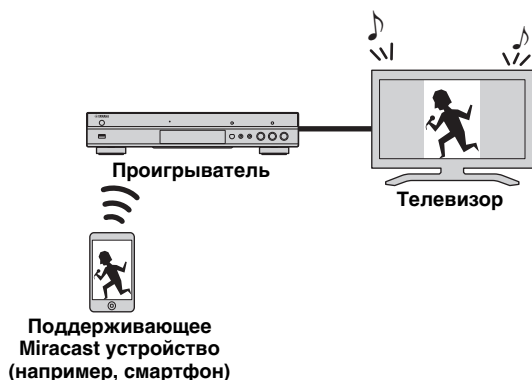

- 1 Если воспроизведение другого источника уже осуществляется, остановите воспроизведение.
- 2 Нажмите **MIRACAST**.
- 3 В течение 60 секунд работайте со смартфоном, чтобы включить функцию Miracast, и выберите проигрыватель в качестве устройства для подключения. Подробную информацию об использовании смартфона можно найти в руководстве к соответствующему оборудованию.
- 4 Для выхода из режима Miracast нажмите кнопку **MIRACAST**.

Совет

- Для завершения работы с Miracast можно также нажать кнопку **HOME** или **RETURN**.

В зависимости от окружения аудио/видео может прерываться или на экране телевизора может возникать шум. В этом случае попробуйте выполнить следующие действия.

- Переместите устройство с поддержкой Miracast ближе к проигрывателю.
- Отключите неиспользуемые устройства, поддерживающие беспроводную связь.
- Переместите устройство с поддержкой Miracast и проигрыватель подальше от микроволновых печей и других устройств, поддерживающих беспроводную связь.

Управление проигрывателем с мобильных устройств

Использование следующих приложений на мобильном устройстве позволяет использовать данное устройство в качестве пульта управления проигрывателем.



AV CONTROLLER

- Данное приложение позволяет управлять основными функциями проигрывателя, такими как воспроизведение, приостановка воспроизведения, пропуск фрагмента, выключение/выключение питания и перемещение курсора.
- Приложение “AV CONTROLLER” поддерживает множество языков.
- Для получения дополнительной информации о приложении “AV CONTROLLER” посетите веб-сайт Yamaha.

Расширенные операции воспроизведения

В данной главе описывается процесс воспроизведения приобретаемых отдельно дисков Blu-ray, DVD, SA-CD, CD, а также записанных дисков DVD-RW/R.

Примечание

- Описание основных операций воспроизведения см. стр. 8.

■ Экранное меню

Для отображения экранного меню нажмите **ON SCREEN**. Потом нажмите **▲/▼/◀/▶** для выбора элемента, а затем нажмите **ENTER** для выполнения соответствующей функции.

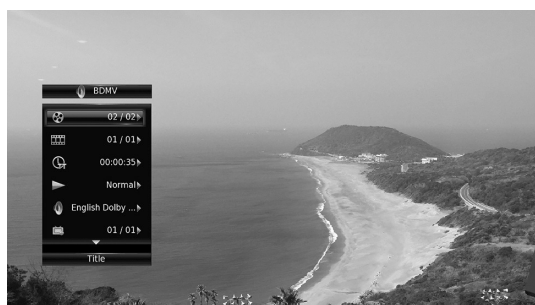

В экранном меню содержатся следующие пункты.

Заголовок [BD] [DVD] [VIDEO]: отображение номера заголовка, воспроизводимого в данный момент. Можно пропустить требуемый заголовок, выбрав его в этом пункте.

Глава [BD] [DVD] [VIDEO]: отображение номера главы, воспроизводимой в данный момент. Можно пропустить требуемую главу, выбрав ее в этом пункте.

Трек/Файл [CD] [VIDEO] [MUSIC] [PHOTO]: отображение номера трека/файла, воспроизводимого в данный момент. Можно пропустить требуемый трек/файл, выбрав его в этом пункте.

Время [BD] [DVD] [CD] [VIDEO] [MUSIC]: отображение времени воспроизведения. Выберите подходящий тип отображения:

- Прошедшее время воспроизведения заголовка, главы, трека или файла
- Оставшееся время воспроизведения заголовка, главы, трека или файла

Режим/Режим воспроизведения

[DVD] [CD] [VIDEO] [MUSIC] [PHOTO]: отображение текущего режима воспроизведения. Можно выбрать один из следующих режимов воспроизведения:

- [CD]**
 - Нормальный: обычное воспроизведение.
 - Перемешать: воспроизведение в случайном порядке без повтора.
 - Случайный: воспроизведение в случайном порядке с повтором.

[DVD]

- Нормальный
- Перемешать главы (глава)
- Перемешать заголовки (заголовок)
- Перемешать все
- Случайные CH (глава)
- Случайные TT (заголовок)
- Случайные Все

[VIDEO] [MUSIC] [PHOTO]

- Нормальный
- Перемешать F (папка)
- Случайный F (папка)

Аудио [BD] [DVD] [VIDEO]: отображение выбранного в настоящий момент языка/ аудиосигнала диска Blu-ray/DVD. Возможен выбор нужного типа аудио.

Угол [BD] [DVD]: отображение выбранного в данный момент угла зрения. При наличии записи с несколькими углами зрения можно изменить угол зрения.

Субтитры [BD] [DVD] [VIDEO]: отображение выбранного в данный момент языка субтитров, если таковые имеются.

Стиль субтитров [BD]: отображение выбранного в данный момент стиля субтитров. Эту функцию можно использовать только для внешних субтитров видеофайла. Можно выбрать требуемый стиль текста субтитров.

Битрейт [BD] [DVD] [CD] [VIDEO] [MUSIC]: отображение скорости передачи данных аудио/ видеосигнала.

Вторичное видео [BD]: включение/отключение функции PIP (стр. 9).

Вторичное аудио [BD]: включение/отключение вторичного аудио (стр. 9).

Мгновенный Поиск

[BD] [DVD] [CD] [VIDEO] [MUSIC]: пропуск 30 секунд.

Мгновенный Повтор

[BD] [DVD] [CD] [VIDEO] [MUSIC]: повторное воспроизведение содержимого, начиная с точки за 10 секунд до данного момента.

Субтитры

[BD] [DVD] [VIDEO]: определяет отображаемые скрытые субтитры.

Слайд-шоу [PHOTO]

отображение скорости слайд-шоу. Можно выбрать следующие значения скорости слайд-шоу: Медленно/Средний/Быстро.

Перемещение [PHOTO]: просмотр того, как фотография отображается на экране. Можно выбрать тип перемещения.

■ Меню состояния

Используется для отображения различных настроек: субтитры, установки угла зрения, а также номер заголовка/главы/трека, воспроизводимых в данный момент. Чтобы отобразить меню состояния, нажмите **STATUS**. В меню состояния содержатся следующие меню.

BD DVD VIDEO

Пример. Значки при воспроизведении диска Blu-ray

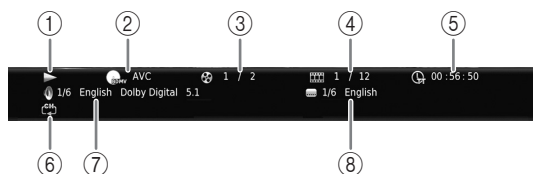

- ① **(Воспроизведение)**
- ② **(Значок типа диска/видеофайла)**
- ③ **(Номер воспроизводимого в данный момент заголовка):** для перехода к определенному заголовку нажмите кнопку **SEARCH** (стр. 9).
- ④ **(Номер воспроизводимой в данный момент главы) BD DVD:** для перехода к определенной главе нажмите кнопку **SEARCH** (стр. 9).
(Номер трека/файла, воспроизводимого в данный момент) VIDEO: для перехода к определенному треку нажмите кнопку **SEARCH** (стр. 9).
- ⑤ **(Прошедшее время воспроизведения):** для перехода к определенной точке нажмите кнопку **SEARCH** (стр. 9).
- ⑥ **(Режим повтора):** отображение текущего режима повтора (стр. 10).
- ⑦ **(Текущая аудиодорожка):** для изменения языка воспроизведения или формата воспроизведения нажмите кнопку **AUDIO**.
- ⑧ **(Текущие субтитры):** для изменения языка субтитров нажмите кнопку **SUBTITLE**.

DVD CD MUSIC

Пример. Значки при воспроизведении музыкального файла

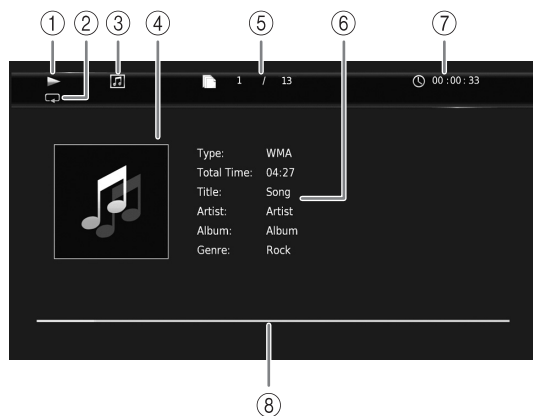

- ① **(Воспроизведение)**
- ② **(Режим повтора):** отображение текущего режима повтора (стр. 10).
- ③ **(Значок типа диска/музыкального файла)**
- ④ **(Изображение) MUSIC:** отображение рисунка, если он содержится в файле.
- ⑤ **(Номер трека/файла, воспроизводимого в данный момент):** для перехода к определенному треку нажмите кнопку **SEARCH** (стр. 9).
- ⑥ **(Информация) MUSIC:** отображение информации о музыкальной композиции, если она содержится в файле.
- ⑦ **(Прошедшее время воспроизведения):** для перехода к определенной точке нажмите кнопку **SEARCH** (стр. 9).
- ⑧ **(Полоса воспроизведения) MUSIC:** отображение состояния воспроизведения текущей композиции.

PHOTO

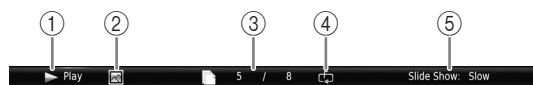

- ① **(Воспроизведение)**
- ② **(Значок файла фотографии)**
- ③ **(Номер отображаемого файла)**
- ④ **(Режим повтора):** отображение текущего режима повтора (стр. 10).
- ⑤ **(Скорость слайд-шоу)**

■ Программное воспроизведение **DVD** **CD**

Данная функция позволяет запрограммировать порядок воспроизведения треков аудиодисков или глав DVD.

Нажмите **PROGRAM** во время воспроизведения, чтобы отобразить окно ПРОГРАММА и запрограммировать порядок воспроизведения. Можно запрограммировать до 15 треков/глав.

Пример. Программирование порядка воспроизведения треков компакт-диска

- 1 Нажмите **PROGRAM** во время воспроизведения.

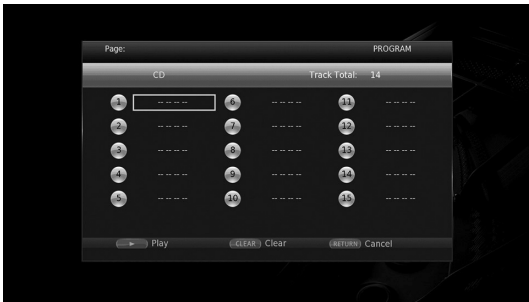

- 2 Нажмите **ENTER**, чтобы запрограммировать порядок воспроизведения. При воспроизведении аудиодиска выберите нужный трек с помощью кнопок **▲/▼**, а затем нажмите кнопку **ENTER**. При воспроизведении диска DVD-Video выберите требуемый заголовок (отображаются с пометкой TT) и главу (отображаются с пометкой CH) вместо трека. Чтобы удалить выбранный трек из программы, выберите трек, который требуется удалить, и нажмите **CLEAR**. Чтобы отменить программное воспроизведение, нажмите **RETURN**.



- 3 Завершив программирование, нажмите **▶**, чтобы установить и запустить программное воспроизведение.
- 4 Чтобы отменить программное воспроизведение, полностью остановите воспроизведение, нажав **■**.





■ Использование поиска

BD **DVD** **CD** **VIDEO** **MUSIC** **PHOTO**



Используется для быстрого перехода к указанной точке во время воспроизведения.

- 1 Нажмите **SEARCH** во время воспроизведения. Появится строка состояния.
- 2 Нажмите **▲/▼/◀/▶**, чтобы выбрать один из перечисленных элементов, затем нажмите **ENTER**.

BD **DVD** :

- Номер заголовка (отображаются с пометкой )
- Номер главы (отображаются с пометкой )
- Прошедшее время заголовка (отображаются с пометкой )
- Прошедшее время главы (отображаются с пометкой )

CD :

- Номер трека (отображаются с пометкой )
- Прошедшее время трека (отображаются с пометкой )
- Прошедшее время диска (отображаются с пометкой )

VIDEO **MUSIC** :





- Номер файла (отображаются с пометкой )
- Номер главы (отображаются с пометкой )
- Прошедшее время файла (отображаются с пометкой )

PHOTO :

- Номер файла (отображаются с пометкой )

- 3 С помощью кнопок **▲/▼** или цифровых кнопок установите или измените значение выбранного элемента и нажмите **ENTER**, чтобы перейти к указанной точке.
- 4 Чтобы скрыть строку состояния, нажмите **STATUS**.

■ Использование функций **BONUSVIEW™** и **BD-Live™**

Этот проигрыватель поддерживает функции воспроизведения **BONUSVIEW** (стр. 47) (**BD-ROM** профиль 1 версия 1.1) и **BD-Live** (стр. 47) (**BD-ROM** профиль 2).

Примечание

- Функции и способ воспроизведения могут отличаться в зависимости от диска. См. указания на диске или в прилагаемом руководстве пользователя.

■ Использование функции “Картинка в картинке” (воспроизведение вторичного видео/аудио)

BD-Видео, которое включает в себя функцию вторичного аудио/видео, совместимую с функцией Картинка в картинке, может одновременно воспроизводить вторичное аудио и видео в виде маленького видеокна в углу экрана.

Первичное видео Вторичное видео

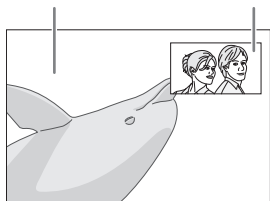

Если отображается метка PIP (PIP) или метка вторичного аудио (A2), нажмите кнопку PIP, чтобы включить или отключить функцию “Картинка в картинке”.

Примечания

- Для прослушивания вторичного аудио убедитесь, что для параметра Аудиовыход (Коаксиальный / Оптический или HDMI) установлено значение PCM или Перекодировать (стр. 39).
- В зависимости от диска для прослушивания вторичного аудио, возможно, потребуется включить вторичное аудио в главном меню диска (стр. 8).
- Вторичное аудио и видео для функции Картинка в картинке может автоматически появляться и исчезать в зависимости от содержимого. Кроме того, области воспроизведения могут быть ограничены.

■ Использование функции BD-Live™

1. Выполните настройки сети (стр. 36).

2. Подключите запоминающее устройство к проигрывателю (стр. 17).

Данные BD-Live будут сохранены на запоминающем устройстве, подключенном к проигрывателю. Для использования данных функций подсоедините запоминающее устройство USB, поддерживающее стандарт USB 2.0 High Speed (480 Мбит/с) к одному из разъемов USB (лицевой/задний) проигрывателя с целью использования данного запоминающего устройства в качестве Запоминающее устройство.

- Запоминающее устройство используется в качестве вспомогательной памяти при воспроизведении диска Blu-ray.
- Используйте запоминающее устройство USB с объемом свободного пространства не менее 2 Гб.
- При необходимости на запоминающем устройстве будет автоматически создана папка “BUDA”.
- Если на устройстве памяти будет недостаточно свободного места, данные не будут скопированы/загружены. Удалите ненужные данные или воспользуйтесь новым запоминающим устройством.
- Для загрузки данных (считывания/записи) может потребоваться некоторое время.

Примечания

- Компания Yamaha не может гарантировать, что запоминающие устройства USB всех марок будут работать с данным проигрывателем.
- Не используйте удлинительный кабель USB при подключении запоминающего устройства USB к разъему USB проигрывателя. Использование удлинительного кабеля USB может помешать правильной работе проигрывателя.

3. Воспроизведите диск.

4. Запустите BD-Live в соответствии с указаниями на диске.



Примечания

- Не извлекайте запоминающее устройство USB и не вынимайте кабель питания из проигрывателя во время использования функций BD-Live.
- Относительно способа воспроизведения содержимого BD-Live и т. д. выполняйте операции в соответствии с указаниями, приведенными в руководстве к диску Blu-ray.
- Чтобы использовать функции BD-Live, установите сетевое подключение (стр. 15) и выполните настройку сети (стр. 36).
- Для получения информации об установке ограничения доступа к содержимому BD-Live см. раздел “BD-Live соединения” (стр. 36).
- Время, необходимое для загрузки предоставляемых программ на запоминающее устройство USB, подсоединяемое к данному проигрывателю, зависит от скорости Интернет-соединения и объема данных соответствующих программ.
- Программы BD-Live могут сообщать об отсутствии подключения в зависимости от состояния (обновления) поставщика услуг. В таких случаях извлеките диск и попробуйте еще раз.
- Если экран BD-Live не отображается продолжительное время после выбора функции BD-Live в меню диска Blu-ray, возможно, на запоминающем устройстве USB недостаточно свободного места. В таких случаях извлеките диск из проигрывателя, а затем удалите данные с запоминающего устройства USB, используя меню “Форматировать” в меню “Запоминающее устройство” (стр. 34).

Меню УСТАНОВКИ

Меню УСТАНОВКИ позволяет выполнять различные аудиовизуальные установки и настройки функций с помощью пульта дистанционного управления.

Меню/подменю	Элемент	Функция	Стр.	
 <p>Общие установки</p>	Система	Авто режим ожид.	Включение или выключение функции энергосбережения.	34
	HDMI контроль	Позволяет настроить проигрыватель для получения управляющего сигнала от пульта дистанционного управления телевизора или аудио/видео ресивера.	34	
	Загрузка исходных параметров	Сброс всех настроек к значениям по умолчанию, кроме настроек безопасности.	34	
	Обновление программного обеспечения	Выполнение обновления проигрывателя.	34	
	Обновление уведомлений	Возможность отображения сообщения на экране при обнаружении проигрывателем новой версии программного обеспечения в сети Интернет.	34	
	Сообщение о 3D воспроизведении	Отображение предупреждающего сообщения, касающегося воспроизведения видео в формате 3D, при включении проигрывателя.	34	
	Запоминающее устройство	Отображение количества свободного места на подключенном к проигрывателю запоминающем устройстве USB, а также форматирование папки "BUDA" на запоминающем устройстве.	34	
	Простая установка	Настройка языка, разрешения, соотношения сторон экрана.	34	
	Лицензия ПО	Отображение информации о лицензии ПО.	35	
	Язык	Экранное меню	Выбор языка экранного меню.	35
	Меню диска	Установка приоритетного языка для меню диска.	35	
	Аудио	Установка приоритетного языка для звучания.	35	
	Субтитры	Установка приоритетного языка для субтитров.	35	
	Воспроизведение	Автоматическое воспроизведение дисков	Проигрыватель будет автоматически запускать воспроизведение дисков.	35
	Угловая метка	Позволяет включать и выключать режим Угловая метка при воспроизведении диска Blu-ray/DVD, записанного с разными углами зрения.	35	
	PIP метка	Позволяет включать и выключать отображение PIP метка при воспроизведении диска Blu-ray/DVD с функцией "Картинка в картинке".	35	
	Метка вторичного аудио	Позволяет включать и выключать отображение Метка вторичного аудио при воспроизведении диска Blu-ray/DVD с вторичным аудиопотоком.	35	
	Последняя память	Проигрыватель запоминает место на диске (Blu-ray или DVD-Video), где было остановлено воспроизведение при переходе в режим ожидания или в случае открытия лотка диска.	35	
	Безопасность	Изменение пароля	Изменение пароля для функций "Родительский контроль" и "Код страны".	35
	Родительский контроль	Позволяет включать функцию "Родительский контроль" в зависимости от содержания диска.	35	
	Код страны	Установка "Код страны".	35	
	Сеть	Тип соединения	Установка метода сетевого подключения.	36
	Информация	Отображение экрана с информацией о сети.	36	
	Проверка соединения	Выполнение проверки соединения с сетью.	36	
	Настройка IP	Установка для параметра "Настройка IP" значения "Авто" или "Вручную".	36	
	Настройки прокси-сервера	Выполнение настроек прокси-сервера.	36	
	Управление по сети	Установка возможности управления проигрывателем с помощью AV CONTROLLER.	36	
	Режим Network Standby	Установка возможности включения проигрывателя с помощью другого устройства в сети.	36	
	Контроль DMC	Определяет, допускается ли управление проигрывателем с помощью совместимого с DLNA устройства Digital Media Controller (DMC) (стр. 16).	36	
	BD-Live соединения	Установка для параметра "BD-Live соединения" значения "Разрешенное", "Частичное Разрешенное" или "Запрещенные".	36	

Меню/подменю	Элемент	Функция	Стр.		
 Настройка дисплея	ТВ	3D Выход	Выбор видеоизображения в формате 3D или 2D.	37	
		ТВ экран	Можно установить соотношение сторон экрана подключенного телевизора и отрегулировать выводимое изображение.	37	
		4K Масштабирование	Включение и выключение режима масштабирования 4K для видеовыхода HDMI.	37	
		Разрешение HDMI	Выбор разрешения для вывода видеосигнала по HDMI.	37	
		ТВ система	Установка для параметра "ТВ система" значения "NTSC", "PAL" или "Мультисистемный".	37	
		Цветовое пространство	Установка для параметра "Цветовое пространство" значения "YCbCr 4:4:4", "YCbCr 4:2:2", "Full RGB" или "RGB".	37	
		HDMI Deep Color	Установка для параметра "HDMI Deep Color" значения "30 bits", "36 bits", или "Выкл".	38	
		HDMI 1080p 24Hz	Установка для параметра "HDMI 1080p 24Hz" значения "Авто" или "Выкл".	38	
	Видео обработка	Шумоподавление	Выбор уровня шумоподавления.	38	
		Режим деинтерлейсинга	Выбор способа обнаружения видеосигнала.	38	
	Сохранение экрана	Время	Выбор времени активации режима сохранения экрана (слайд-шоу).	38	
		Порядок воспроизведения Слайд-Шоу	Включение и выключение функции перемешивания для режима сохранения экрана (слайд-шоу).	38	
		Перемещение	Выбор типа перемещения для режима сохранения экрана (слайд-шоу).	38	
	Скрытые субтитры	Настройки субтитров	Установка необходимости отображения скрытых субтитров.	38	
		Цвет шрифта Размер шрифта Стиль шрифта Прозрачность шрифта Ширина линий шрифта Цвет линии шрифта Цвет фона Прозрачность фона Цвет окна Прозрачность окна	Настройка шрифта, фона и параметров окна, используемых для показа скрытых субтитров, когда для параметра "Настройки субтитров" выбрано значение "Пользовательские".	38	
	 Настройка звука	Режим CD	HDMI	Установка ограничения для вывода данных через HDMI во время работы в режиме CD.	39
		Аудиовыход	Коаксиальный / Оптический	Установка для гнезда "COAXIAL" или разъема "OPTICAL" режима вывода "Bitstream", "PCM", "Перекодировать" или "Выкл".	39
			HDMI	Установка для разъема "HDMI" режима вывода "Bitstream", "PCM", "Перекодировать" или "Выкл".	39
			Дискретизация	Установка для параметра частоты дискретизации цифрового аудиосигнала значения 48K/96K/192K.	39
DRC			Настройка параметра "DRC" (компрессия динамического диапазона).	39	
Выход SACD / DSD файлов		Метод	Установка приоритета вывода сигнала при воспроизведении дисков SA-CD и файлов DSD.	39	
		SACD область	Выбор приоритета воспроизведения 2-канального или многоканального содержимого, если диск SA-CD содержит оба типа содержимого.	39	
Установки колонок		2ch Downmix	Настройка вывода аудиосигнала с гнезда "AUDIO OUT L/R".	39	
Пост-обработки		Микширование	Разбиение 2-канального аудиосигнала на несколько каналов.	39	
 Информация о системе			Отображение версии программного обеспечения и MAC-адреса (стр. 48).	39	

■ Пример использования меню УСТАНОВКИ

Для выполнения настроек проигрывателя необходимо вывести на экран меню УСТАНОВКИ. Ниже приведены пояснения, касающиеся основных операций с меню УСТАНОВКИ.

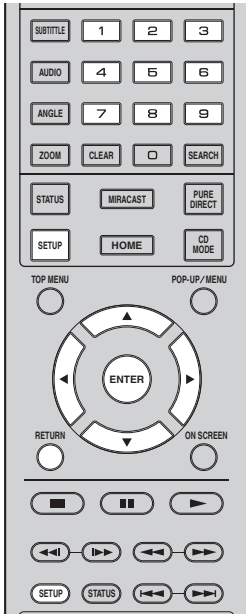

Пример. Установка автоматического воспроизведения дисков

Примечание

- Настройку некоторых элементов не удастся выполнить во время воспроизведения. В этом случае нажмите ■, чтобы полностью остановить воспроизведение, и переходите к настройкам.

1. Отображение экрана меню УСТАНОВКИ.

Нажмите **SETUP** для отображения экрана меню УСТАНОВКИ.
С помощью кнопок ◀/▶ выберите элемент Общие установки, а затем нажмите кнопку **ENTER** или ▼.

2. Выберите подменю.

С помощью кнопок ▲/▼ выберите элемент Воспроизведение, а затем нажмите кнопку **ENTER** или клавишу курсора ▶.

3. Выберите элемент меню.

С помощью кнопок ▲/▼ выберите элемент Автоматическое воспроизведение дисков, а затем нажмите кнопку **ENTER** или клавишу курсора ▶.



4. Выберите необходимое значение.

С помощью кнопок ▲/▼ выберите значение “Вкл.” или “Выкл.”, а затем нажмите кнопку **ENTER**.



Совет

- При работе с некоторыми элементами меню потребуются ввод чисел (например, при вводе пароля) с помощью цифровых кнопок.

5. Закройте экран меню.

Нажмите ◀, чтобы вернуться в предыдущее меню.

■ Общие установки



Установки по умолчанию обозначены символом “*”.

Система

Авто режим ожид.

Включение или выключение функции энергосбережения.

Если функция включена, проигрыватель перейдет в режим ожидания через 20 минут с момента последней операции, если воспроизведение не выполняется.

Совет

- Перед переходом проигрывателя в режим ожидания будет активирован режим сохранения экрана (стр. 38).

Вкл*, Выкл

HDMI контроль

Настройка проигрывателя для получения управляющего сигнала от телевизора или аудио/видео ресивера, совместимого с функцией “HDMI контроль”, по кабелю HDMI (стр. 12).

Вкл, Выкл*

Использование функции “HDMI контроль”

Используя функцию “HDMI контроль”, можно в интерактивном режиме управлять данным проигрывателем с помощью телевизора (поддерживающего функцию “HDMI контроль”). Подключив с помощью кабеля HDMI проигрыватель к телевизору, поддерживающему функцию “HDMI контроль”, и включив функцию “HDMI контроль” в меню УСТАНОВКИ (стр. 34), можно использовать перечисленные ниже функции.

- Функция автоматического выбора входного сигнала
В случае начала воспроизведения на данном проигрывателе, селектор входов телевизора (и аудио/видео ресивера, если проигрыватель подключен к телевизору через аудио/видео ресивер) автоматически переключается на проигрыватель. В зависимости от телевизора подача питания может включаться автоматически.
- Функция автоматического выключения питания
В случае выключения телевизора в то время, когда проигрыватель находится в режиме остановки и на экране не отображается меню УСТАНОВКИ, питание проигрывателя отключается автоматически.

Примечания

- В зависимости от телевизора могут наблюдаться отклонения в работе функции “HDMI контроль”.
- Работа других функций, кроме указанных, зависит от телевизора или аудио/видео ресивера.

- Чтобы сделать доступной функцию “HDMI контроль”, выполните настройку функции “HDMI контроль” на ВСЕХ компонентах (данный проигрыватель, телевизор и аудио/видео ресивер). Может потребоваться выполнить некоторые операции.
- В зависимости от телевизора, каждая функция может быть настроена на самостоятельную активацию/деактивацию.
- Для получения более подробной информации по установке обратитесь к прилагаемому руководству пользователя для телевизора и/или аудио/видео ресивера.
- При включении функции потребление питания в режиме ожидания возрастает в результате работы функции “HDMI контроль”.

Загрузка исходных параметров

Можно сбросить все настройки проигрывателя к значениям по умолчанию, кроме настроек параметров безопасности (стр. 35). Для получения дополнительной информации о настройках по умолчанию см. стр. 31-39.

Обновление программного обеспечения

Можно вручную обновить программное обеспечение с с USB устройства или с сети Network. Для получения дополнительной информации об обновлении программного обеспечения см. раздел “Обновление программного обеспечения” (стр. 42).

Обновление уведомлений

Настройка отображения сообщения на экране при обнаружении проигрывателем новой версии программного обеспечения в сети Интернет.

Вкл*, Выкл

Сообщение о 3D воспроизведении

Можно включить или отключить предупреждающее сообщение, касающееся воспроизведения видео в формате 3D, которое появляется на экране телевизора при включении проигрывателя.

Вкл*, Выкл

Запоминающее устройство

Отображение количества свободного места на подключенном к проигрывателю запоминающем устройстве USB, а также форматирование (опустошение) папки “BUDA” на запоминающем устройстве путем выбора функции “Форматировать”.

Совет

- Для использования функции BD-Live (стр. 30) подключите запоминающее устройство USB (имеющее до 2 Гб свободного места) к одному из разъемов USB (лицевой/задний) проигрывателя с целью использования данного запоминающего устройства в качестве локального хранилища.

Простая установка

Выполнение процедуры Простая установка (стр. 19).

Лицензия ПО

Можно просмотреть информацию о лицензии ПО стороннего производителя.
Используя данный продукт, вы соглашаетесь с условиями и положениями договора.

Язык

Экранное меню

Выбор языка экранного меню, на котором будут отображаться сообщения или меню на экране, например, меню УСТАНОВКИ.

English, Franzais, Espacol, Deutsch, Italiano, Svenska, Nederlandse, Polski, Русский, 中文

Меню диска

Можно установить приоритетный язык для меню диска.

English, Franzais, 中文, Espacol, Deutsch, Italiano, Nederlandse, Португальский, Датский, Svenska, Финский, Норвежский, Polski, Русский, Корейский, Японский, Больше

Аудио

Установка приоритетного языка звучания для воспроизведения диска Blu-ray/DVD. Для получения дополнительной информации о настройке элементов меню см. раздел “Меню диска” (стр. 35).

Субтитры

Установка приоритетного языка субтитров.

English, Franzais, 中文, Espacol, Deutsch, Italiano, Nederlandse, Португальский, Датский, Svenska, Финский, Норвежский, Polski, Русский, Корейский, Японский, Больше, Выкл

(Значение по умолчанию в меню [Язык] зависит от модели устройства.)

Воспроизведение

Автоматическое воспроизведение дисков

Включение или выключение режима “Автоматическое воспроизведение дисков”. Если эта функция включена, диск автоматически будет воспроизведен после загрузки.

Вкл*, Выкл

Угловая метка

Позволяет включать и выключать отображение Угловая метка () при воспроизведении диска Blu-ray/DVD, записанного с разными углами зрения.

Вкл*, Выкл

PIP метка

Позволяет включать и выключать отображение PIP метка () при воспроизведении диска Blu-ray с функцией “Картинка в картинке” (стр. 30).

Вкл*, Выкл

Метка вторичного аудио

Позволяет включать и выключать отображение Метка вторичного аудио () при воспроизведении диска Blu-ray, записанного с вторичным аудиопотоком.

Вкл*, Выкл

Последняя память

Проигрыватель запоминает место на диске (Blu-ray или DVD), где было остановлено воспроизведение, при переходе в режим ожидания или в случае открытия лотка диска.

Вкл*, Выкл

Примечание

- Некоторые диски не поддерживают данную функцию.

Безопасность

Изменение пароля

Установка пароля для изменения уровня параметра “Родительский контроль” и значения параметра “Код страны”. См. раздел “Родительский контроль” (стр. 35) и “Код страны” (стр. 35).

Примечания

- Паролем по умолчанию является 0000.
- Если вы забыли пароль, обратитесь к разделу “Устранение неисправностей” (стр. 43) и восстановите для параметров Безопасность значения по умолчанию.

Родительский контроль

На некоторых дисках Blu-ray/DVD контрольный уровень для просмотра диска устанавливается в зависимости от возраста зрителя. Установка отображения информации о параметре Родительский контроль в зависимости от содержимого диска. Пароль (см. раздел “Изменение пароля” на стр. 35) необходимо ввести до установки уровней родительского контроля. После установки параметра Родительский контроль при воспроизведении диска, уровень параметра “Родительский контроль” которого выше установленного, а также при попытке изменить уровень параметра “Родительский контроль” отобразится диалоговое окно с предложением ввести пароль.

Выкл*, 1–8

Код страны

Можно установить значение параметра “Код страны” в соответствии со страной проживания. Пароль (см. раздел “Изменение пароля” на стр. 35) необходимо указать до установки параметра “Код страны”. Эти настройки можно использовать для задания уровня параметра “Родительский контроль” и воспроизведения диска.

Сеть

Тип соединения

Можно выбрать способ выполнения сетевого подключения.

Проводное соединение* Подключение к сети с помощью Ethernet.

Беспроводные Подключение к сети по беспроводной связи. Выбор настроек подключения к беспроводной сети. Для продолжения следуйте инструкциям на экране.

Поиск

Поиск точки доступа. Можно подключиться к найденной точке доступа.

Вручную

Можно вручную настроить информацию о точке доступа.

Авто

Если точка доступа поддерживает функцию WPS (Wi-Fi Protected Setup), для подключения проигрывателя к точке доступа можно воспользоваться функцией автонастройки без необходимости указывать информацию вручную. Выберите PBC (настройка нажатием кнопки) или метод ввода PIN-кода.

Информация

Можно отобразить экран с информацией о сети. На этом экране можно просмотреть следующую информацию: интерфейс (Ethernet), Тип адреса, IP адрес, Маска подсети, Основной шлюз и DNS.

Проверка соединения

Выполнение проверки подключения к Интернету. В случае неудачного результата проверки см. раздел “Настройка IP” (стр. 36) и повторите проверку.

Настройка IP

Можно настроить параметры сети.

Авто* Выбор автоматической настройки параметров сети для проигрывателя с помощью сервера DHCP.

Вручную Выбор настройки параметров сети (IP адрес, Маска подсети, Основной шлюз и DNS) вручную.

Советы

- **Numeric keys** Ввод символов.
- **◀/▶** Перемещение выделенного фрагмента.
- **CLEAR** Удаление символа.
- **ENTER** Сохранение настроек и выход из меню.

Настройки прокси-сервера

Настройка Настройки прокси-сервера. Для обычного использования выберите значение Выключать. Для настройки прокси-сервера установите значение Разрешать.

Выключать* Прокси-сервер будет выключен. Выберите этот элемент, если прокси-сервер не используется.

Разрешать Включение прокси-сервера и порта прокси-сервера.

Прокси-сервера Выполняются настройки прокси-сервера.

Порт прокси Выполнение настроек порта прокси-сервера.

Управление по сети

Установка возможности управления проигрывателем с помощью AV CONTROLLER. Когда выбрано значение “С фильтрацией”, можно указать MAC-адреса мобильных устройств (например, смартфона или планшета), которым будет разрешен доступ к проигрывателю.

Вкл*, С фильтрацией, Выкл

Режим Network Standby

Данный проигрыватель может быть включен посредством других устройств в сети, например, “AV CONTROLLER” (стр. 26).

Вкл, Выкл*

Примечание

- Данная настройка доступна только при включении Управление по сети.

Контроль DMC

Можно выбрать, допускается ли управление проигрывателем с помощью совместимого с DLNA устройства Digital Media Controller (DMC) (стр. 16).

Разрешать*, Выключать

BD-Live соединения

Установка ограничения доступа к содержимому BD-Live.

Разрешенное Разрешить подключение к сети для всех дисков с поддержкой BD-Live.

Частичное Разрешенное* Разрешены только диски с сертификацией владельца.

Запрещенные Запретить подключение к сети для всех дисков с поддержкой BD-Live.

■ Настройка дисплея



Установки по умолчанию обозначены символом “*”.

ТВ

3D Выход

Можно выбрать вывод видеоизображения в формате 3D или 2D с помощью проигрывателя.

- Авто*** Проигрыватель автоматически выбирает видеоизображения в формате 3D или 2D.
- Выкл** Проигрыватель всегда выбирает видеоизображения в формате 2D.

Примечание

- Даже если для параметра “3D Выход” установлено значение “Авто” и воспроизводится диск Blu-ray 3D, проигрыватель выбирает изображения в формате 2D в зависимости от настройки телевизора и т.д.

ТВ экран

Можно установить соотношение сторон экрана подключенного телевизора и отрегулировать выводимое изображение. В случае замены телевизора (например, при покупке нового) и изменения соотношения сторон экрана подключенного телевизора необходимо изменить настройки ТВ экран.

- 16:9 Full** Выберите это значение, если проигрыватель подключен к телевизору с экраном 16:9. При воспроизведении видео с соотношением сторон экрана 4:3 видео отображается следующим образом.
- 16:9 Normal*** Выберите это значение, если проигрыватель подключен к телевизору с экраном 16:9. При воспроизведении видео с соотношением сторон экрана 4:3 видео отображается следующим образом.
- 4:3 Pan Scan** Выберите это значение, если проигрыватель подключен к телевизору с экраном 4:3. При воспроизведении видео с соотношением сторон экрана 16:9 видео отображается следующим образом.
- 4:3 Letter Box** Выберите это значение, если проигрыватель подключен к телевизору с экраном 4:3. При воспроизведении видео с соотношением сторон экрана 16:9 видео отображается следующим образом.

Истинный размер изображения	На телевизоре 16:9 (широкоэкранный)	
	16:9 Full	16:9 Normal
 4:3		

Истинный размер изображения	На телевизоре 4:3	
	4:3 Pan Scan	4:3 Letter Box
 16:9		

4K Масштабирование

Включение и выключение режима масштабирования 4K для видеовыхода HDMI. Если этот режим включен, можно установить для параметра “Разрешение HDMI” значение “4K”.

Вкл*, Выкл

Разрешение HDMI

Выбор разрешения для вывода видеосигнала по HDMI. Для получения дополнительной информации о форматах вывода см. раздел “Форматы вывода видео” (стр. 40). При выборе значения Авто устанавливается максимальное разрешение в соответствии с характеристиками подключенного телевизора. Если установлено значение Исходные параметры диска, используется исходное разрешение и видеочастота, соответствующие данным, записанным на воспроизводимом диске Blu-ray или DVD. Можно использовать функцию преобразования видео с повышением частоты внешнего устройства. При воспроизведении диска, отличного от Blu-ray или DVD, для параметров разрешения и видеочастоты будут использоваться значения Авто. При воспроизведении дисков Blu-ray или DVD, параметры разрешения и видеочастоты которых не совместимы с подключенным телевизором, изображение будет отсутствовать. В этом случае остановите воспроизведение и выберите параметр, отличный от Исходные параметры диска.

Авто*, Исходные параметры диска, 4K, 480i/576i, 480p/576p, 720p, 1080i, 1080p

Примечания

- Для вывода аудио в формате HD (Dolby TrueHD или DTS-HD Master Audio) посредством разъема HDMI установите для параметра Разрешение HDMI значение Авто или значение выше, чем 720p.
- Значение 4K доступно только в случае, если для параметра 4K Масштабирование установлено значение Вкл.
- Значение Авто выбирается автоматически, если для параметра 4K Масштабирование установлено значение Выкл, а для параметра Разрешение HDMI установлено значение 4K.

ТВ система

Для параметра ТВ система можно установить значение PAL, NTSC и Мультисистемный. Выберите значение параметра ТВ система в соответствии с используемым телевизором. Для получения дополнительной информации о форматах вывода см. раздел “Форматы вывода видео” (стр. 40).

NTSC, PAL, Мультисистемный

(Значение по умолчанию зависит от модели устройства.)

Цветовое пространство

Выбор цветового пространства (стр. 47) для вывода сигнала через HDMI. Эта функция доступна, если проигрыватель подключен с помощью кабеля HDMI.

YCbCr 4:4:4* Установка для цветового пространства значения YCbCr 4:4:4.

- YCbCr 4:2:2** Установка для цветового пространства значения YCbCr 4:2:2.
- Full RGB** Если при выборе значения “RGB” черные и белые тона на экране слишком блеклые, выберите этот элемент. Данный параметр работает, когда подключенный компонент поддерживает диапазон RGB 0–255.
- RGB** Видеосигнал выводится в нормальном диапазоне сигналов.

Примечание

- Эта функция доступна, только если телевизор поддерживает эту функцию.

HDMI Deep Color

Если телевизор и/или аудио/видео ресивер совместим с функцией “Deep Color” (стр. 47), установите этот параметр в соответствии с характеристиками телевизора или аудио/видео ресивера. Эта функция доступна, если проигрыватель подключен с помощью кабеля HDMI.

30 bits, 36 bits, Выкл*

HDMI 1080p 24Hz

При этом сигнал BD-Video будет выводиться с частотой кадров 24 Гц в режиме HDMI 1080p 24Hz. С помощью этой функции воспроизведение видео будет более сглаженным. Эта функция доступна, только если ее поддерживает телевизор или аудио/видео ресивер. Для получения дополнительной информации о форматах вывода см. раздел “Форматы вывода видео” (стр. 40).

Авто*, Выкл

Примечание

- Если установлено другое разрешение, кроме 1080p, этот параметр будет отключен.

Видео обработка

Шумоподавление

Для параметра Шумоподавление можно установить уровень от 0 до 3. 0 соответствует выключенному состоянию, а 3 – максимальный уровень.

0, 1, 2*, 3

Режим деинтерлейсинга

Выбор способа обнаружения видеосигнала. Для обычного использования выберите значение Авто. Если на экране появляются помехи в виде горизонтальных полос, установите для данного параметра значение Пленка/ВИДЕО, чтобы устранить шумы.

Авто*, Пленка, ВИДЕО

Сохранение экрана

Можно включить режим сохранения экрана, если проигрыватель не используется в течение определенного времени. Можно выбрать встроенные изображения или фотографии для слайд-шоу.

Советы

- Для использования слайд-шоу в качестве функции сохранения экрана создайте папку “autorict” в корневом каталоге запоминающего устройства USB, поместите в нее 3 или более файлов фотографий (в формате JPEG, GIF и PNG) и подключите запоминающее устройство USB к проигрывателю.
- Функции “Порядок воспроизведения Слайд-Шоу” и “Перемещение” работают, если слайд-шоу используется в качестве функции сохранения экрана. Эти настройки синхронизируются с настройками слайд-шоу фотографий в экранном меню (стр. 27).

Время

Можно задать время (в минутах) для активации режима сохранения экрана. Если проигрыватель не используется в течение определенного времени, аппарат автоматически активирует режим сохранения экрана.

1, 5*, 10

Порядок воспроизведения Слайд-Шоу

Можно включить или выключить функцию перемешивания для режима сохранения экрана (слайд-шоу).

Нормальный* Фотографии отображаются в обычном порядке.

Перемешать Фотографии отображаются в случайном порядке.

Перемещение

Можно выбрать тип перемещения для режима сохранения экрана (слайд-шоу).

НЕТ*, Обновление слева, Обновление справа, Обновление вверх, Обновление вниз, Обновление внутрь, Обновление наружу, Смешивание, Плавно исчезать, Чересстрочная гориз., Чересстрочная верт., Раздел. гор. внутрь, Раздел. верт. внутрь, Раздел. гор. наружу, Раздел. верт. наружу

Скрытые субтитры

Настройки субтитров

Установка необходимости отображения скрытых субтитров. Если выбрано значение Авто, цифровые скрытые субтитры будут отображаться с настройками по умолчанию. Если выбрано значение Пользовательские, пользователь может настроить отображение скрытых субтитров (Цвет шрифта, Размер шрифта и т. д.) вручную.

Авто, Пользовательские

Цвет шрифта, Размер шрифта, Стилль шрифта, Прозрачность шрифта, Ширина линий шрифта, Цвет линии шрифта, Цвет фона, Прозрачность фона, Цвет окна, Прозрачность окна

Настройка шрифта, фона и параметров окна, используемых для показа скрытых субтитров, когда для параметра “Настройки субтитров” выбрано значение “Пользовательские”.

■ Настройка звука



Установки по умолчанию обозначены символом “*”.

Режим CD

HDMI

Можно установить ограничение для вывода данных через HDMI во время работы в режиме CD (стр. 23).

Выкл Выключение всех схем HDMI во время работы в режиме CD.

Только аудио* Выключение вывода видеобразия HDMI (отображается черный экран) и вывод только аудиосигнала через гнездо HDMI во время работы в режиме CD.

Аудиовыход

Коаксиальный / Оптический

Можно выбрать режим вывода для гнезда COAXIAL и разъема OPTICAL. Для получения дополнительной информации о форматах вывода см. раздел “Форматы вывода аудио” (стр. 41).

Bitstream Вывод необработанного цифрового сигнала. Вторичное аудио не выводится.

PCM Вывод 2-канального звука в формате PCM.

Перекодировать* Вывод потока данных вторичного аудио.

Выкл Приглушение звука.

HDMI

Можно выбрать режим вывода разъема HDMI. Для получения дополнительной информации о настройке элементов меню см. раздел “Коаксиальный / Оптический” (стр. 39). Для получения дополнительной информации о форматах вывода см. раздел “Форматы вывода аудио” (стр. 41).

Bitstream*, PCM, Перекодировать, Выкл

Примечание

- Для вывода аудио в формате HD (Dolby TrueHD или DTS-HD Master Audio) посредством разъема HDMI, установите для параметра “Разрешение HDMI” значение “Авто” или значение выше, чем 720p (стр. 37).

Дискретизация

Можно выбрать частоту дискретизации цифрового аудиосигнала. Эта функция работает при выводе аудиосигнала через гнездо COAXIAL или разъем OPTICAL.

48K* Максимальная частота дискретизации при выводе цифрового PCM-сигнала составляет 48 кГц.

96K Максимальная частота дискретизации при выводе цифрового PCM-сигнала составляет 96 кГц.

192K Максимальная частота дискретизации при выводе цифрового PCM-сигнала составляет 192 кГц.

DRC

Можно установить для параметра DRC (компрессия динамического диапазона) (стр. 48) значение “Вкл.” или “Выкл.” Авто. При установке значения Авто параметр DRC включается автоматически для источника с информацией DRC в формате Dolby TrueHD. Параметр DRC уменьшает громкость чрезмерно громких звуков, таких как взрывы, и повышает громкость диалогов. Это удобно при просмотре фильмов в ночное время.

Выкл, Вкл, Авто*

Выход SACD / DSD файлов

Метод

Можно выбрать формат аудиовыходов и гнезда выхода, используемые при воспроизведении дисков SA-CD и файлов DSD.

DSD (HDMI)* Сигналы DSD выводятся через гнездо HDMI при воспроизведении дисков SA-CD или файлов DSD. (Аналоговый выход приглушен.)

PCM (HDMI & A.out) Сигналы PCM выводятся через гнездо HDMI и гнезда AUDIO OUT. (Вывод аудиосигналов через гнезда AUDIO OUT осуществляется с микшированием до 2-канального сигнала.)

SACD область

Можно выбрать приоритет воспроизведения 2-канального (стерео) или многоканального содержимого, если диск SA-CD содержит оба типа содержимого.

Мультисистемный*, Стерео

Установки колонок

2ch Downmix

Можно выбрать способ микширования до аналогового 2-канального сигнала из сигнала Стерео или Lt/Rt.

Стерео* Установка вывода канала в стереофоническом режиме, что обеспечивает вывод звука только из двух фронтальных динамиков.

Lt/Rt Выберите это значение, если данный аппарат подключен к декодеру Dolby Pro Logic. Звук задних динамиков микшируется в 2-канальный стереофонический звук.

Пост-обработки

Микширование

Разбиение 2-канального аудиосигнала на несколько каналов. Для разбиения на несколько каналов выберите значение DTS NEO:6, затем выберите режим Кинотеатр или Музыка.

Выкл*, DTS NEO:6

■ Информация о системе



Отображение версии программного обеспечения и MAC-адреса (стр. 48).

Форматы вывода аудио/видео

■ Форматы вывода видео

Если для параметра ТВ система установлено значение NTSC

Содержание	Разрешение HDMI (стр. 37)							
	Авто	Исходные параметры диска	4К (*3)	1080p	1080i	720p	480p/576p	480i/576i
BD-Video с содержимым в формате 1080p/24 Гц	*1	1080p 24 Гц	4К (2160p) 24 Гц	1080p 24 Гц/ 60 Гц *4	1080i 60 Гц	720p 60 Гц	480p	480i
BD-Video без содержимого в формате 1080p/24 Гц	*1	*2	4К (2160p) 30 Гц	1080p 60 Гц	1080i 60 Гц	720p 60 Гц	480p	480i
DVD-Video	*1	*2	4К (2160p) 30 Гц	1080p 60 Гц	1080i 60 Гц	720p 60 Гц	480p	480i
Прочее	*1	*1	4К (2160p) 30 Гц	1080p 60 Гц	1080i 60 Гц	720p 60 Гц	480p	480i

Если для параметра ТВ система установлено значение PAL

Содержание	Разрешение HDMI (стр. 37)							
	Авто	Исходные параметры диска	4К (*3)	1080p	1080i	720p	480p/576p	480i/576i
BD-Video с содержимым в формате 1080p/24 Гц	*1	1080p 24 Гц	4К (2160p) 24 Гц	1080p 24 Гц/ 50 Гц *4	1080i 50 Гц	720p 50 Гц	576p	576i
BD-Video без содержимого в формате 1080p/24 Гц	*1	*2	4К (2160p) 25 Гц	1080p 50 Гц	1080i 50 Гц	720p 50 Гц	576p	576i
DVD-Video	*1	*2	4К (2160p) 25 Гц	1080p 50 Гц	1080i 50 Гц	720p 50 Гц	576p	576i
Прочее	*1	*1	4К (2160p) 25 Гц	1080p 50 Гц	1080i 50 Гц	720p 50 Гц	576p	576i

*1 Максимальное разрешение, поддерживаемое подключенным к проигрывателю телевизором

*2 Разрешение и частота исходного диска

*3 Доступно только в случае, если для параметра 4К Масштабирование (стр. 37) установлено значение Вкл

*4 1080 p 24 Гц (если телевизор поддерживает формат 1080p 24 Гц и для параметра HDMI 1080p 24Hz (стр. 38) установлено значение Авто) или 1080p 50/60 Гц

Если для параметра ТВ система установлено значение Мультисистемный

Если для параметра ТВ система установлено значение Мультисистемный, видеосигналы выводятся с помощью видеосистемы (NTSC/PAL) источника. Для получения дополнительной информации о разрешении и частоте каждой видеосистемы см. представленные выше таблицы.

Примечания

- Чтобы просматривать видеоизображения с каждым разрешением, они должны поддерживаться телевизором.
- Независимо от частоты содержимого видеосигналы выводятся с частотой 60 Гц, если для параметра ТВ система (стр. 37) установлено значение NTSC, и с частотой 50 Гц, если установлено значение PAL.

■ Форматы вывода аудио

Формат источника	Гнездо HDMI			Гнезда DIGITAL OUT (COAXIAL / OPTICAL)			Гнездо AUDIO OUT
	Bitstream (*1)	PCM (*1)	Перекодировать (*1)	Bitstream (*1)	PCM (*1)	Перекодировать (*1)	
PCM 2-канальный	PCM 2-канальный	PCM 2-канальный	PCM 2-канальный *2	PCM 2-канальный	PCM 2-канальный	PCM 2-канальный *2	2-канальный
PCM 5.1-канальный	PCM 5.1-канальный	PCM 5.1-канальный	PCM 5.1-канальный *2	PCM 2-канальный	PCM 2-канальный	PCM 2-канальный *2	2-канальный
PCM 7.1-канальный	PCM 7.1-канальный	PCM 7.1-канальный	PCM 7.1-канальный *2	PCM 2-канальный	PCM 2-канальный	PCM 2-канальный *2	2-канальный
Dolby Digital	Dolby Digital	PCM до 5.1-канального	Dolby Digital	Dolby Digital	PCM 2-канальный	Dolby Digital	2-канальный
Dolby Digital Plus	Dolby Digital Plus	PCM до 7.1-канального	Dolby Digital Plus *2	Dolby Digital	PCM 2-канальный	Dolby Digital	2-канальный
Dolby TrueHD	Dolby TrueHD	PCM до 7.1-канального	Dolby TrueHD *2	Dolby Digital	PCM 2-канальный	Dolby Digital	2-канальный
DTS	DTS	PCM до 5.1-канального *3	DTS *4	DTS	PCM 2-канальный *3	DTS *4	2-канальный *3
DTS HD High Resolution	DTS-HD High Resolution	PCM до 7.1-канального *3	DTS-HD High Resolution *5	DTS	PCM 2-канальный *3	DTS *4	2-канальный *3
DTS-HD Master Audio	DTS-HD Master Audio	PCM до 7.1-канального *3	DTS-HD Master Audio *5	DTS	PCM 2-канальный *3	DTS *4	2-канальный *3

*1 До настроек Аудиовыход (стр. 39)

*2 Вывод сигнала в формате Dolby Digital для вторичного аудио, включая звуки нажатия кнопки и звуковые эффекты

*3 Аудиосигнал не выводится, если воспроизводится содержимое запоминающего устройства USB, DLNA или сетевых служб

*4 Перекодирование не выполняется, если воспроизводится содержимое запоминающего устройства USB, DLNA или сетевых служб (аудиосигнал выводится в том же формате, что и Bitstream)

*5 Вывод сигнала в формате DTS для вторичного аудио, включая звуки нажатия кнопки и звуковые эффекты. Однако перекодирование источника не выполняется, если воспроизводится содержимое запоминающего устройства USB, DLNA или сетевых служб (аудиосигнал выводится в том же формате, что и Bitstream)

Формат вывода аудио для дисков SA-CD и файлов DSD

Параметры Выход SACD / DSD файлов (стр. 39)		Гнездо HDMI	Гнезда DIGITAL OUT (COAXIAL / OPTICAL)	Гнездо AUDIO OUT
Метод	SACD область			
DSD (HDMI)	Мультисистемный	DSD до 5.1-канального	Не выводится	Не выводится
	Стерео	DSD 2-канальный	Не выводится	Не выводится
PCM (HDMI & A.out)	Мультисистемный	PCM до 5.1-канального	Не выводится	2-канальный
	Стерео	PCM 2-канальный	Не выводится	2-канальный

Обновление программного обеспечения

По мере необходимости будет выпускаться программное обеспечение с новыми функциями и улучшениями. Рекомендуется регулярно обновлять программное обеспечение проигрывателя до последней версии.

Проверить наличие обновления программного обеспечения можно по адресу:
<http://download.yamaha.com/>

Примечание

- Не извлекайте запоминающее устройство USB, не переводите проигрыватель в режим ожидания и не отсоединяйте кабель питания/сетевой кабель во время обновления программного обеспечения.

■ Обновление программного обеспечения

1. Выполните подготовку к обновлению программного обеспечения.

При обновлении программного обеспечения с запоминающего устройства USB:

- ① Сохраните файл с пакетом обновления в соответствующую папку на запоминающем устройстве USB. Для получения дополнительной информации см. инструкцию, прилагаемую к файлу с пакетом обновления.
- ② Подключите запоминающее устройство USB.

При обновлении программного обеспечения по сети:

Убедитесь, что проигрыватель подключен к сети.

3. Выполните обновление программного обеспечения, следуя указаниям на экране.

Обновление завершено. Система будет перезапущена.

2. Выберите способ обновления и запустите обновление в меню УСТАНОВКИ.

- ① Нажмите **SETUP** для отображения экрана меню УСТАНОВКИ.
- ② Выберите Общие установки → Система → ОБНОВИТЬ.
- ③ Выберите, где содержится файл с пакетом обновления, с USB устройства или с сети Network.

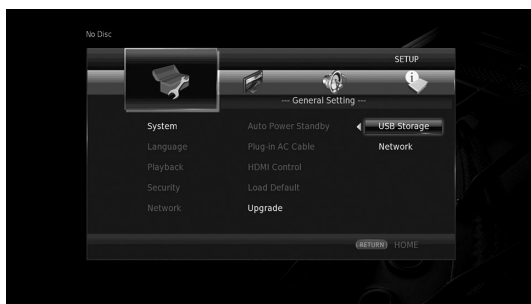

Система выполнит поиск файла с пакетом обновления.







Устранение неисправностей

Если проигрыватель функционирует неправильно, обратитесь к приведенной ниже таблице. В случае, если проблема не указана в таблице или проблему не удалось устранить, выключите проигрыватель, отсоедините кабель питания и обратитесь к ближайшему авторизованному дилеру или в сервисный центр Yamaha.

■ Питание

Неисправность	Вероятная причина и методы устранения
Нет питания.	<ul style="list-style-type: none"> – Правильно подсоедините прилагаемый кабель питания переменного тока. – Нажмите кнопку  на передней панели, чтобы включить питание.
Питание проигрывателя выключается.	<ul style="list-style-type: none"> – Проигрыватель автоматически отключается через 20 минут бездействия (отсутствие воспроизведения), когда включена функция автоматического режима ожидания (стр. 34).





■ Основные операции

Неисправность	Вероятная причина и методы устранения
Пульт дистанционного управления не работает.	<ul style="list-style-type: none"> – Используйте пульт дистанционного управления в пределах его рабочего диапазона (стр. 11). – Замените батарейки (стр. 11). – Проверьте настройки идентификационного кода основного аппарата и пульта дистанционного управления. Идентификатор пульта дистанционного управления основного устройства можно изменить после сброса основного устройства. В этом случае проверьте идентификатор пульта дистанционного управления на основном устройстве и при необходимости установите его снова (стр. 11).
Кнопки не работают.	<ul style="list-style-type: none"> – Включите телевизор, подсоединенный к проигрывателю, и выполните начальные настройки (стр. 19). – Чтобы сбросить настройки проигрывателя, нажмите и удерживайте кнопку  на передней панели более 5 секунд, а затем отпустите ее. – Для полной перезагрузки проигрывателя отсоедините кабель питания от сети переменного тока на 30 секунд или более, затем снова подсоедините его и включите проигрыватель.
Пароль забыт.	<ul style="list-style-type: none"> – Одновременно нажмите и удерживайте кнопки , ,  и  на передней панели, если диск не вставлен и воспроизведение остановлено, чтобы сбросить все настройки проигрывателя, в том числе настройки безопасности (стр. 35), и восстановить значения по умолчанию. После автоматического выключения питания нажмите кнопку  для его повторного включения.

■ Воспроизведение диска

Неисправность	Вероятная причина и методы устранения
Лоток для дисков не открывается или не закрывается.	<ul style="list-style-type: none"> – Лоток для дисков блокируется, когда выбрана любая сетевая служба. – Лоток для дисков блокируется, когда проигрыватель находится в режиме приема данных Miracast. Нажмите Miracast для выхода из режима Miracast (стр. 25).
Диск не воспроизводится в проигрывателе.	<ul style="list-style-type: none"> – Извлеките диск и очистите его (стр. 5). – Убедитесь, что диск правильно введен (ровно лежит в лотке, этикеткой вверх) (стр. 5). – Используйте диск, поддерживаемый проигрывателем (стр. 3). – Извлеките диск и проверьте, поддерживаются ли такие диски проигрывателем (стр. 3). – Проверьте региональный код (стр. 3). – Проверьте диск на предмет дефектов, установив другой диск. – Диски CD-R/RW, DVD+R/RW/R DL и DVD-R/RW/R DL должны быть finalized (стр. 3). – Если проигрыватель находится в режиме CD, диски, отличные от музыкальных CD и SA-CD, не воспроизводятся (стр. 23).
Видео останавливается.	<ul style="list-style-type: none"> – Проигрыватель прекращает воспроизведение в случае толчка или вибрации.
Проигрыватель издает щелчок в момент начала воспроизведения или загрузки диска.	<ul style="list-style-type: none"> – Данные звуки не указывают на неисправность проигрывателя и являются обычными условиями работы.
Для начала воспроизведения диска Blu-ray требуется некоторое время.	<ul style="list-style-type: none"> – При загрузке диска Blu-ray проигрыватель осуществляет поиск запоминающего устройства USB, используемого в качестве запоминающего устройства для функции BD-Live (стр. 30). Для уменьшения времени ожидания оставляйте запоминающее устройство USB присоединенным к одному из разъемов (лицевому/заднему) проигрывателя (стр. 17).

■ Изображение

Неисправность	Вероятная причина и методы устранения
Отсутствует изображение.	<ul style="list-style-type: none"> – Убедитесь, что кабели правильно подключены (стр. 12). – Убедитесь, что для подключаемого телевизора или аудио/видео ресивера установлен правильный вход. – Извлеките диск или остановите воспроизведение, затем одновременно нажмите и удерживайте кнопки  и  на передней панели, чтобы восстановить значения разрешения видео по умолчанию. <p>Если изображение по-прежнему отсутствует, нажмите и удерживайте кнопку  на передней панели в течение приблизительно 5 секунд, чтобы переключиться в режим NTSC/PAL.</p> <ul style="list-style-type: none"> – Если установлено значение Исходные параметры диска, выводится сигнал, несовместимый с подключенным телевизором. Измените настройки для вывода сигнала, совместимого с подключенным телевизором (стр. 37). – Убедитесь в том, что воспроизводимый диск или файл совместимы с данным проигрывателем (стр. 3). – Выключите режим CD и Pure Direct (стр. 23).
Изображение на экране застыло и кнопки управления не функционируют.	<ul style="list-style-type: none"> – Нажмите , затем повторите запуск воспроизведения. – Выключите питание и снова включите его. – Чтобы сбросить настройки проигрывателя, нажмите и удерживайте кнопку  на передней панели более 5 секунд, а затем отпустите ее.
Разрешение выводимого видео не соответствует требуемому.	<ul style="list-style-type: none"> – Установите требуемое разрешение (стр. 37).
Широкоэкранное изображение растянуто по вертикали, либо на экране присутствуют черные полосы вверху и внизу. Либо видео с соотношением 4:3 вытянуто по горизонтали.	<ul style="list-style-type: none"> – Измените соотношение сторон экрана телевизора (стр. 37).
На экране появляются помехи в виде квадратов (мозаика).	<ul style="list-style-type: none"> – Блоки в изображениях могут быть видны в эпизодах с быстрым движением из-за характеристик технологии сжатия цифрового изображения.

■ Звук

Неисправность	Вероятная причина и методы устранения
Звук отсутствует или искажен.	<ul style="list-style-type: none"> – Убедитесь, что аудиокабель подключен правильно (стр. 12). – Увеличьте уровень громкости телевизора или аудио/видео ресивера. – Звук будет отсутствовать в режиме стоп-кадра и ускоренного перехода вперед и назад (стр. 9). – Звук может не выводиться в зависимости от состояния записи, например в случае записи сигнала, отличного от звукового, или нестандартного сигнала в качестве звукового сопровождения диска (стр. 3). – Убедитесь в том, что воспроизводимый диск или файл совместимы с данным проигрывателем (стр. 3). – Если при воспроизведении в режиме CD звук прерывается, выключите режим CD (стр. 23).
Левый и правый каналы звука заменены местами, либо звук воспроизводится только с одной стороны.	<ul style="list-style-type: none"> – Проверьте аудиоподключения (стр. 14).
Не слышен желаемый тип аудио и/или количество каналов.	<ul style="list-style-type: none"> – См. параметр “Аудиовыход” и раздел “Форматы аудиовыходов” (стр. 39, стр. 41).
Не слышен звук при использовании функции PIP (вторичное аудио).	<ul style="list-style-type: none"> – Установите для параметра Коаксиальный / Оптический или HDMI значение PCM/Перекодировать (стр. 39). – Для прослушивания вторичного аудио нажмите кнопку 2ND AUDIO (стр. 9). – В зависимости от диска, возможно, потребуется включить параметр вторичного аудио в главном меню диска (стр. 8).

■ Сеть

Неисправность	Вероятная причина и методы устранения
<p>Не устанавливается соединение с Интернетом.</p>	<ul style="list-style-type: none"> – При подключении к Интернету путем выбора Проводное соединение в меню Тип соединения подключите сетевой кабель надлежащим образом (стр. 36). – Включите подсоединенное оборудование, например, широкополосный маршрутизатор или модем. – Правильно подключите широкополосный маршрутизатор и/или модем. – Если значение Беспроводные выбрано в меню Тип соединения, но требуется подключиться к Интернету посредством сети Ethernet, выберите значение Проводное соединение (стр. 36). – Выберите значение Беспроводные в меню Тип соединения, если необходимо подключиться к Интернету с помощью беспроводной сети (стр. 36).
<p>Не удается загрузить содержимое BD-Live.</p>	<ul style="list-style-type: none"> – Убедитесь, что проигрыватель подключается к Интернету. См. раздел “Проверка соединения” (стр. 36). – Подсоедините запоминающее устройство USB соответствующим образом. Убедитесь в том, что запоминающее устройство USB подключено к разъему USB проигрывателя (стр. 17). – Убедитесь в том, что диск Blu-ray поддерживает BD-Live. – Подсоедините запоминающее устройство USB с файловой системой FAT16, FAT32 или NTFS. – Рекомендуется подключать запоминающее устройство USB с объемом свободного пространства не менее 2 Гб. Если свободного пространства недостаточно, выполните форматирование запоминающего устройства USB. (стр. 34) – Обратитесь к руководству пользователя, прилагаемому к диску, или проконсультируйтесь с производителем диска.
<p>Не удается обнаружить сервер DLNA.</p>	<ul style="list-style-type: none"> – Убедитесь, что проигрыватель подключается к сети. См. раздел “Проверка соединения” (стр. 36). – Включите подсоединенное оборудование, например, широкополосный маршрутизатор или сервер. – Убедитесь, что проигрыватель и сервер подключены к одному маршрутизатору (или точке доступа). – В зависимости от сервера DLNA, может потребоваться разрешить на сервере доступ проигрывателю. – В зависимости от сервера DLNA, может потребоваться изменение настройки межсетевое экрана.
<p>Не удается воспроизвести файл, находящийся на сервере DLNA.</p>	<ul style="list-style-type: none"> – Убедитесь в том, что файл можно воспроизвести (стр. 3). – Проверьте настройки сервера DLNA. – Качество воспроизведения и работы может зависеть от условий домашней сети.
<p>Не удается подключиться к Интернету по беспроводной сети.</p>	<ul style="list-style-type: none"> – Убедитесь, что беспроводной маршрутизатор включен. – Расстояние приема сигнала может уменьшаться в зависимости от окружающих условий, например материала стен, условий приема радиоволн и наличия препятствий между проигрывателем и маршрутизатором. Расположите проигрыватель и беспроводной маршрутизатор ближе друг к другу. – Устройства, использующие частотный диапазон 2,4 ГГц, например микроволновая печь или беспроводные устройства, могут препятствовать работе соединения. Расположите проигрыватель вдали от таких устройств или выключите эти устройства. – Если подключение к Интернету по беспроводной сети все еще невозможно после выполнения двух вышеупомянутых решений, попробуйте выполнить подключение по Ethernet, выбрав значение Проводное соединение в меню Тип соединения (стр. 36).
<p>Не удается найти беспроводную сеть или связь прерывается.</p>	<ul style="list-style-type: none"> – Убедитесь, что беспроводной маршрутизатор включен. – Переместите проигрыватель ближе к маршрутизатору или измените ориентацию проигрывателя или антенны маршрутизатора. – Если не удается настроить беспроводное подключение с помощью функции WPS, выберите другой вариант (Поиск или Вручную) (стр. 19). – Убедитесь, что на работу беспроводной связи не оказывают влияние микроволновые печи, беспроводные радиотелефоны или другие расположенные рядом устройства Wi-Fi. – Микроволновые печи, беспроводные радиотелефоны и другие расположенные рядом устройства беспроводной связи могут создавать помехи в работе беспроводной сети. Выключите подобные устройства. – Убедитесь, что межсетевые экраны в сети не запрещают установку беспроводного соединения для проигрывателя. – Если беспроводная сеть не работает должным образом у вас дома, попробуйте установить проводное подключение.

■ Сообщения на экране

– При воспроизведении неподходящего диска или при возникновении ошибки во время работы на экране телевизора будут появляться следующие сообщения.

Сообщение об ошибке	Вероятная причина и методы устранения
Неподдерживаемый файл	– Файл не поддерживается проигрывателем. См. раздел “Типы дисков/файлов, которые можно использовать с этим проигрывателем” (стр. 3).
Неправильный код региона!	– Несовместимый региональный код диска. См. раздел “Информация об управлении регионами видеофрагментов Blu-ray/DVD” (стр. 3).
Ошибка сети.	– Не удается подключить проигрыватель к сети. Проверьте подключение (стр. 15) и параметр Сеть (стр. 36).
Сеть ОК, ошибка прокси сервера.	– Не удается подключить проигрыватель к прокси-серверу. См. раздел “Настройки прокси-сервера” (стр. 36).
Подключение BD-live запрещено в меню УСТАНОВКИ	– Подключение BD-Live запрещено. См. раздел “BD-Live соединения” (стр. 36).
Обновление не удалось по ряду причин!	– Ошибка обновления. Убедитесь, что файл обновления не поврежден и доступен для чтения.
IP адрес введен неверно! Пожалуйста попробуйте снова.	– Введенное значение параметра “Настройка IP” неверно. Введите верное значение.

AVCHD

AVCHD — это новый формат (стандарт) для видеокамер высокого разрешения, которые могут быть использованы для записи и воспроизведения изображения HD с высоким разрешением.

BD-Live™

BD-Live является стандартом Blu-ray, использующим сетевое подключение, и позволяет выходить в сеть с помощью проигрывателя и загружать рекламные видеоролики и другие данные.

BDMV

BDMV (Blu-ray Disc Movie, диск с фильмом) представляет собой один из прикладных форматов, используемых для дисков BD-ROM, и является одним из форматов, доступных для дисков Blu-ray. BDMV является форматом записи, эквивалентным формату DVD-Video в соответствии со стандартом DVD.

Blu-ray 3D™

Функция Blu-ray 3D позволяет просматривать полноразмерные изображения высокой четкости в формате 3D.

BONUSVIEW™

При использовании дисков с поддержкой BONUSVIEW можно одновременно воспроизводить дополнительный видеоканал для двух экранов, дополнительный аудиоканал и субтитры. Во время воспроизведения на основном экране отображается небольшой дополнительный экран (картинка в картинке).

Скрытые субтитры

Скрытые субтитры являются разновидностью субтитров, и разница между ними заключается в том, что субтитры предназначены для слышащих людей, а скрытые субтитры – для людей с нарушениями слуха. В субтитрах нечасто отображается все звучание.

Например, скрытые субтитры показывают звуковые эффекты (например, “телефонный звонок” и “шаги”), в то время как они не отображены в субтитрах. Перед выбором данной настройки убедитесь, что на диске содержится информация закрытого заголовка.

Цветовое пространство

Цветовое пространство – это воспроизводимый цветовой диапазон. RGB – это цветовое пространство на основе цветовой модели RGB (красный, зеленый и синий), которое обычно используется в компьютерных мониторах.

YCbCr – это цветовое пространство на основе сигнала яркости (Y) и двух сигналов различия цвета (Cb и Cr).

Deep Color

Функция Deep Color предполагает использование различной глубины цвета на дисплеях по сравнению с глубиной в 24 бита в предыдущих версиях стандарта HDMI. Дополнительная битовая глубина позволяет телевизорам высокой четкости и другим дисплеям отображать не миллионы, а миллиарды цветов, а также устранять цветовые полосы на экране и обеспечивать плавные тональные переходы и тонкие градации цветов. Увеличенная контрастность позволяет отобразить гораздо больше оттенков серого в переходе от черного цвета к белому. Кроме того, Deep Color увеличивает число возможных цветов в пределах границ, определяемых цветовым пространством RGB или YCbCr.

DLNA

Стандарт DLNA (Digital Living Network Alliance) предназначен для удобной передачи цифрового медиасодержимого по домашней сети, и с помощью этого проигрывателя на телевизоре можно воспроизводить цифровое содержимое, хранящееся на компьютере с установленным программным обеспечением сервера DLNA или другом устройстве, поддерживающим DLNA. Чтобы подключить проигрыватель к серверу DLNA, необходимо выполнить ряд настроек на сервере DLNA или устройстве. Для получения дополнительной информации см. документацию программного обеспечения сервера DLNA или устройства с поддержкой DLNA.

Dolby Digital

Система звука, разработанная компанией Dolby Laboratories Inc., которая придает атмосферу кинотеатра при просмотре фильмов, в случае, если данный аппарат подключен к процессору или усилителю системы Dolby Digital.

Dolby Digital Plus

Система звука, разработанная в качестве расширения к Dolby Digital. Эта технология кодирования аудио поддерживает 7.1 многоканальный объемный звук.

Dolby TrueHD

Dolby TrueHD представляет собой технологию кодирования без потерь, поддерживающую до 8 каналов многоканального объемного звука для оптических дисков нового поколения. Воспроизводимый звук с точностью до бита повторяет оригинальный источник.

DRC (Управление динамическим диапазоном)

DRC позволяет регулировать диапазон между наиболее громкими и тихими звуками (динамический диапазон) для воспроизведения со средней громкостью. Используйте эту функцию, если трудно различить диалог или если при воспроизведении можно потревожить соседей.

DTS

Представляет собой систему цифрового звука, разработанную компанией DTS, Inc. для использования в кинотеатрах.

DTS-HD High Resolution Audio

DTS-HD High Resolution Audio – это новая технология, разработанная для формата нового поколения оптических дисков с данными высокой четкости.

DTS-HD Master Audio

DTS-HD Master Audio – это технология сжатия аудиосигнала без потерь, разработанная для формата нового поколения оптических дисков с данными высокой четкости.

FLAC

FLAC (Free Lossless Audio Codec) – это открытый формат файлов для сжатия аудиоданных без потерь. Несмотря на то, что по степени сжатия он уступает другим форматам сжатия аудиосигналов, качество звука при этом зачастую выше.

HDMI

HDMI (Мультимедийный интерфейс высокой четкости) представляет собой интерфейс, который позволяет осуществлять передачу видеосигнала и аудиосигнала через общее цифровое подключение. Подключение HDMI используется для вывода в цифровой форме без ухудшения качества стандартных видеосигналов и видеосигналов высокого разрешения, а также многоканальных аудиосигналов на аудио/видео устройства, такие как телевизоры, оснащенные разъемом HDMI.

Letterbox (LB 4:3)

Формат экрана с черными полосами в верхней и нижней частях изображения, позволяющий просмотр широкоэкранный материал (16:9) на подключенном телевизоре формата 4:3.

Звук в формате Linear PCM

Linear PCM представляет собой формат записи сигнала, используемый для аудиодисков CD, а также некоторых дисков DVD и Blu-ray. Звук на аудиодисках CD записывается с частотой дискретизации 44,1 кГц и разрядностью 16 бит. (Звук записывается в диапазоне частот от 48 кГц с разрядностью 16-бит до 96 кГц с разрядностью 24 бита на дисках DVD и в диапазоне от 48 кГц с разрядностью 16 бит до 192 кГц с разрядностью 24 бит на дисках Blu-ray.)

Mac-адрес

Mac-адрес – это уникальное значение, присваиваемое сетевому устройству для его идентификации.

Pan Scan (PS 4:3)

Формат экрана, который отрезает боковые стороны изображения и позволяет просмотр широкоэкранный материал (16:9) на подключенном телевизоре формата 4:3.

Субтитры

Представляют собой строки текста, появляющиеся в нижней части экрана, которые используются для перевода или расшифровки диалога. Они записаны на многих дисках DVD и Blu-ray.

x.v.Color

Функция x.v.Color позволяет воспроизводить большую цветовую гамму, чем ранее, выводя практически все цвета, воспринимаемые человеческим глазом.

Технические характеристики

■ Общая часть

Источник питания

[Модели для Великобритании, Европы, России и Австралии]	110–240 В переменного тока, 50 Гц
[Модели для Азии, Центральной и Южной Америки]	110–240 В переменного тока, 50/60 Гц
[Другие модели]	110–240 В переменного тока, 60 Гц
Потребляемая мощность	19 Вт
Потребление электроэнергии в режиме ожидания	
HDMI контроль Выкл, Режим Network Standby Выкл	0,4 Вт
HDMI контроль Вкл, Режим Network Standby Выкл	0,4 Вт
HDMI контроль Выкл, Режим Network Standby Вкл	
Проводное	2,5 Вт
Беспроводное	2,4 Вт
HDMI контроль Вкл, Режим Network Standby Вкл	
Проводное	2,5 Вт
Беспроводное	2,4 Вт
Размеры (Ш Ч В Ч Г, включая выступы)	435 Ч 86 Ч 257 мм
Вес	2,7 кг

■ Аудиохарактеристики

Уровень выходного аудиосигнала (1 кГц, 0 дБ)	
Blu-ray Disc/DVD/CD-DA	2 ± 0,3 В
Соотношение “сигнал/шум”	
Blu-ray Disc/DVD/CD-DA	115 дБ
Динамический диапазон	
Blu-ray Disc/DVD	105 дБ
CD-DA	100 дБ
Гармонические искажения (1 кГц)	
Blu-ray Disc/DVD/CD-DA	0,003%
Частотная характеристика	
Blu-ray Disc/DVD	от 4 Гц до 22 кГц (частота дискретизации 48 кГц) от 4 Гц до 44 кГц (частота дискретизации 96 кГц)
CD-DA	от 4 Гц до 20 кГц

■ Входные/выходные терминалы

HDMI Выход	Разъем типа А Ч 1 480i/576i/480p/576p/720p/1080i/1080p/1080p при 24 Гц/4К(2160p) при 24 Гц, Поддержка Deep Color, x.v. Color
Цифровой выход	Оптический Ч 1, коаксиальный Ч 1
Аналоговый аудиовыход	Микшированный 2-канальный Ч 1
USB	Разъем типа А Ч 2
Беспроводная сеть LAN	Стандарт: IEEE 802.11 b/g/n Частотный диапазон: 2,4 ГГц
Прочее оборудование	Ethernet Ч 1

* Содержимое данного руководства касается последних технических характеристик на дату публикации. Для получения последней версии руководства зайдите на веб-сайт компании Yamaha и загрузите файл с руководством.

■ Авторское право

Примечание

– Аудиовизуальный материал может содержать работы, защищенные авторским правом, которые не должны записываться без разрешения владельца авторского права. Обратитесь к соответствующим законам вашей страны.



“Blu-ray Disc™”, “Blu-ray™”, “Blu-ray 3D™”, “BD-Live™”, “BONUSVIEW™” и соответствующие логотипы являются товарными знаками Blu-ray Disc Association.



является товарным знаком DVD Format/Logo Licensing Corporation.

■ DOLBY AUDIO

Произведено по лицензии Dolby Laboratories. Dolby, Dolby Audio и символ в виде двух букв D являются товарными знаками Dolby Laboratories.



Патенты DTS см. на веб-сайте <http://patents.dts.com>. Произведено по лицензии DTS Licensing Limited, DTS, DTS-HD, соответствующий символ, а также сочетание надписи DTS-HD и символа являются зарегистрированными товарными знаками, а DTS-HD Master Audio является товарным знаком DTS, Inc. © DTS, Inc. Все права защищены.



“HDMI,” логотип “HDMI” и словосочетание High-Definition Multimedia Interface являются товарными знаками или зарегистрированными товарными знаками HDMI Licensing LLC в США и других странах.

x.v.Color™

“x.v.Color” и логотип “x.v.Color” являются товарными знаками Sony Corporation.



“AVCHD” и логотип “AVCHD” являются товарными знаками Panasonic Corporation и Sony Corporation.

5

Дополнительная информация

Русский

Продолжение на следующей



Java является зарегистрированным товарным знаком компании Oracle и/или ее филиалов.



DLNA™ и DLNA CERTIFIED™ являются товарными знаками или зарегистрированными товарными знаками Digital Living Network Alliance. Все права защищены. Несанкционированное использование строго запрещено.



Логотип Wi-Fi CERTIFIED является сертификационным знаком Wi-Fi Alliance. Идентификационный знак Wi-Fi Protected Setup принадлежит Wi-Fi Alliance. “Wi-Fi”, “Wi-Fi Protected Setup”, “Wi-Fi Direct” и “Miracast” являются знаками или зарегистрированными знаками Wi-Fi Alliance.

Данный продукт лицензирован по лицензии на пакет патентных лицензий AVC и пакета патентных лицензий VC-1 для личного некоммерческого пользования потребителем (i) кодирования видео в соответствии со стандартом AVC и стандартом VC-1 (“AVC/VC-1 Video”) и/или (ii) декодирования AVC/VC-1 Video, которое были закодировано потребителем, занимающимся личной некоммерческой деятельностью, и/или было приобретено у поставщика видеопродукции, имеющего лицензию на предоставление AVC/VC-1 Video. На использование в иных целях лицензия не предоставляется и не распространяется. Для получения дополнительных сведений обращайтесь в MPEG LA, LLC. См. <http://www.mpegla.com>.

Данный продукт лицензирован согласно одной из лицензий, входящих в портфолио MVC, для личного использования потребителем и других видов использования, при которых потребитель не получает оплату за выполнение следующих операций: (i) кодирование видеосигнала в соответствии со стандартом MVC (“MVC Video”); (ii) декодирование видео в формате MVC, закодированного потребителем с целью личного использования и/или полученного от поставщика видеосодержимого, имеющего лицензию на предоставление видео в формате MVC. На использование в иных целях лицензия не предоставляется и не распространяется. Для получения дополнительных сведений обращайтесь в MPEG LA, LLC. См. <http://www.mpegla.com>

Windows Media Player является зарегистрированным товарным знаком корпорации Microsoft в США и/или других странах

2004-2012 гг. Verance Corporation. Cinavia® является товарным знаком Verance Corporation. Защищено патентом США 7369677 и другими выпущенными или ожидающими подтверждения мировыми патентами по лицензии компании Verance Corporation. Все права защищены.

Указатель

■ ЧИСЛЕННЫЕ ЗНАЧЕНИЯ

2ch Downmix, меню SETUP	39
2ND AUDIO, пульт дистанционного управления	9
3D Выход, меню SETUP	37

■ А

ANGLE, пульт дистанционного управления	8
AUDIO, пульт дистанционного управления	8
AV CONTROLLER	26
A/B, пульт дистанционного управления	10

■ В

BD-Live	30
BD-Live соединения, меню SETUP	36

■ С

CLEAR, пульт дистанционного управления	9
--	---

■ D

Digital Media Controller (DMC)	16
DLNA	16
DRC контроль динамического диапазона, меню SETUP	39

■ E

ENTER, пульт дистанционного управления	8
--	---

■ H

HDMI 1080p 24Hz, меню SETUP	38
HDMI Deep Color, меню SETUP	38
HDMI контроль, меню SETUP	34
HDMI, меню SETUP	39
HOME, пульт дистанционного управления	8

■ M

Miracast	25
----------	----

■ O

ON SCREEN, пульт дистанционного управления	9
--	---

■ P

PBC (настройка нажатием кнопки)	36
PIN-код (WPS)	36
PIP метка, меню SETUP	35
PIP, пульт дистанционного управления	9
POP UP/MENU, пульт дистанционного управления	9
PROGRAM, пульт дистанционного управления	9
PURE DIRECT	9
Pure Direct	23

■ R

REPEAT, пульт дистанционного управления	10
RETURN, пульт дистанционного управления	9

■ S

SEARCH, пульт дистанционного управления	9
SETUP, пульт дистанционного управления	8, 9
SHUFFLE, пульт дистанционного управления	9
STATUS, пульт дистанционного управления	9
SUBTITLE, пульт дистанционного управления	8

■ T

TOP MENU, пульт дистанционного управления	8
---	---

■ W

Wi-Fi Direct	24
WPS (Настройка защиты Wi-Fi)	36

■ Z

ZOOM, пульт дистанционного управления	8
---------------------------------------	---

■ A

Авто режим ожид., меню SETUP	34
Автоматическое воспроизведение дисков, меню SETUP	35
Аудиовыход, меню SETUP	39
Аудио, меню SETUP	35
Аудио, экранное меню	27

■ Б

Безопасность, меню SETUP	35
Битрейт, экранное меню	27

■ В

Видео обработка, меню SETUP	38
Воспроизведение, меню SETUP	35
Время, экранное меню	27
Вторичное аудио, экранное меню	27
Вторичное видео, экранное меню	27
Выполнение операций с помощью меню SETUP	33

■ Г

Глава, экранное меню	27
----------------------	----

■ Д

Дискретизация, меню SETUP	39
Дистанционное управление	8

■ З

Заголовок, экранное меню	27
Загрузка исходных параметров, меню SETUP	34
Запоминающее устройство, меню SETUP	34

■ И

Изменение пароля, меню SETUP	35
Информация о системе, меню SETUP	39
Информация, меню SETUP	36

■ К

Кнопки управления курсором, пульт дистанционного управления	8
Кнопки управления, пульт дистанционного управления	9
Коаксиальный / Оптический, меню SETUP	39
Код страны, меню SETUP	35

■ M

Мгновенный Повтор, экранное меню	27
Мгновенный Поиск, экранное меню	27
Меню SETUP	31
Меню диска, меню SETUP	35
Меню состояния	28
Метка вторичного аудио, меню SETUP	35
Микширование, меню SETUP	39

■ H

Настройка IP, меню SETUP	36
Настройка дисплея, меню SETUP	37
Настройка звука, меню SETUP	39
Настройки прокси-сервера, меню SETUP	36

■ O

Обновление программного обеспечения	42
Обновление программного обеспечения, меню SETUP	34
Обновление уведомлений	34
Общие установки, меню SETUP	34

■ П

Перемещение, экранное меню	27
Последняя память, меню SETUP	35
Пост-обработки, меню SETUP	39
Проверка соединения, меню SETUP	36
Программное воспроизведение	29
Простая установка, меню SETUP	34

■ P

Режим CD	23
Режим деинтерлейсинга, меню SETUP	38
Режим/Режим воспроизведения, экранное меню	27
Родительский контроль, меню SETUP	35

■ С

Сеть, меню SETUP	36
Система, меню SETUP	34
Скрытые субтитры, меню SETUP	38
Слайд-шоу, экранное меню	27
Сообщение о 3D воспроизведении, меню SETUP	34
Стиль субтитров, экранное меню	27
Субтитры, меню SETUP	35
Субтитры, экранное меню	27

■ T

ТВ система, меню SETUP	37
ТВ экран, меню SETUP	37
ТВ, меню SETUP	37
Тип соединения, меню SETUP	36
Трек/Файл, экранное меню	27

■ У

Угловая метка, меню SETUP	35
Угол, экранное меню	27
Управление по сети, меню SETUP	36
Установки колонок, меню SETUP	39

■ Ф

Функция поиска	29
Функция "HDMI контроль"	34
Функция "Картинка в картинке"	30

■ Ц

Цветные кнопки, пульт дистанционного управления	8
Цветовое пространство, меню SETUP	37
Цифровые кнопки, пульт дистанционного управления	9

■ Ш

Шумоподавление, меню SETUP	38
----------------------------	----

■ Э

Экранное меню	27
Экранное меню, меню SETUP	35

■ Я

Язык, меню SETUP	35
------------------	----

Caution: Read this before operating your unit.

- 1 To assure the finest performance, please read this manual carefully. Keep it in a safe place for future reference.
- 2 Install this sound system in a well ventilated, cool, dry, clean place-away from direct sunlight, heat sources, vibration, dust, moisture, and/or cold. For proper ventilation, allow the following minimum clearances.
Top : 10 cm (4 in)
Rear: 10 cm (4 in)
Side: 10 cm (4 in)
- 3 Locate this unit away from other electrical appliances, motors, or transformers to avoid humming sounds.
- 4 Do not expose this unit to sudden temperature changes from cold to hot, and do not locate this unit in an environment with high humidity (i.e. a room with a humidifier) to prevent condensation inside this unit, which may cause an electrical shock, fire, damage to this unit, and/or personal injury.
- 5 Avoid installing this unit where foreign object may fall onto this unit and/or this unit may be exposed to liquid dripping or splashing. On the top of this unit, do not place:
 - Other components, as they may cause damage and/or discoloration on the surface of this unit.
 - Burning objects (i.e. candles), as they may cause fire, damage to this unit, and/or personal injury.
 - Containers with liquid in them, as they may fall and liquid may cause electrical shock to the user and/or damage to this unit.
- 6 Do not cover this unit with a newspaper, tablecloth, curtain, etc. in order not to obstruct heat radiation. If the temperature inside this unit rises, it may cause fire, damage to this unit, and/or personal injury.
- 7 Do not plug in this unit to a wall outlet until all connections are complete.
- 8 Do not operate this unit upside-down. It may overheat, possibly causing damage.
- 9 Do not use force on switches, knobs and/or cords.
- 10 When disconnecting the power cable from the wall outlet, grasp the plug; do not pull the cable.
- 11 Do not clean this unit with chemical solvents; this might damage the finish. Use a clean, dry cloth.
- 12 Only voltage specified on this unit must be used. Using this unit with a higher voltage than specified is dangerous and may cause fire, damage to this unit, and/or personal injury. Yamaha will not be held responsible for any damage resulting from use of this unit with a voltage other than specified.
- 13 To prevent damage by lightning, keep the power cable disconnected from a wall outlet or this unit during a lightning storm.
- 14 Do not attempt to modify or fix this unit. Contact qualified Yamaha service personnel when any service is needed. The cabinet should never be opened for any reasons.
- 15 When not planning to use this unit for long periods of time (i.e. vacation), disconnect the AC power plug from the wall outlet.
- 16 Be sure to read the “Troubleshooting” section on common operating errors before concluding that this unit is faulty.
- 17 Before moving this unit, press  to set this unit to the standby mode, and disconnect the AC power plug from the wall outlet.
- 18 Condensation will form when the surrounding temperature changes suddenly. Disconnect the power cable from the outlet, then leave this unit alone.
- 19 When using this unit for a long time, this unit may become warm. Turn the power off, then leave this unit alone for cooling.
- 20 Install this unit near the AC outlet and where the AC power plug can be reached easily.
- 21 The batteries shall not be exposed to excessive heat such as sunshine, fire or the like.

Do not use this unit within 22 cm (9 inches) of persons with a heart pacemaker implant or defibrillator implant.

This unit is not disconnected from the AC power source as long as it is connected to the wall outlet, even if this unit itself is turned off by . This state is called the standby mode. In this state, this unit is designed to consume a very small quantity of power.

Where the mains plug or an appliance coupler is used as the disconnect device, the disconnect device shall remain readily operable.

WARNING
TO REDUCE THE RISK OF FIRE OR ELECTRIC SHOCK, DO NOT EXPOSE THIS UNIT TO RAIN OR MOISTURE.

The laser component in this product is capable of emitting radiation exceeding the limit for Class 1.

Contents

1

1. Introduction

What you can do with this Player	2
Wide variety of supported discs and file formats	2
Enhanced network features	2
Easy setup and operations	2
High-quality audio features	2
Supplied parts	2
About discs and files	3
Types of discs/files that can be used with this Player	3
Loading a disc	4
Disc precautions	5
Notice for watching 3D video images	5
Cinavia technology	5
Controls and functions	6
Front panel	6
Rear panel	7
Remote control	8

2. Connection

Video/audio connections	12
Connecting to a TV via an AV receiver	13
Connecting to a TV directly	13
Connecting to a TV and audio equipment	14
Network connection	15
Wireless connection	15
Wired connection	15
DLNA server setup	16
USB connection	17
Connecting the power cable	18

3. Playback

Initial settings	19
Setting with the Easy Setup	19
Wireless connection setting	19
Playing back video/music/photo	20
Playing back commercially available discs	20
Playing back video/music files	20
Viewing photos	21
Enjoying high-quality sound	23
Enjoying music CD/SA-CD in high-quality sound (CD mode)	23
Enjoying music and movies with pure high fidelity sounds (Pure Direct)	23
Enjoying DLNA playback of mobile device contents via Wi-Fi Direct	24
Enjoying smartphone pictures and videos on the TV screen (Miracast™)	25
Operating this Player from mobile devices ...	26
Advanced playback operation	27
On Screen menu	27
Status menu	28
Program play	29
Using Search	29
Enjoying BONUSVIEW™ and BD-Live™	29
Using Picture in Picture function (secondary audio/video playback)	30
Using the feature of BD-Live™	30

4. Settings

SETUP menu	31
Example of SETUP menu operation	33
General Setting	34
Display Setting	37
Audio Setting	39
System Information	39

Video/audio output formats	40
Video output formats	40
Audio output formats	41
Software upgrade	42
Upgrading the software	42

5. Additional information

Troubleshooting	43
Power	43
Basic operation	43
Disc playback	43
Picture	44
Sound	44
Network	45
Messages on the screen	46
Glossary	47
Specifications	49
General	49
Audio performance	49
Input/output	49
Copyright	49
Index	51

New software that provides additional features or product improvements will be released as needed. We recommend upgrading the software of this Player to the latest version periodically. For details, refer to “Software upgrade” (p. 42).

■ About this manual

- This manual describes how to operate this Player using a remote control except when it is not available. Some of these operations are also available using the front panel buttons.
- Notes contain important information about safety and operating instructions. Hint(s) indicates a tip for your operation.
- This manual is printed prior to production. Design and specifications are subject to change in part as a result of improvements, etc. In case of differences between the manual and the product, the product has priority.

The icons used in this manual

Icons are used to indicate available buttons/functions for a particular format. For details on playable discs and formats, see page 3.

BD	: BD-Video
DVD	: DVD-Video, DVD-VR, DVD+VR
CD	: Audio CD, Super Audio CD
VIDEO	: Video files
MUSIC	: Audio files
PHOTO	: Photo files

2

3

4

5

English

What you can do with this Player

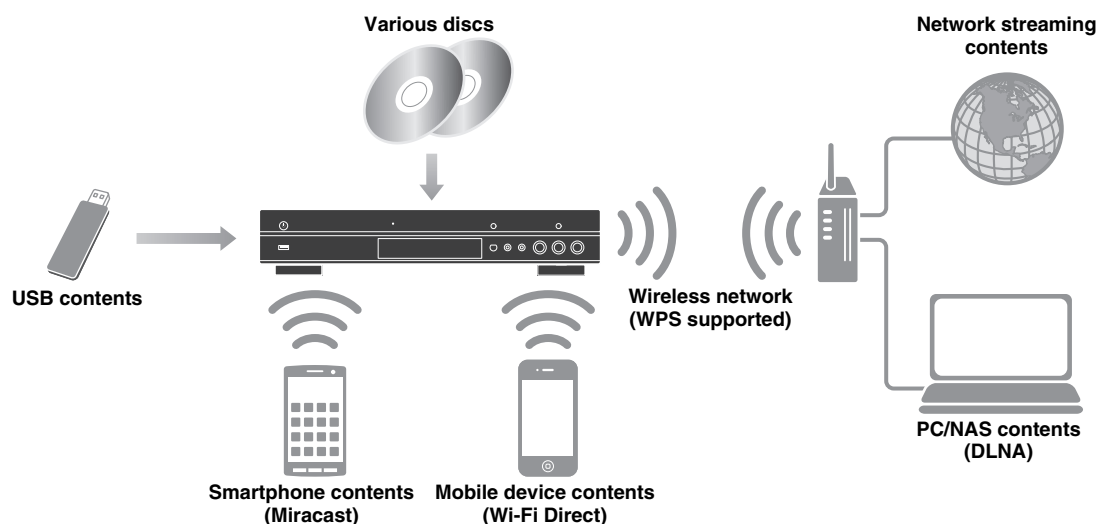

■ Wide variety of supported discs and file formats

- Blu-ray Disc™, DVDs, SA-CDs and CDs (p. 27)
- Blu-ray 3D™ (p. 12), BONUSVIEW™ and BD-Live™ (p. 29)
- Video, music and photo files on DVD-R/RW discs, CD-R/RW discs and USB memory devices (p. 20)

■ Enhanced network features

- Enjoying DLNA server (PC or NAS) contents (p. 16)
- Operating this player from mobile devices via network (AV CONTROLLER) (p. 26)
- Enjoying smartphone pictures and videos on the TV screen (Miracast™) (p. 25)
- Direct network connection to a mobile device (Wi-Fi Direct) (p. 24)

■ Easy setup and operations

- Quick and easy initial setup (p. 19)
- Automatic wireless setup with the WPS (Wi-Fi Protected Setup) (p. 19)
- Software upgrade via network or USB (p. 42)
- Sequential operations of the TV, AV receiver and this Player (HDMI Control) (p. 34)

■ High-quality audio features

- CD mode for hi-quality and accurate disc playback for audio CD and SA-CD (p. 23)
- Pure Direct mode for hi-quality audio for any audio sources (p. 23)
- Up to 192-kHz/24-bit audio file formats including WAV, FLAC and ALAC supported (p. 3)
- Super Audio CD (SA-CD) and DSD audio file (2.8/5.6 MHz) supported (p. 4)

Supplied parts

Make sure the following accessories are provided with the product.

Remote control



Batteries (x2) (AAA, R03, UM-4)

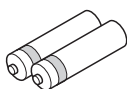

Power cable

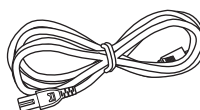

Types of discs/files that can be used with this Player

- 12 cm (5") and 8 cm (3") discs can be played back in this Player. Do not use an 8 cm (3") to 12 cm (5") adapter.
- Use discs that conform to compatible standards as indicated by the presence of official logos on the disc label. Playback of discs not complying with these standards is not guaranteed. In addition, the image quality or sound quality is not guaranteed even if the discs can be played back.

Media Type	Recording Format
BD-ROM/BD-R/ BD-RE	BD-Video/Data files
DVD-ROM	DVD-Video
DVD-R/DVD-R DL/DVD-RW	DVD-Video/DVD-VR/AVCHD/Data files
DVD+R/DVD+R DL/DVD+RW	DVD-Video/DVD+VR/AVCHD/Data files
CD-ROM	CDDA/HDCD
CD-R/CD-RW	CDDA/Data files
SA-CD	SA-CD
USB*	Data files
DLNA	Data files

* This Player is compatible with a USB memory device formatted with FAT 16/32 and NTFS.

Playable audio file formats MUSIC	Playable video file formats VIDEO	Playable photo file formats PHOTO
MP3 (.mp3) *1 WMA (.wma) *2 AAC (.aac/.m4a) WAV (.wav) *3 FLAC (.flac) *3 ALAC (.m4a) *3 DSDIFF (.dff) *4 DSF (.dsf) *4	MKV with H.264 (.mkv) MPEG PS (.mpeg/.mpg) MPEG TS (.ts) MPEG-4 (.mp4) VOB (.vob) AVI (.avi) ASF (.asf) WMV (.wmv) *5	JPEG (.jpeg/.jpg) GIF (.gif) PNG (.png)











- *1 Sampling frequency within 32-48 kHz (Stereo) and bitrate within 8-320 kbps
- *2 Sampling frequency within 32-48 kHz (Stereo) and bitrate within 32-192 kbps
- *3 Sampling frequency of up to 192 kHz/24 bit (LPCM/ Stereo)
- *4 Sampling frequency of 2.8/5.6 MHz
- *5 WMV9 (maximum resolution: 1,920 x 1,080)



Notes

- Playback of a file listed in the chart above is not guaranteed depending on methods of file creation or codecs used.
- Playback of all files on the disc, USB memory device and network is not guaranteed.
- A copyright protected file cannot be played back.
- When using DLNA, a file needs to meet the DLNA sever requirement.

Region management information for Blu-ray Disc/DVD videos

- Blu-ray Disc/DVD video players and discs have region codes, which dictate the regions in which a disc can be played. Verify the region code mark on the rear panel of this Player.
- For a Blu-ray Disc, the disc can be played back on this Player with the same region code mark, or the region code "ABC" mark.
- For a DVD disc, the disc can be played back on this Player with the same region code mark, or the region code "ALL" mark.

Region management information		
Destination	BD-Video	DVD-Video
U.S.A. and Canada	Region code "A" or "ABC" 	Region number "1" or "ALL" 
Europe	Region code "B" or "ABC" 	Region number "2" or "ALL" 
Asia and Taiwan	Region code "A" or "ABC" 	Region number "3" or "ALL" 
Central and South America	Region code "A" or "ABC" 	Region number "4" or "ALL" 
Australia	Region code "B" or "ABC" 	Region number "4" or "ALL" 

Region management information		
Destination	BD-Video	DVD-Video
Russia	Region code "C" or "ABC" 	Region number "5" or "ALL" 

Notes

- Blu-ray Disc/DVD video operations and functions may be different from the explanations in this manual and some operations may be prohibited due to disc manufacturer's settings.
- If a menu screen or operating instructions are displayed during playback of a disc, follow the operating procedure displayed.
- Playback for some of the discs may not be possible depending on the disc.
- Finalize all recording media that is played back in this Player.
- "Finalize" refers to a recorder processing a recorded disc so that it will play in other players/recorders as well as this Player. Only finalized discs can be played back in this Player. (This Player does not have a function to finalize discs.)

About Super Audio CD (SA-CD)

- Audio format based upon the current CD standards but includes a greater amount of information that provides higher quality sound. There are three types of discs: single layer, dual layer and hybrid discs. The hybrid disc can be played on existing CD players as well as Super Audio CD players since it contains both standard audio CD and Super Audio CD information.

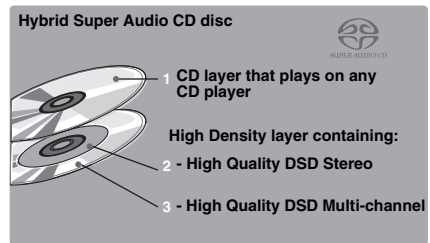
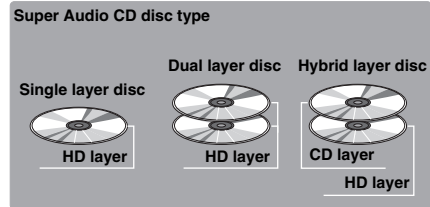

Hint

- You can select the output audio signals from DSD or PCM (p. 39).

Note

- This unit does not show the text data included in the discs on the front panel display.

Loading a disc

- Insert the disc with the label facing up.
- In case of the disc recorded on both sides, face down the side to play back.

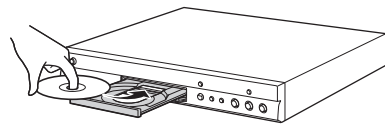

Notes





- Playback may begin automatically, depending on the disc and setting of this Player.
- The menu may be displayed first, depending on the disc.
- The disc load time may vary depending on the disc.

■ Disc precautions

Be careful of scratches and dust

- Blu-ray Disc, DVD and CD discs are sensitive to dust, fingerprints and especially scratches. A scratched disc may not be able to be played back. Handle discs with care and store them in a safe place.

Proper disc storage

Place the disc in the center of the disc case and store the case and disc upright.	
Avoid storing discs in locations subject to direct sunlight, close to heating appliances or in locations of high humidity.	
Do not drop discs or subject them to strong vibrations or impacts.	
Avoid storing discs in locations where there are large amounts of dust or moisture.	

Handling precautions



- If the surface is soiled, wipe gently with a soft, damp (water only) cloth. When wiping discs, always move the cloth from the center hole toward the outer edge.



- Do not use record cleaning sprays, benzene, thinner, static electricity prevention liquids or any other solvent.

- Do not touch the surface.
- Do not stick paper or adhesive labels to the disc.
- If the playing surface of a disc is soiled or scratched, the Player may decide that the disc is incompatible and eject the disc tray, or it may fail to play the disc correctly. Wipe any dirt off the playing surface with a soft cloth.

Cleaning the pick up lens

- Never use commercially available cleaning discs. The use of these discs can damage the lens.
- Request the nearest service center approved by Yamaha to clean the lens.

■ Notice for watching 3D video images

- Some people may experience discomfort (such as eye strain, fatigue, or nausea) while watching 3D video images. We recommend that all viewers take regular breaks while watching 3D video images.
- If you experience any discomfort, stop watching the 3D video images until the discomfort subsides. Consult a doctor if you experience severe discomfort.
- Read the owner's manuals (Blu-ray Disc and TV) and/or the caution messages that appear on the TV carefully.
- The vision of young children (especially those under six years old) is still under development. Consult your doctor (such as a pediatrician or eye doctor) before allowing young children to watch 3D video images.
- Adults should supervise young children to ensure they follow the recommendations described above.

■ Cinavia technology

- Cinavia technology is a part of the content protection system included in your Blu-ray Disc Player.

Note

- The following messages may be displayed and playback stopped or audio outputs temporarily muted by your Blu-ray Disc player if you are playing an unauthorized copy of content that is protected by Cinavia technology.

These messages are displayed in English only.

Playback stopped. The content being played is protected by Cinavia® and is not authorized for playback on this device.
For more information, see <http://www.cinavia.com>.
Message Code 1.

Audio outputs temporarily muted. Do not adjust the playback volume. The content being played is protected by Cinavia® and is not authorized for playback on this device.
For more information, see <http://www.cinavia.com>.
Message Code 3.

Cinavia Notice

This product uses Cinavia technology to limit the use of unauthorized copies of some commercially-produced film and videos and their soundtracks. When a prohibited use of an unauthorized copy is detected, a message will be displayed and playback or copying will be interrupted. More information about Cinavia technology is provided at the Cinavia Online Consumer Information Center at <http://www.cinavia.com>. To request additional information about Cinavia by mail, send a postcard with your mailing address to: Cinavia Consumer Information Center, P.O. Box 86851, San Diego, CA, 92138, USA.

Controls and functions

■ Front panel

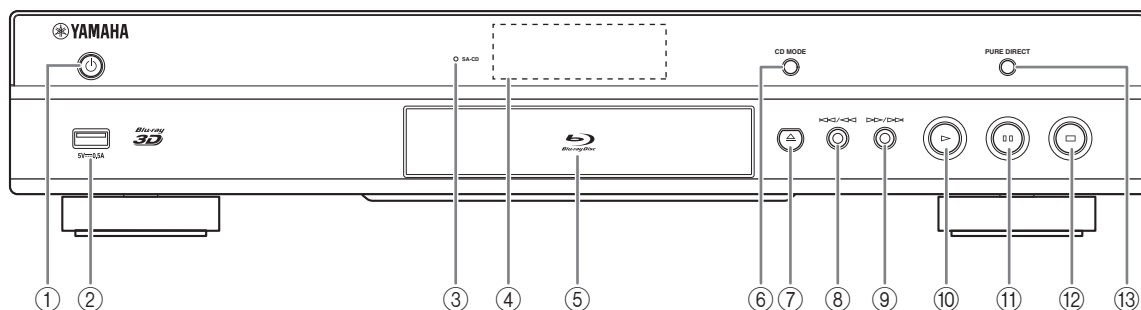

- ① **⏻ (On/Standby)**
Turns this Player on/Sets to standby mode.
Press and hold ⏻ on the front panel for more than 5 seconds to reset this Player (system reset).
- ② **USB connector (p. 17)**
- ③ **SA-CD indicator**
Lights up when an SA-CD is loaded and the SA-CD layer (p. 4) is selected.
- ④ **Front panel display**
Displays various information for operational status.
- ⑤ **Disc tray door**
- ⑥ **CD MODE**
Enables/disables the CD mode (p. 23).
- ⑦ **▲ (Eject)**
Opens/Closes the disc tray.
- ⑧ **⏮/⏮ (Search backward/Skip backward)**
Press to skip backward, and press and hold to search backward.
- ⑨ **⏭/⏭ (Search forward/Skip forward)**
Press to skip forward, and press and hold to search forward.
- ⑩ **▶ (Play)**
Starts a playback.
- ⏸ **(Pause)**
Pauses a playback.
- ⏹ **(Stop)**
Stops a playback.
- ⑬ **PURE DIRECT**
Enables/disables the Pure Direct mode (p. 23).

Note

- Remove the protective film from the front panel before operating the Player.

■ Rear panel

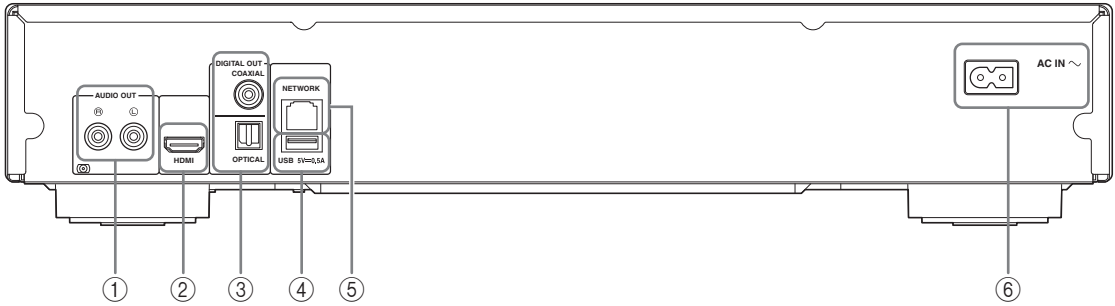

① **AUDIO OUT (L/R)** (p. 14)

② **HDMI** (p. 12)

③ **DIGITAL OUT (COAXIAL/OPTICAL)** (p. 14)

④ **USB** (p. 17)

⑤ **NETWORK** (p. 15)



⑥ **AC IN** (p. 18)

Remote control

Note

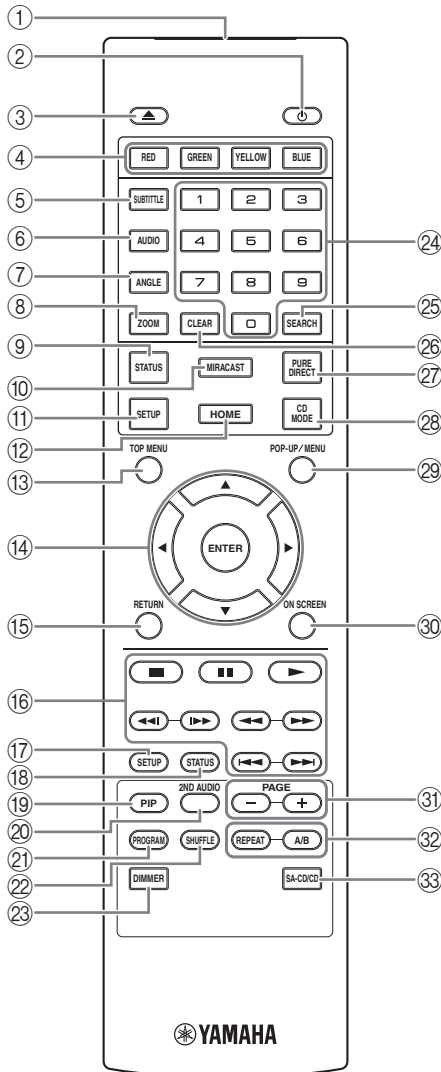
-  will appear on the top left corner of the screen when the pressed button is not available.



- ① **Infrared signal transmitter:** Outputs infrared signal. Aim this window to the remote control sensor (p. 11).
- ② : Turns this Player on or sets it to standby mode.
- ③ : Opens/closes the disc tray.
- ④ **Color buttons** **BD**: Use these buttons according to on-screen instructions.
- ⑤ **SUBTITLE** **BD** **DVD** **VIDEO**: Changes subtitle languages (p. 48) if available. You can also select this item from On Screen menu (p. 27).
- ⑥ **AUDIO** **BD** **DVD** **VIDEO**: Changes the audio language or format. You can also select this item from On Screen menu (p. 27).
- ⑦ **ANGLE** **BD** **DVD**: Changes the camera angle if video is recorded with multiple angles. The Angle Mark () is displayed on the screen when this function is available. You can also select this item from On Screen menu (p. 27).

Note

- Angle Mark is displayed only when the Angle Mark is set to on (p. 35).
- ⑧ **ZOOM** **DVD** **VIDEO** **PHOTO**: Zooms in/out. The size of the screen will change each time you press the button (zoom in/out: 3 steps each).
 - ⑨ **STATUS**: Displays the playback information (p. 28).
 - ⑩ **MIRACAST**: Starts Miracast (p. 25).
 - ⑪ **SETUP**: Displays SETUP menu screen (p. 31).
 - ⑫ **HOME**: Displays the HOME menu screen (p. 20).
 - ⑬ **TOP MENU** **BD** **DVD**: Displays the top menu screen if the disc contains a menu. Select the desired item using ▲/▼/◀/▶ and **ENTER**.

Note

- Specific operations may be different depending on the disc. Follow the instructions of each menu screen.
- ⑭ **Cursor buttons** (▲/▼/◀/▶): Moves the focus in the menu screen.
ENTER: Selects the focused menu/item.
 - ⑮ **RETURN**: Returns to the previous menu or screen, etc.

⑩ Control buttons

BD DVD CD VIDEO MUSIC PHOTO

■: Stops playback.

■: Pauses playback.

▶: Plays back contents.

◀◀/▶▶: Skips backward/forward.

◀◀/▶▶

BD DVD CD VIDEO MUSIC :

Searches backward/forward. The search speed will change each time you press the button (search backward/forward: 5 steps each). Press **▶** to resume normal playback.

PHOTO : Changes the speed of a slide show (slower/faster: 3 steps).

◀◀/▶▶

BD DVD CD VIDEO MUSIC :

Press for instant search/replay. Instant search skips the content 30 seconds. Instant replay replays the content from 10 seconds before.

⑪ **SETUP**: Displays SETUP menu screen (p. 31).

⑫ **STATUS**: Displays the playback information (p. 28).

⑬ **PIP BD** : Turns on/off the Picture in Picture (p. 30).

PIP Mark () is displayed on the screen when this function is available. You can also select this item from On Screen menu (p. 27).

Note

– PIP Mark is displayed only when the PIP Mark is set to on (p. 35).

⑭ **2ND AUDIO BD** : Selects the secondary audio of the Picture in Picture (p. 30) or audio commentaries. The Secondary Audio Mark () is displayed on the screen when this function is available (p. 39). You can also select this item from On Screen menu (p. 27).

Note

– Secondary Audio Mark is displayed only when Secondary Audio Mark is set to on (p. 35).

⑮ **PROGRAM DVD CD** : Sets the order of playback (p. 29). You can set up to 15 tracks (for an audio disc) or titles/chapters (DVD-Video).

⑯ **SHUFFLE DVD CD VIDEO MUSIC PHOTO** : Selects shuffle play mode (p. 27).

⑰ **DIMMER**: Changes the brightness of the front panel display in four steps.

⑱ **Number buttons**: Enter numbers, or during playback, jump to the track/chapter corresponding to the number you input. These buttons may not be available depending on the disc type and playback condition.

⑲ **SEARCH BD DVD CD VIDEO MUSIC** : Jumps to a specified point during playback. For details on this function, refer to “Using Search” (p. 29). You can also select this item from status menu (p. 28).

⑳ **CLEAR**: Clears entered number/set item.

㉑ **PURE DIRECT**: Enables/disables the Pure Direct mode (p. 23).

㉒ **CD MODE**: Enables/disables the CD mode (p. 23).

㉓ **POP-UP/MENU BD DVD** : Displays pop-up menu. The menu contents displayed vary depending on the disc. For details on how to see and operate the pop-up menu, refer to the manual for the disc. The top menu screen may be displayed by pressing **POP-UP/MENU** depending on the DVD.

㉔ **ON SCREEN**: Displays On Screen menu (p. 27).

㉕ **PAGE (+/-)** : Moves to a previous/next page when you select an item on the content list menu.

Continued to the next page. ➔

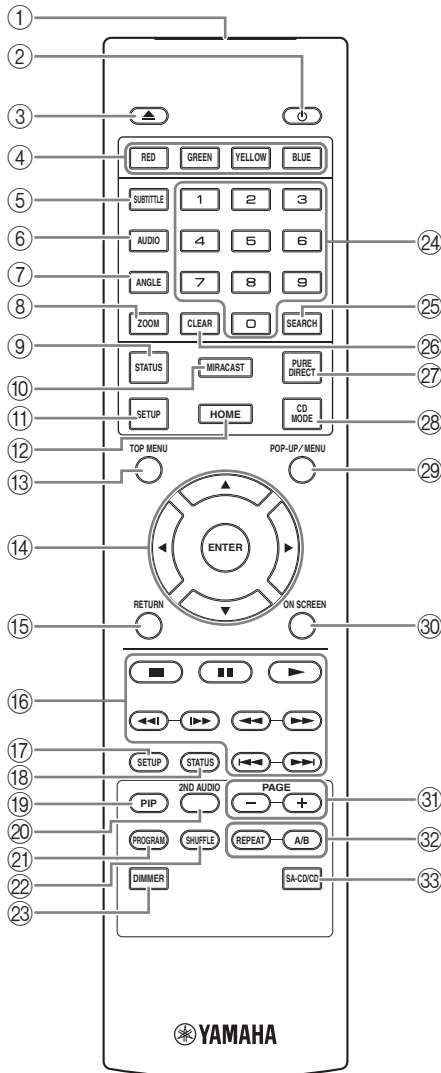

32 REPEAT **BD DVD CD VIDEO MUSIC**

PHOTO : Changes repeat mode. Repeat mode shown below will change each time you press the button.

: Repeats the title being played back.

: Repeats the chapter being played back.

: Repeats the folder being played back.

: Repeats all tracks/files on the disc.

: Repeats the track/file being played back.

A/B BD DVD CD VIDEO MUSIC : Plays back a specific part you want to repeat.

- 1 Press **A/B** at the scene where you want to set the start point. "A-" is displayed on the screen.
- 2 Press **A/B** again at the scene where you want to set the end point. "A-B" is displayed on the screen. Repeat playback starts.
- 3 To cancel the repeat playback, press **A/B**. "A-B" disappears and the repeat playback is finished.

Note

- This function cannot be performed depending on the specifications of the disc.

- 33 **SA-CD/CD**: Selects the layer to be played when an SA-CD/CD hybrid disc (p. 4) is played back.

Hint

- The SA-CD indicator (p. 6) on the front panel lights up when an SA-CD is loaded and the SA-CD layer is selected.

Notes

- This operation is available only when no disc is loaded.
- Audio signals are not output from the COAXIAL or OPTICAL jack when the SA-CD layer is selected.

Loading the batteries in the remote control

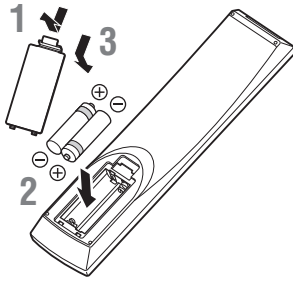

Notes

- Change both batteries when the operation range of the remote control decreases.
- Use AAA, R03, UM-4 batteries.
- Make sure that the polarities are correct. Refer to the illustration inside the battery compartment.
- Remove the batteries if the remote control is not to be used for an extended period of time.
- Do not use old batteries together with new ones.
- Do not use different types of batteries (such as alkaline and manganese batteries) together. Read the packaging carefully as these different types of batteries may have the same shape and color.
- If the batteries have leaked, dispose of them immediately. Avoid touching the leaked material or letting it come into contact with clothing, etc. Clean the battery compartment thoroughly before installing new batteries.
- Do not throw away batteries with general house waste; dispose of them correctly in accordance with your local regulations.
- Keep batteries away from children. If a battery is accidentally swallowed, contact your doctor immediately.
- When not planning to use the remote control for long periods of time, remove the batteries from the remote control.
- Do not charge or disassemble the supplied batteries.

Approximate operating range of remote control

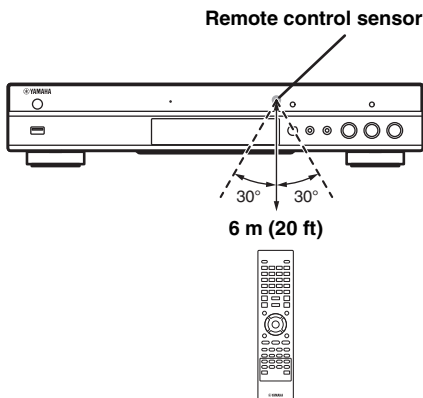

ID function

When using multiple Yamaha products, the remote control may work on another Yamaha product or another remote control may work on this Player. In this case, change the remote control ID to prevent unwanted operation. If you have changed the remote control ID, make sure that you select the same ID for the main unit. The default setting is ID1.

1 Remote control setting

To change the ID from ID1 to ID2, press and hold the red color button and **2** of number button simultaneously for 7 seconds. To change the ID from ID2 to ID1, press and hold the red color button and **1** of number button simultaneously for 7 seconds.

2 Main unit setting

Press and hold **◀◀◀/◀◀** and **▶▶/▶▶▶** on the front panel simultaneously for 2 seconds to display current ID when:

- No disc is inserted in this Player.
- The disc tray is closed.
- Playback is stopped.
- “NO DISC” is displayed on the front panel display.

Keep pressing and holding the keys for another 2 seconds to change the ID between ID1 and ID2.

Note

- If the remote control is without batteries for a few minutes or if exhausted batteries remain in the remote control, the remote control ID is automatically set to ID1. If you want to use the remote control in ID2 setting, install new batteries and set the remote control ID again.

Video/audio connections

Make the corresponding video/audio cable connections depending on the equipment you want to use.

Hints

- See page p. 40 for information on the video/audio output formats.
- Prepare commercially available cables required for connections. The type and number of cables you need vary depending on the equipment to be connected.

Enjoying video/audio using a TV and an AV receiver

Refer to “Connecting to a TV via an AV receiver” (p. 13).

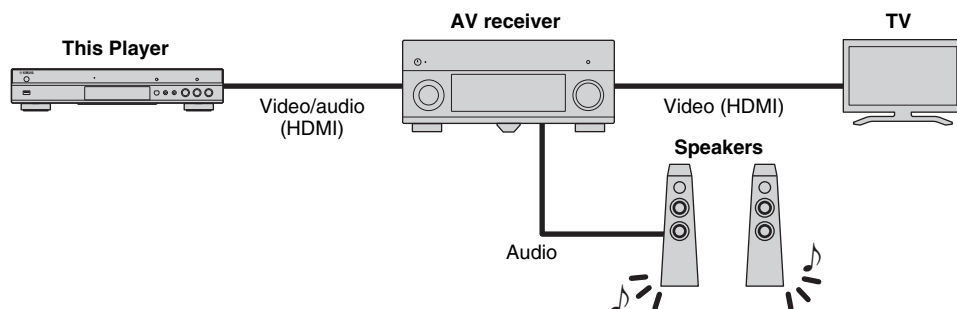

Enjoying video/audio using only a TV

Refer to “Connecting to a TV directly” (p. 13).

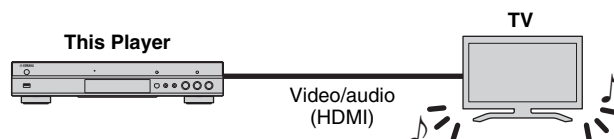

Enjoying video/audio using a TV and audio equipment

Refer to “Connecting to a TV and audio equipment” (p. 14).

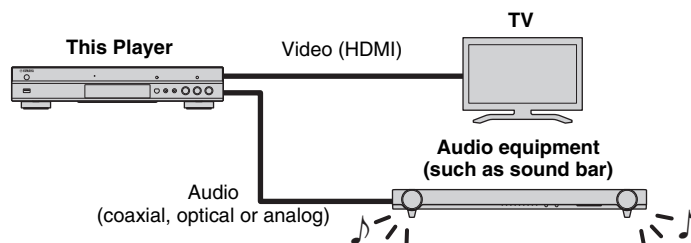

About HDMI

To enjoy high quality video and digital sound through the HDMI terminal, use commercially available HIGH SPEED HDMI cables that have the HDMI logo (as shown on the back cover).

Hints

- For information on the HDMI Control function, refer to “HDMI Control” (p. 34).
- To change the output mode of HDMI terminal, configure “HDMI” (p. 39) in Audio Setting.

Connection for the playback of Blu-ray 3D Discs

To enjoy Blu-ray 3D Discs on this Player, your system must meet the following conditions.

- Your TV and AV receiver (if available) must support the 3D feature.
- 3D Output in Display Setting (p. 37) is set to “Auto”.

■ Connecting to a TV via an AV receiver

Connect this Player to the AV receiver and the AV receiver to the TV with HDMI cables. For details on speaker connections, refer to the owner's manuals of the AV receiver and speakers.

Caution!

Do not connect the power cable of this Player until all connections are completed.

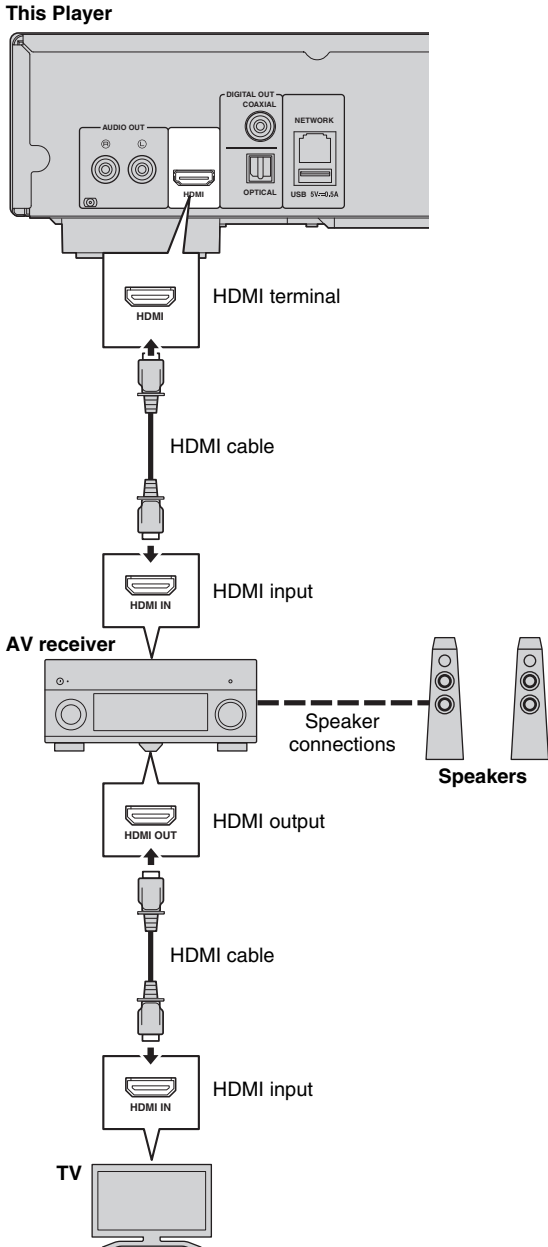

■ Connecting to a TV directly

Connect this Player to the TV with an HDMI cable.

Caution!

Do not connect the power cable of this Player until all connections are completed.

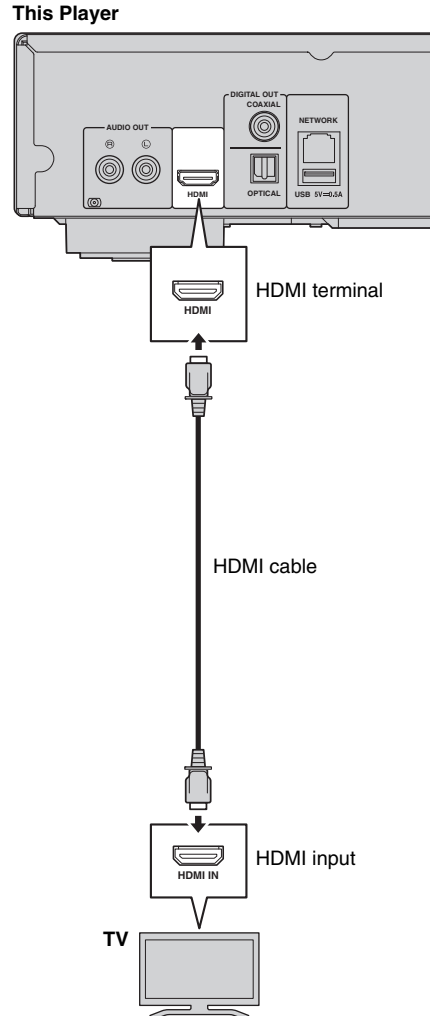

■ Connecting to a TV and audio equipment

Connect this Player to the TV with an HDMI cable, and this Player to the audio equipment with an audio cable (digital optical, digital coaxial or stereo pin cable).

Caution!

Do not connect the power cable of this Player until all connections are completed.

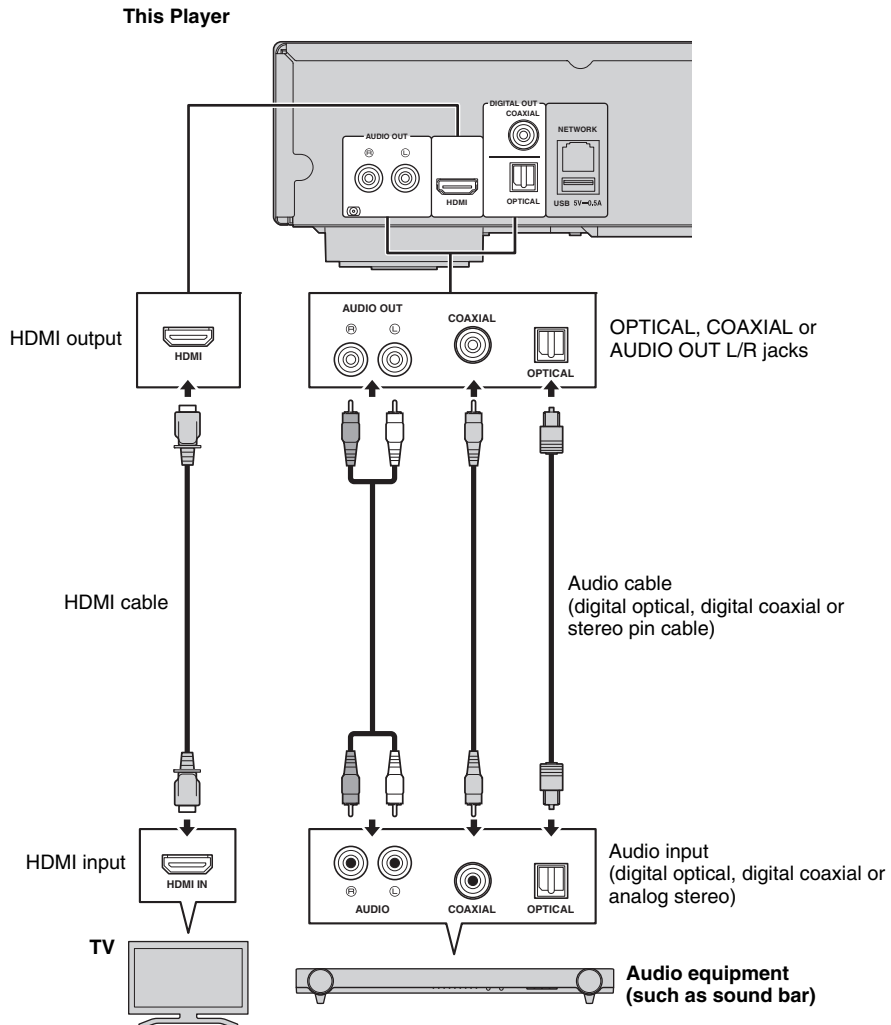

Hints

- To change the output mode of COAXIAL/OPTICAL jacks, configure “Coaxial / Optical” (p. 39) in Audio Setting.
- If the playback audio is output from both the TV speakers and audio equipment, set HDMI in Audio Setting to Off to disable the audio output to the TV.
- Audio signals of SACDs cannot be output from the COAXIAL or OPTICAL jack (p. 41).

Network connection

By connecting this Player to the network (wireless or wired), you can use the following features.

- Playing back DLNA server (PC or NAS) contents (p. 20)
- Playing BD-Live compatible discs (p. 29)
- Operating this Player from mobile devices (AV CONTROLLER) (p. 26)

Notes

- To use the network services or BD-Live feature, a broadband internet connection is required.
- Refer to the operation manual of the equipment you have as the connected equipment and connection method may differ depending on your network environment.
- Use a network cable/router supporting 10BASE-T/100BASE-TX.

Hint

- If you are using a router that supports DHCP, you do not need to configure any network settings for this Player, as the network parameters (such as the IP address) will be assigned automatically to it. You only need to configure the network settings if your router does not support DHCP or if you want to configure the network parameters manually (p. 36).

■ Wireless connection

By using the Wi-Fi feature of this Player, you can connect this Player to your network (router) wirelessly. To use the Wi-Fi feature, refer to “Wireless connection setting” (p. 19) and configure the wireless connection setting.

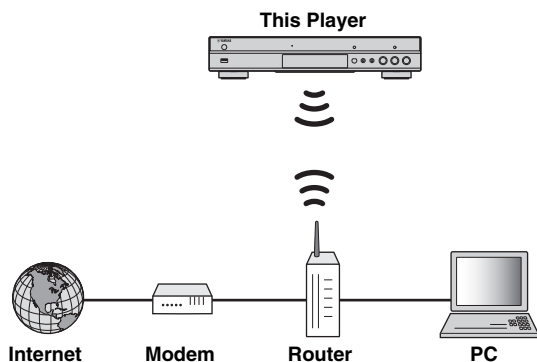

■ Wired connection

Connect this Player to your network (router) with a commercially available Shielded Twisted Pair (STP) network cable.

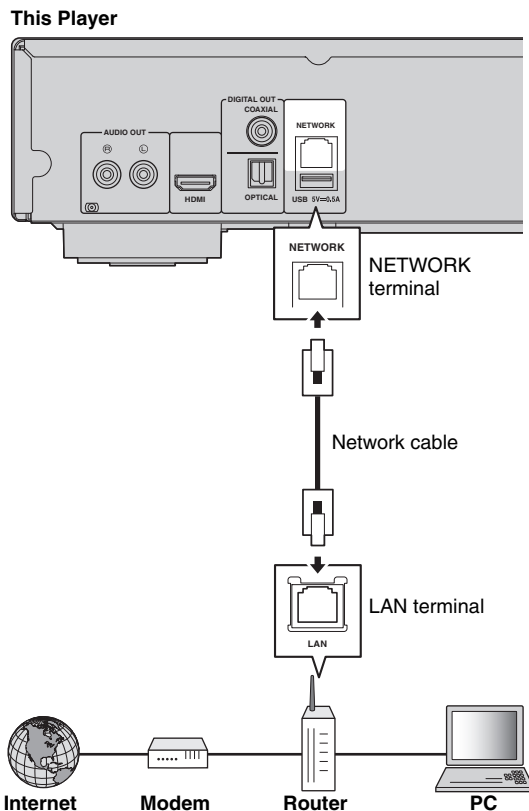

DLNA server setup

By using DLNA, you can share multimedia contents (such as videos, music and photos) stored on your DLNA server (PC or NAS) connected to your network, and enjoy those contents with this Player. In addition, you can use your mobile device (such as a smartphone and a tablet) as a wireless controller to operate this Player through the network.

To use the DLNA features, perform the following DLNA server setup after making the network connection (p. 15).

Notes

- To use DLNA features, all the devices must be connected to the same network.
- To use a NAS as a DLNA server, the NAS must be compatible with DLNA.

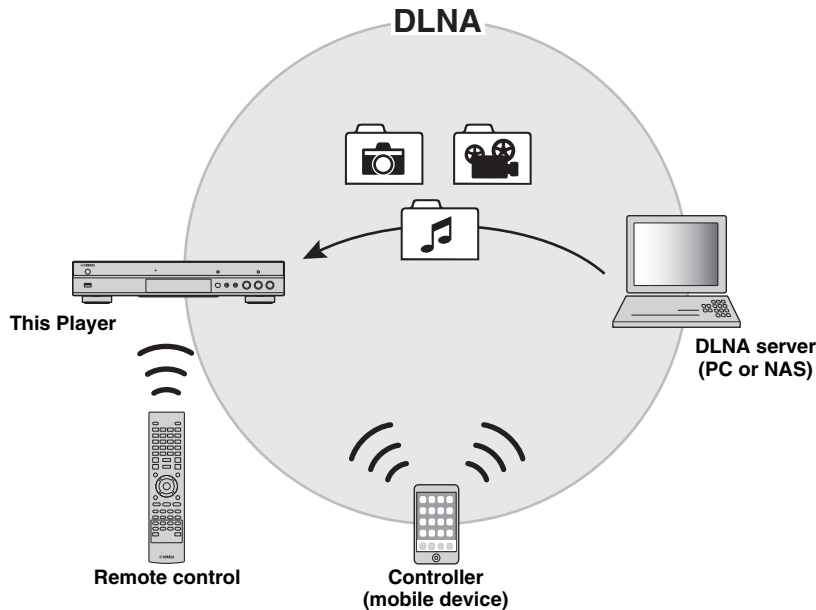

Media sharing setting on DLNA server

To play back multimedia contents stored on your DLNA server (PC or NAS), first you need to configure the media sharing setting on the DLNA server software installed on the DLNA server.

Hint

- For information about DLNA server setting or file formats supported by DLNA server, refer to the owner's manuals of your DLNA server and its software.

- 1 Turn on your DLNA server (PC or NAS) and this Player.
- 2 If you are using a PC as a DLNA server, check that DLNA server software (such as Windows Media Player 12) is installed on your PC.
- 3 On your DLNA server, enable media sharing and allow media to be shared with this Player. Now the DLNA server setting is complete. To enjoy the DLNA server contents on this Player, select a DLNA server and multimedia file from the HOME menu (p. 20).

Using a mobile device as a media controller

If you have a mobile device (such as smartphone and tablet) that supports the Digital Media Controller (DMC) feature, you can operate this Player from your smart phone or tablet through the network.

Hints

- To allow the mobile device to control this Player, set DMC Control (p. 36) in the SETUP menu to Enable (default).
- To use this function, a DMC application must be installed on your mobile device.

Using the Wi-Fi Direct function for DLNA

You can enjoy DLNA playback of mobile device contents via the Wi-Fi Direct function (p. 24).

Hint

- To use DLNA playback on the mobile device, a DLNA DMC/Server application must be installed on your mobile device.

USB connection

By connecting a USB memory device to the USB connector on the front or the rear panel of this Player, you can play multi-media files stored on the USB memory device (p. 20).

Notes

- Yamaha cannot guarantee that all brands' USB memory devices will operate with this Player.
- Connect a USB memory device to one of the USB connectors (front/rear) of this Player when using BD-Live feature (p. 30).

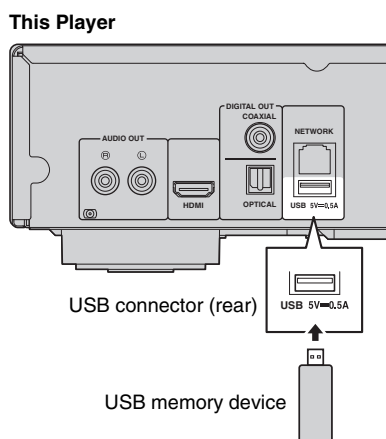
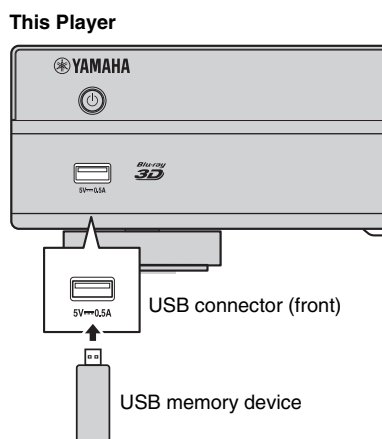

Connecting the power cable

After all connections are completed, plug the supplied power cable into the AC IN on the rear of the Player. Then plug into AC outlet.

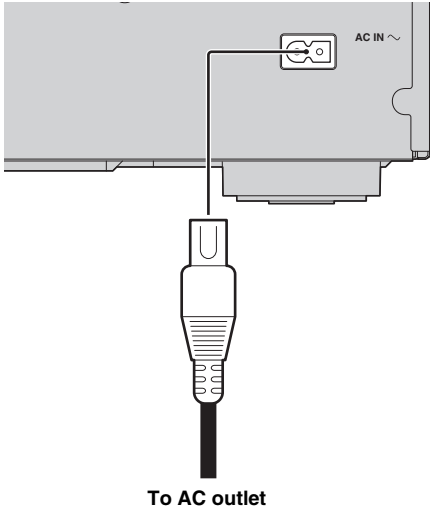

Initial settings

■ Setting with the Easy Setup

Easy Setup allows you to set language, resolution, and screen aspect ratio easily. Easy Setup screen is displayed when you turn this Player on for the first time after purchase. Same setting can be performed from SETUP menu → System → Easy Setup.

- 1 When Easy Setup screen is displayed, press **ENTER** to start Easy Setup.

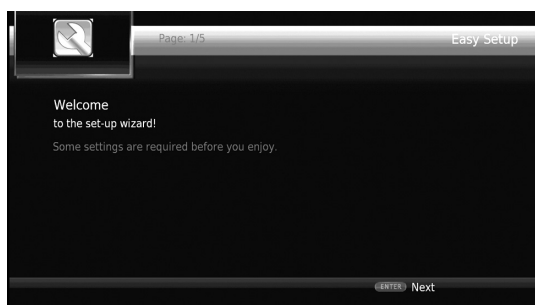

- 2 Set the language, resolution, and screen aspect ratio by following the on-screen messages.

Notes

- When no picture is displayed after Easy Setup is completed, refer to “Troubleshooting” (p. 44).
- A warning message concerning 3D video playback appears when this Player is turned on. Press **ENTER** to dismiss the message or **CLEAR** to disable it (p. 34).

■ Wireless connection setting

To connect this Player to your network (router) wirelessly, follow the procedure below to configure the wireless connection setting.

If your router (access point) supports the WPS (Wi-Fi Protected Setup) function, you can use the auto setup method to connect this Player to the router without entering network information (such as SSID) manually.

- 1 Press **SETUP** to display the SETUP menu screen.
- 2 Select General Setting → Network → Connection setting → Wireless.

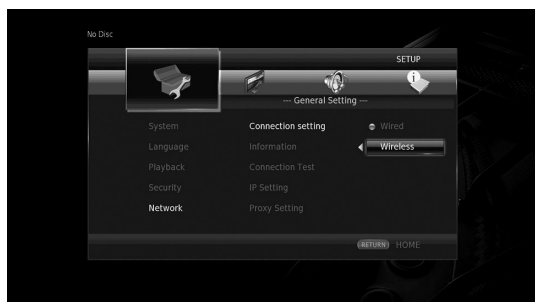

- 3 Press **◀▶** to select Yes, then press **ENTER**.



- 4 Press **◀▶** to select one of the following setup methods, then press **ENTER**.



Scan: Select this option to search for available wireless networks. When the network list is displayed, select the SSID to be connected and enter the password.

Manual: Select this option to enter the network information (such as SSID) manually.

Auto: Select this option to use the WPS function. Select PBC (Push Button Configuration) or PIN code method, then follow the on-screen messages.

Notes

- For details on operations of your router (access point), refer to the owner’s manual of it.
- When the WPS function does not work, select “Scan” or “Manual” to configure the wireless connection settings.
- Devices that use a 2.4 GHz frequency band, such as a microwave, or other wireless devices, may interrupt the wireless communication. Move this Player away from such devices, or turn off such devices.
- The speed of a wireless network connection depends on your network environment (router type, distance between the router and this Player, installation places, etc.). In case the sound or video is interrupted during playback, move this Player closer to the router or change the orientation of this Player or the antenna of the router.

Playing back video/music/photo

■ Playing back commercially available discs







You can enjoy commercially available Blu-ray discs, DVDs, and CDs.

- 1 Open the disc tray and load the disc.
Playback starts automatically.





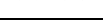

Hints

- If playback does not start automatically, press ► (playback).
- The top menu screen may be displayed when a Blu-ray disc or a DVD is loaded.
- Some functions may not work or work differently from the manual descriptions depending on the disc.
- For information on the supported discs, refer to “About discs and files” (p. 3).

Remote control buttons used for Blu-ray disc/DVD playback

Remote control buttons		Function
Control buttons		Stops playback.
		Pauses playback.
		Starts playback.
		Skips 10 seconds backward or 30 seconds forward.
		Searches backward or forward. The search speed changes each time the button is pressed.
		Skips to the beginning of the chapter (previous chapter if the button is pressed repeatedly) or next chapter.
Number buttons		Skips to the specified chapter during playback.
STATUS		Displays the playback information (p. 28).
Menu operation buttons	Cursor buttons	Selects an item (such as chapters).
	Cursor buttons	Confirms the selected item.
	RETURN	Returns to the previous menu or screen.
TOP MENU		Displays the top menu screen of the disc.
POP-UP/MENU		Displays the pop-up menu screen of the Blu-ray disc or disc menu screen of the DVD.

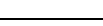
Remote control buttons used for CD playback

Remote control buttons		Function
Control buttons		Stops playback.
		Pauses playback.
		Starts playback.
		Skips 10 seconds backward or 30 seconds forward.
		Searches backward or forward. The search speed changes each time the button is pressed.
		Skips to the beginning of the track (previous track if the button is pressed repeatedly) or next track.
Number buttons		Skips to the specified track during playback.
STATUS		Displays the playback information (p. 28).

■ Playing back video/music files

You can enjoy video/music files stored on own discs (such as DVD-R/RWs), USB memory devices or DLNA servers (PC/NAS).

Hint

- For information on the supported files, refer to “About discs and files” (p. 3).

- 1 Perform the following operation according to your purpose.

To play back files on the disc:

Open the disc tray and load the disc.

To play back files on the USB memory device:

Connect the USB memory device to the USB connector.

To play back files on the DLNA server:

Check that the DLNA server is turned on and connected to the network.

- Press **HOME**.
The HOME menu screen is displayed.



Hint

- You cannot display the HOME menu screen during playback of a commercially available disc, DVD, or video files. To display the HOME menu screen, first stop playback.

- Use the cursor buttons (▲/▼) to select the desired item (disc, USB or DLNA) and press **ENTER**.

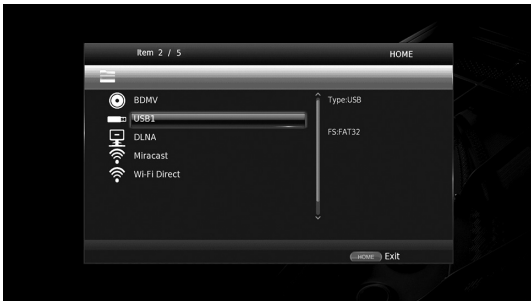

- Use the cursor buttons (▲/▼) to select “Music”, “Video” or “AVCHD”, and press **ENTER**.
If you selected “DLNA” in Step 3, select the desired DLNA server in Step 4.









Hints

- To return to previous screen, press **RETURN** or cursor key (◀), or select  in the menu screen.
- “AVCHD” is a file format for recording high-resolution videos on the recording discs (such as DVD-Rs).

- Use the cursor buttons (▲/▼) to select the desired file and press **ENTER**.
Playback of the file starts.

Remote control buttons used for file playback

Remote control buttons	Function
	Stops playback.
	Pauses playback.
	Starts playback.
	Skips 10 seconds backward or 30 seconds forward.
	Searches backward or forward. The search speed changes each time the button is pressed.
	Skips to the beginning of the file (previous file if the button is pressed repeatedly) or next file.
STATUS	Displays the playback information (p. 28).

■ Viewing photos

You can enjoy photos stored on own discs (such as DVD-R/RWs), USB memory devices or DLNA servers (PC/NAS).

Hint

- For information on the supported files, refer to “About discs and files” (p. 3).

- Refer to “Playing back video/music files” and follow Steps 1 to 3.

Hint

- If you load a commercially available photo DVD, slide show playback may start automatically. In this case, you do not need to perform the following steps.

- Use the cursor buttons (▲/▼) to select “Photo” and press **ENTER**.

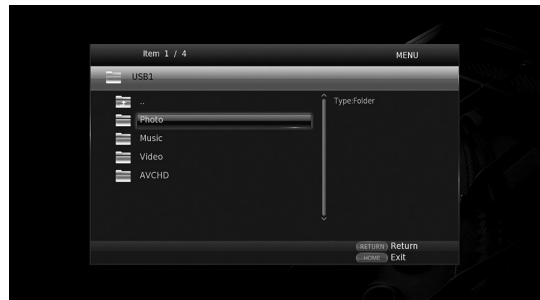

Hint







- To return to previous screen, press **RETURN** or cursor key (◀), or select  in the menu screen.

- 3 Use the cursor buttons (▲/▼) to select the desired photo and press **ENTER**.
Slide show playback starts from the selected photo.

Hints

- If you select photos during playback of a CD or a music file, you can enjoy slide show while listening to music.
- You can use the slide show as the screen saver. When using the slide show as the screen saver, create the “autopic” folder under the root directory of the USB memory device and put photo files into the folder. When the USB memory device is connected to this Player, the screen saver will activate according to the Screen Saver settings (p. 38).

Remote control buttons used for photo playback

Remote control buttons	Function	
Control buttons		Stops playback.
		Pauses playback.
		Starts playback.
		Changes the speed of slide show playback.
		Skips to the previous photo or next photo.
Cursor buttons		Inverts the photo up-down or left-right.
		Rotates the photo 90 degrees to the left or right.
ZOOM	Zoom in/out the photo. When the photo size is larger than the screen, use the cursor buttons to move the viewing area.	
STATUS	Displays the playback information (p. 28).	

Enjoying high-quality sound

The CD mode and Pure Direct mode allow you to enjoy better quality sounds.

The CD mode allows you to play back music CDs or SA-CDs with accurate and high quality sound.

The Pure Direct mode allows you to enjoy pure high fidelity sound on any sources.

■ Enjoying music CD/SA-CD in high-quality sound (CD mode)

CD

If the CD mode is enabled when you play back a music CD or an SA-CD, this player operates in the following conditions and allows you to enjoy more enhanced quality sounds.

- Disables the electrical distribution to the circuitries for unused functions to reduce electrical noises from those circuitries.
- Limits HDMI video signal outputs to reduce electrical noises from the HDMI circuitry.
- Slows the disc rotation speed to reduce the negative effect of the electric current driving the motor to improve the sound quality (when playing back a music CD).

1 Press CD MODE.

Each time you press the button, the CD mode is enabled or disabled.

Notes

- During the CD mode, the auto-playback function does not work.
- The CD mode works on music CDs (CDDA) and SA-CDs only. If this Player is set to the CD mode during playback of other disc (such as a Blu-ray disc), playback stops and the disc will be automatically ejected.
- You cannot switch this player to the CD mode during playback of other media (USB, DLNA or network service). To switch to the CD mode, first stop the ongoing playback.

Hints

- You can also enable/disable the CD mode with the CD MODE button on the front panel. When the CD mode is enabled, the CD MODE button on the front panel lights up.
- When connecting the AV receiver to the HDMI jack of this Player, set HDMI (CD Mode) (p. 39) in the SETUP menu to Audio Only (default). This setting disables HDMI video output during the CD mode in order to reduce the electrical noise from the circuitry.
- When connecting the AV receiver to the DIGITAL OUT or AUDIO OUT jacks of this Player, set HDMI (CD Mode) (p. 39) in the SETUP menu to Off. This setting disables the HDMI circuitry (HDMI video/ audio output) during the CD mode and allows you to enjoy a better quality sound.

■ Enjoying music and movies with pure high fidelity sounds (Pure Direct)

When the Pure Direct mode is enabled, this Player plays back the selected source with the least circuitry in order to reduce the electrical noise from other circuitry (such as the front display). It allows you to enjoy Hi-Fi sound quality.

1 Press PURE DIRECT.

Each time you press the button, the Pure Direct mode switches as follows.

Front panel display	Function
PDIRECT1	Enables the Pure Direct mode (mode 1). In this mode, the front panel display is turned off and HDMI video output is disabled. This mode is suitable for listening music with high quality sound.
PDIRECT2	Enables the Pure Direct mode (mode 2). In this mode, the front panel display is turned off. This mode is suitable for watching movies with high quality sound.
(no display)	Disables the Pure Direct mode.

Hints

- When the CD mode is enabled, the Pure Direct mode switches between on and off.
- You can also switch the Pure Direct mode with the PURE DIRECT button on the front panel. When the Pure Direct mode is enabled, the PURE DIRECT button on the front panel lights up.

Enjoying DLNA playback of mobile device contents via Wi-Fi Direct

By using the Wi-Fi Direct function, you can connect a mobile device directly to this Player without using a wireless router and enjoy DLNA playback of the mobile device contents on this Player.

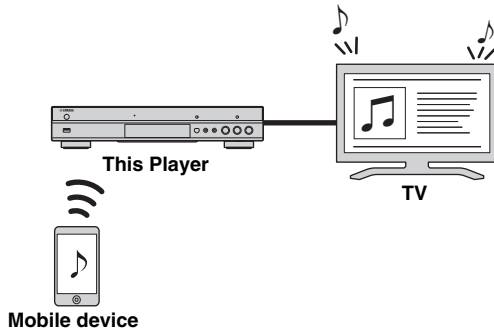

Notes

- To check if your device is Wi-Fi Direct compliant, refer to the owner's manual of the device. If your device is not Wi-Fi Direct compliant, follow the procedure below to make a manual connection.
- When Wi-Fi Direct is enabled, playback of other network functions, discs and USB memory devices are not available.

- 1 If playback of other source is ongoing, stop the playback.
- 2 Press **HOME**.
The HOME menu screen is displayed.
- 3 Use the cursor buttons (▲/▼) to select "Wi-Fi Direct" and press **ENTER**.

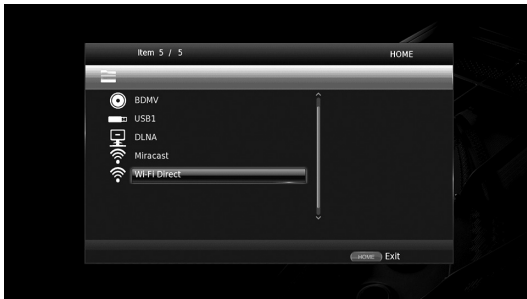

- 4 Perform the following operation to make a Wi-Fi Direct connection.

If your device is Wi-Fi Direct compliant:

- ① Within 2 minutes, operate your device to make a connection.

If your device is not Wi-Fi Direct compliant:

- ① Press **RED** to enter the manual connection mode.
The SSID information appears on the screen.
- ② On your device, open the Wi-Fi setup screen and enter the SSID information.

- 5 Press **ENTER** (or wait for 3 seconds) and use the DLNA-compatible player application to start playback on your mobile device.

Hint

- Select this Player as the renderer on the DLNA-compatible player application.

- 6 To exit from Wi-Fi Direct, press **HOME**.

Hint

- You can also exit from Wi-Fi Direct by pressing **SETUP** or **RETURN**.

Depending on the environment, audio/video may be interrupted or noise may appear on the TV screen. In this case, try the following solutions.

- Move the Wi-Fi Direct device closer to this Player.
- Turn off other wireless devices not in use.
- Move the Wi-Fi Direct device and this Player away from microwave ovens, or other wireless devices.

Enjoying smartphone pictures and videos on the TV screen (Miracast™)

By using the Miracast function, you can view the images displayed in the screen of your Miracast-compatible device (such as smartphone) on the TV screen like mirroring.

Notes

- To check if your device is Miracast compliant, refer to the owner's manual of the device.
- When Miracast is enabled on this Player, other network functions (such as DLNA) are not available.
- When using Miracast, you cannot operate the disc tray or playback of other sources.

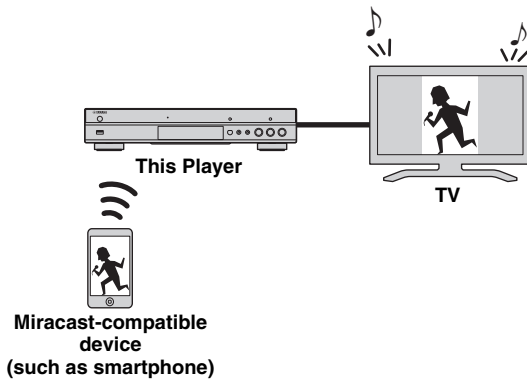

- 1 If playback of other source is ongoing, stop the playback.
- 2 Press **MIRACAST**.
- 3 Within 60 seconds, operate your smartphone to enable Miracast and select this Player as the device to be connected.
For details on operations of your smartphone, refer to the owner's manual of it.
- 4 To exit from Miracast, press **MIRACAST**.

Hint

- You can also exit from Miracast by pressing **HOME** or **RETURN**.

Depending on the environment, audio/video may be interrupted or noise may appear on the TV screen. In this case, try the following solutions.

- Move the Miracast device closer to this Player.
- Turn off other wireless devices not in use.
- Move the Miracast device and this Player away from microwave ovens, or other wireless devices.

Operating this Player from mobile devices

By using the following applications on your mobile device, you can use the mobile device as a remote control and operate this Player from it.



AV CONTROLLER

- You can control the basic functions of this Player such as Play, Pause, Skip, Power and cursor navigations.
- The application “AV CONTROLLER” is available in many languages.
- For more information about “AV CONTROLLER”, visit the Yamaha website.

Advanced playback operation

This chapter explains playback of commercially available Blu-ray Discs, DVDs, SA-CDs, CDs, and recorded DVD-RW/R discs.

Note

- For the basic playback operation, see page 8.

■ On Screen menu

To display On Screen menu, press **ON SCREEN**. After that, press **▲/▼/◀/▶** to select an item, then press **ENTER** to operate the desired function.

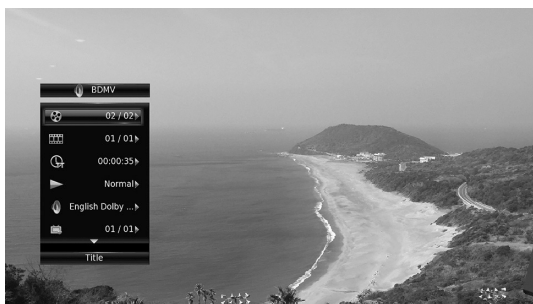

On Screen menu contains following items.

Title **BD** **DVD** **VIDEO** : Shows the title number being played back. You can skip to the desired title by selecting it from this item.

Chapter **BD** **DVD** **VIDEO** : Shows the chapter number being played back. You can skip to the desired chapter by selecting it from this item.

Track/File **CD** **VIDEO** **MUSIC** **PHOTO** : Shows track/file number being played back. You can skip to the desired track/file by selecting it from this item.

Time **BD** **DVD** **CD** **VIDEO** **MUSIC** : Shows the playback time. Select display type from the following:

- Elapsed playback time of the title, chapter, disc, track or file
- Remaining playback time of the title, chapter, disc, track or file

Mode/Play Mode

DVD **CD** **VIDEO** **MUSIC** **PHOTO** : Shows current playback mode. You can select playback mode from the following:

CD

- Normal: Normal playback.
- Shuffle: Random playback without repetition.
- Random: Random playback with repetition.

DVD

- Normal
- Shuffle CH (chapter)
- Shuffle TT (title)
- Shuffle All
- Random CH (chapter)
- Random TT (title)
- Random All

VIDEO MUSIC PHOTO

- Normal
- Shuffle F (folder)
- Random F(folder)

Audio **BD** **DVD** **VIDEO** : Shows audio language/signal of a Blu-ray Disc/DVD currently selected. You can select the desired type of audio.

Angle **BD** **DVD** : Shows the currently-selected angle number. If the video is recorded with multiple angles, you can change the angle.

Subtitle **BD** **DVD** **VIDEO** : Shows the currently-selected subtitle language when the subtitle is provided.

Subtitle Style **BD** : Shows the currently-selected subtitle style. This function is available only for Video-file external subtitle. You can select the desired text style of subtitle.

Bitrate **BD** **DVD** **CD** **VIDEO** **MUSIC** : Shows bitrate of the audio/video signal.

Second Video **BD** : Turns the PIP on/off (p. 9).

Second Audio **BD** : Turns the secondary audio on/off (p. 9).

Ins Search

BD **DVD** **CD** **VIDEO** **MUSIC** : Skips 30 seconds.

Ins Replay

BD **DVD** **CD** **VIDEO** **MUSIC** : Replays the content from 10 seconds before.

CC Select

BD **DVD** **VIDEO** : Sets the displayed closed caption.

Slide Show PHOTO :

Shows slide show speed. You can select the slide show speed from Slow/Medium/Fast.

Transition **PHOTO** : Shows how photo appears on the screen. You can select the transition type.

■ Status menu

This shows various settings, such as subtitles, angle settings and the title/chapter/track number currently played back. To display status menu, press **STATUS**. Status menu contains following menus.

BD DVD VIDEO

Example: Icons when playing a Blu-ray Disc

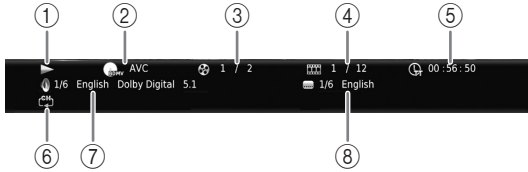

- ① **(Playback status)**
- ② **(Disc type/video file icon)**
- ③ **(Title number being played):** You can jump to specified title with **SEARCH** button (p. 9).
- ④ **(Chapter number being played) **BD DVD**:** You can jump to specified chapter with **SEARCH** button (p. 9).
- ⑤ **(Track/file number being played) **VIDEO**:** You can jump to specified track with **SEARCH** button (p. 9).
- ⑥ **(Elapsed playback time):** You can jump to specified point with **SEARCH** button (p. 9).
- ⑦ **(Repeat mode):** Shows current repeat mode (p. 10).
- ⑧ **(Audio currently selected):** You can change the audio language or format with **AUDIO** button.
- ⑧ **(Subtitle currently selected):** You can change the subtitle language with **SUBTITLE** button.

DVD CD MUSIC

Example: Icons when playing a music file

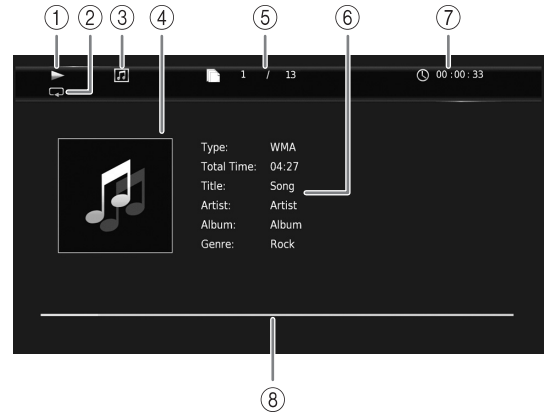

- ① **(Playback status)**
- ② **(Repeat mode):** Shows current repeat mode (p. 10).
- ③ **(Disc type/music file icon)**
- ④ **(Artwork) **MUSIC**:** Displays artwork if the file contains it.
- ⑤ **(Track/file number being played):** You can jump to specified track with **SEARCH** button (p. 9).
- ⑥ **(Information) **MUSIC**:** Displays music information if the file contains them.
- ⑦ **(Elapsed playback time):** You can jump to specified point with **SEARCH** button (p. 9).
- ⑧ **(Progress bar) **MUSIC**:** Shows progress status of current song.

PHOTO

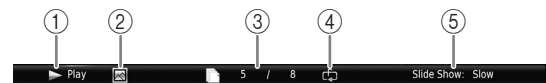

- ① **(Playback status)**
- ② **(Photo file icon)**
- ③ **(File number being displayed)**
- ④ **(Repeat mode):** Shows current repeat mode (p. 10).
- ⑤ **(Slide show speed)**

■ Program play **DVD** **CD**

This allows you to program playback order of audio disc tracks or DVD chapters.

Press **PROGRAM** during playback to display the **PROGRAM** window to program playback order.

You can program up to 15 tracks/chapters.

Example: Programming the playback order of CD tracks

- 1 Press **PROGRAM** during playback.



- 2 Press **ENTER** to program playback order.
For audio disc, press **▲/▼** to select a desired track then press **ENTER**.
For DVD-Video disc, select a desired title (shown as **TT**) and chapter (shown as **CH**) instead of a track.
To clear a set track, select the track you want to clear, then press **CLEAR**.
Press **RETURN** to cancel the Program play.



- 3 After programming is finished, press **▶** to set and start program playback.
- 4 To cancel program play, stop playback completely by pressing **■**.





■ Using Search

BD **DVD** **CD** **VIDEO** **MUSIC** **PHOTO**



This allows you to jump to the specified point during playback.

- 1 Press **SEARCH** during playback. Status bar appears.
- 2 Press **▲/▼/◀/▶** to select one of the item below, then press **ENTER**.

BD **DVD** :

- Title number (shown as )
- Chapter number (shown as )
- Elapsed title time (shown as )
- Elapsed chapter time (shown as )

CD :

- Track number (shown as )
- Elapsed track time (shown as )
- Elapsed disc time (shown as )

VIDEO **MUSIC** :





- File number (shown as )
- Chapter number (shown as )
- Elapsed file time (shown as )

PHOTO :

- File number (shown as )

- 3 Press **▲/▼** or number buttons to set/adjust the value of the focused item, and press **ENTER** to jump to the specified point.
- 4 To close the status bar, press **STATUS**.

■ Enjoying BONUSVIEW™ and BD-Live™

This Player supports BONUSVIEW (p. 47) (BD-ROM Profile 1 Version 1.1) and BD-Live (p. 47) (BD-ROM Profile 2) playback functions.

Note

- Functions and playback method vary depending on the disc. See the guidance on the disc or the supplied user's manual.

■ Using Picture in Picture function (secondary audio/video playback)

BD-Video that includes secondary audio and video compatible with Picture in Picture can be played back with secondary audio and video simultaneously as a small video in the corner.

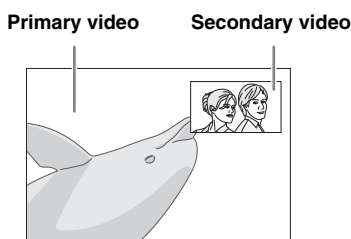

While PIP Mark (PIP) or Secondary Audio Mark (SA) is displayed, press PIP to turn the Picture in Picture function on/off.

Notes

- To listen to secondary audio, make sure that the Audio Output setting (Coaxial / Optical or HDMI) is set to PCM or Reencode (p. 39).
- Depending on the disc, to listen to secondary audio, you may need to set secondary audio to on from the top menu of the disc (p. 8).
- The secondary audio and video for Picture in Picture may automatically play back and be removed depending on the content. Also, playable areas may be restricted.

■ Using the feature of BD-Live™

1. Set the Network setting (p. 36).

2. Connect the USB memory device to this Player (p. 17).

BD-Live data is saved in a USB memory device connected to this Player. To enjoy these functions, connect a USB memory device supporting USB 2.0 High Speed (480 Mbit/s) to one of the USB connectors (front/rear) of this Player to use the USB memory device as Local Storage.

- Local Storage is used as an auxiliary memory when Blu-ray Disc is played back.
- Use a USB memory device with at least 2GB of free space.
- BUDA folder is created automatically in the USB memory device when necessary.
- If there is insufficient storage space, the data will not be copied/downloaded. Delete unneeded data or use a new USB memory device.
- Some time may be required for the data to load (read/write).

Notes

- Yamaha cannot guarantee that all brands' USB memory devices will operate with this Player.
- Do not use a USB extension cable when connecting a USB memory device to the USB connector of the Player. Using a USB extension cable may prevent the Player from performing correctly.

3. Play back the disc.

4. Run BD-Live according to the instructions on the disc.



Notes

- Do not remove the USB memory device or disconnect unplug the power cable during BD-Live operations.
- Regarding playback method of BD-Live contents, etc., perform the operations in accordance with the instructions in the Blu-ray Disc manual.
- To enjoy BD-Live functions, perform the network connection (p. 15) and Network settings (p. 36).
- Refer to "BD-Live Connection" (p. 36) regarding the setup to restrict access to BD-Live contents.
- The time required to download the provided programs into the USB memory device connected to this Player varies depending on the internet connection speeds and the data volume of the programs.
- BD-Live programs provided through the internet may not be able to display the connection depending on the status (upgrading) of the provider. In such cases, take out the disc and try again.
- If the BD-Live screen does not appear for a while after you select the BD-Live function in the Blu-ray Disc menu, the USB memory device may not have enough free space. In such cases, eject the disc from the Player, and then erase the data in the USB memory device using the "Format" menu in the "Local Storage" (p. 34).

SETUP menu

The SETUP menu enables various audio/visual settings and adjustments for functions using the remote control unit.

Menu/Submenu	Item	Function	Page	
 General Setting	System			
	Auto Power Standby	Sets the power-saving function to on/off.	34	
	HDMI Control	Sets this Player to receive control signal from the remote control of your TV/AV receiver.	34	
	Load Default	Resets all settings to the default setting except Security setting.	34	
	Upgrade	Performs upgrade of this Player.	34	
	Upgrade Notification	Selects whether to display the message on the screen when this Player detects newer software over the Internet.	34	
	3D Playback Message	Displays a warning message concerning 3D video playback when this Player is turned on.	34	
	Local Storage	Displays the free space of USB memory device connected to this Player, or formats the "BUDA" folder in the USB memory device.	34	
	Easy Setup	Sets language, resolution, screen aspect ratio.	34	
	Software License	Displays the software license information.	34	
	Language			
	OSD	Selects the language for On Screen Display.	35	
	Menu	Prioritizes the language for disc menu.	35	
	Audio	Prioritizes the language for audio.	35	
	Subtitle	Prioritizes the language for subtitle.	35	
	Playback			
	Disc Auto Playback	Sets this Player to start disc playback automatically.	35	
	Angle Mark	Sets to display the Angle Mark when Blu-ray Disc/DVD with multiple angles is played back.	35	
	PIP Mark	Sets to display the PIP Mark when Blu-ray Disc/DVD with Picture in Picture is played back.	35	
	Secondary Audio Mark	Sets to display the Secondary Audio Mark when Blu-ray Disc/DVD with secondary audio is played back.	35	
	Last Memory	Sets this Player to remember the last playback position of a disc (Blu-ray or DVD video) when it is set to standby mode or the disc tray is opened.	35	
	Security			
	Change Password	Changes password for Parental Control and Country Code.	35	
	Parental Control	Sets the Parental Control depending on the disc content.	35	
	Country Code	Sets your Country Code.	35	
	Network			
	Connection setting	Sets a network connection method.	36	
	Information	Displays network information screen.	36	
	Connection Test	Performs the network connection test.	36	
	IP Setting	Sets the IP setting to Auto/Manual.	36	
	Proxy Setting	Sets the proxy setting.	36	
	Network Control	Selects whether this Player can be controlled from AV CONTROLLER.	36	
	Network Standby	Selects whether this Player can be turned on from other network devices.	36	
	DMC Control	Selects whether to allow DLNA-compatible Digital Media Controller (DMC) (p. 16) to control this Player.	36	
BD-Live Connection	Sets the BD-Live connection to Permitted/Partial Permitted/Prohibited.	36		

Menu/Submenu	Item	Function	Page			
 Display Setting	TV	3D Output	Selects 3D or 2D videos.	37		
		TV Screen	Sets the screen aspect ratio of the connected TV, and adjust the video output.	37		
		4K Upscaling	Enables/disables 4K upscaling for HDMI video output.	37		
		HDMI Resolution	Selects the HDMI video output resolution.	37		
		TV System	Selects the TV System from NTSC/PAL/Multi.	37		
		Color Space	Selects Color Space from YCbCr 4:4:4/YCbCr 4:2:2/Full RGB/RGB.	37		
		HDMI Deep Color	Selects HDMI Deep Color from 30 bits/36 bits/Off.	37		
		HDMI 1080p 24Hz	Sets HDMI 1080p 24Hz to auto/off.	38		
	Video Process	Noise Reduction	Sets the level of Noise Reduction.	38		
		De-interlacing Mode	Sets how to detect the video signal.	38		
	Screen Saver	Time	Sets the time to activate the screen saver (slide show).	38		
		SlideShow order	Enables/disables the shuffle function for the screen saver (slide show).	38		
		Transition	Selects the transition type for the screen saver (slide show).	38		
	Closed Caption	CC Attribute	Sets the appearance of closed captions.	38		
		Font color Font size Font style Font opacity Font edge Font edge color BG color BG opacity Window color Window opacity	Customize the font, background and window used for closed captions when CC Attribute is set to Custom.	38		
		Audio Setting	CD Mode	HDMI	Selects whether to restrict HDMI output during the CD mode.	39
			Audio Output	Coaxial / Optical	Selects the output mode of COAXIAL jack/OPTICAL terminal from Bitstream/PCM/Reencode/Off.	39
				HDMI	Selects the output mode of HDMI terminal from Bitstream/PCM/Reencode/Off.	39
				Downsampling	Selects the digital audio signal down sampling frequency from 48K/96K/192K.	39
DRC	Sets the DRC (Dynamic Range Compression).			39		
SACD/DSD File Output	Output Method		Selects output priority for playing back SA-CDs and DSD files.	39		
	SACD Area		Selects whether to play back 2-channel or multi-channel content when the SA-CD contains the both types of contents.	39		
Speaker Setting	2ch Downmix	Sets the audio output from AUDIO OUT L/R jack.	39			
Post Process	UpMix	Multi-channelizes the 2-channel audio signal.	39			
 System Information			Displays software version and MAC address (p. 48).	39		

■ Example of SETUP menu operation

You need to call up the SETUP menu screen to perform settings for this Player. The following is the explanation for basic operations of the SETUP menu.

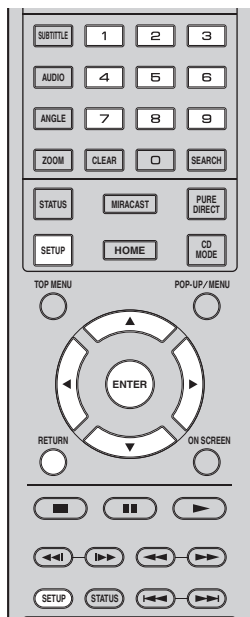

Example: Setting Disc Auto Playback

Note

- Some items cannot be set during playback. In this case, press **■** to stop playback completely before setting.

1. Display the SETUP menu screen.

Press **SETUP** to display the SETUP menu screen. Press **◀/▶** to select General Setting, then press **ENTER** or **▼**.

2. Select a Submenu.

Press **▲/▼** to select Playback, then press **ENTER** or cursor **▶**.

3. Select a menu item.

Press **▲/▼** to select Disc Auto Playback, then press **ENTER** or cursor **▶**.

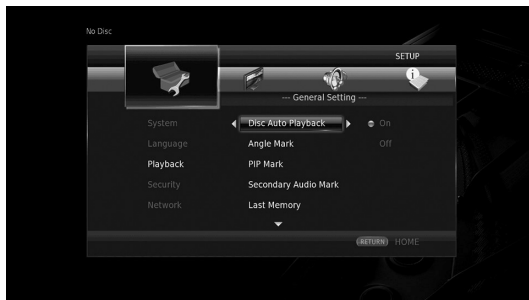

4. Select a desired setting.

Press **▲/▼** to select On or Off, then press **ENTER**.

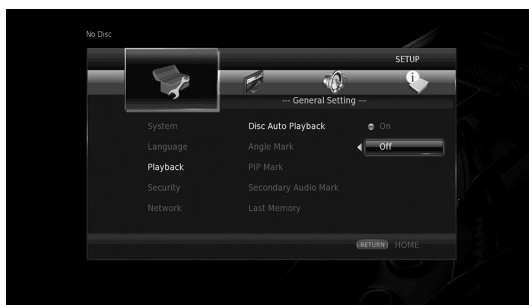

Hint

- You need to use the number buttons to enter numbers (such as password) for some menu items.

5. Exit the menu screen.

Press **◀** to return to the previous menu.

■ General Setting



The default settings are marked with “*”.

System

Auto Power Standby

Sets the power-saving function to on/off.

When set to on, this Player will turn to standby mode after 20 minutes from the last operation without any playback.

Hint

- Before this Player turns to standby mode, the screen saver (p. 38) will activate.

On*, Off

HDMI Control

You can set the Player to receive control signal from a TV/AV receiver compatible with the HDMI Control function via an HDMI cable (p. 12).

On, Off*

Using HDMI Control function

Using the HDMI Control function, you can interactively operate this Player with your TV (HDMI Control function supported).

When you connect this Player to the TV compatible with the HDMI Control function using an HDMI cable and set HDMI Control in the SETUP menu to on (p. 34), you can perform the function listed below.

•Automatic input select function

When you start playback of this Player, the input selector of the TV (and an AV receiver if this Player is connected to the TV via the AV receiver) is switched to this Player automatically. TV Power is turned on automatically depending on the TV.

•Automatic power off function

When you turn off the TV while this Player is in stop mode and the SETUP menu screen is not displayed, the power of this Player is also turned off automatically.

Notes

- HDMI Control function may not work properly depending on the TV.
- Functions other than ones shown above may work depending on the TV or AV receiver.
- In order to make the HDMI Control function available, set up settings for the HDMI Control function on ALL components (this Player, TV, and AV receiver). Certain operation may also be required.
- Each function may be set independently to activate/deactivate depending on the TV.
- Refer to the operation manuals supplied with the TV and/or AV receiver for details regarding setup.
- When set to on, power consumption during standby mode increases due to HDMI Control function.

Load Default

You can reset all settings of this Player to default setting except Security setting (p. 35). For details on default settings, see pages 31-39.

Upgrade

You can upgrade the software manually from USB Storage or Network. For details on software upgrade, refer to “Software upgrade” (p. 42).

Upgrade Notification

You can select whether to display the message on the screen when this Player detects newer software over the Internet.

On*, Off

3D Playback Message

You can turn on or off a warning message concerning 3D video playback that appears on the TV when this Player is turned on.

On*, Off

Local Storage

You can check the free space of USB memory device connected to this Player, or format (empty) the “BUDA” folder in the USB memory device connected to this Player by selecting Format.

Hint

- To enjoy the BD-Live feature (p. 30), you need to connect a USB memory device (with at least 2GB of free space) to one of the USB connectors (front/rear) of this Player to use the USB memory device as Local Storage.

Easy Setup

You can perform Easy Setup (p. 19).

Software License

You can view the information about third party software license.

By using this product, you will be deemed to have accepted the terms and conditions.

Language

OSD

You can select the language for On Screen Display which is the messages or menu displayed on the screen such as SETUP menu.

English, Français, Español, Deutsch, Italiano, Svenska, Nederlandse, Polski, Русский, 中文

Menu

You can prioritize the language for disc menu.

English, Français, 中文, Español, Deutsch, Italiano, Nederlandse, Portuguese, Danish, Svenska, Finnish, Norwegian, Polski, Русский, Korean, Japanese, More

Audio

You can prioritize the audio language for Blu-ray Disc/DVD playback. For details on setting items, see “Menu” (p. 35).

Subtitle

You can prioritize the language for Subtitle.

English, Français, 中文, Español, Deutsch, Italiano, Nederlandse, Portuguese, Danish, Svenska, Finnish, Norwegian, Polski, Русский, Korean, Japanese, More, Off

(The default settings in [Language] differ depending on your model.)

Playback

Disc Auto Playback

You can set Disc Auto Playback to on/off. When set to on, a disc will play back automatically after loading.

On*, Off

Angle Mark

You can set to display the Angle Mark () when Blu-ray Disc/DVD with multiple angles is played back.

On*, Off

PIP Mark

You can set to display the PIP Mark () when Blu-ray Disc with picture in picture (p. 30) is played back.

On*, Off

Secondary Audio Mark

You can set to display the Secondary Audio Mark () when Blu-ray Disc with secondary audio is played back.

On*, Off

Last Memory

You can set whether this Player remembers the last playback position of a disc (Blu-ray or DVD video) when it is set to standby mode or the disc tray is opened.

On*, Off

Note

- Some discs are not compatible with this function.

Security

Change Password

You can set the password for changing the Parental Control Level and Country Code. Refer to “Parental Control” (p. 35) and “Country Code” (p. 35).

Notes

- The default password is 0000.
- If you forget the password, refer to “Troubleshooting” (p. 43) and set all the Security settings to their default settings.

Parental Control

In some Blu-ray Discs/DVDs, a control level for disc viewing is set depending on the age of the viewer. You can set the Parental Control shown on the screen depending on the disc content.

The password (see “Change Password” on p. 35) needs to be entered before the Parental Control Levels is set.

After you set the Parental Control, when you play back a disc with level higher than current Parental Control Level, or you want to change the Parental Control Level, a dialog box will pop up to ask you to enter the password.

Off*, 1–8

Country Code

You can set the Country Code you live in. The password (see “Change Password” on p. 35) needs to be entered before the Country Code is set. This setting may be used for rating of Parental Control and disc playback.

Network

Connection setting

You can select a network connection method.

- Wired*** Connects the network using Ethernet.
- Wireless** Connects the network using a wireless LAN. You can select settings for a wireless LAN connection. Follow the on-screen instructions to proceed.

Scan

Searches for an access point. You can connect the access point that is found.

Manual

You can manually set information for an access point.

Auto

If your access point supports the WPS (Wi-Fi Protected Setup) function, you can use the auto setup method to connect this Player to the access point without entering information manually. Select PBC (Push Button Configuration) or PIN code method.

Information

You can display network information screen. On this screen, you can view the information of Interface (Ethernet), Address Type, IP Address, Subnet Mask, Default Gateway, and DNS.

Connection Test

You can perform an internet connection test. If the test is failed, please check "IP Setting" (p. 36) and perform the test again.

IP Setting

You can configure the network settings.

- Auto*** Select to automatically configure the network settings of this Player with the DHCP server.
- Manual** Select to configure the network settings (IP Address, Subnet Mask, Default Gateway, and DNS) manually.

Hints

- **Numeric keys** Enters characters.
- **◀▶** Moves the highlight.
- **CLEAR** Deletes a character.
- **ENTER** Saves the settings and exits from the menu.

Proxy Setting

You can set Proxy Setting. Set to Disable for normal use. Set to Enable to set the proxy setting.

- Disable*** Sets proxy server to disable. Select this item when proxy server is not used.
- Enable** Enables proxy host and proxy port setting.
- Proxy Host** Sets proxy host.
- Proxy Port** Sets proxy port.

Network Control

Selects whether this Player can be controlled from AV CONTROLLER. When On with filter is selected, you can specify the MAC addresses of the mobile devices (such as smartphones and tablet) that will be permitted access to this Player.

On*, On with filter, Off

Network Standby

You can select whether this Player can be turned on from other network devices such as "AV CONTROLLER" (p. 26).

On, Off*

Note

- This setting is available only when Network Control is enabled.

DMC Control

You can select whether to allow DLNA-compatible Digital Media Controller (DMC) (p. 16) to control this Player.

Enable*, Disable

BD-Live Connection

You can set access restriction to BD-Live contents.

- Permitted** Allows all BD-Live discs to connect the network.
- Partial Permitted*** Allows only discs with owner certification.
- Prohibited** Prohibits all BD-Live discs to connect the network.

■ Display Setting



The default settings are marked with “*”.

TV

3D Output

You can select 3D or 2D video output from this Player.

- Auto*** This Player automatically selects 3D or 2D videos.
- Off** This Player always selects 2D videos.

Note

- Even if you set “3D Output” to “Auto” and play back a Blu-ray 3D Disc, this Player selects 2D images depending on the setting of TV, etc.

TV Screen

You can set the screen aspect ratio of the connected TV, and adjust the video output. If you switch your TV (i.e. because you have bought a new one) and the screen aspect ratio of the connected TV changes, you will have to change the TV Screen setting.

- 16:9 Full** Select this when this Player is connected to a TV with a 16:9 screen. When a 4:3 aspect ratio video is played back, the video is displayed as shown below.
- 16:9 Normal*** Select this when this Player is connected to a TV with a 16:9 screen. When a 4:3 aspect ratio video is played back, the video is displayed as shown below.
- 4:3 Pan Scan** Select this when this Player is connected to a TV with a 4:3 screen. When a 16:9 aspect ratio video is played back, the video is displayed as shown below.
- 4:3 Letter Box** Select this when this Player is connected to a TV with a 4:3 screen. When a 16:9 aspect ratio video is played back, the video is displayed as shown below.

Original image size	On 16:9 (wide screen) TV	
	16:9 Full	16:9 Normal
 4:3		

Original image size	On 4:3 TV	
	4:3 Pan Scan	4:3 Letter Box
 16:9		

4K Upscaling

Enables/disables 4K upscaling for HDMI video output. When set to on, you can set “HDMI Resolution” to “4K”.

On*, Off.

HDMI Resolution

You can select the HDMI video output resolution. For more details on output formats, refer to “Video output formats” (p. 40).

When set to Auto, resolution is set to the maximum resolution according to the connected TV.

When set to Disc Native, the original resolution and video frequency, recorded in the Blu-ray Disc or DVD that is played back, are used. You can use a video up-converter function of an external device.

When other than a Blu-ray Disc or DVD is played back, the resolution and video frequency will work as Auto.

If a Blu-ray Disc or DVD whose resolution and video frequency are not compatible with the connected TV, no image will be output. In this case, stop playback, and select an option other than Disc Native.

Auto*, Disc Native, 4K, 480i/576i, 480p/576p, 720p, 1080i, 1080p

Notes

- To output HD audio (Dolby TrueHD or DTS-HD Master Audio) from HDMI terminal, set HDMI Resolution to Auto or more than 720p.
- 4K is available only when 4K Upscaling is set to On.
- Auto is automatically selected when 4K Upscaling is set to Off while HDMI Resolution is set to 4K.

TV System

You can select TV System from PAL, NTSC and Multi. Set the same TV System as your TV set. For more details on output formats, refer to “Video output formats” (p. 40).

NTSC, PAL, Multi

(The default setting differs depending on your model.)

Color Space

You can select the Color Space (p. 47) output from HDMI. This function is available when this Player is connected with an HDMI cable.

YCbCr 4:4:4* Sets Color Space to YCbCr 4:4:4.

YCbCr 4:2:2 Sets Color Space to YCbCr 4:2:2.

Full RGB When RGB is set and white and black on the screen are too faint, select this item. This setting is effective when a connected component supports RGB 0–255 range.

RGB Outputs video signal at normal signal range.

Note

- This function is only available on TVs that support this function.

HDMI Deep Color

When your TV and/or AV receiver is compatible with Deep Color (p. 47), set this item according to your TV/AV receiver. This function is available when this Player is connected with an HDMI cable.

30 bits, 36 bits, Off*

HDMI 1080p 24Hz

This outputs the BD-Video encoded in 24Hz frame rate in HDMI 1080p 24Hz. Smoother video playback may be available with this function. This function is available when your TV/AV receiver support this function. For more details on output formats, refer to “Video output formats” (p. 40).

Auto*, Off

Note

- This setting is disabled when output resolution is other than 1080p.

Video Process

Noise Reduction

You can set the Noise Reduction to a level of 0 to 3. 0 is off, and 3 is the maximum level.

0, 1, 2*, 3

De-interlacing Mode

You can select how to detect the video signal. Set to Auto for normal use. When horizontal stripping noise appears on the screen, set this to Film/Video to remove the noise.

Auto*, Film, Video

Screen Saver

You can display the screen saver when you do not operate this Player for the specified time. You can select the built-in images or photo slide show.

Hints

- To use the slide show as the screen saver, create the “autopic” folder under the root directory of the USB memory device, put at 3 or more photo files (JPEG, GIF and PNG format files) into the folder, and connect the USB memory device to this Player.
- “SlideShow order” and “Transition” works when the slide show is used as the screen saver. These settings are synchronized with the photo slide show settings in the On Screen menu (p. 27).

Time

You can set the amount of time (minutes) to activate the screen saver. If you do not operate this Player for the specified time, the unit will automatically activate the screen saver.

1, 5*, 10

SlideShow order

You can enable/disable the shuffle function for the screen saver (slide show).

Normal* The photos are displayed in normal order.

Shuffle The photos are displayed in random order.

Transition

You can select the transition type for the screen saver (slide show).

None*, **Wipe left**, **Wipe right**, **Wipe up**, **Wipe down**, **Box in**, **Box out**, **Blending**, **Dissolve**, **Interlace H**, **Interlace V**, **Split in H**, **Split in V**, **Split out H**, **Split out V**

Closed Caption

CC Attribute

You can set the appearance of closed captions. When Auto is selected, digital closed captions will be displayed in default settings. When Custom is selected, you can customize the appearance of closed captions (Font color, Font size, etc.) manually.

Auto, Custom

Font color, **Font size**, **Font style**,
Font opacity, **Font edge**, **Font edge color**,
BG color, **BG opacity**, **Window color**,
Window opacity

Customize the font, background and window used for closed captions when CC Attribute is set to Custom.

■ Audio Setting



The default settings are marked with “*”.

CD Mode

HDMI

You can select whether to restrict HDMI output during the CD mode (p. 23).

Off Disables all the HDMI circuitries during the CD mode.

Audio Only* Disables HDMI video output (the black screen is displayed) and outputs audio only from the HDMI jack during the CD mode.

Audio Output

Coaxial / Optical

You can select the output mode of COAXIAL jack and OPTICAL terminal. For more details on output formats, refer to “Audio output formats” (p. 41).

Bitstream Outputs digital signal without any processing. Secondary Audio is not output.

PCM Outputs 2-channel PCM.

Reencode* Outputs Bitstream with Secondary Audio.

Off Mutes sound.

HDMI

You can select the output mode of HDMI terminal. For details on setting items, see “Coaxial / Optical” (p. 39). For more details on output formats, refer to “Audio output formats” (p. 41).

Bitstream*, PCM, Reencode, Off

Note

- To output HD audio (Dolby TrueHD or DTS-HD Master Audio) from HDMI terminal, set HDMI Resolution to Auto or more than 720p (p. 37).

Downsampling

You can select digital audio signal down-sample frequency. This function is effective for the audio signal output from the COAXIAL jack/OPTICAL terminal.

48K* The highest sampling rate of digital PCM output is 48 kHz.

96K The highest sampling rate of digital PCM output is 96 kHz.

192K The highest sampling rate of digital PCM output is 192 kHz.

DRC

You can set the DRC (Dynamic Range Compression) (p. 47) to on/off/Auto. When set to Auto, DRC is automatically turned on for a source with DRC information in Dolby TrueHD format. DRC makes the strong sound such as plosive sound lower, and conversations more audible. It is useful when you watch movies in the night.

Off, On, Auto*

SACD/DSD File Output

Output Method

You can select the audio output format and output jacks used for playing back SA-CDs and DSD files.

DSD (HDMI)* DSD signals are output from the HDMI jack when an SA-CD or a DSD file is played back. (The analog output is muted.)

PCM (HDMI & A.out) PCM signals are output from the HDMI jack and AUDIO OUT jacks. (Audio signals output from the AUDIO OUT jacks are down mixed to 2-channel sounds.)

SACD Area

You can select whether to play back 2-channel (stereo) or multi-channel content when the SA-CD contains the both types of contents.

Multi*, Stereo

Speaker Setting

2ch Downmix

You can select down mix method to analog 2-ch from Stereo or Lt/Rt.

Stereo* Changes channel output to stereo, which only delivers sound from the two front speakers.

Lt/Rt Select this item if this unit is connected to a Dolby Pro Logic decoder. Sound from rear speakers is mixed to the 2-ch stereo sound.

Post Process

UpMix

You can multi-channelize the 2-channel audio signal. To multi-channelize, select DTS NEO:6, then select Cinema or Music mode.

Off*, DTS NEO:6

■ System Information



Software version and MAC address (p. 48) are displayed.

Video/audio output formats

■ Video output formats

When TV System is set to NTSC

Contents	HDMI Resolution (p. 37)							
	Auto	Disc Native	4K (*3)	1080p	1080i	720p	480p/576p	480i/576i
BD-Video with 1080p/24Hz content	*1	1080p 24Hz	4K (2160p) 24 Hz	1080p 24Hz/60Hz *4	1080i 60Hz	720p 60Hz	480p	480i
BD-Video without 1080p/24Hz content	*1	*2	4K (2160p) 30Hz	1080p 60Hz	1080i 60Hz	720p 60Hz	480p	480i
DVD-Video	*1	*2	4K (2160p) 30Hz	1080p 60Hz	1080i 60Hz	720p 60Hz	480p	480i
Others	*1	*1	4K (2160p) 30Hz	1080p 60Hz	1080i 60Hz	720p 60Hz	480p	480i

When TV System is set to PAL

Contents	HDMI Resolution (p. 37)							
	Auto	Disc Native	4K (*3)	1080p	1080i	720p	480p/576p	480i/576i
BD-Video with 1080p/24Hz content	*1	1080p 24Hz	4K (2160p) 24Hz	1080p 24Hz/50Hz *4	1080i 50Hz	720p 50Hz	576p	576i
BD-Video without 1080p/24Hz content	*1	*2	4K (2160p) 25Hz	1080p 50Hz	1080i 50Hz	720p 50Hz	576p	576i
DVD-Video	*1	*2	4K (2160p) 25Hz	1080p 50Hz	1080i 50Hz	720p 50Hz	576p	576i
Others	*1	*1	4K (2160p) 25Hz	1080p 50Hz	1080i 50Hz	720p 50Hz	576p	576i

*1 The maximum resolution supported by the TV connected to this Player

*2 The resolution and frequency of the source disc

*3 Available only when 4K Upscaling (p. 37) is set to On

*4 1080 p 24 Hz (when the TV supports 1080p 24 Hz and HDMI 1080p 24Hz (p. 38) is set to Auto) or 1080p 50/60Hz

When TV System is set to Multi

When TV System is set to Multi, video signals are output with the video system (NTSC/PAL) of the source. Refer to the tables above for details on the resolution/frequency for each video system.

Notes

- To watch videos with each resolution, it must be supported by the TV.
- Regardless of the frequency of content, video signals are output with 60 Hz when TV System (p. 37) is set to NTSC and output with 50 Hz when set to PAL.

■ Audio output formats

Source format	HDMI jack			DIGITAL OUT (COAXIAL / OPTICAL) jacks			AUDIO OUT jack
	Bitstream (*1)	PCM (*1)	Reencode (*1)	Bitstream (*1)	PCM (*1)	Reencode (*1)	
PCM 2ch	PCM 2ch	PCM 2ch	PCM 2ch *2	PCM 2ch	PCM 2ch	PCM 2ch *2	2ch
PCM 5.1ch	PCM 5.1ch	PCM 5.1ch	PCM 5.1ch *2	PCM 2ch	PCM 2ch	PCM 2ch *2	2ch
PCM 7.1ch	PCM 7.1ch	PCM 7.1ch	PCM 7.1ch *2	PCM 2ch	PCM 2ch	PCM 2ch *2	2ch
Dolby Digital	Dolby Digital	PCM up to 5.1ch	Dolby Digital	Dolby Digital	PCM 2ch	Dolby Digital	2ch
Dolby Digital Plus	Dolby Digital Plus	PCM up to 7.1ch	Dolby Digital Plus *2	Dolby Digital	PCM 2ch	Dolby Digital	2ch
Dolby TrueHD	Dolby TrueHD	PCM up to 7.1ch	Dolby TrueHD *2	Dolby Digital	PCM 2ch	Dolby Digital	2ch
DTS	DTS	PCM up to 5.1ch *3	DTS *4	DTS	PCM 2ch *3	DTS *4	2ch *3
DTS HD High Resolution	DTS-HD High Resolution	PCM up to 7.1ch *3	DTS-HD High Resolution *5	DTS	PCM 2ch *3	DTS *4	2ch *3
DTS-HD Master Audio	DTS-HD Master Audio	PCM up to 7.1ch *3	DTS-HD Master Audio *5	DTS	PCM 2ch *3	DTS *4	2ch *3

*1 Up to the Audio Output settings (p. 39)

*2 Output with Dolby Digital when secondary audio, button click sounds or effect sounds are included

*3 Does not output audio when USB memory device, DLNA or network service content is played back

*4 Does not reencode when USB memory device, DLNA or network service content is played back (output audio will be same format as Bitstream)

*5 Output with DTS when secondary audio, button click sounds or effect sounds are included. However, the source will not be reencoded when USB memory device, DLNA or network service content is played back (output audio will be same format as Bitstream)

Audio output format for SA-CDs/DSD files

SACD/DSD File Output settings (p. 39)		HDMI jack	DIGITAL OUT (COAXIAL / OPTICAL) jacks	AUDIO OUT jack
Output Method	SACD Area			
DSD (HDMI)	Multi	DSD up to 5.1ch	No output	No output
	Stereo	DSD 2ch	No output	No output
PCM (HDMI & A.out)	Multi	PCM up to 5.1 ch	No output	2ch
	Stereo	PCM 2 ch	No output	2ch

Software upgrade

New software that provides additional features or product improvements will be released as needed. We recommend upgrading the software of this Player to the latest version periodically.

To check for the availability of a software upgrade, visit <http://download.yamaha.com/>

Note

- Do not remove the USB memory device, set this Player to standby mode or unplug the power cable/network cable while the software upgrade is being performed.

■ Upgrading the software

1. Prepare for the software upgrade.

When you upgrade the software from USB Storage:

- ① Save the upgrade file package to the appropriate folder on the USB memory device. For more details, refer to the procedure document attached with the upgrade file package.
- ② Connect the USB memory device.

When you upgrade the software from Network:
Confirm that this Player is connected to the network.

3. Upgrade the software by following the on-screen messages.

Upgrade is completed. The system will be reset.

2. Select the upgrade method and start upgrade from SETUP menu.

- ① Press **SETUP** to display SETUP menu screen.
- ② Select General Setting → System → Upgrade.
- ③ Select the item which contains the upgrade file package from USB Storage/Network.

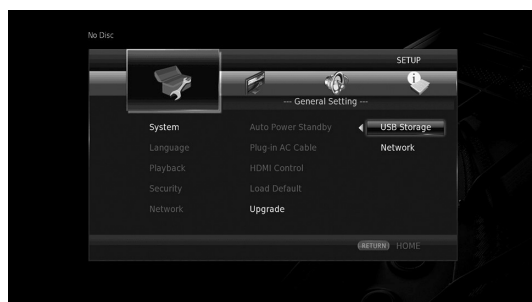

The system will search for upgrade file package.







Troubleshooting

Refer to the table below when this Player does not function properly. If the problem you are experiencing is not listed below or if the instruction below does not help, turn off this Player, disconnect the power cable, and contact the nearest authorized Yamaha dealer or service center.

■ Power

Problem	Possible causes and solutions
No power.	<ul style="list-style-type: none"> – Connect the AC power cable properly. – Press  on the front panel to turn on the power.
The Player power is turned off.	<ul style="list-style-type: none"> – This Player will be automatically turned off after 20 minutes of inactivity (no playback) when Auto Power Standby (p. 34) is set to on.





■ Basic operation

Problem	Possible causes and solutions
The remote control does not work.	<ul style="list-style-type: none"> – Use the remote control within its operating range (p. 11). – Replace the batteries (p. 11). – Check the ID settings for the main unit and the remote control. The remote control ID on the main unit may be changed after the main unit is reset. In this case, verify the remote control ID on the main unit, and set it again if needed (p. 11).
Buttons do not work.	<ul style="list-style-type: none"> – Turn on the TV connected to this Player and perform the initial settings (p. 19). – Press and hold  on the front panel for more than 5 seconds to reset this Player. – To completely reset this Player, unplug the power cable from the AC outlet for 30 seconds or more, plug the power cable to the AC outlet again, and then turn on this Player.
Password is forgotten.	<ul style="list-style-type: none"> – Press and hold , ,  and  on the front panel simultaneously when no disc is inserted and playback is stopped to set all the settings including Security settings (p. 35) of this Player to their default settings. After the power is turned off automatically, press  to turn on the power again.

■ Disc playback

Problem	Possible causes and solutions
The disc tray does not open or close.	<ul style="list-style-type: none"> – The disc tray is locked when any network service is selected. – The disc tray is locked when this Player is in the Miracast receiving mode. Press Miracast to exit from Miracast (p. 25).
The Player cannot play a disc.	<ul style="list-style-type: none"> – Take out the disc and clean it (p. 5). – Make sure that the disc is loaded properly (aligned in disc tray and label-side up) (p. 5). – Use a disc supported by the Player (p. 3). – Remove the disc and then check whether the Player supports the disc or not (p. 3). – Check the region code (p. 3). – Check whether the disc is defective by trying another disc. – The CD-R/RW, DVD+R/RW/R DL, and DVD-R/RW/R DL must be finalized (p. 3). – When this Player is in the CD-mode, discs other than music CDs and SA-CDs cannot be played (p. 23).
Video stops.	<ul style="list-style-type: none"> – The Player will stop if it senses shock or vibration.
The Player makes a snapping sound when starting playback or loading a disc.	<ul style="list-style-type: none"> – These sounds are not malfunctions of the Player but are normal operating conditions.
It takes time to start Blu-ray disc playback.	<ul style="list-style-type: none"> – This player searches for a USB memory device used as Local Storage for BD-Live feature (p. 30) when a Blu-ray disc is loaded. To reduce the waiting time, keep a USB memory device connected to the one of the USB connectors (front/rear) of this Player (p. 17).

Picture

Problem	Possible causes and solutions
No picture.	<ul style="list-style-type: none"> - Make sure that the cables are connected correctly (p. 12). - Make sure that the connected TV or the AV receiver is set to the correct input. - With no disc inserted, or playback stopped, press and hold  and  on the front panel simultaneously to set video resolution to the default value. If a picture is still not output, press and hold  on the front panel for approximately 5 seconds to switch NTSC/PAL. - When set to Disc Native, a signal that is not compatible with the connected TV is output. Change the setting to output a signal that is compatible with the connected TV (p. 37). - Make sure that the disc or file you are trying to play back is compatible with this Player (p. 3). - Disable the CD mode and Pure Direct mode (p. 23).
Screen freezes and operation buttons do not work.	<ul style="list-style-type: none"> - Press , then restart playback. - Turn off the power and turn on the power again. - Press and hold  on the front panel for more than 5 seconds to reset this Player.
Video is not output with the desired resolution.	<ul style="list-style-type: none"> - Set to the desired resolution (p. 37).
Wide-screen video appears vertically stretched, or black bands appear at the top and bottom of the screen. Or 4:3 video appears horizontally stretched.	<ul style="list-style-type: none"> - Change the aspect ratio of your TV (p. 37).
Square noise (mosaic) appears on the screen.	<ul style="list-style-type: none"> - Blocks in images may be visible in scenes with rapid movement due to the characteristics of digital image compression technology.

Sound

Problem	Possible causes and solutions
No sound, or sound is distorted.	<ul style="list-style-type: none"> - Check that the audio cable is connected correctly (p. 12). - Turn the volume of TV or AV receiver up. - There is no sound during still mode, fast forward, and fast reverse (p. 9). - Audio may not be output depending on the audio recording status, such as when audio other than an audio signal or non-standard audio is recorded for the audio content (p. 3). - Make sure that the disc or file you are trying to play back is compatible with this Player (p. 3). - If the sound is interrupted during playback in the CD mode, disable the CD mode (p. 23).
Left and right channels of audio are reversed, or sound comes out of only one side.	<ul style="list-style-type: none"> - Check the audio connection (p. 14).
Cannot hear the desired audio type and/or number of channels.	<ul style="list-style-type: none"> - Refer to Audio Output setting and "Audio output formats" (p. 39, p. 41).
Cannot hear the sound of PIP (secondary audio).	<ul style="list-style-type: none"> - Set Coaxial / Optical or HDMI to PCM/Reencode (p. 39). - To hear secondary audio, press 2ND AUDIO (p. 9). - Depending on the disc, you may need to set secondary audio on the top menu of the disc (p. 8).

■ Network

Problem	Possible causes and solutions
Cannot connect to the Internet.	<ul style="list-style-type: none"> - When connecting to the Internet by selecting Wired in Connection setting, connect the Network cable properly (p. 36). - Turn on the connected equipment, such as broadband router or modem. - Connect the broadband router and/or modem properly. - If Wireless is selected in Connection setting, and when you want to connect to the Internet using Ethernet, select Wired properly (p. 36). - Properly select Wireless in Connection setting when you want to connect to the Internet using a wireless LAN (p. 36).
Cannot download BD-Live contents.	<ul style="list-style-type: none"> - Verify that this Player can connect to the Internet normally. Refer to “Connection Test” (p. 36). - Connect USB memory device properly. Check that the USB memory device is connected to the USB connector of this Player (p. 17). - Check if the Blu-ray Disc supports BD-Live. - Connect the USB memory device formatted in FAT16, FAT32, or NTFS. - It is recommended to connect the USB memory device with at least 2 GB of free space. If there is not enough free space, format the USB memory device. (p. 34) - Refer to the supplied user’s manual of the disc or consult the disc manufacturer.
Cannot detect the DLNA server.	<ul style="list-style-type: none"> - Verify that this Player can connect to the network normally. Refer to “Connection Test” (p. 36). - Turn on the connected equipment, such as broadband router or the server. - Confirm the Player and the server are connected to the same router (or access point). - Depending on the DLNA server, the Player may need to be permitted from the server. - Depending on the DLNA server, it needs to change a firewall setting.
Cannot play the file on the DLNA server.	<ul style="list-style-type: none"> - Make sure the file is playable (p. 3). - Check your DLNA server’s setting. - The playback and operating quality may be affected by your home network condition.
Cannot connect to the Internet via Wireless LAN.	<ul style="list-style-type: none"> - Make sure that the wireless LAN router is turned on. - Depending on the surrounding environment, such as the wall material, radio wave receiving condition, or obstacles between the Player and the wireless LAN router, the communication distance may be shortened. Move the Player and the wireless LAN router closer to each other. - Devices that use a 2.4 GHz frequency band, such as a microwave, or wireless devices, may interrupt the communication. Move the Player away from such devices, or turn off such devices. - If the Internet connection using a wireless LAN is still not successful by the above solutions, try using Ethernet by selecting Wired in Connection setting (p. 36).
Wireless network is not found or distorted.	<ul style="list-style-type: none"> - Make sure that the wireless LAN router is turned on. - Move this Player closer to the router or change the orientation of this Player or the antenna of the wireless LAN router. - If the wireless connection cannot be configured using the WPS function, select another option (Scan or Manual) (p. 19). - Make sure that the wireless network is not disturbed by microwave ovens, digital cordless phones, or other neighboring Wi-Fi devices. - Microwave ovens, digital cordless phones or other wireless devices in your neighborhood might disturb the wireless network. Turn off these devices. - Make sure that the firewalls in your network allow access to the wireless connection of this Player. - If the wireless network does not work properly in your home, try the wired network connection.

■ Messages on the screen

- The following messages appear on the TV screen in case the disc you tried to play back is not appropriate or the operation is not correct.

Error message	Possible causes and solutions
Unsupported File	– The file is not supported with this Player. See “Types of discs/files that can be used with this Player” (p. 3).
Wrong region code!	– The disc is an incompatible region code. See “Region management information for Blu-ray Disc/DVD videos” (p. 3).
Network has FAILED.	– This Player cannot be connected to the network. Check connection (p. 15) and Network setting (p. 36).
Network is OK, proxy has FAILED.	– This Player cannot be connected to the proxy server. See “Proxy Setting” (p. 36).
BD-Live connection is prohibited in SETUP menu.	– BD-Live connection is prohibited. See “BD-Live Connection” (p. 36).
Upgrade has failed for some reason!	– Upgrade is failed. Check if the upgrade file is corrupted or unreadable.
IP Setting is not valid! Please reset...	– The IP Setting entered is not valid. Enter the correct information again.

Glossary

AVCHD

AVCHD is a new format (standard) for high definition video cameras that can be used to record and play high-resolution HD images.

BD-Live™

BD-Live is a Blu-ray Disc standard that utilizes a network connection, enabling this Player to go online to download promotional videos and other data.

BDMV

BDMV (Blu-ray Disc Movie) refers to one of the application formats used for BD-ROM which is one of the Blu-ray Disc specifications. BDMV is a recording format equivalent to DVD-Video of the DVD specification.

Blu-ray 3D™

Blu-ray 3D enables you to view full high definition 3D images.

BONUSVIEW™

BONUSVIEW compatible discs let you simultaneously enjoy video sub-channel for two screens, audio sub-channel and sub-titles. A small screen appears within the main screen during playback (Picture in Picture).

Closed Caption

Closed captions are kind of subtitle, and the difference between subtitles and captions is that subtitles are intended for hearing persons and captions are for the hearing impaired. Subtitles rarely show all of the audio. For example, captions show sound effects (e.g., “phone ringing” and “footsteps”), while subtitles do not. Before you select this setting, please ensure that the disc contains closed caption information.

Color Space

Color Space is a color range that can be represented. RGB is a color space based on the RGB color model (red, green and blue) and is typically used for PC monitors. YCbCr is a color space based on a luminance signal (Y) and two color difference signals (Cb and Cr).

Deep Color

Deep Color refers to the use of various color depths in displays, up from the 24-bit depths in previous versions of the HDMI specification. This extra bit depth allows HDTVs and other displays go from millions of colors to billions of colors and eliminate on-screen color banding for smooth tonal transitions and subtle gradations between colors. The increased contrast ratio can represent many times more shades of gray between black and white. Also Deep Color increases the number of available colors within the boundaries defined by the RGB or YCbCr color space.

DLNA

DLNA (Digital Living Network Alliance) provides easy sharing of digital media through network in the home, and you can enjoy digital contents stored on your DLNA-server-software-installed PC or other DLNA compatible device with your TV via this Player. To connect this Player to your DLNA servers, some settings for the DLNA server or device are required. For details, refer to your DLNA server software or DLNA device.

Dolby Digital

A sound system developed by Dolby Laboratories Inc. that gives movie theater ambience to audio output when the product is connected to a Dolby Digital processor or amplifier.

Dolby Digital Plus

A sound system developed as an extension to Dolby Digital. This audio coding technology supports 7.1 multi-channel surround sound.

Dolby TrueHD

Dolby TrueHD is a lossless coding technology that supports up to 8 channels of multi-channel surround sound for the next generation optical discs. The reproduced sound is true to the original source bit-for-bit.

DRC (Dynamic Range Control)

DRC lets you adjust the range between the loudest and softest sounds (dynamic range) for playback at average volume. Use this when it is hard to hear dialog, or during times when playback may disturb neighbors.

DTS

This is a digital sound system developed by DTS, Inc. for use in cinemas.

DTS-HD High Resolution Audio

DTS-HD High Resolution Audio is a new technology developed for the next generation high definition optical disc format.

DTS-HD Master Audio

DTS-HD Master Audio is a lossless audio compression technology developed for the next generation high definition optical disc format.

FLAC

FLAC (Free Lossless Audio Codec) is an open file format for lossless audio data compression. While inferior in compression rate to other lossy compressed audio formats, it can often provide higher audio quality.

HDMI

HDMI (High-Definition Multimedia Interface) is an interface that supports both video and audio on a single digital connection. The HDMI connection carries standard to high definition video signals and multi-channel audio signals to AV components such as HDMI equipped TVs, in digital form without degradation.

Letterbox (LB 4:3)

A screen size with black bars on the top and bottom of the image to allow viewing of wide-screen (16:9) material on a connected 4:3 TV.

Linear PCM Sound

Linear PCM is a signal recording format used for Audio CDs and on some DVD and Blu-ray Discs. The sound on Audio CDs is recorded at 44.1 kHz with 16 bits. (Sound is recorded between 48 kHz with 16 bits and 96 kHz with 24 bits on DVD discs and between 48 kHz with 16 bits and 192 kHz with 24 bits on Blu-ray Discs.)

Mac address

The Mac address is a unique value assigned to a network device for identification purposes.

Pan Scan (PS 4:3)

A screen size that cuts off the sides of the image to allow viewing of wide-screen (16:9) material on a connected 4:3 TV.

Subtitles

These are the lines of text appearing at the bottom of the screen which translate or transcribe the dialog. They are recorded on many DVDs and Blu-ray Discs.

x.v.Color

x.v.Color reproduces a greater range of color than before, showing almost all of the colors that the human eye can detect.

Specifications

■ General

Power supply

[U.K., Europe, Russia and Australia models]	AC 110–240 V, 50 Hz
[Asia, and Central and South America models]	AC 110–240 V, 50/60 Hz
[Other models]	AC 110–240 V, 60 Hz

Power consumption 19 W

Standby power consumption

HDMI Control Off, Network Standby Off	0.4 W
HDMI Control On, Network Standby Off	0.4 W
HDMI Control Off, Network Standby On	

Wired	2.5 W
Wireless	2.4 W

HDMI Control On, Network Standby On	
Wired	2.5 W
Wireless	2.4 W

Dimensions (W × H × D, including protrusions) 435 × 86 × 257 mm
(17-1/8 × 3-3/8 × 10-1/8 in)

Weight 2.7 kg (6.0 lbs.)

■ Audio performance

Audio output level (1 kHz, 0 dB)

Blu-ray Disc/DVD/CD-DA	2 ± 0.3 V
------------------------	-----------

Signal to noise ratio

Blu-ray Disc/DVD/CD-DA	115 dB
------------------------	--------

Dynamic range

Blu-ray Disc/DVD	105 dB
CD-DA	100 dB

Harmonic distortion (1 kHz)

Blu-ray Disc/DVD/CD-DA	0.003%
------------------------	--------

Frequency Response

Blu-ray Disc/DVD	4 Hz to 22 kHz (48 kHz Sampling)
CD-DA	4 Hz to 44 kHz (96 kHz Sampling)
	4 Hz to 20 kHz

■ Input/output

HDMI output Type A connector × 1
480i/576i/480p/576p/720p/1080i/1080p/1080p@24Hz/4K(2160p)@24Hz,
Deep Color, x.v. Color support

Digital output Optical × 1, Coaxial × 1

Analog audio output Mixed 2 ch × 1

USB Type A connector × 2

Wireless LAN Standard: IEEE 802.11 b/g/n
Frequency range: 2.4GHz band

Other equipment Ethernet × 1

* The contents of this manual apply to the latest specifications as of the publishing date. To obtain the latest manual, access the Yamaha website then download the manual file.

■ Copyright

Note

– Audio-visual material may consist of copyrighted works which must not be recorded without the authority of the owner of the copyright. Refer to relevant laws in your country.



“Blu-ray Disc™”, “Blu-ray™”, “Blu-ray 3D™”, “BD-Live™”, “BONUSVIEW™”, and the logos are trademarks of the Blu-ray Disc Association.



DVD is a trademark of DVD Format/Logo Licensing Corporation.

DOLBY AUDIO

Manufactured under license from Dolby Laboratories. Dolby, Dolby Audio and the double-D symbol are trademarks of Dolby Laboratories.



For DTS patents, see <http://patents.dts.com>. Manufactured under license from DTS Licensing Limited. DTS, DTS-HD, the Symbol, & DTS and the Symbol together are registered trademarks, and DTS-HD Master Audio is a trademark of DTS, Inc. © DTS, Inc. All Rights Reserved.



“HDMI,” the “HDMI” logo and High-Definition Multimedia Interface are trademarks or registered trademarks of HDMI Licensing LLC in the United States and other countries.

x.v.Color™

“x.v.Color” and “x.v.Color” logo are trademarks of Sony Corporation.



“AVCHD” and the “AVCHD” logo are trademarks of Panasonic Corporation and Sony Corporation.

Continued to the next page. ➔



Java is a registered trademark of Oracle and/or its affiliates.



DLNA™ and DLNA CERTIFIED™ are trademarks or registered trademarks of Digital Living Network Alliance. All rights reserved. Unauthorized use is strictly prohibited.



The Wi-Fi CERTIFIED Logo is a certification mark of the Wi-Fi Alliance.

The Wi-Fi Protected Setup Identifier Mark is a mark of the Wi-Fi Alliance.

“Wi-Fi”, “Wi-Fi Protected Setup”, “Wi-Fi Direct” and “Miracast” are marks or registered marks of the Wi-Fi Alliance.

This product is licensed under the AVC patent portfolio license and VC-1 patent portfolio license for the personal and non-commercial use of a consumer to (i) encode video in compliance with the AVC Standard and VC-1 Standard (“AVC/VC-1 Video”) and/or (ii) decode AVC/VC-1 Video that was encoded by a consumer engaged in a personal and non-commercial activity and/or was obtained from a video provider licensed to provide AVC/VC-1 Video. No license is granted or shall be implied for any other use. Additional information may be obtained from MPEG LA, LLC. See <http://www.mpegla.com>.

This product is licensed under the MVC patent portfolio license for the personal use of a consumer or other uses in which it does not receive remuneration to (i) encode video in compliance with the MVC Standard (“MVC Video”) and/or (ii) decode MVC Video that was encoded by a consumer engaged in a personal activity and/or was obtained from a video provider licensed to provide MVC Video. No license is granted or shall be implied for any other use. Additional information may be obtained from MPEG LA, LLC. See <http://www.mpegla.com>

Windows Media Player is a registered trademark or trademark of Microsoft corporation in the United States and/or other countries

Copyright 2004-2012 Verance Corporation. Cinavia® is a Verance Corporation trademark. Protected by U.S. Patent 7,369,677 and worldwide patents issued and pending under license from Verance Corporation. All rights reserved.

Index

■ Numerics

2ch Downmix, SETUP menu	39
2ND AUDIO, remote control	9
3D Output, SETUP menu	37
3D Playback Message, SETUP menu	34

■ A

A/B, remote control	10
Angle Mark, SETUP menu	35
Angle, On Screen menu	27
ANGLE, remote control	8
Audio Output, SETUP menu	39
Audio Setting, SETUP menu	39
Audio, On Screen menu	27
AUDIO, remote control	8
Audio, SETUP menu	35
Auto Power Standby, SETUP menu	34
AV CONTROLLER	26

■ B

BD-Live	30
BD-Live Connection, SETUP menu	36
Bitrate, On Screen menu	27

■ C

CC Select, On Screen menu	27
CD Mode	23
Change Password, SETUP menu	35
Chapter, On Screen menu	27
CLEAR, remote control	9
Closed Caption, SETUP menu	38
Coaxial / Optical, SETUP menu	39
Color buttons, remote control	8
Color Space, SETUP menu	37
Connection Setting, SETUP menu	36
Connection Test, SETUP menu	36
Control buttons, remote control	9
Country Code, SETUP menu	35
Cursor buttons, remote control	8

■ D

De-interlacing Mode, SETUP menu	38
Digital Media Controller (DMC)	16
Disc Auto Playback, SETUP menu	35
Display Setting, SETUP menu	37
DLNA	16
Downsampling, SETUP menu	39
DRC, SETUP menu	39

■ E

Easy Setup, SETUP menu	34
ENTER, remote control	8

■ G

General Setting, SETUP menu	34
-----------------------------------	----

■ H

HDMI 1080p 24Hz, SETUP menu	38
HDMI Control function	34
HDMI Control, SETUP menu	34
HDMI Deep Color, SETUP menu	37

HDMI, SETUP menu	39
HOME, remote control	8

■ I

Information, SETUP menu	36
Ins Replay, On Screen menu	27
Ins Search, On Screen menu	27
IP Setting, SETUP menu	36

■ L

Language, SETUP menu	35
Last Memory, SETUP menu	35
Load Default, SETUP menu	34
Local Storage, SETUP menu	34

■ M

Menu, SETUP menu	35
Miracast	25
Mode/Play Mode, On Screen menu	27

■ N

Network Control, SETUP menu	36
Network, SETUP menu	36
Noise Reduction, SETUP menu	38
Number buttons, remote control	9

■ O

On Screen menu	27
ON SCREEN, remote control	9
OSD, SETUP menu	35

■ P

Parental Control, SETUP menu	35
PBC (Push Button Configuration)	36
Picture in Picture function	30
PIN code (WPS)	36
PIP Mark, SETUP menu	35
PIP, remote control	9
Playback, SETUP menu	35
POP UP/MENU, remote control	9
Post Process, SETUP menu	39
Program play	29
PROGRAM, remote control	9
Proxy Setting, SETUP menu	36
PURE DIRECT	9
Pure Direct	23

■ R

Remote control	8
REPEAT, remote control	10
RETURN, remote control	8

■ S

Search function	29
SEARCH, remote control	9
Second Audio, On Screen menu	27
Second Video, On Screen menu	27
Secondary Audio Mark, SETUP menu	35
Security, SETUP menu	35
SETUP menu	31

SETUP menu operation	33
SETUP, remote control	8, 9
SHUFFLE, remote control	9
Slide Show, On Screen menu	27
Software upgrade	42
Speaker Setting, SETUP menu	39
Status menu	28
STATUS, remote control	9
Subtitle Style, On Screen menu	27
Subtitle, On Screen menu	27
SUBTITLE, remote control	8
Subtitle, SETUP menu	35
System Information, SETUP menu	39
System, SETUP menu	34

■ T

Time, On Screen menu	27
Title, On Screen menu	27
TOP MENU, remote control	8
Track/File, On Screen menu	27
Transition, On Screen menu	27
TV Screen, SETUP menu	37
TV System, SETUP menu	37
TV, SETUP menu	37

■ U

Upgrade Notification	34
Upgrade of software	42
Upgrade, SETUP menu	34
UpMix, SETUP menu	39

■ V

Video Process, SETUP menu	38
---------------------------------	----

■ W

Wi-Fi Direct	24
WPS (Wi-Fi Protected Setup)	36

■ Z

ZOOM, remote control	8
----------------------------	---

ПРЕДОСТЕРЕЖЕНИЕ

Использование органов управления или произведение настроек или выполнение процедур, не указанных в данной инструкции, может отразиться на выделении опасной радиации.

CAUTION

Use of controls or adjustments or performance of procedures other than those specified herein may result in hazardous radiation exposure.

LASER Технические характеристики:

Класс 1 LASER продукт

Длина волны: 790 nm (CD)/658 nm (DVD)/405 nm (BD)

Выходная мощность лазера: не более 1 мВт

LASER Specification:

Class 1 LASER Product

Wave length: 790 nm (CDs)/658 nm (DVDs)/405 nm (BDs)

Laser output: max. 1 mW

БЕЗОПАСНОЕ ИСПОЛЬЗОВАНИЕ ЛАЗЕРА

Данное устройство содержит лазер. Из-за опасности травмы глаз, снимать крышку или обслуживать данное устройство должен только сертифицированный обслуживающий персонал.

LASER SAFETY

This unit employs a laser. Due to possible eye injury, only a qualified service person should remove the cover or attempt to service this device.

ОПАСНОСТЬ

Данное устройство в открытом состоянии излучает видимые лазерные лучи. Не допускайте непосредственного воздействия лазерных лучей на глаза. Когда данное устройство подключено к розетке, не приближайте глаза к отверстию лотка диска и другим отверстиям, и не смотрите внутрь аппарата.

DANGER

This unit emits visible laser radiation when open. Avoid direct eye exposure to beam. When this unit is plugged into the wall outlet, do not place your eyes close to the opening of the disc tray and other openings to look into inside.

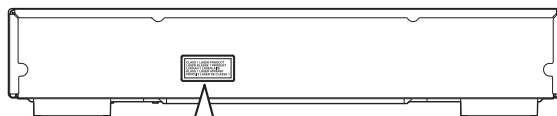

CLASS 1 LASER PRODUCT
LASER KLASSE 1 PRODUKT
LUOKAN 1 LASERLAITE
KLASS 1 LASER APPARAT
PRODUIT LASER DE CLASSE 1

CAUTION: INVISIBLE LASER RADIATION WHEN OPEN.

DO NOT STARE INTO BEAM.

DANGER: INVISIBLE LASER RADIATION WHEN OPEN.

AVOID DIRECT EXPOSURE TO THE BEAM.

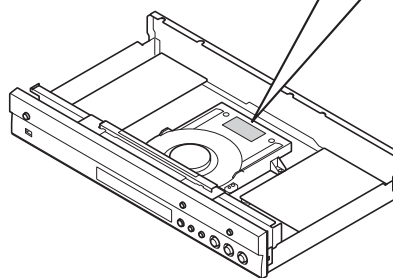



Yamaha Global Site
<http://www.yamaha.com/>
Yamaha Downloads
<http://download.yamaha.com/>

Manual Development Department
© 2016 Yamaha Corporation

Published 04/2016 AM-A0
Printed in China

BD-S681/F