

Руководство пользователя

*TX-1500II
HAZE MACHINE*

Генератор тумана



Пожалуйста, прочитайте данное руководство перед началом использования генератора!

СОДЕРЖАНИЕ

1. ВВЕДЕНИЕ
2. ИНСТРУКЦИИ ПО БЕЗОПАСНОСТИ
3. ОПИСАНИЕ ЭЛЕМЕНТОВ
4. ЖИДКОСТЬ
- 4.1 ОБЩИЕ ПРИМЕЧАНИЯ
- 4.2 ХРАНЕНИЕ И ОБРАЩЕНИЕ С ЖИДКОСТЬЮ
5. РАБОТА С ДАННЫМИ
- 5.1 ВВОД В ЭКСПЛУАТАЦИЮ
- 5.2 МЕНЮ ФУНКЦИЙ
6. УХОД И ТЕХНИЧЕСКОЕ ОБСЛУЖИВАНИЕ
7. УСТРАНЕНИЕ НЕИСПРАВНОСТЕЙ
8. ТЕХНИЧЕСКИЕ ХАРАКТЕРИСТИКИ

1. Введение

ТХ-1500II обеспечивает непрерывное производство тумана. Помпа и вентилятор подобраны с наилучшим соотношением мощности и имеют независимый контроль, что обеспечивает генератору хорошую производительность при низком уровне шума.

Начало работы с момента включения составляет около 1 минуты.

Основой генератора является мощный нагревательный элемент 1500 Вт.

2. Инструкции по безопасности

Генератор тумана — профессиональное оборудования, которое должно эксплуатироваться специалистом!

1. Из сопла выходит достаточно горячий пар. Существует опасность получения ожогов.
2. Иногда, в процессе эксплуатации, на выходе сопла могут появляться очень горячие капли жидкости. Таким образом, никогда не направляйте сопло непосредственно на публику и размещайте генератор на расстоянии не менее 2 метров от людей.
3. Никогда не прикасайтесь к соплу во время работы. Существует опасность получения ожогов.
4. Площадка для установки генератора должна быть нечувствительна к теплу, а окружающие материалы должны быть негорючими. Свободная площадь вокруг генератора должна быть больше него в два раза.
5. Сохраняйте дистанцию не менее 60 см от генератора для всех горючих, легко воспламеняющихся объектов и объектов чувствительных к теплу.
6. Видимость в помещении где находятся люди должна составлять более 2 метров.
7. Туман может активировать детекторы дыма.
8. Искусственный туман может быть получен разными способами. Данный генератор работает по принципу испарителя, этот метод является одним наиболее безвредных.
9. Пожалуйста, размещайте генератор в сухом, не пыльном и не загрязнённом месте, а так же не подвергайте вибрации и воздействию сквозняка.
10. Пожалуйста, не включайте генератор, если в баке нет жидкости.
11. Пожалуйста, после выключения генератора дождитесь его охлаждения, перед тем как отправить на хранение.

Пожалуйста, обратите внимание: Людям, имеющим проблемы со здоровьем или проблемы дыхательных путей или со склонностью к аллергии следует избегать любого контакта с дымкой.

3. Описание элементов

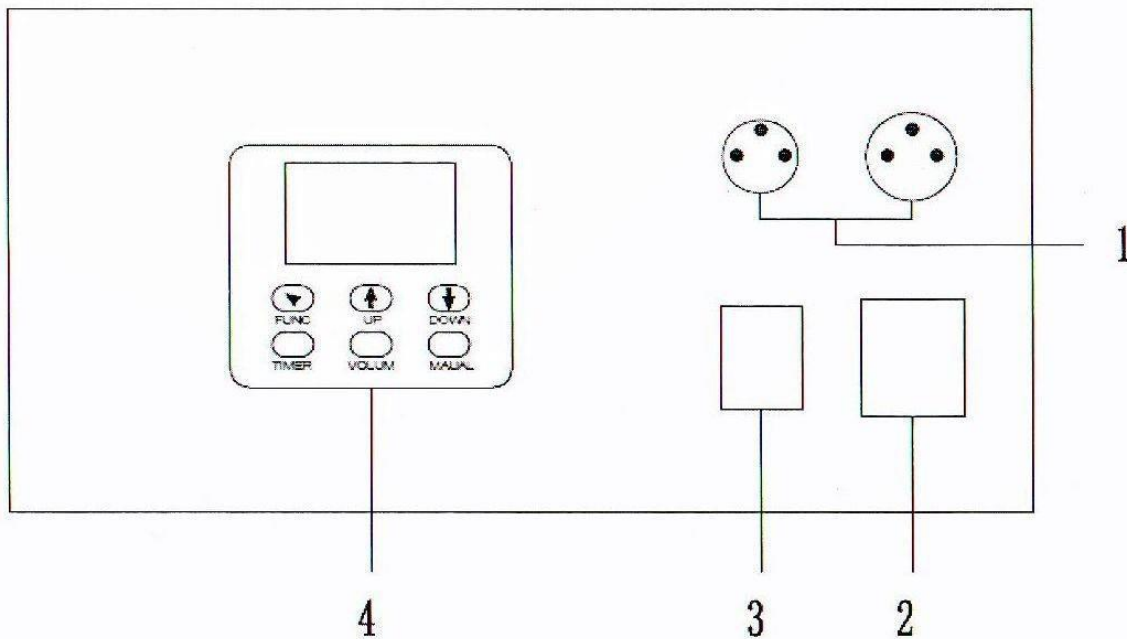

1. Разъёмы для DMX-512 2. Разъем для кабеля питания
3. Переключатель питания 4. Цифровая панель управления

4. Жидкость

4.1 Общие указания

- (1) Чтобы гарантировать бесперебойную работу, в генераторе, должна использоваться только специальная жидкость. Мы рекомендуем использовать haze-жидкость SFAT (Франция)
(2) Жидкость для генератора тумана Вы можете купить у местного дилера Имлайт.

4.2 Хранение и обращение с жидкостью

- (1) Срок хранения жидкости – 12 месяцев.
(2) Пожалуйста, храните жидкость в сухом и прохладном месте, и избегайте попадания на неё прямого солнечного света.
(3) Избегайте попадания жидкости в глаза. При попадании жидкости в глаза необходимо промыть их большим количеством воды.
(4) Жидкость нельзя пить, и необходимо беречь от детей. При попадании жидкости внутрь, необходимо немедленно обратиться к врачу.

5. Работа с данными

5.1 Ввод в эксплуатацию

Подключите генератор к сети питания. Убедитесь в том, что выбрано правильное напряжение. (220 В / 60 Гц, 110 В / 50 Гц).

Включите питание, на дисплее появится сообщение (см. Рисунок 1), затем появится другое сообщение (см. Рисунок 2), примерно через одну минуту, появится сообщение (см. Рисунок 3), это означает что разогрев окончен.



Рис1. Welcome To Use



Рис 2. Warming Up

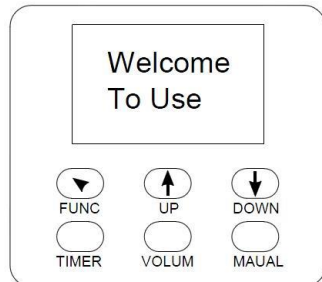

Рис3. Ready To Fazer

5.2 Меню функций

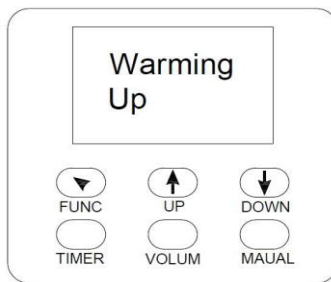
5.2.1 FUNC Меню

(Рисунок 1) Отрегулируйте мощность

Нажмите кнопку FUNC один раз, появится сообщение как на Рисунке 1, для настройки общей выходной мощности используйте кнопки UP и DOWN, диапазон регулировок 1% ~ 100%, нажмите кнопку VOLUME, и струя дыма появится немедленно.

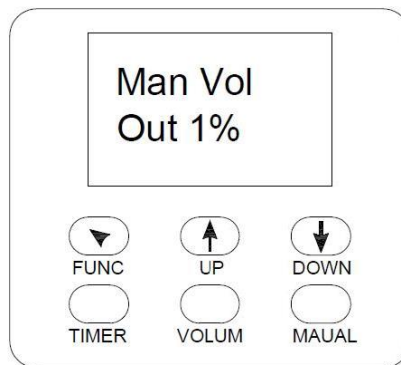

(Рисунок 2) Установите временной интервал

Нажмите кнопку FUNC два раза подряд, появится сообщение как на Рисунке 2, для настройки временного интервала, используйте кнопки UP и DOWN, диапазон регулировок 1 ~ 200 сек.

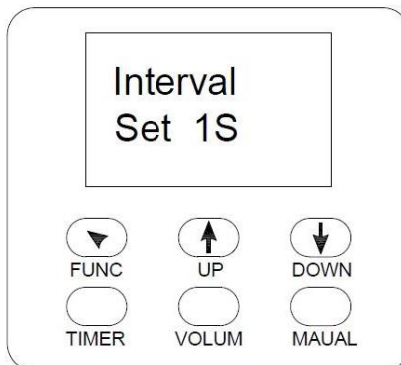

(Рисунок 3) Установите продолжительность выхода дыма

Нажмите кнопку FUNC три раза подряд, появится сообщение как на Рисунке 3, для настройки продолжительности выхода дыма, используйте кнопки UP и DOWN, диапазон регулировок 1 ~ 200 сек.

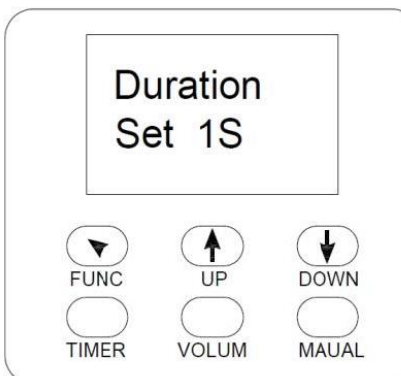

(Рисунок 4) Установите объем выхода дыма

Нажмите кнопку FUNC четыре раза подряд, появится сообщение как на Рисунке 4, для настройки объема выхода дыма, используйте кнопки UP и DOWN, диапазон регулировок 1% ~ 100%.

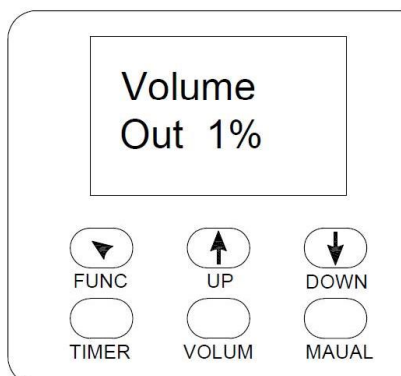

(Рисунок 5) Установите мощность вентилятора

Нажмите кнопку FUNC пять раз подряд, появится сообщение как на Рисунке 5, для настройки мощности вентилятора, используйте кнопки UP и DOWN, диапазон регулировок 1% ~ 100%.

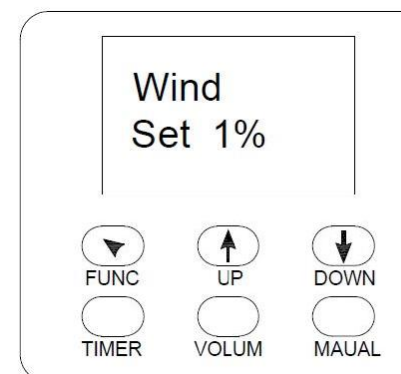

(Рисунок 6) Установите стартовый адрес DMX (если необходимо) Нажмите кнопку FUNC шесть раз подряд, появится сообщение как на Рисунке 6, для установки стартового адреса, используйте кнопки UP и DOWN, диапазон регулировок 1 ~ 511.

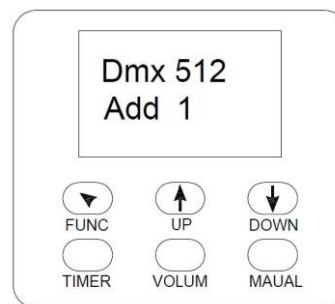

ВНИМАНИЕ! В генераторе установлен клапан, блокирующий работу гидropомпы в случае отсутствия жидкости в бачке и в системе подающих силиконовых трубок-магистралей. В случае отсутствия жидкости в клапане, гидropомпа будет обесточена при этом на дисплее будет отображаться надпись «OUT ORDER». Для того, чтобы прокачать сухую помпу необходимо 7 раз нажать кнопку «FUNCTION». После того как на дисплее появится надпись «Oil Way ON», необходимо нажать «↓». На дисплее отобразится надпись «Oil-Way OFF» - функция защитного клапана отключена. После этого гидро помпа должна включиться, что позволит прокачать сухую магистраль. Чтобы снова включить функцию клапана необходимо 7 раз нажать кнопку «FUNCTION». После того как на дисплее появится надпись «Oil Way OFF», необходимо нажать «↓».

5.2.2 Кнопка TIMER

Нажмите кнопку "TIMER", на дисплее будут по очереди отображаться установленные значения интервала (Рисунок 2) и продолжительности (Рисунок 3), это означает, что генератор будет работать с установленными настройками (Рисунки 2, 3, 4 и 5). Нажмите кнопку «TIMER» ещё раз, чтобы вернуться в главное меню.

5.2.3 Кнопка VOLUME

Нажмите кнопку "VOLUME" для начала работы генератора, на дисплее отобразится время работы. Также можно настроить время работы с помощью кнопок "UP" и "DOWN". Нажмите кнопку "VOLUME" ещё раз, чтобы вернуться в главное меню.

5.2.4 Кнопка MANUAL

Нажмите кнопку "MANUAL", на дисплее отобразится настройка мощности вентилятора. Также можно настроить мощность вентилятора с помощью кнопок "UP" и "DOWN". Нажмите кнопку "MANUAL" ещё раз, чтобы вернуться в главное меню.

С помощью кнопок "VOLUME" и "MANUAL" можно изменять настройки непосредственно после нагрева, если генератор не находится в меню "FUNC".

5.3 Управление по DMX

Управление генератором по протоколу DMX512 имеет приоритет. Если генератор подключён к DMX - контроллеру, управление с панели недоступно.

6. Уход и Техническое обслуживание

Периодически, не реже чем раз в полгода, необходимо производить очистку генератора, это существенно увеличит срок его эксплуатации.

- Время от времени, снимайте фильтр, который защищает вентилятор от пыли и грязи, и очищайте его.
- Проверяйте состояние фильтра жидкости, и очищайте его, или замените в случае необходимости.
- После нескольких часов работы, капельки конденсата будут образовываться в сопле. Это нормально и не является неисправностью.
- Удаляйте капли жидкости в сопле только тогда, когда машина полностью остыла.
- Пожалуйста, используйте только чистую жидкость, не смешанную с другими. Не используйте загрязнённую жидкость. Плотнo закрывайте крышкой канистры с жидкостью.
- Обратите внимание: испаритель генератора не следует очищать самостоятельно! Вы

можете повредить испаритель, и лишиться гарантии. Очистку испарителя необходимо производить только в авторизованном сервисном центре.

7. Устранение неисправностей

Проблема 1: насос работает, но дыма мало или он вообще не производится.

Причина: в канистре совсем нет или слишком мало жидкости.

- проверьте не пуста ли канистра
- проверьте правильно ли подключен фланец с латунной муфтой
- проверьте не засорен ли фильтр жидкости в канистре
- проверьте не перекручена ли и исправна трубки для жидкости

Проблема 2: генератор не управляется нормально с DMX контроллера.

Причина: соединение генератора с контроллером неисправно.

- проверьте правильно ли подключён разъем
- проверьте исправен ли кабель
- проверьте, правильно ли установлен начальный DMX адрес

Проблема 3: генератор не в состоянии работать в течение длительного времени.

Причина: устройство защиты от перегрева активировано

- проверьте, не забит ли вентилятор
- выключите питание на время, а затем включите питание снова

Проблема 4: испаритель засорен.

- пожалуйста, отправьте генератор в сервисный центр или к местному дилеру

8. Технические характеристики

Мощность: 1500 Вт

Напряжение питания: 220В/60Гц

Время нагрева: 20 секунд

Объем канистры для жидкости: 2 литра

Вентилятор: >1000 оборотов./мин.

Расход жидкости: примерно 0,25 л./час

Максимальная производительность: ~ 1400м3/мин.

Выход тумана: настраивается)

Плотность тумана: переменная

Продолжительность выхода тумана: непрерывный выход

Контроллер: DMX512 – 2 канала (контроль вентилятора и помпы)

Температурный контроль: микропроцессорное управление

Защита от перегрева: нагревательный блок с термостатом



Головной офис в г.Кирове:

Адрес 610050, Киров, ул.Луганская, 57-б

Телефон +7 (8332) 340-344

Email imlight@imlight.ru

Московское представительство:

Адрес 121170, Москва, Кузюзовский проспект, д.36, стр.11, офис №1

Телефон +7 (495) 748-30-32

+7 (495) 748-46-36 (факс)

Email imlight@msk.imlight.ru