

# QUICK INSTALLATION GUIDE



GAMDIAS   
**TALOS IP1A**  
MID-TOWER PC CASE

# TABLE OF CONTENTS

1	Specifications
2	Exploded View & Parts
3	Accessory
4	Side Panel Removal
5	Motherboard Installation
6	PSU Installation
7	3.5" & 2.5" HDD Installation
8	PCI-E / PCI Card(S) Usage
9	Air Cooling Compatibility
10	Radiator Compatibility
11	I/O Ports
12	I/O Connectors
13	RGB Fan Controller Installation

# SPECIFICATIONS

Model Name TALOS P1A

---

Dimensions (H x W x D )	481 x 215 x 550 mm 18.9 x 8.5 x 21.7 inch
Case Type	MID Tower
Material(s)	Tempered Glass, SPCC, ABS
Side Panel	4mm Tempered Glass x 4 (Left & Right & Front & Top)
Motherboard Support	6.7" x 6.7" (Mini ITX), 9.6" x 9.6" (Micro ATX), 12" x 9.6" (ATX), 12" x 13"(E-ATX)
LOGO Light	Yellow LED
Panel Light	Rainbow Color RGB
IO Port	USB3.0 x 2, USB2.0 x 2, Mic, Headphone, Fan LED Control, Seed Controller
Expansion Slots	7 + 2
Drive Bays	5.25": 2 3.5": 2 2.5": 3
Radiator Support	Front: 1 x 360mm, 1 x 280mm Top: 1 x 360mm, 1 x 280mm Rear: 1 x 120mm
Fan Support	Front: 3 x 120mm, 2 x 140mm Top: 3 x 120mm, 2 x 140mm Rear: 1 x 120mm
PSU	ATX PS2
Clearance	CPU cooler height limitation: 170mm VGA length limitation: 380mm PSU length limitation: 220mm



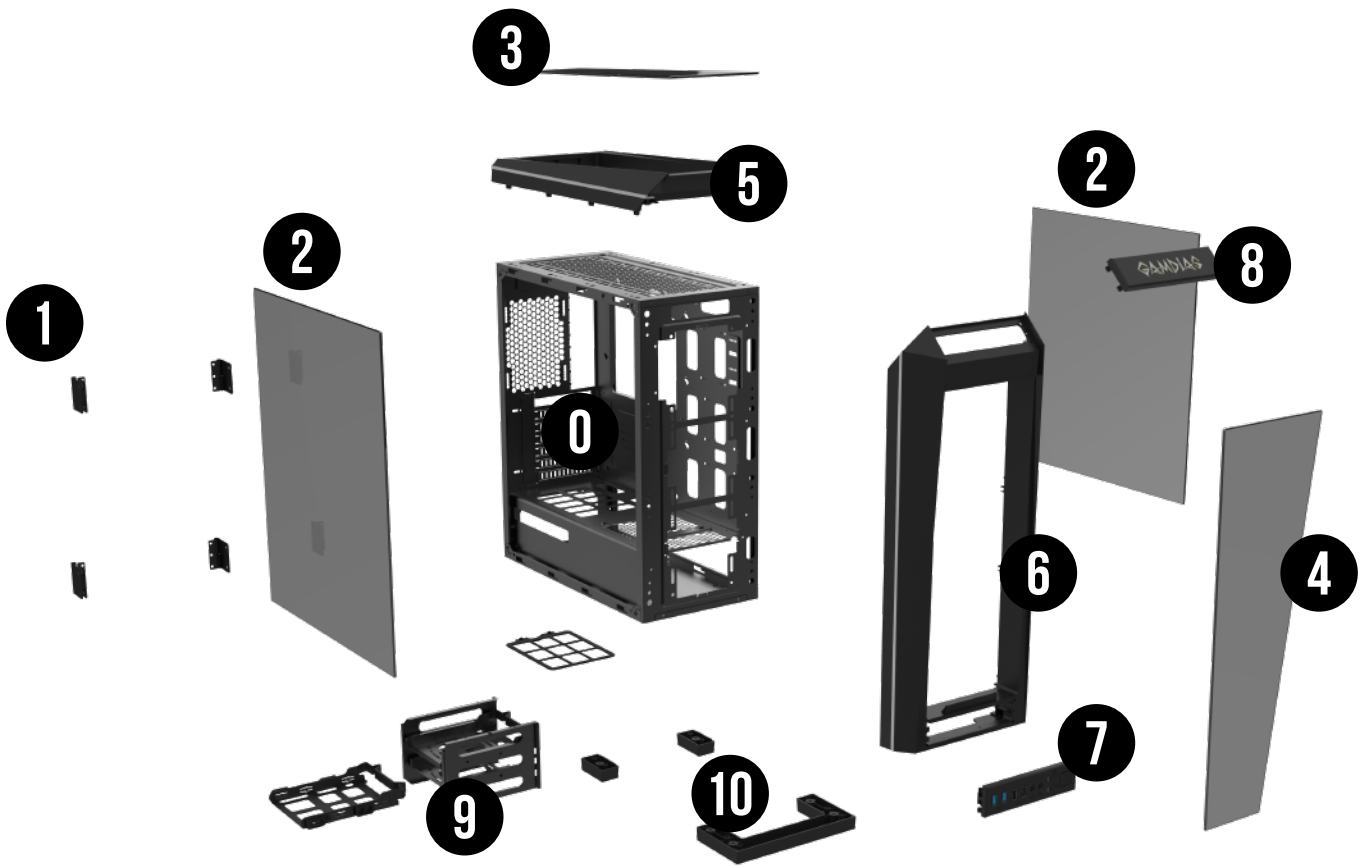





# EXPLODED VIEW & PARTS



## PARTS

0	Chassis Body	6	Front Panel
1	Swing Door	7	IO Port
2	Tempered Glass Side Panel	8	Logo Panel
3	Tempered Glass Top Panel	9	HDD Tray
4	Tempered Glass Front Panel	10	Rubber Foot
5	Top Panel		

## ACCESSORY

FIGURE	PARTS NAME	QTY	USED FOR
	Stand-off #32 x 6 mm	3	Motherboard
	Screw #6 x 6 mm	6	PSU
	Screw #6 x 5 mm	8	HDD
	Screw M3 x 5 mm	16	2.5" HDD/Motherboard/ODD
	Cable Tie	5	Cable Management
	Buzzer	1	Motherboard Alarm
	ASUS – AURA Addressable Header MSI – JRAINBOW Header ASRock - Addressable LED Header GIGABYTE – Digital LED Header	1	RGB sync via motherboard
	Wiping Cloth	1	Cleaning the Surface

# SIDE PANEL REMOVAL

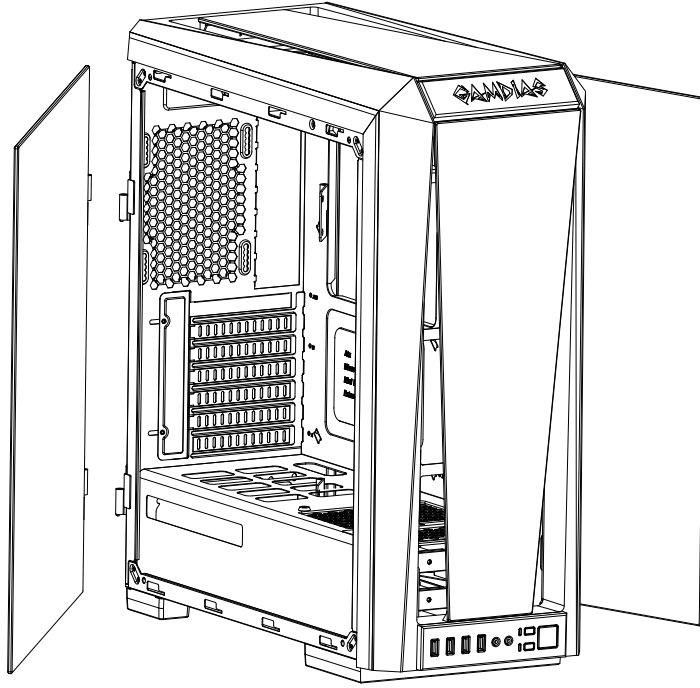

## English

Remove the side panel

## Español

Retire el panel lateral

## Deutsch

Seitenblende entfernen

## Polski

Usuń panel boczny

## Français

Retirez le panneau latéral

## Svensk

Ta bort sidopanelen

## Italiano

Rimuovere il pannello laterale

## Português

Remova o painel lateral

## Русский

Снимите боковую панель

## Türk dili

Yan paneli çıkarın

## 日本語

サイドパネルを取り外します

## 한국어

사이드 패널 제거

## ภาษาไทย

ถอดแผงด้านข้าง

## العَرَبِيَّة

فك اللوحة الجانبية

# MOTHERBOARD INSTALLATION

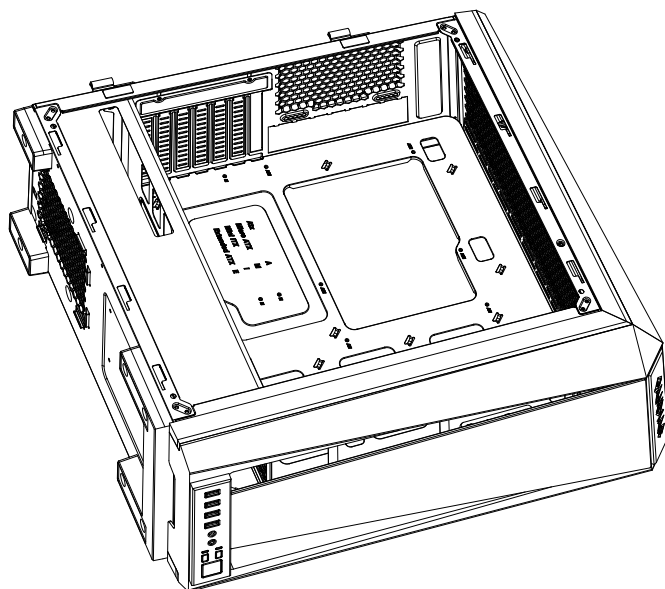

## English

Lay down the chassis  
Install the motherboard in proper location  
and secure it with screws

## Español

Tumbe el chasis  
Instale la placa base en la posición adecuada  
y fíjela con los tornillos

## Deutsch

Gehäuse flach hinlegen  
Motherboard an der richtigen Stelle installieren  
und mit Schrauben sichern

## Polski

Położ obudowę  
Zamontuj płytę główną we właściwym miejscu  
I przymocuj za pomocą śrubek

## Français

Déposez le châssis  
Installez la carte mère dans un emplacement  
approprié et fixez-la avec des vis

## Svensk

Lägg ner chassiet  
Sätt i moderkortet på rätt plats och fäst med  
skruvar

## Italiano

Poggiare il telaio  
Installare la scheda madre nella posizione  
corretta e fissarla con viti

## Português

Deite o chassi  
Instale a placa-mãe no local correto e  
prenda-a com parafusos

## Русский

Снимите подставку  
Установите системную плату в нужном  
месте и закрепите винтами

## Türk dili

Kasayı yere yatırın  
Ana kartı uygun konuma kurun ve vidalarla  
sabitleyin

## 日本語

シャーシーを置きます。  
マザーボードを適切な位置に取り付け、  
ねじで固定します。

## 한국어

새시 깔기  
마더보드를 올바른 위치에 놓은 뒤  
볼트로 고정합니다

## ภาษาไทย

วางตัวเครื่องลง  
ติดตั้งมาเธอร์บอร์ดในตำแหน่งที่ถูกต้องแล้ว  
ยึดด้วยสกรู

## العَرَبِيَّة

ضع الهيكل (الشاسيه) على سطح.  
رُكِّب اللوحة الأم في المكان السليم وأحكم تثبيتها بالمسامير.

# PSU INSTALLATION

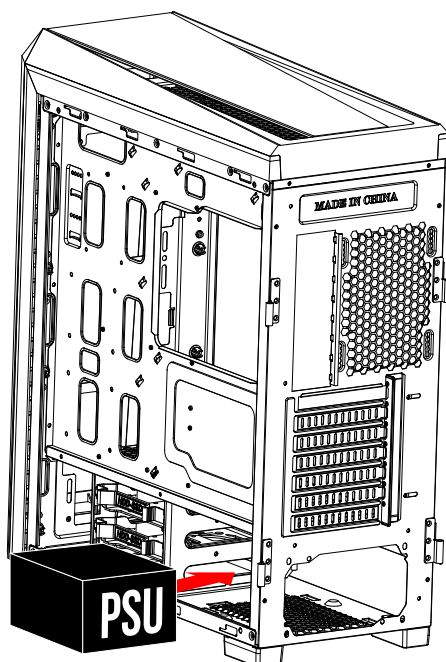

## English

Place the PSU in proper location

## Português

Coloque a PSU no local adequado

## Español

Coloque la PSU en la posición adecuada

## Русский

Поместите блок питания в нужное место

## Deutsch

Netzteil an der richtigen Stelle platzieren

## Türk dili

PSU'yu uygun konuma yerleştirin

## Polski

Umieść zasilacz we właściwym miejscu

## 日本語

電源ユニットを適切な位置に置きます。

## Français

Positionnez le bloc d'alimentation électrique dans un emplacement approprié

## 한국어

PSU를 올바른 위치에 놓습니다

## Svensk

Placera PSU:n på rätt plats

## ภาษาไทย

วาง PSU ในตำแหน่งที่ถูกต้อง

## Italiano

Collocare il PSU in posizione corretta

## العربية

ضع وحدة إمداد الطاقة في المكان السليم.

# 3.5" & 2.5" HDD INSTALLATION

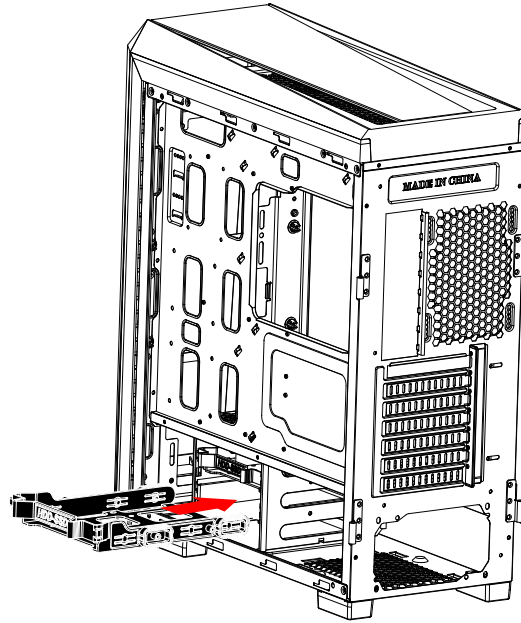
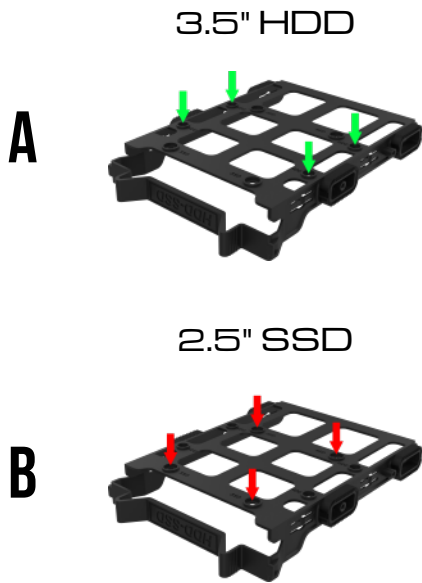

## English

- A. 3.5" HDD  
Align the HDD into the mounting holes and screw in.  
B. 2.5" SSD  
Align the SSD into the mounting holes and screw in.

## Español

- A. HDD de 3,5"  
Alinee el HDD en los orificios de montaje y apriete los tornillos.  
B. SSD de 2,5"  
Alinee el SSD en los orificios de montaje y apriete los tornillos.

## Deutsch

- A. 3,5-ZOLL-FESTPLATTE  
Festplatte in den Montagelöchern ausrichten und einschrauben.  
B. 2,5-ZOLL-SSD  
SSD in den Montagelöchern ausrichten und einschrauben.

## Polski

- A. DYSK TWARDY HDD 3,5"  
Dopasuj dysk twardy HDD do otworów montażowych i przykręć go.  
B. Dysk twardy SSD 2,5"  
Dopasuj dysk twardy SSD do otworów montażowych i przykręć go.

## Français

- A. Disque dur 3,5"  
Alignez le disque dur dans les trous de montage et vissez-le.  
B. SSD 2,5"  
Alignez le SSD dans les trous de montage et vissez-le.

## Svensk

- A. 3,5" HDD  
Sätt i HDD:n i monteringshålen och skruva fast.  
B. 2,5" SSD  
Sätt i SSD:n i monteringshålen och skruva fast.

## Italiano

- A. HDD da 3,5"  
Allineare l'HDD nei fori di montaggio e avvitarlo.  
B. SSD da 2,5"  
Allineare l'SSD nei fori di montaggio e avvitarlo.

## Português

- A. HDD 3.5"  
Alinhe o HDD nos orifícios de montagem e aperte-o.  
B. HDD 2.5"  
Alinhe o SSD nos orifícios de montagem e aperte-o.

## Русский

- A. Жесткий диск 3,5 дюйма  
Установите жесткий диск в монтажные отверстия и закрепите винтами.  
Б. Твердотельный накопитель 2,5 дюйма  
Вставьте твердотельный накопитель в монтажные отверстия и закрепите винтами.

## Türk dili

- A. 3,5" SABİT DİSK  
Sabit disk bağlantı düzeneği delikleriyle hizalayın ve vidalayın.  
B. 2,5" KATI HÂL DİSKİ  
Kati hâl diskini bağlantı düzeneği delikleriyle hizalayın ve vidalayın.

## 日本語

- A.3.5インチHDD  
HDDを取り付け穴にあて、回し入れます。  
B.2.5インチHDD  
SSDを取り付け穴にあて、回し入れます。

## 한국어

- A. 3.5" HDD  
HDD를 마운팅 홀에 정렬한 뒤 볼트로 고정합니다.  
B. 2.5" HDD  
SSD를 마운팅 홀에 정렬한 뒤 볼트로 고정합니다.

## ภาษาไทย

- A. ฮาร์ดดิสก์ไดรฟ์ขนาด 3.5 นิ้ว  
จัดเรียงฮาร์ดดิสก์ไดรฟ์ลงในช่องสำหรับประกอบแล้วขันสกรูยึดให้แน่น  
B. โซลิดสเตตไดรฟ์ขนาด 2.5  
จัดเรียงโซลิดสเตตไดรฟ์ลงในช่องสำหรับประกอบแล้วขันสกรูยึดให้แน่น

## العربية

- أ- محرك الأقراص الثابتة 3.5 بوصة  
قم بمحاذاة المحرك في فتحات التثبيت وثبته.  
ب- محرك الأقراص ذو الحالة الثابتة 2.5 بوصة  
قم بمحاذاة المحرك في فتحات التثبيت وثبته.

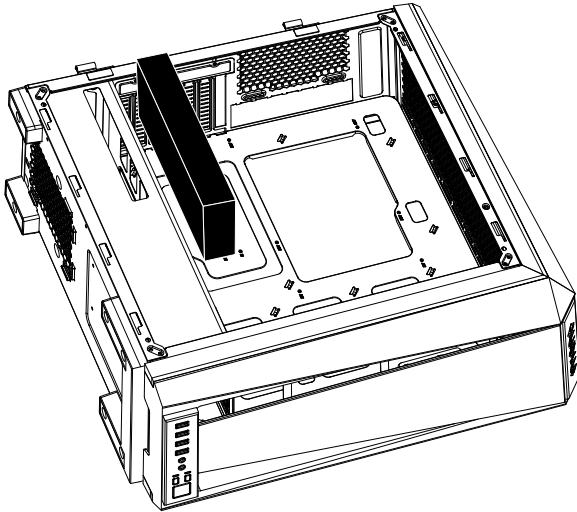
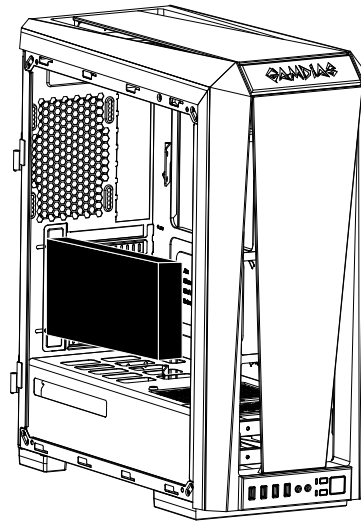

# PCI-E / PCI CARD (S) USAGE

**A****B**

## English

(Optional) Extend in stalling to Motherboard.  
PCI-E Cable Not Included.

## Español

(Opcional) Instalación en placa base.  
Cable PCI-E.

## Deutsch

(Optional)  
PCI-E-Kabel nicht inklusive.

## Polski

(opcjonalnie) Rozbudowany montaż na płycie głównej.  
Przewód PCI-E nie znajduje się na wyposażeniu.

## Français

(Facultatif) Prolongez afin de limiter les efforts sur la carte mère.  
Câble PCI-E non inclus.

## Svensk

Utöka installation av moderkort (Tillval).  
PCI-E-kabel medföljer ej.

## Italiano

(Opzionale) Estendere in blocco sulla scheda madre.  
Cavo PCI-E non incluso.

## Português

(Opcional) Estenda a instalação à placa-mãe.  
Cabo PCI-E não incluído.

## Русский

(Дополнительно) Расширенная установка на системной плате.  
Кабель PCI-E не входит в комплект поставки.

## Türk dili

(İsteğe bağlı) Ana karta kurulumu uzatın  
PCI-E kablosu dâhil değildir.

## 日本語

(オプション) マザーボードへの取り付けを拡張  
します。  
PCI-Eケーブルは含みません。

## 한국어

(선택) 마더보드에 확장 설치  
PCI-E 케이블 미포함

## ภาษาไทย

(ไม่บังคับ) การติดตั้งเสริมกับมาเธอร์บอร์ด  
ไม่มีสาย PCI-E ให้มาด้วย

## العَرَبِيَّة

(اختياري) التركيب بالإطالة في اللوحة الأم.  
كبل PCI-E غير مرفق.

# AIR COOLING COMPATIBILITY

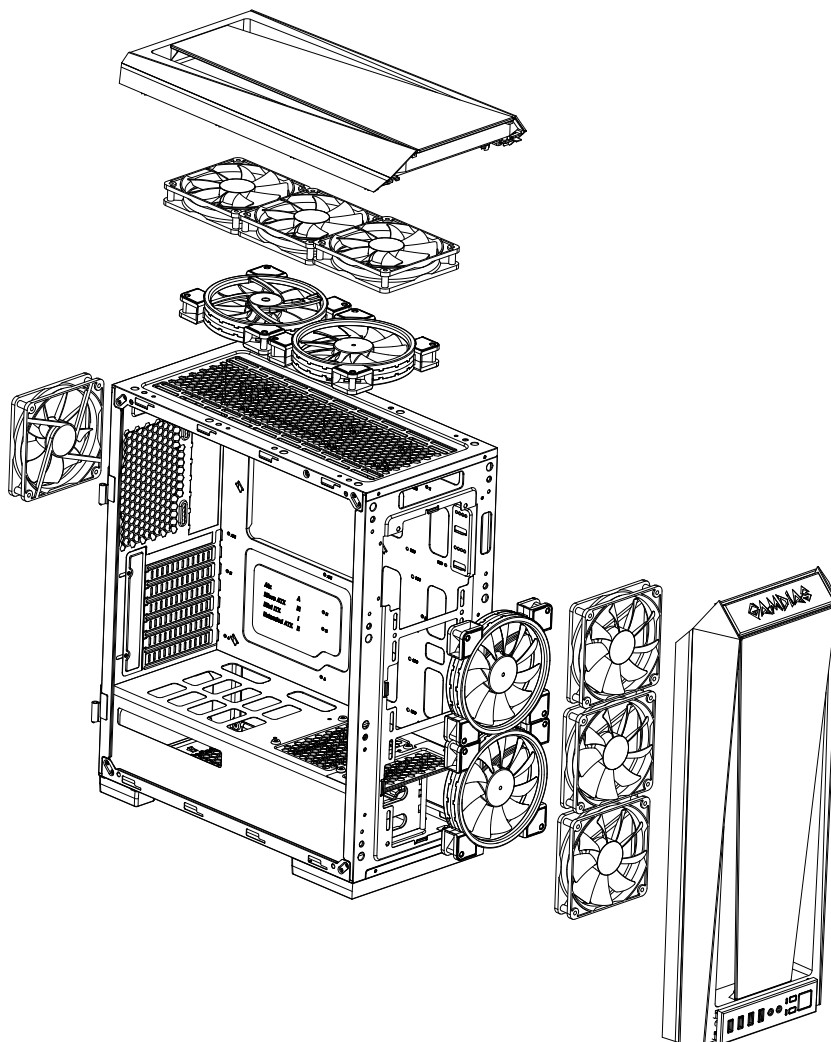

## English

Top 120 mm x 3 or 140 mm x 2  
Front 120 mm x 3 or 140 mm x 2  
Rear 120 mm x 1

## Svensk

Ovansida 120 mm x 3 eller 140 mm x 2  
Framsida 120 mm x 3 eller 140 mm x 2  
Baksida 120 mm x 1

## 日本語

上部120 mm x 3または140 mm x 2  
前部120 mm x 3または140 mm x 2  
後部120 mm x 1

## Español

Superior 120 mm x 3 o 140 mm x 2  
Frontal 120 mm x 3 o 140 mm x 2  
Trasero 120 mm x 1

## Italiano

Parte superiore 120 mm x 3 o 140 mm x 2  
Parte anteriore 120 mm x 3 o 140 mm x 2  
Parte posteriore 120 mm x 1

## 한국어

상단 120 mm x 3 or 140 mm x 2  
전면 120 mm x 3 or 140 mm x 2  
후면 120 mm x 1

## Deutsch

Oben 120 mm x 3 oder 140 mm x 2  
Vorne 120 mm x 3 oder 140 mm x 2  
Hinten 120 mm x 1

## Português

Superior 120 mm x 3 ou 140 mm x 2  
Frente 120 mm x 3 ou 140 mm x 2  
Traseiro 120 mm x 1

## ภาษาไทย

ด้านบน 120 มม. x 3 หรือ 140 มม. x 2  
ด้านหน้า 120 มม. x 3 หรือ 140 มม. x 2  
ด้านหลัง 120 มม. x 1

## Polski

Góra 120 mm x 3 lub 140 mm x 2  
Przód 120 mm x 3 lub 140 mm x 2  
Tył 120 mm x 1

## Русский

Верхний 120 мм, 3 шт. или 140 мм, 2 шт.  
Передний 120 мм, 3 шт. или 140 мм, 2 шт.  
Задний 120 мм, 1 шт.

## العربية

علوي 120 مم x 3 أو 140 مم x 2  
أمامي 120 مم x 3 أو 140 مم x 2  
خلفي 120 مم x 1

## Français

Haut 120 mm x 3 ou 140 mm x 2  
Avant 120 mm x 3 ou 140 mm x 2  
Arrière 120 mm x 1

## Türk dili

Üst 3 tane 120 mm veya 2 tane 140 mm  
Ön 3 tane 120 mm veya 2 tane 140 mm  
Arka 1 tane 120 mm

# RADIATOR COMPATIBILITY

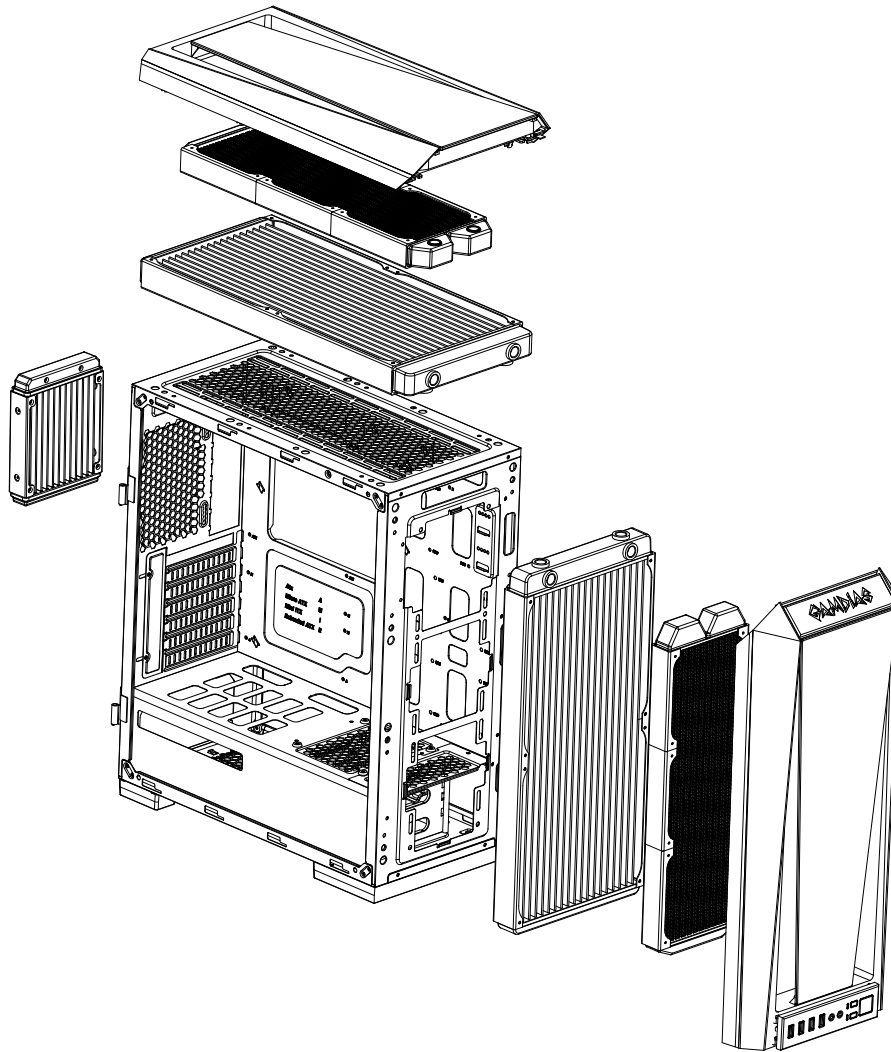

## English

Top 360 mm or 280 mm  
Front 360 mm or 280 mm  
Rear 120 mm

## Svensk

Ovansida 360 mm eller 280 mm  
Framsida 360 mm eller 280 mm  
Baksida 120 mm

## 日本語

上部 360 mm または 280 mm  
前部 360 mm または 280 mm  
後部 120 mm

## Español

Superior 360 mm or 280 mm  
Frontal 360 mm or 280 mm  
Trasero 120 mm

## Italiano

Parte superiore 360 mm o 280 mm  
Parte anteriore 360 mm o 280 mm  
Parte posteriore 120 mm

## 한국어

상단 360mm 또는 280mm  
전면 360mm 또는 280mm  
후면 120mm

## Deutsch

Oben 360 mm oder 280 mm  
Vorne 360 mm oder 280 mm  
Hinten 120 mm

## Português

Superior 360 mm ou 280 mm  
Frente 360 mm ou 280 mm  
Traseira 120 mm

## ภาษาไทย

ด้านบน 360 มม. หรือ 280 มม.  
ด้านหน้า 360 มม. หรือ 280 มม.  
ด้านหลัง 120 มม.

## Polski

Góra 360 mm lub 280 mm  
Przód 360 mm lub 280 mm  
Tył 120 mm

## Русский

Верхний 360 мм или 280 мм  
Передний 360 мм или 280 мм  
Задний 120 мм

## العربية

علوي 360 مم أو 280 مم  
أمامي 360 مم أو 280 مم  
خلفي 120

## Français

Haut 360 mm ou 280 mm  
Avant 360 mm ou 280 mm  
Arrière 120 mm

## Türk dili

Üst 360 mm veya 280 mm  
Ön 360 mm veya 280 mm  
Arka 120 mm

# I/O PORTS

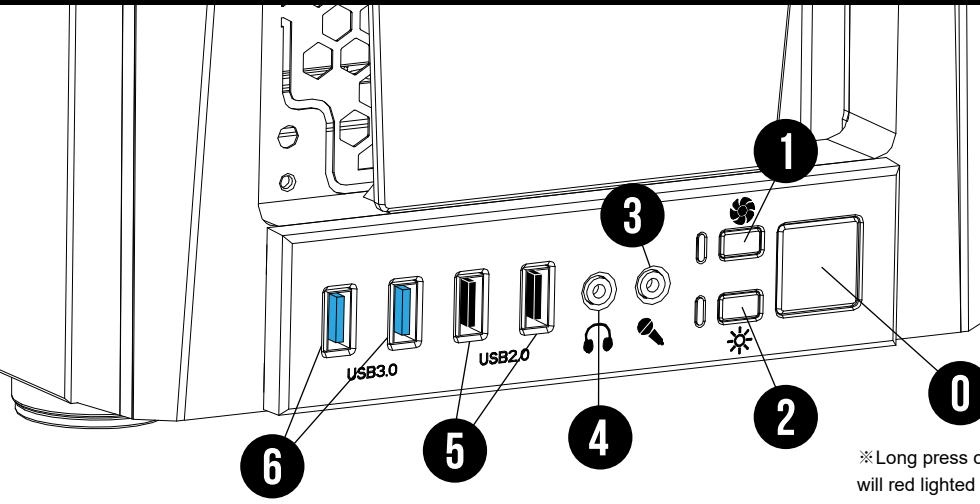

※ Long press on Speed button for 3 seconds, fans will red lighted which now are controlled by MB software. And vice versa.

0  
1  
2  
3

0 Power Button  
1 Speed Controller  
2 Fan LED Control  
3 MIC

4  
5  
6

4 Headphone  
5 USB 2.0  
6 USB 3.0

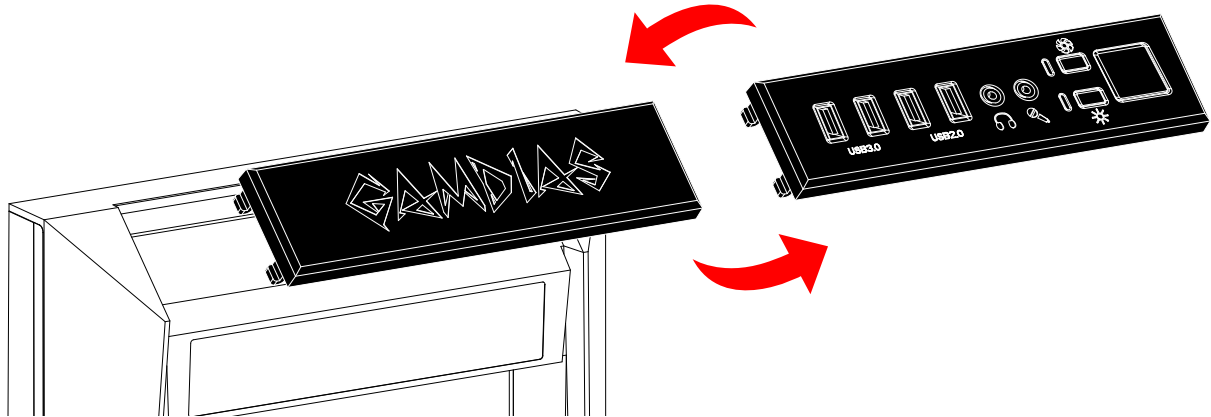

## English

Switchable IO and Logo Plate

## Svensk

IO som kan sättas på och stängas av och logotypskylt

## 日本語

切り替え可能IOとロゴプレート

## Español

E/S conmutable y placa de logo

## Italiano

IO commutabile e piastra logo

## 한국어

스위치블 IO 및 로고 플레이트

## Deutsch

Austauschbare IO- und Logo-Platte

## Português

IO comutável e Placa de Logotipo

## ภาษาไทย

อินพุต/เอาต์พุตแบบสลับได้และแผ่นโลโก้

## Polski

Przełączalne WE/WY oraz tabliczka z logiem

## Русский

Переключаемые вводы/выводы и табличка с логотипом

## العربية

لدخل/الخروج القابل للتبديل ولوحة الشعار

## Français

ES commutable et plaque avec logo

## Türk dili

Değiştirilebilir G/Ç ve Logo Plakası

# I/O CONNECTORS

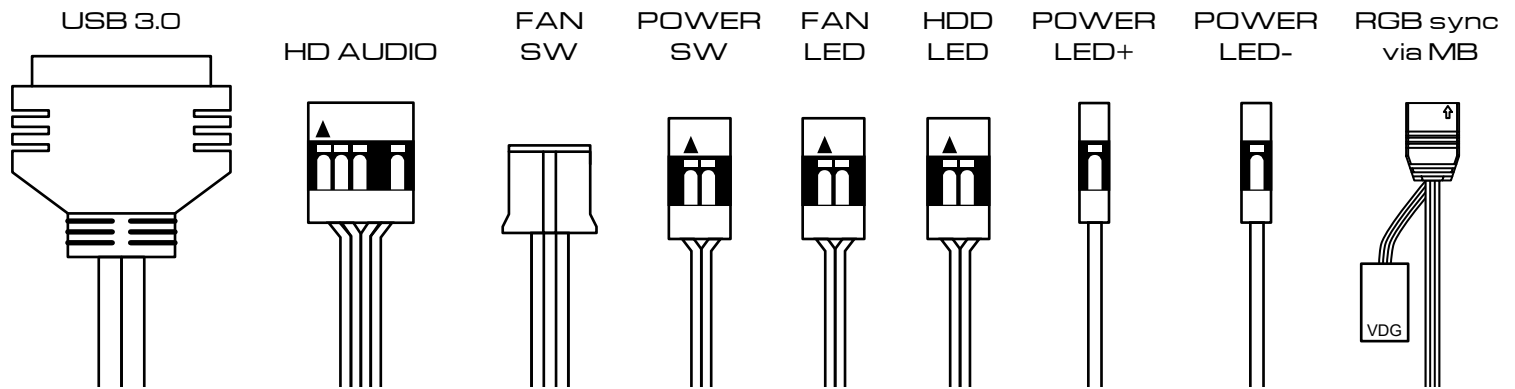

## English

See your motherboard's manual for front panel header locations and pin-outs.

## Español

Consulte en el manual de la placa base las ubicaciones de los cabezales del panel frontal y las salidas de conectores.

## Deutsch

Positionen und Pinbelegungen der Stiftheisten an der Frontblende finden Sie in der Motherboard-Anleitung.

## Polski

Zapoznaj się z instrukcją do płyty głównej w celu uzyskania informacji o położeniu gniazda panelu przedniego i pinów.

## Français

Consultez le manuel de votre carte mère pour les emplacements des embases du panneau avant et les sorties pi.

## Svensk

Se bruksanvisningen för moderkortet för huvud och pi-utgångar på framsidan.

## Italiano

Vedere il manuale della scheda madre per le posizioni e le piedinature del connettore del pannello anteriore.

## Português

Veja o manual da sua placa-mãe para localizar os locais e os compartimentos do painel frontal.

## Русский

Схема расположения колодок передней панели и выводов представлена в руководстве к системной плате.

## Türk dili

Ön panel bağlantı konumları ve Pi çıkışları için ana kartınızın kılavuzuna bakın.

## 日本語

フロントパネルヘッダーの位置と操作はマザーボードマニュアルを参照

## 한국어

프론트 패널 헤더 위치와 pi 아웃은 마더보드의 매뉴얼을 참조하십시오.

## ภาษาไทย

อ่านคู่มือมาเธอร์บอร์ดของคุณเพื่อรับทราบตำแหน่งส่วนหัวแผงด้านหน้าและ Pi-out

## العَرَبِيَّة

راجع دليل اللوحة الأم لتحديد مواضع رأس اللوحة والدبابيس.

# RGB FAN CONTROLLER INSTALLATION

## English

- ◆ The Fan Led wiring must be connected to the fan hub in the order you want the lighting effects to be displayed.
- ◆ Fans must start at "1" and continue in series. 1 > 2 > 3 > 4 > 5 > 6
- ◆ Any fan not connected in series will break communication and the RGB lighting function will not work.
- ◆ Mount the fan(s) to the location of your choice in the chassis.
- ◆ Mind a location for the fan hub that allows connection for all of the fans RGB LED cables installed in your system to reach.
- ◆ The fan controller will also need to be plugged in to the fan hub for control of the RGB LED lighting.
- ◆ Mount the fan hub with the provided mounting strips

## Español

- ◆ El cableado del Led del ventilador debe conectarse al buje del ventilador en el orden deseado para la visualización de los efectos de iluminación
- ◆ Los ventiladores deben comenzar en "1" y continuar en serie. 1 > 2 > 3 > 4 > 5 > 6
- ◆ Cualquier ventilador no conectado en serie romperá la comunicación y no se activará la función de iluminación RGB
- ◆ Monte el(los) ventilador(es) en la ubicación que desee en el chasis
- ◆ Coloque el buje del ventilador de modo que pueda acceder a todos los cables LED RGB de su sistema para su instalación.
- ◆ El controlador del ventilador también debe conectarse al buje del ventilador para el control de la iluminación LED RGB
- ◆ Monte el buje del ventilador con las bridas incluidas

## Deutsch

- ◆ Die Lüfter-LED-Verkabelung muss in der Reihenfolge Ihrer gewünschten Beleuchtung mit dem Lüfter-Hub verbunden werden
- ◆ Lüfter müssen bei „1“ beginnen und in Reihe fortgesetzt werden. 1 > 2 > 3 > 4 > 5 > 6
- ◆ Jeder nicht in Reihe geschaltete Lüfter unterbricht die Kommunikation und die RGB-Beleuchtung funktioniert nicht
- ◆ Montieren Sie den/die Lüfter an der Position Ihrer Wahl im Gehäuse
- ◆ Wählen Sie eine Position für den Lüfter-Hub, die den Anschluss aller Lüfter-RGB-LED-Kabel in Ihrem System ermöglicht
- ◆ Die Lüftersteuerung muss zur Steuerung der RGB-LED-Beleuchtung ebenfalls am Lüfter-Hub angeschlossen sein
- ◆ Montieren Sie den Lüfter-Hub mit den mitgelieferten Montagestreifen

# RGB FAN CONTROLLER INSTALLATION

## Polski

- ◆ Okablowanie LED wentylatora należy podłączyć do koncentratora wentylatora w odpowiedniej kolejności, aby uzyskać wyświetlanie żądanych efektów oświetlenia
- ◆ Wentylatory muszą uruchamiać się przy „1” i kontynuować działanie szeregowo.  
1 > 2 > 3 > 4 > 5 > 6
- ◆ Wentylator, który nie jest podłączony szeregowo przerwie komunikację i funkcja oświetlenia RGB nie będzie działać
- ◆ Zamocuj wentylatory na obudowie w wybranym miejscu
- ◆ Zwracaj uwagę na miejsce montażu koncentratora wentylatora, które umożliwia podłączenie wszystkich kabli LED RGB wentylatorów zamontowanych w systemie, aby uzyskać do nich dostęp
- ◆ Kontroler wentylatora należy również wpiąć do koncentratora wentylatora w celu sterowania oświetleniem LED RGB
- ◆ Zamocuj koncentrator wentylatora za pomocą dostarczonych taśm montażowych

## Français

- ◆ Le câblage de la LED du ventilateur doit être connecté au moyeu de ventilateur dans l'ordre dans lequel vous voulez que les effets lumineux soient affichés
- ◆ Les ventilateurs doivent commencer à "1" et continuer en série. 1 > 2 > 3 > 4 > 5 > 6
- ◆ Les ventilateurs non connectés en série rompent la communication et empêchant le fonctionnement de l'éclairage RVB
- ◆ Montez le(s) ventilateur(s) à l'emplacement de votre choix dans le châssis
- ◆ Recherchez un emplacement pour le moyeu de ventilateur permettant la connexion de tous les câbles des LED RVB des ventilateurs installés dans votre système afin de les atteindre
- ◆ Le contrôleur de ventilateur doit également être branché au moyeu de ventilateur pour contrôler l'éclairage LED RVB
- ◆ Montez le moyeu de ventilateur avec les bandes de montage fournies

## Svensk

- ◆ Fläktindikatorn måste anslutas till fläkthubben i den ordning du vill att ljuseffekterna ska visas.
- ◆ Fläktar måste starta på "1" och fortsätta i serie. 1 > 2 > 3 > 4 > 5 > 6
- ◆ Fläkta som inte ansluts i serie kommer att bryta kommunikationen och RGB-belysningsfunktionen kommer inte att fungera
- ◆ Montera fläkten där du vill ha den i chassiet
- ◆ Välj en plats för fläkthubben där det är möjligt att ansluta alla fläktarnas RGB-indikatorkablar
- ◆ Fläktkontrollen kommer även att behöva anslutas till fläkthubben för att kontrollera RGB-indikatorbelysningen
- ◆ Montera fläkthubben med de medföljande fästremarna

# RGB FAN CONTROLLER INSTALLATION

## Italiano

- ◆ Il cablaggio del LED ventola deve essere collegato al mozzo della ventola nell'ordine in cui si desidera visualizzare gli effetti luminosi
- ◆ Le ventole devono partire da "1" e continuare in serie. 1 > 2 > 3 > 4 > 5 > 6
- ◆ Qualsiasi ventola non collegata in serie interrompe la comunicazione e la funzione di illuminazione RGB non funziona
- ◆ Montare le ventole nella posizione desiderata nel telaio
- ◆ Prestare attenzione alla posizione in cui si trova il mozzo della ventola che consente di raggiungere tutti i cavi LED RGB installati nel sistema
- ◆ Il regolatore della ventola deve anche essere collegato al mozzo della ventola per il controllo dell'illuminazione a LED RGB
- ◆ Montare il mozzo della ventola con le strisce di montaggio fornite in dotazione

## Português

- ◆ O cabeamento da ventoinha deve ser conectado ao cubo do ventilador pela ordem em que você deseja que os efeitos de iluminação sejam apresentados
- ◆ As ventoinhas devem começar em "1" e continuar em série. 1 > 2 > 3 > 4 > 5 > 6
- ◆ Qualquer ventoinha não conectada em série interromperá a comunicação e a função de iluminação RGB não funcionará
- ◆ Monte o(s) ventilador(es) no local de sua escolha no chassi
- ◆ Preste atenção a um local para o cubo do ventilador que permite a conexão de todos os cabos LED RGB da ventoinha instalados em seu sistema para alcançar
- ◆ O controlador da ventoinha também precisará ser conectado ao cubo da ventoinha para controle da iluminação de LED RGB
- ◆ Monte o cubo da ventoinha com as tiras de montagem fornecidas

## Русский

- ◆ Светодиодные провода вентилятора подключаются к концентратору для вентиляторов в порядке отображения световых эффектов
- ◆ Вентиляторы запускаются с «1» и далее по порядку. 1 > 2 > 3 > 4 > 5 > 6
- ◆ Если какой-либо из вентиляторов не подключен последовательно, связь прерывается, и функция подсветки RGB не работает
- ◆ Смонтируйте вентилятор(ы) в выбранном месте на подставке
- ◆ Следует учитывать расположение концентратора для вентиляторов, который обеспечивает подключение всех светодиодных кабелей RGB от вентиляторов, установленных в вашей системе
- ◆ Для управления светодиодной подсветкой RGB к концентратору для вентиляторов следует подключить контроллер вентиляторов
- ◆ Смонтируйте концентратор для вентиляторов с помощью входящих в комплект монтажных планок



# RGB FAN CONTROLLER INSTALLATION

## Türk dili

- ◆ Fan LED'i tesisatı, aydınlatma efektlerinin görüntülenmesini istediğiniz sırayla fan göbeğine bağlanmalıdır
- ◆ Fanlar "1" değerinden başlamalı ve sıralı olarak devam etmelidir. 1 > 2 > 3 > 4 > 5 > 6
- ◆ Sıralı olarak bağlanmayan herhangi bir fan iletişimi kesecek ve RGB aydınlatma işlevi çalışmayacaktır
- ◆ Fanları kasa içinde tercih ettiğiniz konuma kurun
- ◆ Fan göbeği için, fanların sisteminize takılı tüm RGB LED kablolarına yönelik bağlantıya olanak tanıyan bir konum belirleyin
- ◆ RGB LED aydınlatmanın denetimi için fan denetleyicinin de fan göbeğine takılması gereklidir
- ◆ Fan göbeğini sağlanan bağlantı düzeneği şeritleriyle kurun

## 日本語

- ◆ ファンLEDの配線は、照明効果を表示したい順でファンハブにつなぐ必要があります。
- ◆ ファンは「1」で始まり、順に続くようにしてください。1 > 2 > 3 > 4 > 5 > 6
- ◆ ファンが順につながれていない場合、連携が切断され、RGB照明効果が機能しません。
- ◆ ファンをシャーシ上の任意の位置に取り付けます。
- ◆ システム上に取り付けられたすべてのファンのRGB LEDケーブルがつながるように、ファンハブの位置に注意してください。
- ◆ RGB LED照明の制御のため、ファンコントローラーもファンハブに差し込まれている必要があります。
- ◆ ファンハブを同梱の取り付け具で取り付けます。

## 한국어

- ◆ 팬 LED 전선은 라이팅 효과를 원하는 순서대로 팬 허브에 연결해야 합니다.
- ◆ 팬은 “1” 에서 시작해 순서대로 이어져야 합니다. 1 > 2 > 3 > 4 > 5 > 6
- ◆ 순서대로 연결되지 않은 팬은 신호가 끊겨 RGB 라이트 기능이 작동하지 않습니다.
- ◆ 샤페에 원하는 위치에 팬을 고정시킵니다
- ◆ 모든 팬의 RGB LED 케이블이 팬 허브에 닿을 수 있도록 설치해 주십시오
- ◆ 팬 컨트롤러 또한 팬 허브에 접속해 RGB LED 라이트를 조절해야 합니다
- ◆ 팬 허브는 동봉된 마운팅 스트립으로 고정해 주십시오

# RGB FAN CONTROLLER INSTALLATION

## ภาษาไทย

- ◆ คุณต้องเสียบสายไฟ LED ของพัดลมกับดุมพัดลม เอฟเฟกต์แสงสว่างต่างๆ ถึงจะปรากฏที่พัดลม
- ◆ พัดลมจะต้องเริ่มต้นที่ "1" และต่อเนื่องไปเรื่อยๆ ตามลำดับ 1 > 2 > 3 > 4 > 5 > 6
- ◆ พัดลมที่ไม่เชื่อมต่อตามลำดับจะทำให้การสื่อสารขาดตอน และฟังก์ชันไฟ RGB จะไม่ทำงาน
- ◆ ติดตั้งพัดลมในตำแหน่งที่ต้องการบนตัวเครื่อง
- ◆ เลือกตำแหน่งดุมพัดลมให้ดี เพื่อให้สายไฟ LED แบบ RGB ของพัดลมทุกตัวในระบบเข้าถึงดุมพัดลมเพื่อเสียบเชื่อมต่อได้
- ◆ นอกจากนี้ต้องเสียบชุดควบคุมพัดลมเข้ากับดุมพัดลม ถึงจะควบคุมแสงไฟ LED แบบ RGB ได้
- ◆ ติดตั้งดุมพัดลมด้วยแถบรัดสำหรับติดตั้งที่ให้มา

## العَرَبِيَّة

- ◆ تركيب وحدة التحكم في مروحة RGB يجب توصيل أسلاك لمبات بيان حالة المراوح بموزع المراوح بالترتيب الذي تريد عرض التأثيرات الضوئية به
- ◆ يجب أن تبدأ المراوح من "1" وتستمر على التوالي. 1 < 2 < 3 < 4 < 5 < 6
- ◆ إذا لم يتم توصيل أي مروحة على التوالي، فسيتم قطع الاتصال ولن تعمل وظيفة إضاءة RGB
- ◆ رُكِّب المروحة (المراوح) في المكان الذي تختاره في الهيكل
- ◆ عند اختيار مكان في النظام لموزع المراوح الذي يتيح توصيل جميع كبلات لمبات بيان حالة RGB للمراوح، يجب مراعاة اختيار مكان يسهل الوصول إليه
- ◆ يجب أيضًا توصيل وحدة التحكم في المراوح في موزع المراوح للتحكم في ضوء لمبات بيان حالة RGB
- ◆ ثبت موزع المراوح باستخدام أشرطة التثبيت المرفقة



**GAMDIAS**

GAMING ART IN MOTION