

СИНТЕЗАТОР

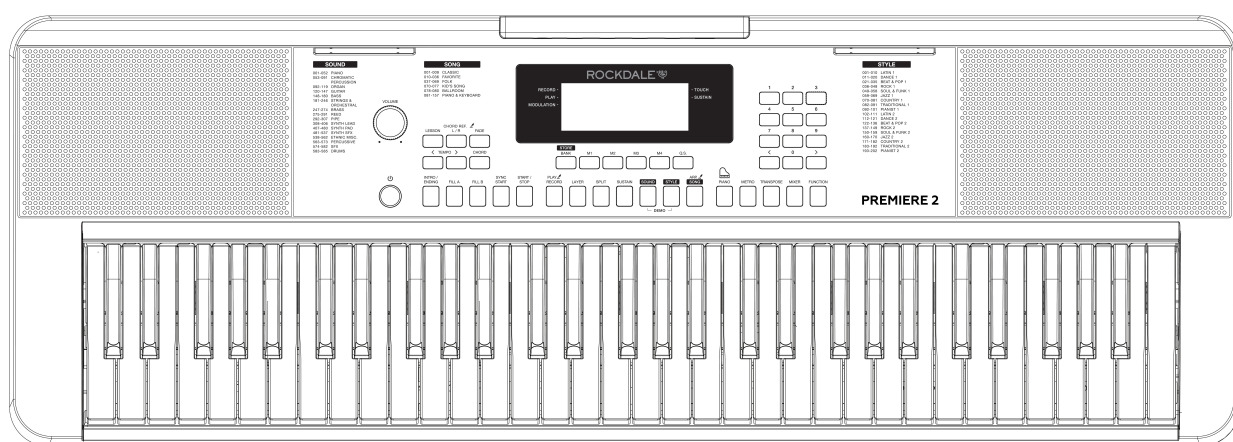

PREMIERE 2

РУКОВОДСТВО ПОЛЬЗОВАТЕЛЯ

ТЕХНИКА БЕЗОПАСНОСТИ

УВЕДОМЛЕНИЕ О СООТВЕТСТВИИ ТРЕБОВАНИЯМ FCC

Данное устройство было протестировано и признано соответствующим требованиям для цифровых устройств класса B в соответствии с частью 15 правил FCC.

Эти требования рассчитаны на обеспечение защиты в разумных пределах от вредоносных воздействий при установке в жилом помещении. Данное оборудование создает, использует и может излучать радиочастотную энергию, которая при установке или использовании данного оборудования не в соответствии с инструкциями производителя может создавать помехи в радиосвязи. Тем не менее невозможно гарантировать отсутствие помех в каждом конкретном случае.

В случае, если данное оборудование действительно вызывает помехи в радио- или телевизионном приеме, что можно проверить выключением и включением данного оборудования, пользователю рекомендуется попытаться устранить помехи следующим образом:

- Переориентировать или установить принимающую антенну в другом месте.
- Увеличить расстояние между данным устройством и приемником.
- Подключить устройство к розетке другой электроцепи нежели та, к которой подключен приемник.
- Проконсультироваться с продавцом или квалифицированным радио/ТВ-техником.

Все изменения и модификации устройства, не одобренные стороной, ответственной за соблюдение требований, могут лишить пользователя права на эксплуатацию данного устройства.

ВНИМАНИЕ!

Электромагнитное поле может создавать сильные помехи для работы устройства. В таком случае перезагрузите устройство, чтобы вернуться в обычный рабочий режим, и следуйте руководству пользователя. Если вам не удалось возобновить работу устройства должным образом, переместите устройство в другое место.

МЕРЫ ПРЕДОСТОРОЖНОСТИ

ВНИМАТЕЛЬНО ПРОЧИТЕ СЛЕДУЮЩУЮ ИНФОРМАЦИЮ, ПРЕЖДЕ ЧЕМ ПРИСТУПИТЬ К ИГРЕ!

Сохраните данное руководство, чтобы воспользоваться им в случае необходимости.

Питание

Подключите адаптер питания к розетке с соответствующим напряжением.

Не подключайте устройство к розетке с напряжением, отличающимся от требуемого.

Отключайте устройство от розетки во время грозы, а также если не используете его в течение длительного времени.

Коммутация

Перед подключением к внешним устройствам отключите питание синтезатора и всех остальных устройств. Это поможет предотвратить сбой в работе и/или повреждение других устройств.

Местоположение

Чтобы избежать деформации, обесцвечивания корпуса устройства и других серьезных повреждений, не используйте устройство в следующих условиях:

- под прямыми солнечными лучами;
- в местах, подверженных влиянию неблагоприятных температур или влажности;
- в чрезмерно запыленных и загрязненных местах;
- в условиях повышенной вибрации;
- вблизи магнитных полей.

Возникновение помех при работе других электроустройств

Теле- и радиоустройства, расположенные рядом с инструментом, могут создавать помехи. Во избежание помех установите устройство на достаточном расстоянии от теле- и радиоустройств.

Уход за устройством

Используйте сухую мягкую ткань для очистки устройства.

Не используйте для очистки растворители, салфетки с пропиткой и другие аналогичные химические средства.

Эксплуатация

Не прилагайте чрезмерных усилий к переключателям и другим органам управления.

Не допускайте попадания посторонних предметов в устройство. Если это произойдет, выньте электрическую вилку из розетки, а затем обратитесь за помощью к квалифицированному сотруднику тех.обслуживания.

Перед перемещением устройства отсоедините все кабели.

Содержание

| | | |
|---|----|--|
| Панель и дисплей | | |
| Передняя панель..... | 4 | |
| Задняя панель..... | 5 | |
| Дисплей..... | 5 | |
| Подключение | | |
| Электропитание..... | 6 | |
| Коммутация | | |
| Подключение MP3/CD-плеера..... | 7 | |
| Подключение наушников..... | 7 | |
| Подключение микрофона..... | 7 | |
| Подключение педали сустейна..... | 7 | |
| Подключение к компьютеру..... | 7 | |
| Кнопка питания и регулятор громкости | 8 | |
| Воспроизведение демо-композиций | 8 | |
| Воспроизведение тембров | | |
| Воспроизведение тембра..... | 9 | |
| LAYER – наложение двух тембров..... | 9 | |
| SPLIT – разделение на разные тембры..... | 9 | |
| Чувствительность клавиш..... | 9 | |
| Сустейн..... | 10 | |
| Эффект цифрового обработанного сигнала (DSP) .. | 10 | |
| Транспонирование..... | 10 | |
| Октавный перенос..... | 10 | |
| Режим пианино..... | 10 | |
| Автоаккомпанемент | | |
| Выбор стиля..... | 11 | |
| Воспроизведение сбивки..... | 11 | |
| Вступление/концовка..... | 11 | |
| Синхронизация..... | 12 | |
| Постепенное появление/затухание..... | 12 | |
| Громкость аккомпанемента..... | 12 | |
| Темп..... | 12 | |
| Бас-аккомпанемент..... | 13 | |
| Об аккордах..... | 13 | |
| Быстрая настройка..... | 14 | |
| Метроном | | |
| Запуск метронома..... | 14 | |
| Выбор такта..... | 14 | |
| Арпеджиатор | 15 | |
| Микшер | 15 | |
| Меню функций | | |
| Настройка высоты звука..... | 16 | |
| Октавный перенос..... | 16 | |
| Точка разделения клавиатуры..... | 16 | |
| Тип такта..... | 17 | |
| Чувствительность клавиш..... | 17 | |
| Модуляция..... | 17 | |
| Эффект цифрового обработанного сигнала (DSP) .. | 17 | |
| Тип реверберации..... | 17 | |
| Уровень реверберации..... | 17 | |
| Тип хоруса..... | 18 | |
| Уровень хоруса..... | 18 | |
| Автоматическое отключение питания..... | 18 | |
| Сохранение настроек во время игры | 19 | |
| Выбор банка памяти..... | 19 | |
| Напоминание аккордов | 19 | |
| Композиции и обучение | | |
| Прослушивание композиций..... | 20 | |
| Режим обучения..... | 20 | |
| Запись и воспроизведение | 21 | |
| Функции MIDI | | |
| Что такое MIDI?..... | 21 | |
| Подключение MIDI..... | 21 | |
| Устранение неполадок | 22 | |
| Технические характеристики | 22 | |
| Приложения | | |
| Список тембров..... | 23 | |
| Список стилей..... | 28 | |
| Список композиций..... | 30 | |
| Карта реализации MIDI-интерфейса..... | 32 | |

Панель и дисплей

Передняя панель

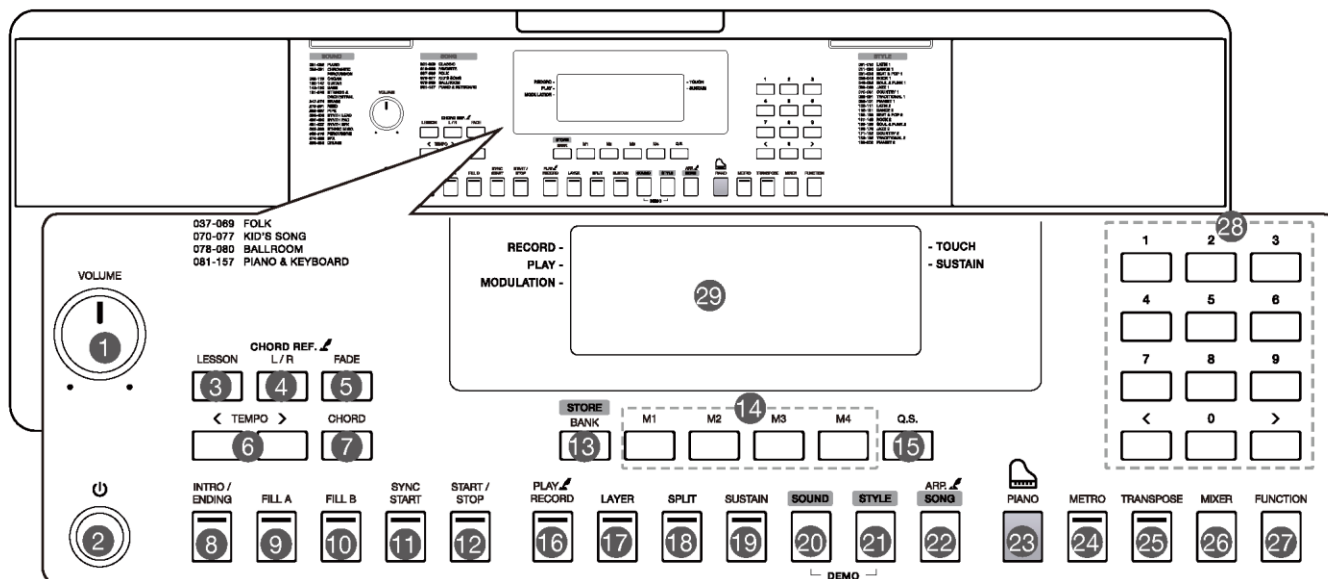

1. Регулятор [VOLUME].

Регулирует общий уровень громкости.

2. Кнопка [⏻].

Включает/выключает питание.

3. Кнопка [LESSON].

Переключает в режим обучения.

4. Кнопка [L/R].

Выбирает левую или правую часть клавиатуры.

Кнопка [CHORD REF.].

Включает/выключает функцию напоминания аккордов.

5. Кнопка [FADE].

Включает/выключает функцию плавного появления/затухания звука.

6. Кнопки [TEMPO +/-].

Изменяют текущее значение темпа.

7. Кнопка [CHORD].

Переключает в режим аккордов.

8. Кнопка [INTRO/ENDING].

Воспроизводит вступление или концовку.

9. Кнопка [FILL A].

Воспроизводит сбивку А.

10. Кнопка [FILL B].

Воспроизводит сбивку В.

11. Кнопка [SYNC START].

Включает/выключает синхронизацию.

12. Кнопка [START/STOP].

Включает и отключает определенную композицию

13. Кнопка [BANK].

Переключает между банками памяти.

Кнопка [STORE].

Сохраняет текущие настройки.

14. Кнопки [M1]~[M4].

Вызывают сохраненные настройки.

15. Кнопка [Q.S.].

Включает/выключает функцию быстрой настройки.

16. Кнопка [RECORD].

Переключает в режим записи.

Кнопка [PLAY].

Воспроизводит запись.

17. Кнопка [LAYER].

Включает/выключает функцию наложения.

18. Кнопка [SPLIT].

Включает/выключает функцию разделения клавиатуры.

19. Кнопка [SUSTAIN].

Включает/выключает сустейн.

20. Кнопка [SOUND].

Переключает в режим воспроизведения тембров.
Одновременно нажмите на кнопки [SOUND] и [STYLE], чтобы перейти в режим демо-композиций.

21. Кнопка [STYLE].

Переключает в режим стилей.
Одновременно нажмите на кнопки [SOUND] и [STYLE], чтобы перейти в демонстрационный режим.

22. Кнопка [SONG].

Переключает в режим композиций.

Кнопка [ARP.].

Включает/выключает арпеджиатор.

23. Кнопка [PIANO].

Включает/выключает режим пианино.

24. Кнопка [METRO].

Включает/выключает метроном.

25. Кнопка [TRANSPOSE].

Регулирует значение транспонирования.

26. Кнопка [MIXER].

Переключает в меню микшера.

27. Кнопка [FUNCTION].

Переходит в меню функций.

28. Кнопки [+]/[-] и цифровая клавиатура.

Устанавливают значения параметров или выбирают номер.

29. Дисплей.

Отображает параметры и значения.

Задняя панель

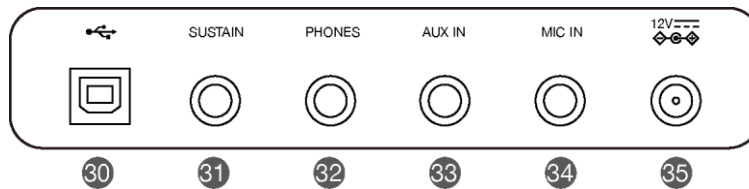

30. USB-разъем.

Используется для подключения к компьютеру.

31. Разъем SUSTAIN.

Используется для подключения педали сустейна.

32. Разъем PHONES.

Используется для подключения наушников.

33. Разъем AUX IN.

Используется для подключения внешнего источника звука: MP3 или CD-плеера.

34. Разъем MIC IN.

Используется для подключения микрофона.

35. Разъем питания.

Используется для подключения адаптера питания 12 В.

Дисплей

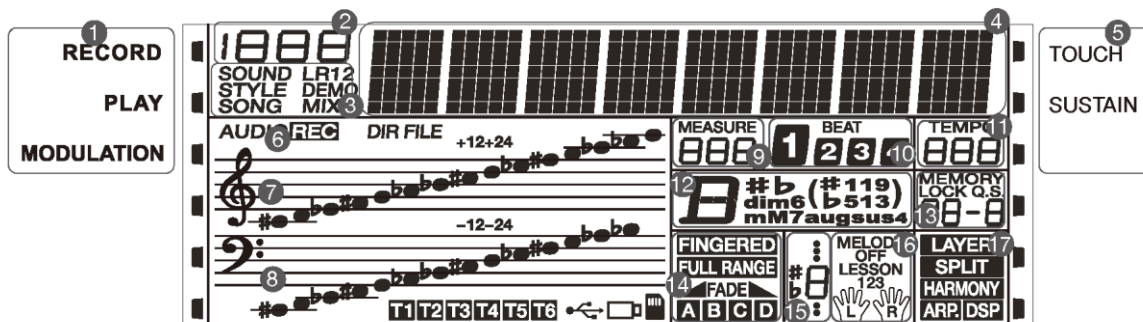

1. ЗАПИСЬ/ВОСПРОИЗВЕДЕНИЕ/МОДУЛЯЦИЯ.

2. НОМЕР.

3. ТЕМБР/СТИЛЬ/ДЕМО/КОМПОЗИЦИЯ.

4. СИМВОЛЫ.

5. ЧУВСТВИТЕЛЬНОСТЬ КЛАВИШ/СУСТЕЙН.

6. ЗАПИСЬ.

7. СКРИПИЧНЫЙ КЛЮЧ.

8. БАСОВЫЙ КЛЮЧ.

9. ТАКТ.

10. ДОЛИ.

11. ТЕМП.

12. АККОРД.

13. БАНК ПАМЯТИ/БЫСТРАЯ НАСТРОЙКА.

14. АППЛИКАТУРА/ВСЯ КЛАВИАТУРА/ПЛАВНОЕ ПОЯВЛЕНИЕ И ЗАТУХАНИЕ/А/В.

15. ОБОЗНАЧЕНИЕ НОТЫ.

16. УРОК.

17. НАЛОЖЕНИЕ/РАЗДЕЛЕНИЕ КЛАВИАТУРЫ/АРПЕДЖИАТОР/DSP.

Подключение

В данном разделе представлена информация о настройке инструмента и его подготовке к работе. Внимательно изучите данный раздел перед включением устройства.

Питание

Инструмент может работать от батареек или адаптера питания. Следуйте указанным ниже инструкциям.

Питание от батареек

Вам потребуется 6 батареек типа AA.

1. Откройте батарейный отсек в нижней части устройства.
2. Вставьте батарейки, соблюдая полярность.
3. Установите крышку батарейного отсека до щелчка.

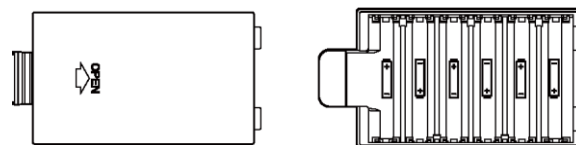

Примечание:

1. Не используйте старые и новые батарейки одновременно.
2. Используйте батарейки только одного типа.
3. Извлекайте батарейки, если не используете устройство длительное время.

Использование адаптера питания

1. Установите минимальное значение громкости перед подключением адаптера питания.
2. Подключите адаптер питания к разъему питания на инструменте.
3. Подключите адаптер питания к розетке. После этого автоматически отключится питание от батареек.

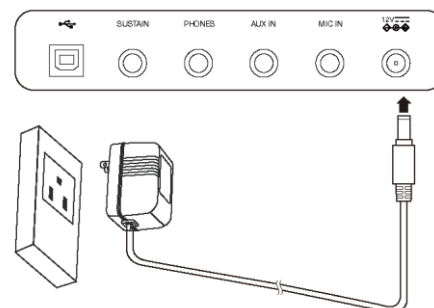
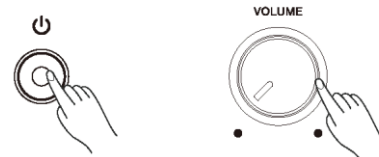

Примечание:

1. Инструмент автоматически выключится, если он не используется в течение 30 минут (см. раздел "**Автоматическое отключение питания**").
2. В целях безопасности отключайте инструмент от розетки во время грозы, а также если не используете его некоторое время.

Подключение MP3/CD-плеера

На разъем AUX IN на задней панели устройства поступают аудиосигналы с внешнего источника звука — MP3 или CD-плеера.

Подключите аудиокабель к разьему AUX IN на инструменте и к разьему OUTPUT на MP3/CD-плеере. Динамики синтезатора будут воспроизводить композиции с внешнего устройства, и вы сможете им подыграть.

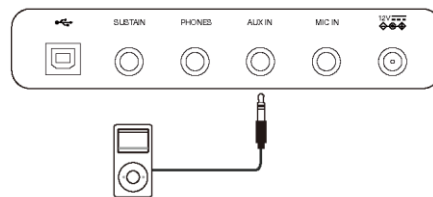

Подключение наушников

Вы можете подключить стереонаушники к разьему PHONES/OUTPUT. Когда наушники подключены, внешние динамики автоматически отключаются.

Примечание:

Не слушайте музыку в наушниках на высокой громкости в течение длительного времени. Это может привести к потере слуха.

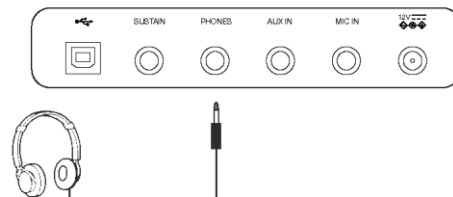

Подключение микрофона

Вы можете подключить микрофон к разьему MIC IN, чтобы петь во время игры или воспроизведения композиции.

1. Установите громкость на минимальное значение перед подключением/отключением микрофона.
2. Подключите микрофон к разьему MIC IN.
3. Отрегулируйте общий уровень громкости.

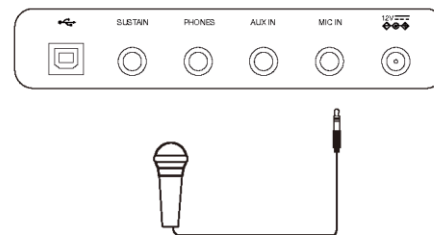

Подключение педали сустейна

Вы можете подключить педаль сустейна (приобретается отдельно) к разьему SUSTAIN. Нажимайте на педаль, чтобы добиться реалистичного сустейна во время игры.

Подключение к компьютеру

Используйте стандартный USB-кабель для подключения инструмента к компьютеру. Вы можете передавать MIDI-сообщения с инструмента на компьютер, и наоборот.

Примечание:

1. Не назначайте устройство на вход и на выход одновременно в приложении на компьютере. В противном случае звук будет накладываться во время игры.
2. Мы рекомендуем использовать USB2.0 при подключении.

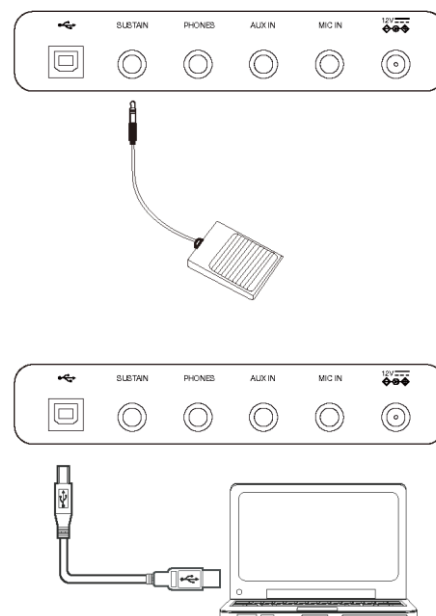

Кнопка питания и регулятор громкости

Кнопка питания

Перед включением инструмента установите громкость на инструменте и внешнем устройстве на минимальное значение.

1. Убедитесь, что инструмент подключен к источнику питания.
2. Нажмите на кнопку питания. Загорится дисплей, где отобразится надпись "Loading!" ("Загрузка!"). Инструмент включится.

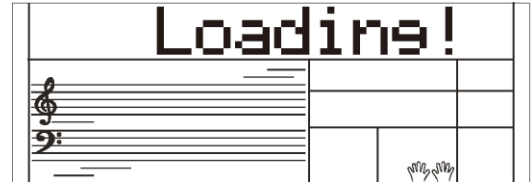

Регулятор громкости

Поворачивайте регулятор громкости [VOLUME] по часовой стрелке, чтобы увеличить уровень громкости, или против часовой стрелки, чтобы уменьшить уровень громкости. Вращайте регулятор, чтобы установить необходимый уровень громкости.

Примечание:

Если динамики не издают звук, убедитесь, что регулятор громкости установлен не на минимальное значение, а наушники не подключены к разъему PHONES.

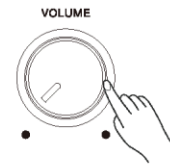

Воспроизведение демо-композиций

В памяти устройства хранится большое количество демо-композиций.

1. Одновременно нажмите на кнопки [STYLE] и [SOUND], чтобы воспроизвести все демо-композиции одну за другой. На дисплее отобразятся номер и название текущей демо-композиции.
2. Выберите демо-композицию. С помощью цифровой клавиатуры или кнопок [+]/[-] выберите нужную демо-композицию.
3. Еще раз одновременно нажмите на кнопки [STYLE] и [SOUND] или нажмите на кнопку [START/STOP], чтобы остановить воспроизведение и выйти из режима воспроизведения демо-композиций.

Примечание:

Во время воспроизведения демо-композиций работают только следующие кнопки: [START/STOP], [TEMPO -]/[TEMPO +], [+]/[-], цифровая клавиатура, регулятор [VOLUME] и кнопка питания.

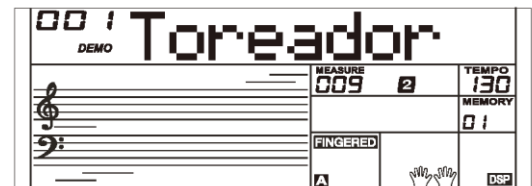
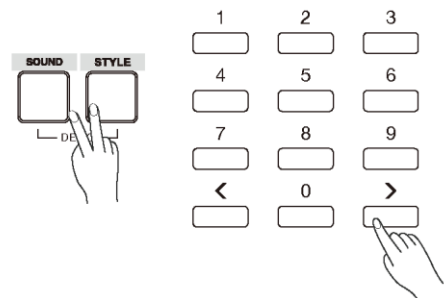

Воспроизведение тембров

В памяти устройства хранится большое количество реалистичных тембров. Подробнее см. раздел "Список тембров".

Воспроизведение тембра

1. Нажмите на кнопку [SOUND].
Войдите в режим тембра. На дисплее отобразятся надпись "SOUND R1", номер и название тембра.
2. Выберите тембр.
С помощью цифровой клавиатуры или кнопок [+]/[-] выберите нужный тембр.
3. Воспроизведите тембр.
Нажимайте на клавиши, чтобы услышать выбранный тембр.

Примечание:

Когда включены функции наложения (LAYER) и разделения клавиатуры (SPLIT), нажимайте на кнопку [SOUND], чтобы выбрать нужный тембр. На дисплее будет подсвечен соответствующий источник тембра R1, R2 или L.

Одновременное воспроизведение двух тембров — LAYER

1. Нажмите на кнопку [LAYER], чтобы запустить функцию наложения. На дисплее отобразятся надпись "SOUND R2", номер и название наложенного тембра.
2. С помощью цифровой клавиатуры или кнопок [+]/[-] выберите нужный тембр для SOUND R2.
3. При нажатии на клавиатуру вы услышите два различных тембра как при игре на двух инструментах одновременно.
4. Еще раз нажмите на кнопку [LAYER], чтобы отключить функцию наложения.

Воспроизведение разных тембров двумя руками — SPLIT

Данная функция позволяет разделить клавиатуру на две рабочие зоны, чтобы сыграть разные тембры правой и левой рукой. Тембр для левой рабочей зоны обозначается как "SOUND L".

1. В режиме ожидания нажмите на кнопку [SPLIT], чтобы включить функцию разделения клавиатуры.
На дисплее отобразятся название и номер тембра для левой рабочей зоны, а также индикаторы "SOUND L" и "SPLIT".
2. С помощью цифровой клавиатуры или кнопок [+]/[-] выберите нужный тембр для SOUND L.
3. Играя на клавиатуре обеими руками, вы услышите два разных тембра.
4. Еще раз нажмите на кнопку [SPLIT], чтобы отключить функцию разделения клавиатуры.

Точка разделения клавиатуры

Точка разделения клавиатуры — это клавиша, которая разделяет клавиатуру на левую (SOUND L) и правую рабочие зоны (SOUND R1/R2). По умолчанию точка разделения клавиатуры назначена на 19 клавишу (F#3). Однако вы можете пере назначить точку на другую клавишу. Подробнее см. раздел "Меню функций".

Чувствительность клавиш

Клавиши синтезатора чувствительны к нажатию, поэтому вы можете отрегулировать силу нажатия на клавиши и динамично и выразительно играть как на акустическом инструменте. Вы можете отрегулировать чувствительность клавиш в меню функций.

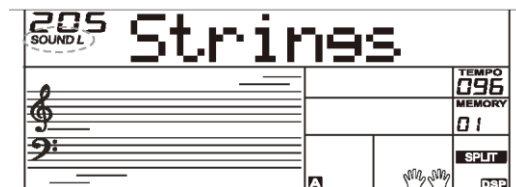
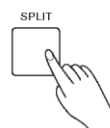
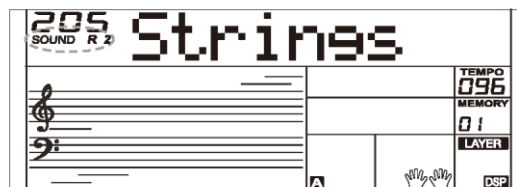
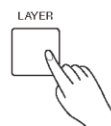
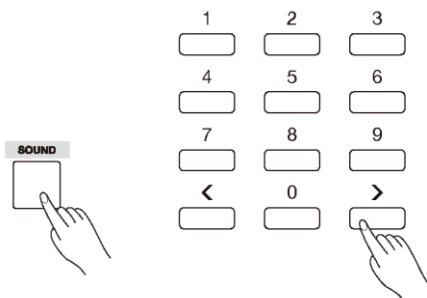

Воспроизведение тембров

Сустейн

Когда включена функция сустейна, все проигрываемые ноты звучат дольше. Нажимайте на кнопку [SUSTAIN] для включения/выключения сустейна.

Примечание:

С помощью педали сустейна вы можете добиться более сильного и естественного эффекта сустейна, чем при использовании кнопки [SUSTAIN].

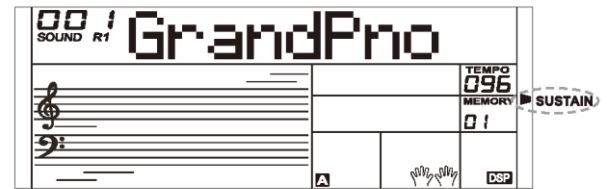

Эффект цифрового обработанного сигнала (DSP)

Данный эффект имитирует звучание сигнала в естественной среде. Вы сможете добиться глубокого и атмосферного звучания различными способами.

Функция включена по умолчанию. Вы можете включить/отключить DSP-эффект в меню функций.



Транспонирование

Функция транспонирования позволяет сдвинуть звучание инструмента на одну октаву вверх или вниз с шагом в полутон.

1. Нажмите на кнопку [TRANSCOPE], чтобы войти в меню транспонирования. На дисплее отобразится текущее значение транспонирования.
2. С помощью кнопок [+] / [-] измените значение транспонирования.
3. Одновременно нажмите на кнопки [+] и [-], чтобы сбросить транспонирование на 0.

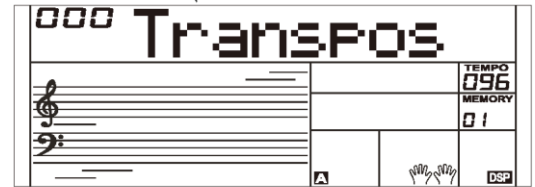
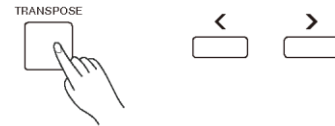

Октавный перенос

Октавный перенос сдвигает звук на одну октаву вверх или вниз.

Вы можете настроить октавный перенос в меню функций.

Примечание:

При октавном переносе самые высокие и низкие ноты могут звучать неестественно.



Режим пиано

Данный режим позволяет использовать клавиатуру для игры на пиано.

1. Нажимайте на кнопку [PIANO], чтобы включить/выключить режим пиано.
2. В режиме пиано (как и в других режимах) вы сможете подыгрывать композициям, но будет воспроизводиться только ритмическая часть.

Примечание:

В режиме пиано автоматически отключается режим аккордов.

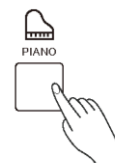

Автоаккомпанемент

Функция автоаккомпанемента заменяет целую музыкальную группу. Просто играйте аккорды левой рукой, и автоаккомпанемент подхватит вашу игру и подстроится под звучащие аккорды. Благодаря автоаккомпанементу даже один исполнитель сможет заменить целую группу или оркестр. В памяти устройства хранится большое количество стилей. Подробнее см. раздел "Список стилей". Выбирайте различные стили для автоаккомпанемента и наслаждайтесь игрой.

Выбор стиля

1. Нажмите на кнопку [STYLE].
Перейдите в режим стиля. На дисплее отобразятся надпись "STYLE", номер и название стиля.
2. С помощью цифровой клавиатуры или кнопок [+]/[-] выберите нужный стиль.
3. Нажмите на кнопку [START/STOP], чтобы запустить ритмические партии автоаккомпанемента.

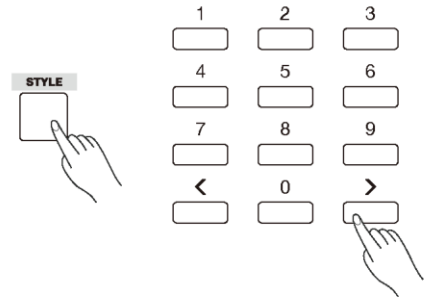

Синхронизация

Когда воспроизведение стиля остановлено, нажмите на кнопку [SYNC START] для запуска синхронизации. Значение темпа будет мигать на дисплее.

1. Если во время синхронизации режим аккордов выключен, нажмите на любую клавишу на клавиатуре, чтобы запустить автоаккомпанемент ритм-трека.
2. Если во время синхронизации режим аккордов включен, нажмите на любую клавишу в зоне аккордов на клавиатуре, чтобы запустить автоаккомпанемент для всех треков.

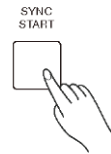

Вступление/концовка

Вступление — это начальная часть композиции. Когда воспроизведение вступления завершится, произойдет автоматический переход к основной части композиции.

Концовка — это финальная часть композиции. Когда воспроизведение концовки завершится, автоаккомпанемент отключится. Длительность концовки может быть разной в зависимости от стиля.

1. Нажмите на кнопку [STYLE].
2. Выберите стиль.
3. Включите режим аккордов.
4. Включите синхронизацию.
5. Нажмите на кнопку [INTRO/ENDING]. На дисплее замигает "A" или "B". Стиль будет готов к воспроизведению.
6. Автоаккомпанемент запустится после нажатия на клавишу в зоне аккордов. Когда воспроизведение вступления завершится, будет совершен переход к основной части A или B.
7. Еще раз нажмите на кнопку [INTRO/ENDING], чтобы воспроизвести концовку.
Когда воспроизведение концовки завершится, автоаккомпанемент отключится.

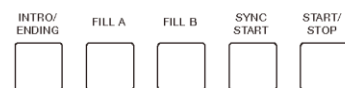
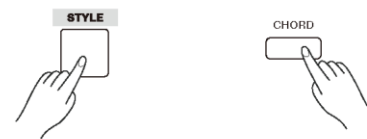

Примечание:

Если вы нажмете на кнопку [FILL A] или [FILL B] до завершения концовки, сначала запустится сбивка, а затем соответствующая основная часть.

Автоаккомпанемент

Воспроизведение сбивки

Функция автоматической сбивки позволяет добавить сбивку к композиции. Когда воспроизведение сбивки завершится, автоаккомпанемент переключится на воспроизведение основной части (A, B).

Примечание:

Нужная сбивка будет непрерывно воспроизводиться, пока вы удерживаете кнопку [FILL A] или [FILL B] во время воспроизведения стиля. Затем начнет воспроизводиться соответствующая основная часть.

Когда воспроизведение стиля завершится, нажмите на кнопку [FILL A]/[FILL B], чтобы выбрать основную часть. На дисплее появится индикатор "A" или "B".

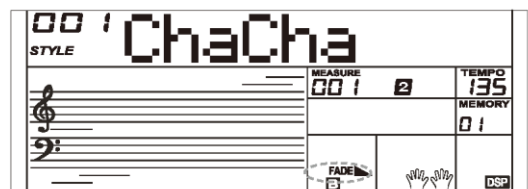
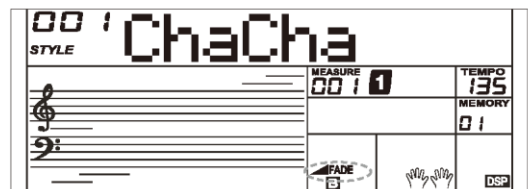
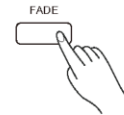
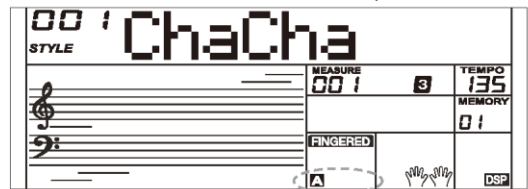
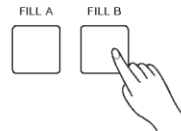

Постепенное появление/затухание

Постепенное появление

Функция постепенного появления позволяет достичь плавного начала и постепенного увеличения громкости. Нажмите на кнопку [FADE], когда воспроизведение стиля остановлено. На дисплее отобразится надпись "FADE". Нажмите на кнопку [START/STOP], чтобы начать воспроизведение стиля. На дисплее появится надпись ▲ FADE.

Громкость аккомпанемента изменится с 0 на заданное значение примерно через 8 секунд. При этом громкость клавиатуры изменится с 0 на значение по умолчанию за такое же время.

Затухание

Функция затухания позволяет достичь плавного завершения композиции и постепенного уменьшения громкости. Нажмите на кнопку [FADE] во время воспроизведения стиля. На дисплее появится надпись FADE ▼.

Громкость аккомпанемента изменится с заданного значения на 0 примерно через 8 секунд, и воспроизведение стиля остановится.

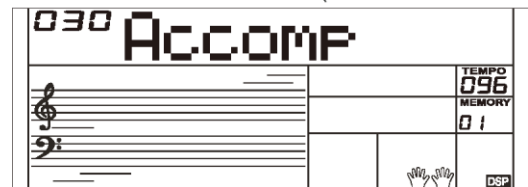
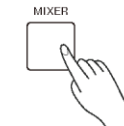

Громкость аккомпанемента

Данная функция регулирует громкость аккомпанемента таким образом, чтобы поддерживать баланс между громкостью аккомпанемента и громкостью тембра.

Несколько раз нажмите на кнопку [MIXER], чтобы войти в меню микшера. Когда на дисплее появится надпись "Accomp", отрегулируйте уровень громкости в диапазоне 0-32. На дисплее отобразится текущее значение уровня громкости.

Примечание:

В меню микшера одновременно нажмите на кнопки [-] и [+], чтобы отключить звук аккомпанемента. На дисплее появится надпись "OFF Accomp" (Аккомпанемент выключен). Нажмите на кнопки [-] и [+] еще раз, чтобы включить громкость аккомпанемента.

Темп

Для каждого стиля инструмента установлен темп по умолчанию, но при необходимости вы можете изменить темп.

1. Нажимайте на кнопки [TEMPO -]/[TEMPO +], чтобы изменить темп. Доступны значения от 5 до 280.
2. Нажмите и удерживайте кнопки [TEMPO -]/[TEMPO +], чтобы быстро изменить значение темпа.
3. Одновременно нажмите на кнопки [TEMPO+] и [TEMPO-] для сброса настроек темпа до значений по умолчанию.

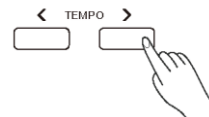

Режим автоматических аккордов

1. Нажмите на кнопку [CHORD], на дисплее появится индикатор "FINGERED". Левая часть клавиатуры — это раздел аккордов. В разделе аккордов вы можете играть различные аккорды.

Нажмите на кнопку [CHORD], чтобы перейти в полнофункциональный режим и использовать всю клавиатуру. Загорится индикатор "FULL RANGE". Вы можете играть аккорды несколькими пальцами в любой части клавиатуры.

2. Сыграйте аккорды в разделе аккордов. На дисплее отобразятся названия сыгранных аккордов.
3. Настройка точки разделения клавиатуры
Вы можете настроить точку разделения клавиатуры в меню функций. Точка разделения клавиатуры и клавиши слева от нее относятся к разделу аккордов.

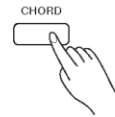

Об аккордах

Аккорд представляет собой сочетание трех или более нот, сыгранных одновременно. Наиболее распространенным типом аккорда является трезвучие. Трезвучие — это аккорд, состоящий из трех звуков, расположенных по терциям. Трезвучие состоит из трех элементов: нижний звук — основной тон (прима), средний звук — терцовый тон (терция), верхний звук — квинтовый тон (квинта).

Виды трезвучий

Существуют следующие основные виды трезвучий:

| | |
|-----------------------|---|
| Мажорное трезвучие | Большая терция (б.3) + малая терция (м.3) |
| Минорное трезвучие | Малая терция (м.3) + большая терция (б.3) |
| Увеличенное трезвучие | Большая терция (б.3) + большая терция (б.3) |
| Уменьшенное трезвучие | Малая терция (м.3) + малая терция (м.3) |



Обращение аккорда

Обращение аккорда — это видоизменение аккорда, при котором основной тон не находится внизу. У обычного аккорда основной тон находится внизу. Если нижним тоном становится терция или квинта, то осуществляется обращение. Подробнее об обращении мажорного трезвучия см. на рис.

Название аккорда

Название аккорда состоит из двух частей: основной тон аккорда и тип аккорда.

Простой аккорд (Single Finger)

Простой аккорд можно сыграть как одним, так и несколькими пальцами. В режиме простого аккорда вы можете сыграть аккорд одной, двумя или тремя клавишами. Вы можете сыграть следующие аккорды: мажорное трезвучие, минорное трезвучие, септаккорд, минорный септаккорд. Подробнее см. рис. справа.

Cm

Основной тон аккорда Тип аккорда

- C** * Мажорное трезвучие
Нажимайте только основной тон на клавиатуре.
- Cm** * Минорное трезвучие
Одновременно нажмите на основной тон и ближайшую черную клавишу слева.
- C7** * Септаккорд
Одновременно нажмите на основной тон и ближайшую белую клавишу слева.
- Cm7** * Минорный септаккорд
Одновременно нажмите на основной тон, а также на ближайшую белую и ближайшую черную клавиши слева.

Автоаккомпанемент

Классический аккорд (Multi-finger)

В режиме классического аккорда вы можете воспользоваться обычной аппликатурой. Попробуйте сыграть 32 типа аккордов C, как показано на рисунке справа.

Примечание:

В полнофункциональном режиме клавиатура распознает только аккорды, сыгранные в обычной аппликатуре.

| | | | | | |
|---------------------------|---------------------------|---|----------------------------|----------------------------|----------------------------|
| 0 C | 1 C ₆ | 2 C _{M7} | 3 C _{M7} (#11) | 4 C _M (9) | 5 C _{M7} (9) |
| 6 C ₆ (9) | 7 C _{aug} | 8 C _m | 9 C _{m6} | 10 C _{m7} | 11 C _{m7} (b6) |
| 12 C _m (9) | 13 C _{m7} (9) | 14 C _{m7} (11) | 15 C _{mM7} | 16 C _{mM7} (9) | 17 C _{dim} |
| 18 C _{dim7} | 19 C ₇ | 20 C _{7sus4} | 21 C ₇ (b6) | 22 C ₇ (9) | 23 C ₇ (#11) |
| 24 C ₇ (13) | 25 C ₇ (b9) | 26 C ₇ (b13) | 27 C ₇ (#9) | 28 C _{M7} aug | 29 C ₇ aug |
| 30 C _{sus4} | 31 C ₁₊₂₊₅ | Ноты, отмеченные значком*, необязательны. Аккорды будут распознаны без них. | | | |

Быстрая настройка

Режим быстрой настройки позволяет одним нажатием мгновенно вызвать настройки автоаккомпанемента, в том числе выбранные тембры и цифровые эффекты.

1. Нажмите на кнопку [Q.S.], чтобы включить функцию быстрой настройки для текущего стиля. На дисплее отобразится надпись "Q.S.".
2. Нажимайте на кнопки [M1]-[M4], чтобы мгновенно вызывать различные настройки (например, тембр, эффект и т.д.), соответствующие выбранному стилю.
3. Когда функция быстрой настройки активна, режим аккордов включен по умолчанию.
4. Нажмите на кнопку [Q.S.] еще раз, чтобы выйти из режима быстрой настройки. Индикатор "Q.S." исчезнет.

Примечание:

В режиме быстрой настройки нельзя ничего выбрать из памяти.

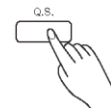

Метроном

Запуск метронома

Нажмите на кнопку [METRO], чтобы включить метроном.

Нажмите на кнопку [METRO] еще раз, чтобы выключить метроном.

Нажимайте на кнопки [TEMPO -]/[TEMPO +], чтобы изменять темп метронома.

Выбор такта

Вы можете выбрать тип такта в меню функций. Подробнее см. раздел "Меню функций".

Если вы включите метроном во время воспроизведения стиля, метроном запустится со следующего такта. Его такт будет соответствовать текущему стилю. Когда воспроизведение стиля остановится, вы сможете изменить такт метронома.

Метроном нельзя использовать в режиме композиций.

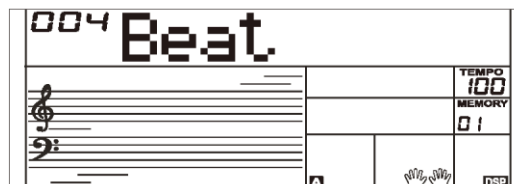

Арпеджиатор

Данная функция позволяет автоматически генерировать арпеджио. Просто сыграйте аккорд левой рукой, а синтезатор сыграет красивые арпеджио.

Включение/выключение арпеджиатора

Нажмите и удерживайте кнопку [ARP] в течение 2 секунд, чтобы включить арпеджиатор. Загорится соответствующий индикатор. Снова нажмите и удерживайте кнопку [ARP] в течение 2 секунд, чтобы выключить арпеджиатор. Соответствующий индикатор погаснет.

Примечание:

Каждому тембру соответствует определенный арпеджио. Если вы измените тембр, то арпеджио автоматически переключится.

Точка разделения клавиатуры для арпеджиатора

Когда арпеджиатор включен, клавиатура разделена на две рабочие зоны. В левой части вы можете играть аккорды, а правая часть предназначена для воспроизведения мелодии. Точка разделения клавиатуры — F#3 (клавиша 19) — по умолчанию является точкой разделения для арпеджиатора.



Микшер

Микшер позволяет отдельно регулировать громкость разных треков.

1. Нажмите на кнопку [MIXER], чтобы войти в меню микшера. На дисплее отобразится текущая дорожка микшера.
2. Нажимайте на кнопку [MIXER], чтобы выбрать нужную дорожку. Затем с помощью кнопок [+]/[-] измените параметры.

Доступны следующие параметры:

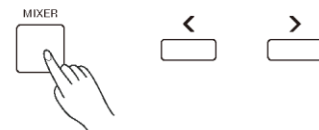

| Параметры | Надпись на дисплее | Диапазон |
|--|--------------------|----------|
| Регулирует громкость аккомпанемента | XXX Accomp | 0-32 |
| Регулирует громкость ритмической дорожки | XXX Rhythm | 0-32 |
| Регулирует громкость дорожки баса | XXX Bass | 0-32 |
| Регулирует громкость дорожки аккорда 1 | XXX Chord1 | 0-32 |
| Регулирует громкость дорожки аккорда 2 | XXX Chord2 | 0-32 |
| Регулирует громкость дорожки аккорда 3 | XXX Chord3 | 0-32 |
| Регулирует громкость верхней дорожки 1 | XXX Upper 1 | 0-32 |
| Регулирует громкость верхней дорожки 2 | XXX Upper 2 | 0-32 |
| Регулирует громкость нижней дорожки | XXX Lower | 0-32 |

Примечание:

Выход из меню микшера совершается автоматически, если устройство не используется в течение 3 секунд.

Одновременно нажмите на кнопки [+] и [-], чтобы отключить звук выбранной дорожки. На дисплее появится надпись "OFF" (Выкл.). Нажмите на кнопки [+] и [-] еще раз, чтобы вновь включить звук дорожки.



Меню функций

Нажмите на кнопку [FUNCTION], чтобы войти в меню функций. На дисплее отобразится текущий параметр.

Нажимайте на кнопку [FUNCTION], чтобы выбрать нужный параметр. Затем с помощью кнопок [+] / [-] установите нужное значение выбранного параметра.

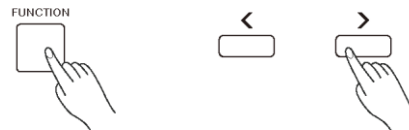

Параметры и диапазон их значений в меню функций:

| Параметр | Надпись на дисплее | Диапазон |
|-----------------------------------|--------------------|------------------------|
| Высота звука | xxx Tune | -50 - +50 |
| Октавный перенос | XXX Octave | -2 - +2 |
| Точка разделения клавиатуры | XXX Split Pt | 1 - 61 |
| Тип такта | xxx Beat | 0, 2 - 9 |
| Чувствительность | XXX Touch | OFF (Выкл.), 1 - 3 |
| Модуляция | XXX Modul | On (Вкл.), Off (Выкл.) |
| DSP-эффект | XXX Dsp | On (Вкл.), Off (Выкл.) |
| Тип реверберации | XXX Rev Type | 1 - 10 |
| Уровень реверберации | xxx Rev Lev | 0 - 32 |
| Тип хора | XXX Chr Type | 1 - 8 |
| Уровень хора | xxx Chr Lev | 0 - 32 |
| Автоматическое отключение питания | xxx PowerOff | OFF (Выкл.), 30, 60 |

Примечание:

Выход из меню функций совершается автоматически, если устройство не используется в течение 3 секунд.

Настройка высоты звука

Данная функция регулирует высоту звука всей клавиатуры с шагом в 2 цента.

1. Нажимайте на кнопку [FUNCTION], чтобы войти в меню настройки высоты звука. На дисплее отобразится надпись "Tune". С помощью кнопок [+] / [-] установите нужное значение высоты звука в диапазоне от -50 до +50.
2. Одновременно нажмите на кнопки [+] и [-], чтобы сбросить высоту звука до значения по умолчанию — 000.
Данная настройка применима к аккомпанементу и тембру.

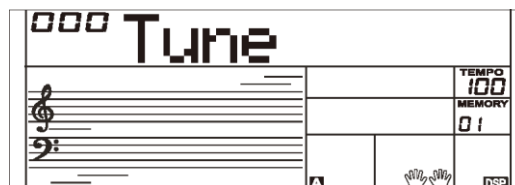

Октавный перенос

1. Нажимайте на кнопку [FUNCTION], чтобы войти в меню октавного переноса. На дисплее отобразится надпись "Octave". С помощью кнопок [+] / [-] установите нужное значение для октавного переноса в диапазоне от -2 до +2.
2. Одновременно нажмите на кнопки [+] и [-], чтобы сбросить настройки октавного переноса до значения по умолчанию — 000.



Точка разделения клавиатуры

Точка разделения клавиатуры — это клавиша, которая разделяет клавиатуру на левую и правую рабочие зоны (SOUND L, R1/R2). В левой части клавиатуры можно управлять бас-аккомпанементом в режиме аккордов. Если режим аккордов выключен, будут воспроизводиться два тембра в разных частях клавиатуры.

1. Нажимайте на кнопку [FUNCTION], чтобы войти в меню назначения точки разделения клавиатуры. На дисплее отобразится надпись "Split Pt". С помощью кнопок [+] / [-] измените точку разделения клавиатуры. Доступны следующие значения: 1~61.
2. Одновременно нажмите на кнопки [+] и [-], чтобы сбросить настройки точки разделения клавиатуры до значения по умолчанию — F#3 (клавиша 19).



Тип такта

1. Нажимайте на кнопку [FUNCTION], чтобы войти в меню такта. На дисплее отобразится надпись "Beat".
С помощью кнопок [+] / [-] выберите тип такта.
2. Одновременно нажмите на кнопки [+] и [-], чтобы сбросить настройки типа такта до значения по умолчанию — 004.



Чувствительность клавиш

1. Нажимайте на кнопку [FUNCTION], чтобы войти в меню настройки чувствительности клавиш. На дисплее отобразится надпись "Touch".
С помощью кнопок [+] / [-] измените уровень чувствительности клавиш.
2. Одновременно нажмите на кнопки [+] и [-], чтобы сбросить настройки чувствительности до значения по умолчанию — 002.

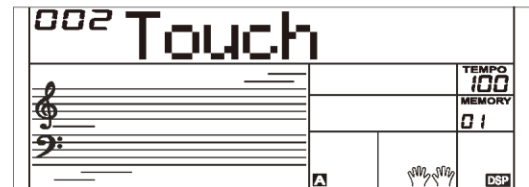

Модуляция

Нажимайте на кнопку [FUNCTION], чтобы войти в меню модуляции.
На дисплее отобразится надпись "Modul".
С помощью кнопок [+] / [-] включите/выключите модуляцию.

Примечание:

Модуляцию нельзя установить для ударных инструментов.



Эффект цифрового обработанного сигнала (DSP)

Нажимайте на кнопку [FUNCTION], чтобы войти в меню DSP-эффекта.
На дисплее отобразится надпись "Dsp".
С помощью кнопок [+] / [-] включите/выключите эффект цифрового обработанного сигнала (DSP).

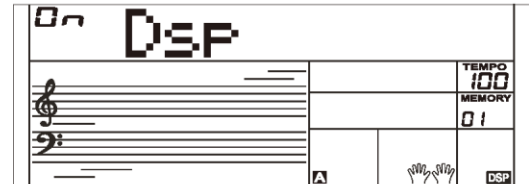

Тип реверберации

1. Нажимайте на кнопку [FUNCTION], чтобы войти в меню выбора типа реверберации. На дисплее отобразится надпись "Rev Type".
С помощью кнопок [+] / [-] выберите тип реверберации.
2. Одновременно нажмите на кнопки [+] и [-], чтобы сбросить настройки типа реверберации до значения по умолчанию — 004.

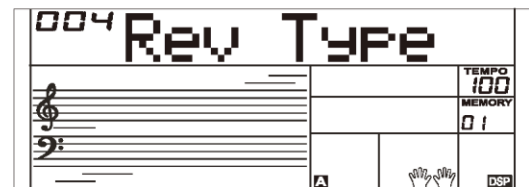

Уровень реверберации

1. Нажимайте на кнопку [FUNCTION], чтобы войти в меню выбора уровня реверберации. На дисплее отобразится надпись "Rev Lev".
С помощью кнопок [+] / [-] установите нужное значение для уровня реверберации в диапазоне от 0 до 32.
2. Одновременно нажмите на кнопки [+] и [-], чтобы сбросить настройки уровня реверберации до значения по умолчанию.

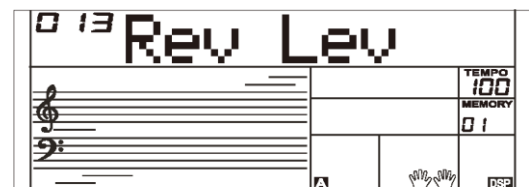

Меню функций

Тип хора

1. Нажимайте на кнопку [FUNCTION], чтобы войти в меню выбора типа хора. На дисплее отобразится надпись "Chr Type". С помощью кнопок [+] / [-] выберите тип хора.
2. Одновременно нажмите на кнопки [+] и [-], чтобы сбросить настройки типа хора до значения по умолчанию — 003.

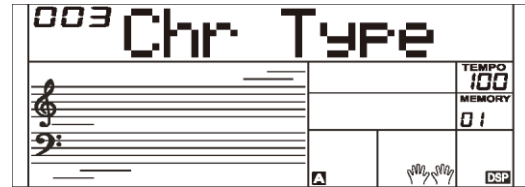

Уровень хора

1. Нажимайте на кнопку [FUNCTION], чтобы войти в меню выбора уровня хора. На дисплее отобразится надпись "Chr Lev". С помощью кнопок [+] / [-] установите нужное значение для уровня хора в диапазоне от 0 до 32.
2. Одновременно нажмите на кнопки [+] и [-], чтобы сбросить настройки уровня хора до значения по умолчанию.



Автоматическое отключение питания

1. Нажимайте на кнопку [FUNCTION], чтобы войти в меню отключения питания. На дисплее отобразится надпись "PowerOff". С помощью кнопок [+] / [-] установите временной промежуток для автоматического отключения питания.
2. Одновременно нажмите на кнопки [+] и [-], чтобы сбросить настройки до значения по умолчанию — 030 (30 мин.).



Сохранение настроек во время игры

Данная функция позволяет сохранить все измененные настройки во время игры, которые вы можете вызвать в любой момент нажатием на одну кнопку.

Инструмент оснащен 8 банками памяти. В каждом банке по 4 ячейки памяти (M1-M4).

1. Нажмите и удерживайте кнопку [STORE], а затем нажмите на кнопку, соответствующую нужной ячейки памяти [M1] - [M4], чтобы сохранить измененные настройки. На дисплее появится надпись "Mem Stor", и новые настройки заменят предыдущие в ячейке памяти.
2. Нажмите на одну из кнопок [M1] - [M4], чтобы вызвать сохраненные настройки из соответствующей ячейки памяти.
3. Вы можете сохранить следующие параметры:
Параметры тембра: тембр, наложение, DSP-эффект, микшер.
Параметры аккомпанемента: стиль, темп, вкл./выкл. аккордов, секции аккомпанемента.
Параметры функций: чувствительность клавиш, некоторые параметры в меню функций.

Примечание:

Настройки, сохраненные во время игры, нельзя вызвать, если активна функция быстрой настройки. Если вы отключите устройство, настройки, сохраненные во время игры, будут сброшены до настроек по умолчанию.

Выбор банка памяти

1. Нажмите на кнопку [BANK]. На дисплее отобразится номер банка памяти.
2. Нажимайте на кнопку [BANK], чтобы выбрать нужный банк памяти (1-8).

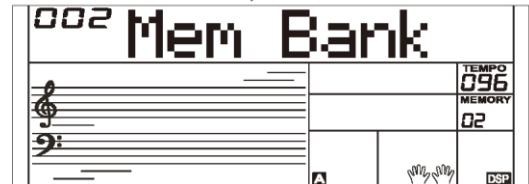
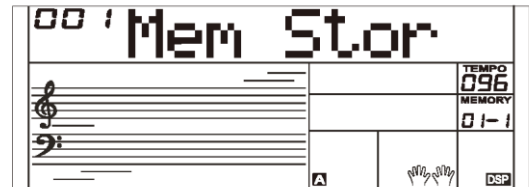
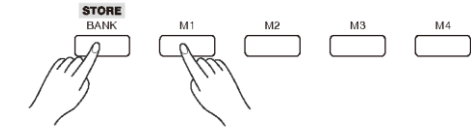

Напоминание аккордов

Используйте функцию напоминания аккордов, если вы знаете название аккорда, но не знаете, как его воспроизвести.

1. Нажмите и удерживайте 2 секунды кнопку [CHORD REF.], чтобы перейти в этот режим. На экране отобразятся тип аккорда и ноты аккорда.
2. Клавиши выше C4 включительно используются для назначения типа аккорда. Клавиши выше C6 включительно используются для назначения корневой ноты. Когда тип аккорда и корневая нота назначены, на дисплее отобразятся аккорд и обозначение ноты.
3. Если вы сыграете аккорд правильно, вы услышите аплодисменты.
4. Нажмите и удерживайте 2 секунды кнопку [CHORD REF.], чтобы выйти из этого режима.

CHORD REF.

L / R

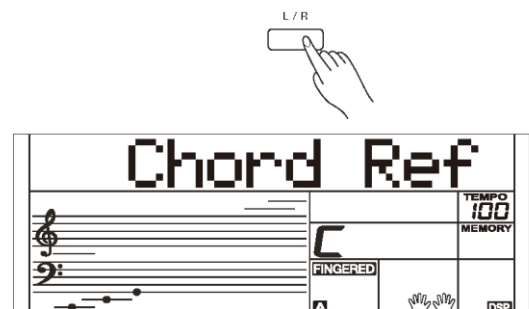

Воспроизведение композиций

В памяти устройства хранится большое количество композиций. Подробнее см. раздел "Список композиций". Вы можете научиться играть любую композицию в режиме обучения.

Прослушивание композиций

1. Нажмите на кнопку [SONG], чтобы войти в режим композиции. Композиции начнут воспроизводиться одна за другой. Нажмите на кнопку [SONG] еще раз, чтобы остановить воспроизведение композиции.
2. В режиме композиции выберите нужную композицию с помощью цифровой клавиатуры или кнопок [+]/[-].
3. Если во время воспроизведения композиции вы нажмете на кнопку [START/STOP], то композиция остановится. Если вы нажмете на кнопку [START/STOP] еще раз, текущая композиция заново запустится.
4. Нажимайте на кнопки [TEMPO +]/[TEMPO -], чтобы изменить темп текущей композиции.
5. Когда композиция остановлена, нажмите на кнопку [STYLE], [SOUND], [LAYER] или [M1] - [M4], чтобы выйти из режима композиции.



Режим обучения

Вы можете практиковаться в игре тремя различными способами: Урок 1, Урок 2 и Урок 3. Устройство будет оценивать ваш результат в конце каждого урока, помогая отследить прогресс.

1. Когда композиция остановлена, нажмите на кнопку [LESSON], чтобы перейти в режим обучения или выбрать урок для практики.
2. Нажмите на кнопку [START/STOP], чтобы начать обучение. На дисплее отобразится нота, которую нужно сыграть.
3. Повторно нажмите на кнопку [START/STOP], чтобы остановить обучение.
4. В режиме обучения нажимайте на кнопку [L/R], чтобы выбрать упражнения для правой руки, левой руки или обеих рук.
5. Вы можете выбрать один из трех уроков. В конце урока вы получите оценку.

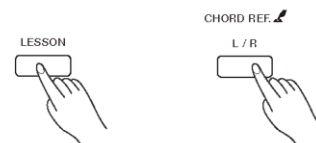

Во время урока 1 вы научитесь вовремя нажимать на клавиши. При этом правильность сыгранных нот не важна.

Во время урока 2 вы научитесь играть правильные ноты. Урок будет продолжен только после того, как вы правильно сыграете ноту, указанную на дисплее.

Во время урока 3 вы научитесь играть правильные ноты в нужный момент.

В конце урока инструмент покажет ваш текущий уровень.

- Level 1: OK (Уровень 1: Нормально).
- Level 2: Good (Уровень 2: Хорошо).
- Level 3: Very Good (Уровень 3: Очень хорошо).
- Level 4: Excellent (Уровень 4: Отлично).

После получения оценки композиция начнет воспроизводиться заново, и вы сможете попрактиковаться еще раз.

Запись и воспроизведение

Вы можете записать сыгранную композицию, а затем воспроизвести ее.

1. Нажмите кнопку на [RECORD]. Загорится индикатор записи, а индикатор долей замигает.
2. Нажмите на клавишу или на кнопку [START/STOP], чтобы начать запись. Если вы хотите записать аккомпанемент, войдите в режим аккордов. Сыграйте аккорды в разделе аккордов на клавиатуре.
3. Повторно нажмите на кнопку [RECORD], чтобы остановить запись. Индикатор записи погаснет.
4. Нажмите и удерживайте кнопку [PLAY] в течение 2 секунд, чтобы воспроизвести запись. Загорится индикатор воспроизведения.
5. Еще раз нажмите и удерживайте кнопку [PLAY] в течение 2 секунд, чтобы остановить воспроизведение. Индикатор воспроизведения погаснет.

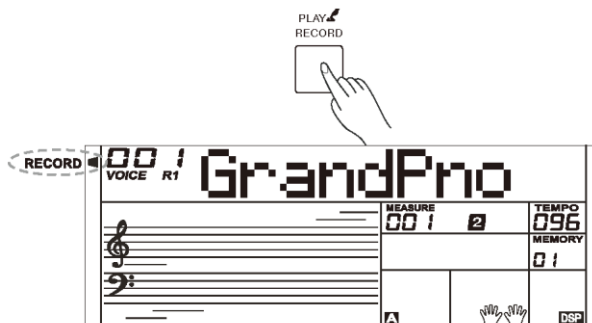

6. Если вы нажмете на кнопку [PLAY] во время записи, то запись остановится и начнется воспроизведение записанных нот.

Примечание:

После отключения питания запись удаляется.

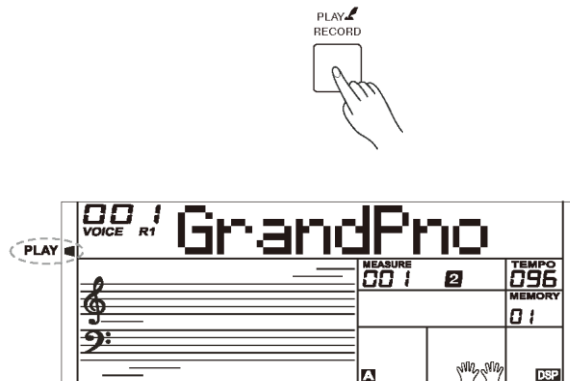

Функции MIDI

Функции MIDI позволяют расширить музыкальные возможности. В данном разделе вы узнаете об интерфейсе MIDI и его использовании.

Что такое MIDI?

MIDI (цифровой интерфейс музыкальных инструментов) — это стандарт передачи данных между электронными музыкальными инструментами, компьютерами и другими устройствами. MIDI передает сообщения о событиях, которые определяют ноту, высоту звука, динамическую чувствительность, громкость, вибрато, панорамирование, а также информацию о смене программы.

Устройство можете передавать информацию через MIDI-сообщения в режиме реального времени и управлять внешними MIDI-устройствами. Устройство также может принимать входящие MIDI-сообщения и воспроизводить звук в соответствии с этими сообщениями.

Подключение MIDI

Устройство оснащено стандартным USB-разъемом, чтобы подключаться к компьютеру. Большинство компьютеров автоматически распознают устройство и передают/получают MIDI-сообщения через разъем USB-MIDI.

Используйте стандартный USB-кабель для подключения инструмента к компьютеру.

Примечание:

Перед подключением USB-кабеля выведите компьютер из спящего режима/режима энергосбережения/режима ожидания.

Сначала подключите USB-кабель к устройству и компьютеру, а затем включите синтезатор.

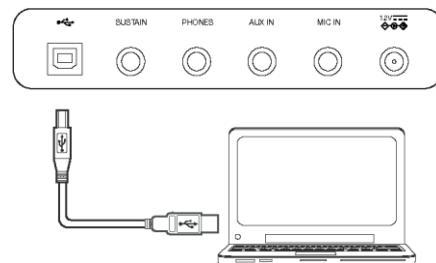

Устранение неполадок

| Проблема | Возможная причина и решение |
|--|--|
| Динамики издают шум, когда устройство включается/выключается. | Это не является неисправностью. |
| Во время игры на клавиатуре отсутствует звук. | 1. Убедитесь, что громкость не на минимуме. 2. Убедитесь, что наушники не подключены. |
| При использовании мобильного телефона возникает шум. | Использование мобильного телефона вблизи устройства может создавать помехи. В таком случае отключите мобильный телефон или держите его на достаточном расстоянии от инструмента. |
| Автоаккомпанемент не воспроизводится, если синхронизация находится в режиме ожидания и нажата клавиша. | Возможно, при запуске аккомпанеента вы нажимаете на клавиши в правой части клавиатуры. Чтобы запустить аккомпанемент с помощью синхронизации, нажмите на клавишу в левой части клавиатуры. |

Технические характеристики

| | |
|-------------------------------|---|
| Клавиатура и дисплей | |
| Клавиатура | 61 чувствительная к нажатию клавиша |
| Чувствительность нажатия | 3 типа, выкл. |
| Дисплей | Многофункциональный ЖК-дисплей |
| Тембры | |
| Полифония (макс.) | 64 |
| Тембры | 585 пресетов |
| Наложение | Есть |
| Разделение клавиатуры | Есть |
| Стили | |
| Стили | 202 пресета |
| Кнопки управления стилем | Start / Stop Sync Start Intro / Ending Main A / Fill in A Main B / Fill in B Chord mode Fade in/out Accomp volume |
| Быстрый старт | Есть |
| Типы аккордов | 32 |
| Эффекты | |
| Эффекты | DSP-эффект вкл./выкл. |
| Реверберация | 10 типов, 33 уровня |
| Хорус | 8 типов, 33 уровня |
| Дополнительные функции | |
| Арпеджиатор | Арпеджио меняется в зависимости от тембра |
| Композиция и запись | |
| Музыкальная библиотека | 157 пресетов Система обучения |
| Запись | 1 пользовательская композиция |
| Демо-композиции | 157 |

| | |
|-----------------------------------|-------------------------------|
| Регулировка высоты звука | |
| Транспонирование | -12 ~ +12 |
| Октавный перенос | -2 ~ +2 |
| Настройка высоты звука | -50 ~ +50 |
| Другие функции | |
| Микшер | Есть (8 треков) |
| Сохранение настроек во время игры | 8 банков пресетов x 4 |
| Модуляция | Есть |
| Метроном | 0, 2 ~ 9 |
| Темп | 5 ~ 280 |
| Другие опции | Режим пианино, режим аккордов |
| Коммутация | |
| Микрофон | Есть |
| Наушники | 1/4" |
| Педали | Сустейн |
| USB | USB MIDI |
| Вход | 1/4" |
| Питание | |
| Мощность | 12 В/ 1 А |
| Защита от отключения | Есть |
| Усилители и динамики | |
| Усилители | 2,5 Вт x 2 |
| Динамики | 12 см x 2 |
| Габариты и вес | |
| Д x Ш x В (мм) | 946 x 316 x 101 |
| Вес (кг) | 4 |

* Внешний вид и технические характеристики могут быть изменены без отдельного уведомления.

Список тембров

| № | Название | На дисплее |
|--------------------------------|--------------------------|------------|
| ФОРТЕПИАНО | | |
| 1 | Acoustic Grand Piano | GrandPno |
| 2 | Piano Dark | GrdPnD |
| 3 | Piano Dark 2 | GrdPnD2 |
| 4 | Octave Piano | OctPno |
| 5 | Octave Piano 2 | OctPno2 |
| 6 | Piano & Choir | Pno&Cho |
| 7 | Grand Piano / W | GrandPnW |
| 8 | Analog E.Piano | AnEPno |
| 9 | Analog E.Piano 2 | AnEPno2 |
| 10 | Analog E.Piano Wah | AnPnoWah |
| 11 | Bright Piano | BritPno |
| 12 | Bright Piano 2 | BritPno2 |
| 13 | Stereo Bright Piano | BritePnS |
| 14 | Detuned Piano | DetunPno |
| 15 | Chorus Piano | ChoPno |
| 16 | Chorus Piano 2 | ChoPno2 |
| 17 | Bright Piano / W | BritPnW |
| 18 | Bright Piano 2 / W | BritPnW2 |
| 19 | Piano & Vibraphone | Pno&Vib |
| 20 | Electric Grand Piano | EPianoG |
| 21 | Electric Grand Piano / W | E.PianoW |
| 22 | Stereo Synth E.Piano | StSyEIPn |
| 23 | Stereo Synth E.Piano 2 | StSyEPn2 |
| 24 | Honky-Tonk Piano | HnkyTonk |
| 25 | Honky-Tonk Dark | HnkTonkD |
| 26 | Honky-Tonk / W | HnkyTkW |
| 27 | Honky-Tonk 2 / W | HnkyTkW2 |
| 28 | E.Piano | E.Piano |
| 29 | Stereo E.Piano | EPianoS |
| 30 | 50's E.Piano | 50'sEP |
| 31 | E.Piano / W | EPianoW |
| 32 | E.Piano 2 / W | EPianoW2 |
| 33 | E.Piano 3 / W | EPianoW3 |
| 34 | E.Piano 4 / W | EPianoW4 |
| 35 | E.Piano 2 | E.Piano2 |
| 36 | E.Piano 3 | E.Piano3 |
| 37 | Detuned E.P. | DetunEP |
| 38 | Detuned E.P. 2 | DetunEP2 |
| 39 | Harpsichord | Harpsi |
| 40 | Harpsichord / W | HarpsiW |
| 41 | Harpsichord 2 / W | HarpsiW2 |
| 42 | Harpsichord Octave | HarpsiO |
| 43 | Harpsichord Octave 2 | HarpsiO2 |
| 44 | Harpsichord Off | HarpsiOf |
| 45 | Digital E.Piano | DigiEP |
| 46 | Digital E.Piano 2 | DigiEP2 |
| 47 | Clavichord | Clavi |
| 48 | Clavichord 2 | Clavi2 |
| 49 | Stereo Clavichord | ClaviS |
| 50 | Clavichord / W | ClaviW |
| 51 | Clavichord Wah | ClaviWa |
| 52 | Synth Clav | SynClav |
| ХРОМАТИЧЕСКАЯ ПЕРКУССИЯ | | |
| 53 | Celesta | Celesta |

| | | |
|--------------|---------------------------|-----------|
| 54 | Celesta 2 | Celesta2 |
| 55 | Dark Celesta | CelestD |
| 56 | Dark Celesta 2 | CelestD2 |
| 57 | Celesta & Sine | Cele&Sin |
| 58 | Reecho Bell | ReBell |
| 59 | Reecho Bell 2 | ReBell2 |
| 60 | Celesta & Music Box | Cel&Mbox |
| 61 | Glockenspiel | Glocken |
| 62 | Glockenspiel & Sine | Glkn&Sin |
| 63 | Children's Song | ChilSong |
| 64 | Analog Bell | AnaBell |
| 65 | Stereo Analog Bell | StAnaBel |
| 66 | Music Box | MusicBox |
| 67 | Vibraphone | Vibra |
| 68 | Vibraphone / W | VibraW |
| 69 | Vibraphone & Bell | Vibr&Bel |
| 70 | Vibraphone & Harpsichord | Vibr&Hrp |
| 71 | Marimba | Marimba |
| 72 | Marimba 2 | Marimba2 |
| 73 | Marimba / W | MarimbaW |
| 74 | Marimba 2 / W | MarimbW2 |
| 75 | Sine Marimba | Marm&Sin |
| 76 | Stereo Marimba | MarimbaS |
| 77 | Marimba & Vibraphone | Marm&Vib |
| 78 | Wood Drum | WoodDrum |
| 79 | Rotating | Rotating |
| 80 | Dual Attack | DualAtta |
| 81 | Stereo TRI | StTRI |
| 82 | Xylophone | Xylophon |
| 83 | Xylophone 2 | Xylophon2 |
| 84 | Tubular Bells | TubuBel |
| 85 | Tubular Bells 2 | TubuBel2 |
| 86 | Tubular Bells 3 | TubuBel3 |
| 87 | Rotate Octave | RotateOc |
| 88 | Synth Organ Staccato | SyOrSta |
| 89 | Synth Organ Staccato 2 | SyOrSta2 |
| 90 | Dulcimer | Dulcimer |
| 91 | Dulcimer 2 | Dulcimr2 |
| ОРГАН | | |
| 92 | Drawbar Organ | DrawOrg |
| 93 | Stereo Drawbar Organ | DrawOrgS |
| 94 | Soft Stereo Drawbar Organ | DrawOgSf |
| 95 | Mellow Drawbar Organ | MellDOrg |
| 96 | Bright Drawbar Organ | DrawOrgB |
| 97 | Percussive Organ | PercOrgn |
| 98 | Percussive Organ Detuned | DePerOrg |
| 99 | Rock Organ | RockOrgn |
| 100 | Rock Organ 2 | RokOrgn2 |
| 101 | Church Organ | ChurOrgn |
| 102 | Detuned Church Organ | DeChuOrg |
| 103 | Octave Church Organ | ChrOrgO |
| 104 | Octave Church Organ 2 | ChrOrgO2 |
| 105 | Finale | Finale |
| 106 | Finale 2 | Finale2 |
| 107 | Digital Organ | DigiOrg |
| 108 | Analog Organ | AnaOrg |

Список тембров

| | | |
|-------------------------------|--------------------------|----------|
| 109 | Analog Organ 2 | AnaOrg2 |
| 110 | Reed Organ | ReedOrgn |
| 111 | Reed Organ 2 | RedOrgn2 |
| 112 | Stereo Reed Organ | ReedOrgS |
| 113 | Accordion | Acordin |
| 114 | Accordion 2 | Acordin2 |
| 115 | Stereo Accordion | AcordinS |
| 116 | Harmonica | Harmnica |
| 117 | Dark Harmonica | HarmnicD |
| 118 | Tango Accordion | TangoAcD |
| 119 | Dark Tango Accordion | TangAcD |
| ГИТАРА | | |
| 120 | Nylon Guitar | NylonGtr |
| 121 | Chorus Nylon Guitar | NylonGtC |
| 122 | Stereo Nylon Guitar | NylonGtS |
| 123 | Stereo Nylon Guitar 2 | NylnGtS2 |
| 124 | Steel Guitar | SteelGtr |
| 125 | 12 String Guitar | 12StrGtr |
| 126 | Detuned Steel Guitar | DetStlGt |
| 127 | Jazz. Guitar | JazzGtr |
| 128 | Clean Guitar | CleanGtr |
| 129 | Clean Guitar 2 | CleanGt2 |
| 130 | Stereo Clean Guitar | CleanGtS |
| 131 | Soft Clean Guitar | ClnGtSof |
| 132 | Chord Clean Guitar | ClnGtCho |
| 133 | Muted Guitar | MutedGtr |
| 134 | Muted Guitar 2 | MutedGt2 |
| 135 | Stereo Muted Guitar | MutedGtS |
| 136 | Chord Muted Guitar | MutGtCho |
| 137 | Overdrive Guitar | Ovrdrive |
| 138 | Dance Lead | DancLead |
| 139 | Distortion Guitar | DistGtr |
| 140 | Analog Distortion Guitar | AnDistGt |
| 141 | 5Th Distortion | 5ThDist |
| 142 | 5Th Distortion 2 | 5ThDist2 |
| 143 | Analog Distortion | AnaDist |
| 144 | Analog Distortion 2 | AnaDist2 |
| 145 | Analog Distortion Wah | AnDisWah |
| 146 | Analog Distortion Wah 2 | AnDisWa2 |
| 147 | Guitar Harmonics | GtrHarmo |
| СТРУННЫЕ И ОРКЕСТРОВЫЕ | | |
| 148 | Acoustic Bass | AcoBass |
| 149 | Acoustic Bass 2 | AcoBass2 |
| 150 | Acoustic Bass Detuned | DetAcoBs |
| 151 | Velocity Crossfade Bass | VelCroBs |
| 152 | Jazz Style | JazzSty |
| 153 | A.Bass & Mute G.T. | ABs&MtGT |
| 154 | Finger Bass | FngrBs |
| 155 | Finger Bass 2 | FngrBs2 |
| 156 | Finger Bass 3 | FngrBs3 |
| 157 | Dark Finger Bass | FngrBsD |
| 158 | Detuned Finger Bass | DetFngBs |
| 159 | Velocity Bass | VelBass |
| 160 | Bass & Distortion Guitar | Bs&DisGt |
| 161 | Pick Bass | PickBs |

| | | |
|-------------------------------|--------------------------|----------|
| 162 | Pick Bass 2 | PickBs2 |
| 163 | Pick Bass 3 | PickBs3 |
| 164 | Mute Pick Bass | PickBsM |
| 165 | Pick & Finger Bass | Pk&FgBs |
| 166 | Pick Bass & Clean Guitar | PBs&ClGt |
| 167 | Detuned Pick Bass | DetPkBs |
| 168 | Fretless Bass | Fretles |
| 169 | Fretless Bass 2 | Fretles2 |
| 170 | Fretless Bass 3 | Fretles3 |
| 171 | Slap Bass | SlapBas |
| 172 | Slap Bass 2 | SlapBas2 |
| 173 | Slap Bass 3 | SlapBas3 |
| 174 | Slap Bass 4 | SlapBas4 |
| 175 | Slap Bass 5 | SlapBas5 |
| 176 | Synth Bass | SynBass |
| 177 | Synth Bass 2 | SynBass2 |
| 178 | Synth Bass 3 | SynBass3 |
| 179 | Synth Bass 4 | SynBass4 |
| 180 | Synth Bass 5 | SynBass5 |
| СТРУННЫЕ И ОРКЕСТРОВЫЕ | | |
| 181 | Violin | Violin |
| 182 | Violin 2 | Violin2 |
| 183 | 2 Violin | 2Violin |
| 184 | Viola | Viola |
| 185 | Viola 2 | Viola2 |
| 186 | 2 Viola | 2Viola |
| 187 | Cello | Cello |
| 188 | Cello 2 | Cello2 |
| 189 | 2 Cello | 2Cello |
| 190 | Contrabass | Contrbs |
| 191 | Contrabass 2 | Contrbs2 |
| 192 | Tremolo Strings | TremStr |
| 193 | Tremolo Strings 2 | TremStr2 |
| 194 | Tremolo Strings 3 | TremStr3 |
| 195 | Pizzicato Strings | PizzStr |
| 196 | Pizzicato Strings 2 | PizzStr2 |
| 197 | Pizzicato Strings 3 | PizzStr3 |
| 198 | Orchestral Harp | Harp |
| 199 | Orchestral Harp 2 | Harp2 |
| 200 | Orchestral Harp 3 | Harp3 |
| 201 | Stereo Harp | HarpS |
| 202 | Timpani | Timpani |
| 203 | Timpani 2 | Timpani2 |
| 204 | Timpani 3 | Timpani3 |
| 205 | Strings Ensemble | Strings |
| 206 | Strings Ensemble 2 | Strings2 |
| 207 | Strings Ensemble 3 | Strings3 |
| 208 | Boiling Life | Boiling |
| 209 | Stereo Strings | StringS |
| 210 | Stereo Strings 2 | StringS2 |
| 211 | Synth Strings | SynStrs |
| 212 | Synth Strings 2 | SynStrs2 |
| 213 | Synth Strings 3 | SynStrs3 |
| 214 | Stereo Synth Strings | SynStrS |
| 215 | Stereo Synth Strings 2 | SynStrS2 |

Список тембров

| | | |
|-----------------------|----------------------|----------|
| 216 | Analog Orchestra | AnaOrch |
| 217 | Analog String | AnaStr |
| 218 | Analog String 2 | AnaStr2 |
| 219 | Slow Strings | SlowStr |
| 220 | Slow Strings 2 | SlowStr2 |
| 221 | Choir Aahs | ChoirAah |
| 222 | Choir Aahs 2 | ChoirAh2 |
| 223 | Dark Aahs | ChoAhD |
| 224 | Dark Aahs 2 | ChoAhD2 |
| 225 | Stereo Aahs | ChoAhS |
| 226 | Stereo Aahs 2 | ChoAhS2 |
| 227 | Mellow Choir Aahs | ChoAhMel |
| 228 | Aahs & SynStr | Ah&SyStr |
| 229 | Big Aahs | BigAahs |
| 230 | Analog Sound | AnaSound |
| 231 | Analog Sound 2 | AnSound2 |
| 232 | Analog Sound 3 | AnSound3 |
| 233 | Voice Ooh | VoiceOoh |
| 234 | Synth Voice | SynVoic |
| 235 | Synth Voice 2 | SynVoic2 |
| 236 | Stereo Synth Voice | SynVoicS |
| 237 | HK 80's | HK80's |
| 238 | Homesick | Homesick |
| 239 | Child Interest | Interest |
| 240 | Child Interest 2 | Intrest2 |
| 241 | Mechanical Voice | MechanVo |
| 242 | Power Voice | PoweVo |
| 243 | Child Interest Wah | InterWah |
| 244 | Orchestra Hit | OrchHit |
| 245 | Orchestra Hit Stereo | OrchHitS |
| 246 | Orchestra Hit Octave | HitOctO |
| МЕДНЫЕ ДУХОВЫЕ | | |
| 247 | Trumpet | Trumpet |
| 248 | Trumpet 2 | Trumpet2 |
| 249 | Dark Trumpet | TrumpetD |
| 250 | Dark Trumpet 2 | TrmpetD2 |
| 251 | Wah Trumpet | TrumpetW |
| 252 | Trombone | Trmbone |
| 253 | Trombone 2 | Trmbone2 |
| 254 | Tuba | Tuba |
| 255 | Tuba 2 | Tuba2 |
| 256 | Muted Trumpet | MuteTrp |
| 257 | Muted Trumpet 2 | MuteTrp2 |
| 258 | Horn | Horn |
| 259 | Horn 2 | Horn2 |
| 260 | Horn 3 | Horn3 |
| 261 | Stereo Synth Brass | StSyBras |
| 262 | 5th Horn | 5thHorn |
| 263 | Brass Ensemble | Brass |
| 264 | Majestic Unison | Unison |
| 265 | Synth Brass | SynBras |
| 266 | Synth Brass 2 | SynBras2 |
| 267 | Synth Brass 3 | SynBras3 |
| 268 | Synth Brass 4 | SynBras4 |
| 269 | Synth Brass 5 | SynBras5 |
| 270 | Sharp Brass | SharpBra |

| | | |
|-----------------------------|-----------------------|-----------|
| 271 | Analog Brass | AnaBrass |
| 272 | Analog Brass 2 | AnaBras2 |
| 273 | Dynamics Analog Brass | DyAnaBra |
| 274 | Octave Synth Brass | SynBrasO |
| ЯЗЫЧКОВЫЕ | | |
| 275 | Soprano Sax | SprnSax |
| 276 | Soprano Sax 2 | SprnSax2 |
| 277 | Alto Sax | AltoSax |
| 278 | Alto Sax 2 | AltoSax2 |
| 279 | Tenor Sax | TenoSax |
| 280 | Tenor Sax 2 | TenoSax2 |
| 281 | Baritone Sax | BariSax |
| 282 | Baritone Sax 2 | BariSax2 |
| 283 | Oboe | Oboe |
| 284 | Oboe 2 | Oboe2 |
| 285 | Sweet Oboe | SwetOboe |
| 286 | English Horn | EngHorn |
| 287 | English Horn 2 | EngHorn2 |
| 288 | Bassoon | Bassoon |
| 289 | Bassoon 2 | Bassoon2 |
| 290 | Clarinet | Clarine |
| 291 | Clarinet 2 | Clarine2 |
| ДЕРЕВЯННЫЕ ДУХОВЫЕ | | |
| 292 | Piccolo | Piccolo |
| 293 | Piccolo 2 | Piccolo2 |
| 294 | Flute | Flute |
| 295 | Flute 2 | Flute2 |
| 296 | Recorder | Recordr |
| 297 | Recorder 2 | Recorder2 |
| 298 | Pan Flute | PanFlut |
| 299 | Pan Flute 2 | PanFlut2 |
| 300 | Blown Bottle | Bottle |
| 301 | Blown Bottle 2 | Bottle2 |
| 302 | Shakuhachi | Shakchi |
| 303 | Shakuhachi 2 | Shakchi2 |
| 304 | Whistle | Whistle |
| 305 | Whistle 2 | Whistle2 |
| 306 | Ocarina | Ocarina |
| 307 | Ocarina 2 | Ocarina2 |
| СИМФ. ВЕДУЩАЯ ПАРТИЯ | | |
| 308 | Square Lead | SquarLd |
| 309 | Square Lead 2 | SquarLd2 |
| 310 | Square Lead 3 | SquarLd3 |
| 311 | Analog Lead | AnaLead |
| 312 | Lead Sine | SineLead |
| 313 | Lead Sine 2 | SinLead2 |
| 314 | Analog Electric | AnaElect |
| 315 | Slow Square Lead | SlowLead |
| 316 | Analog Classic Lead | AnClasLd |
| 317 | Thick Square | ThickSq |
| 318 | Quint | Quint |
| 319 | Sine Solo | SineSolo |
| 320 | Pulse Lead | PulseLd |
| 321 | Pulse Lead 2 | PulseLd2 |
| 322 | Mellow Wind | Wind |
| 323 | 80's Digital | 80'sDig |

Список тембров

| | | |
|-----|--------------------------|-----------|
| 324 | Classic TRI | ClassTRI |
| 325 | Stereo Analog Wind | StAnWind |
| 326 | Stereo Analog Wind 2 | StAnWid2 |
| 327 | Sawtooth Lead | SawLead |
| 328 | Sawtooth Lead 2 | SawLead2 |
| 329 | Sawtooth Lead 3 | SawLead3 |
| 330 | Stereo Sawtooth | SawLdS |
| 331 | Stereo Sawtooth 2 | SawLdS2 |
| 332 | Stereo Sawtooth 3 | SawLdS3 |
| 333 | Electronic Lead | ElecLead |
| 334 | Psychedelic | Psyched |
| 335 | 80's Synth | 80'sSyn |
| 336 | 5Th Analog | 5ThAna |
| 337 | 5Th Analog 2 | 5ThAna2 |
| 338 | Vitality | Vitality |
| 339 | 5th Sawtooth | 5thSaw |
| 340 | 5th Sawtooth 2 | 5thSaw2 |
| 341 | Comedy | Comedy |
| 342 | Comedy 2 | Comedy2 |
| 343 | Fazli Lead | FazliLd |
| 344 | 80's Sawtooth | 80'sSaw |
| 345 | Wind Chimes | WindChi |
| 346 | 5Th Digital Age | 5ThDigAg |
| 347 | 5Th Digital Age 2 | 5ThDgAg2 |
| 348 | 5Th Square | 5ThSqu |
| 349 | 5Th Square 2 | 5ThSqu2 |
| 350 | Stereo Pulse | StPulse |
| 351 | Stereo Pulse 2 | StPulse2 |
| 352 | Analog Signal | AnSignal |
| 353 | Analog Signal 2 | AnSignl2 |
| 354 | Stereo Electronic Lead | StElecLd |
| 355 | Stereo Electronic Lead 2 | StEleLd2 |
| 356 | Stereo Electronic Lead 3 | StEleLd3 |
| 357 | Stereo Electronic Lead 4 | StEleLd4 |
| 358 | Calliope Lead | CalipLd |
| 359 | Calliope Lead 2 | CalipLd2 |
| 360 | Calliope Lead 3 | CalipLd3 |
| 361 | Grand | Grand |
| 362 | Grand 2 | Grand2 |
| 363 | Octave Pad | OctPad |
| 364 | Classic Lead | ClassLD |
| 365 | Sawtooth Wah | SawWah |
| 366 | Chiff Lead | ChiffLd |
| 367 | Chiff Lead 2 | ChiffLd2 |
| 368 | Chiff Lead 3 | ChiffLd3 |
| 369 | Charang Lead | CharnLd |
| 370 | Charang Lead 2 | CharnLd2 |
| 371 | Fruity Lead | FruityLd |
| 372 | Fruity Lead 2 | FruityLd2 |
| 373 | Voice Lead | VoiceLd |
| 374 | Voice Lead 2 | VoiceLd2 |
| 375 | Robot | Robot |
| 376 | Robot 2 | Robot2 |
| 377 | Modulation Distortion | ModDist |
| 378 | Modulation Distortion 2 | ModDist2 |

| | | |
|------------|-------------------|----------|
| 379 | Control | Control |
| 380 | Vague Vocals | VagueVo |
| 381 | Singl Synth | SinglSyn |
| 382 | Analog Filter | AnaFilt |
| 383 | Analog Voice | AnaVo |
| 384 | Analog Voice 2 | AnaVo2 |
| 385 | Fifths Lead | FifthsLd |
| 386 | Ninja | Ninja |
| 387 | Ninja 2 | Ninja2 |
| 388 | Bass & Lead | Bs&Lead |
| 389 | Bass & Lead 2 | Bs&Lead2 |
| 390 | Bass & Lead 3 | Bs&Lead3 |
| 391 | Classic Synth | ClassSyn |
| 392 | Classic Synth 2 | ClassSy2 |
| 393 | Classic Synth 3 | ClassSy3 |
| 394 | Electron Impac | EleImpac |
| 395 | Elastic Across | Across |
| 396 | Single Sawtooth | SinglSaw |
| 397 | Analog Wind | AnaWind |
| 398 | Electron Saw | EleSaw |
| 399 | Boring Sine | BorSine |
| 400 | Steel Wire | SteelWir |
| 401 | Steel Wire 2 | SteelWr2 |
| 402 | Analog Pulse | AnaPulse |
| 403 | Happiness | Happines |
| 404 | Happiness 2 | Happine2 |
| 405 | Happiness 3 | Happine3 |
| 406 | Deformation Pulse | DefPulse |
| СИНТ. ПЭДЫ | | |
| 407 | New Age Pad | NewAgPd |
| 408 | New Age Pad 2 | NewAgPd2 |
| 409 | New Age Pad 3 | NewAgPd3 |
| 410 | Rise | Rise |
| 411 | Praise | Praise |
| 412 | Intangible | Intangi |
| 413 | Warm Day | WarmDay |
| 414 | Warm Day 2 | WarmDay2 |
| 415 | Warm Day 3 | WarmDay3 |
| 416 | Dunhuang | Dunhuang |
| 417 | Free Space | FreeSpa |
| 418 | Plump Sawtooth | PlumpSaw |
| 419 | Square Wah | SquaWah |
| 420 | Double Pulse | DoubPul |
| 421 | Comedy Wah | ComeWah |
| 422 | Phase Shift | PhaShift |
| 423 | Phase Shift 2 | PhaShit2 |
| 424 | Warm Pad | WarmPad |
| 425 | Warm Pad 2 | WarmPad2 |
| 426 | Overture | Overture |
| 427 | Verve | Verve |
| 428 | Fulness Pad | FulnesPd |
| 429 | Overture Wah | OvertWah |
| 430 | Digital Age | DigitAge |
| 431 | Analog Pad | AnalPd |
| 432 | Analog Pad 2 | AnalPd2 |
| 433 | Analog Pad 3 | AnalPd3 |

Список тембров

| | | |
|----------------------|---------------------------|----------|
| 434 | Analog Pad 4 | AnalPd4 |
| 435 | Analog Pad 5 | AnalPd5 |
| 436 | Analog Wah | AnaloWah |
| 437 | Sharp | Sharp |
| 438 | Warm Pulse | WarmPul |
| 439 | Warm Pulse 2 | WarmPul2 |
| 440 | Happiness Pad | HappiPd |
| 441 | Sawtooth Pad | SawPad |
| 442 | Sawtooth Pad 2 | SawPad2 |
| 443 | Poly Synth Pad | PlySyPd |
| 444 | Poly Synth Pad 2 | PlySyPd2 |
| 445 | Poly Synth Pad 3 | PlySyPd3 |
| 446 | Modulation Distortion Wah | ModDiWah |
| 447 | Choir Pad | ChoPad |
| 448 | Choir Pad 2 | ChoPad2 |
| 449 | Plush Pad | PlushPad |
| 450 | Dawn Wah | DawnWah |
| 451 | Chorus Pad Wah | ChoPdWah |
| 452 | Electric Pad | ElecPad |
| 453 | 5Th PAD | 5ThPad |
| 454 | Bowed Pad | BowdPad |
| 455 | Bowed Pad 2 | BowdPad2 |
| 456 | Bowed Pad 3 | BowdPad3 |
| 457 | Metallic Pad | MetalPad |
| 458 | Dream | Dream |
| 459 | Dream 2 | Dream2 |
| 460 | Dream 3 | Dream3 |
| 461 | Dpray | Dpray |
| 462 | Digital Pad | DigiPad |
| 463 | Organ Pad Wah | OrganWah |
| 464 | Pipe Organ Pad | PipOrPd |
| 465 | Scene Pad | ScenePad |
| 466 | Halo Pad | HaloPad |
| 467 | Halo Pad 2 | HaloPad2 |
| 468 | Background | Backgrd |
| 469 | Background 2 | Backgrd2 |
| 470 | Background 3 | Backgrd3 |
| 471 | Background 4 | Backgrd4 |
| 472 | Sweep Pad | SweepPad |
| 473 | Star Trek | StarTrek |
| 474 | Digital Wah | DigiWah |
| 475 | Warm Wah | WarmWah |
| 476 | Pulse Wah | PulseWah |
| 477 | Digital Distortion Wah | DiDisWah |
| 478 | Pulse | Pulse |
| 479 | Pulse 2 | Pulse2 |
| 480 | Pulse 3 | Pulse3 |
| СИИТ. ЭФФЕКТЫ | | |
| 481 | Rain | Rain |
| 482 | Mysterious | Mysterio |
| 483 | Clusters of Stars | Stars |
| 484 | Additive Synthesis | AddSynth |
| 485 | Want To Go | Wanttogo |
| 486 | Additive Synth Wah | AddWah |

| | | |
|--------------------------|----------------------|----------|
| 487 | Soundtrack | Soundtrk |
| 488 | Lost Garden | Garden |
| 489 | Far Away | FarAway |
| 490 | Crystal | Crystal |
| 491 | Crystal 2 | Crystal2 |
| 492 | Crystal 3 | Crystal3 |
| 493 | Drops Of Water | Water |
| 494 | Game | Game |
| 495 | Game 2 | Game2 |
| 496 | Fly Into Space | Fly |
| 497 | Little Funny | Funny |
| 498 | Funny Hammer | FunnyHam |
| 499 | Surface Of The Water | Surface |
| 500 | Water Drop Wah | WaterWah |
| 501 | Atmosphere | Atmosphr |
| 502 | Clouds | Clouds |
| 503 | Clouds 2 | Clouds2 |
| 504 | Brightness | Bright |
| 505 | Brightness 2 | Bright2 |
| 506 | Life | Life |
| 507 | Life 2 | Life2 |
| 508 | Fresh | Fresh |
| 509 | Fresh 2 | Fresh2 |
| 510 | Goblins | Goblins |
| 511 | Fantasy | Fantasy |
| 512 | Space Trojan | SpaceTro |
| 513 | Ceremony | Ceremony |
| 514 | Phonism | Phonism |
| 515 | Phonism 2 | Phonism2 |
| 516 | Echoes | Echoes |
| 517 | Echoes 2 | Echoes2 |
| 518 | Empty | Empty |
| 519 | Empty 2 | Empty2 |
| 520 | Deformation | Deformat |
| 521 | Deformation 2 | Deforma2 |
| 522 | Sci-Fi | Sci-Fi |
| 523 | Sci-Fi 2 | Sci-Fi2 |
| 524 | WindBells | WindBell |
| 525 | WindBells 2 | WindBel2 |
| 526 | Artistic | Artistic |
| 527 | Artistic 2 | Artisti2 |
| 528 | Artistic 3 | Artisti3 |
| 529 | Artistic 4 | Artisti4 |
| 530 | Artistic 5 | Artisti5 |
| 531 | Digital Effect | DigitaEf |
| 532 | Abyss | Abyss |
| 533 | Abyss 2 | Abyss2 |
| 534 | Abyss 3 | Abyss3 |
| 535 | Spectrum | Spectrum |
| 536 | Spectrum 2 | Spectru2 |
| 537 | Spectrum 3 | Spectru3 |
| ЭТНИЧЕСКАЯ МУЗЫКА | | |
| 538 | Sitar | Sitar |
| 539 | Sitar 2 | Sitar2 |

| | | |
|------------------|---------------------|-----------|
| 540 | Detuned Sitar | DetSitar |
| 541 | Banjo | Banjo |
| 542 | Banjo 2 | Banjo2 |
| 543 | Shamisen | Shamismn |
| 544 | Shamisen 2 | Shamismn2 |
| 545 | Shamisen 3 | Shamismn3 |
| 546 | Koto | Koto |
| 547 | Koto 2 | Koto2 |
| 548 | Koto 3 | Koto3 |
| 549 | Kalimba | Kalimba |
| 550 | Kalimba 2 | Kalimba2 |
| 551 | Kalimba 3 | Kalimba3 |
| 552 | Bagpipe | Bagpipe |
| 553 | Bagpipe 2 | Bagpipe2 |
| 554 | Fiddle | Fiddle |
| 555 | Fiddle 2 | Fiddle2 |
| 556 | Shania | Shania |
| 557 | Shania 2 | Shania2 |
| 558 | PiPa | PiPa |
| 559 | ErHu | ErHu |
| 560 | GuZheng | GuZheng |
| 561 | PaiXiao | PaiXiao |
| 562 | SanXian | SanXian |
| ПЕРКУССИЯ | | |
| 563 | Tinkle Bell | TnklBell |
| 564 | Agogo | Agogo |
| 565 | Steel Drums | StelDrum |
| 566 | Bass Drum | BassDrum |
| 567 | Wood Block | WoodBlok |
| 568 | Snare | Snare |
| 569 | Taiko Drum | TaikoDrm |
| 570 | Melodic Tom | MelodTom |
| 571 | Synth Drum | SynDrum |
| 572 | Dynamics Jump | DynJump |
| 573 | Reverse Cymbal | RevCymbal |
| ЭФФЕКТЫ | | |
| 574 | Guitar Fret Noise | FretNoiz |
| 575 | Breath Noise | BrthNoiz |
| 576 | Seashore | Seashore |
| 577 | Bird Tweet | Tweet |
| 578 | Telephone Ring | Telephone |
| 579 | Helicopter | Helicptr |
| 580 | Applause | Applause |
| 581 | Gunshot | Gunshot |
| 582 | Fall | Fall |
| УДАРНЫЕ | | |
| 583 | Standard Drum Set | StandSet |
| 584 | Rock Drum Set | RockSet |
| 585 | Electronic Drum Set | ElecSet |

Список стилей

| № | Название | На дисплее |
|-----------------------------|-----------------|------------|
| ЛАТИНОАМЕРИКАНСКАЯ 1 | | |
| 1 | Cha Cha | ChaCha |
| 2 | Pop Cha Cha | P.ChaCha |
| 3 | Rhumba | Rhumba |
| 4 | Pop Rhumba | P.Rhumba |
| 5 | Bossa Nova 1 | Bossa1 |
| 6 | Bossa Nova 2 | Bossa2 |
| 7 | Tango | Tango |
| 8 | Jazz Samba | JazSamba |
| 9 | Reggae | Reggae |
| 10 | Pop Reggae | P.Reggae |
| ТАНЦЕВАЛЬНАЯ 1 | | |
| 11 | Disco 1 | Disco1 |
| 12 | Disco 2 | Disco2 |
| 13 | Disco Funk | DiscFunk |
| 14 | Dance | Dance |
| 15 | House 1 | House1 |
| 16 | House 2 | House2 |
| 17 | Rap | Rap |
| 18 | Euro Beat | EuroBeat |
| 19 | Hip Hop | HipHop |
| 20 | Techno | Techno |
| ПОП БИТ 1 | | |
| 21 | 8 Beat 1 | 8Beat1 |
| 22 | 8 Beat 2 | 8Beat2 |
| 23 | 8 Beat 3 | 8Beat3 |
| 24 | 8 Beat 4 | 8Beat4 |
| 25 | 60's 8 Beat | 60's8Bt |
| 26 | 8 Beat Ballad | 8BtBld |
| 27 | 8 Beat Rock | 8BtRock |
| 28 | 16 Beat 1 | 16Beat1 |
| 29 | 16 Beat 2 | 16Beat2 |
| 30 | 16 Beat Pop | 16BtPop |
| 31 | 16 Beat Shuffle | 16BtShfl |
| 32 | Ballad | Ballad |
| 33 | Slow Ballad | SlowBld |
| 34 | 16 Beat Ballad | 16BtBld |
| 35 | Unplugged | Unplugged |
| РОК 1 | | |
| 36 | Rock | Rock |
| 37 | Pop Rock | PopRock |
| 38 | Fast Rock | FastRock |
| 39 | Slow Rock 1 | SlwRock1 |
| 40 | Slow Rock 2 | SlwRock2 |
| 41 | Rock & Roll | RockRoll |
| 42 | Heavy Metal | H.Metal |
| 43 | Blues Boogie | B.Boogie |
| 44 | Blues | Blues |
| 45 | Shuffle | Shuffle |
| 46 | Blues Shuffle | B.Shuffle |
| 47 | Rock Shuffle | R.Shuffle |
| 48 | Charleston | Charston |
| СОУЛ И ФАНК 1 | | |
| 49 | Funky Pop | FunkyPop |
| 50 | Jazz Funk | JazzFunk |

| | | |
|-----------------------------|--------------------|----------|
| 51 | Cool Funky | CoolFunk |
| 52 | Soul 1 | Soul1 |
| 53 | Soul 2 | Soul2 |
| 54 | Soul Shuffle | SoulShfl |
| 55 | Soul Blues | SoulBlue |
| 56 | R & B | R&B |
| 57 | 6/8 Gospel | 6/8Gospl |
| 58 | Pop Groove | PopGrove |
| ДЖАЗ 1 | | |
| 59 | Swing | Swing |
| 60 | Cool Jazz | CoolJazz |
| 61 | Pop Swing | PopSwing |
| 62 | Swing Fox | SwingFox |
| 63 | Big Band | BigBand |
| 64 | Big Band Medium | BandMedi |
| 65 | Jazz Waltz | JazWaltz |
| 66 | Ragtime | Ragtime |
| 67 | Dixieland 1 | Dixland1 |
| 68 | Acid Jazz | AcidJazz |
| 69 | Quick Step | QuickStp |
| КАНТРИ 1 | | |
| 70 | Country 1 | Country1 |
| 71 | Country 2 | Country2 |
| 72 | Pop Country | PopCntry |
| 73 | Country Rock | CtryRock |
| 74 | Country Folk | CtryFolk |
| 75 | 3/4 Country | 3/4Ctry |
| 76 | Country Waltz | C.Waltz |
| 77 | Country Shuffle | CtryShfl |
| 78 | Country Boogie | C.Boogie |
| 79 | Country Blues | C.Blues |
| 80 | Country Quick Step | CtryStep |
| 81 | Bluegrass | Bluegras |
| НАЦИОНАЛЬНАЯ 1 | | |
| 82 | March 1 | March1 |
| 83 | March 2 | March2 |
| 84 | German March | G.March |
| 85 | 6/8 March | 6/8March |
| 86 | Polka | Polka |
| 87 | Pop Polka | PopPolka |
| 88 | Waltz | Waltz |
| 89 | Slow Waltz | SlwWaltz |
| 90 | Vienna Waltz | VieWaltz |
| 91 | Musette | Musette |
| ФОРТЕПИАНО 1 | | |
| 92 | Piano 8 Beat | Pno8Beat |
| 93 | Piano Ballad | PnoBalad |
| 94 | Piano Boogie | PnoBogie |
| 95 | Piano Jazz | PnoJazz |
| 96 | Piano Swing | PnoSwing |
| 97 | Piano Jazz Waltz | P.JWaltz |
| 98 | Piano Twist | PnoTwist |
| 99 | Piano March | PnoMarch |
| 100 | Piano 6/8 March | Pno6/8Mr |
| 101 | Piano Waltz | PnoWaltz |
| ЛАТИНОАМЕРИКАНСКАЯ 2 | | |
| 102 | Cha Cha-2 | ChaCha2 |
| 103 | Pop Cha Cha-2 | P.ChaCa2 |
| 104 | Rhumba-2 | Rhumba2 |
| 105 | Pop Rhumba-2 | P.Rhumb2 |

Список стилей

| | | |
|-----------------------|-------------------|-----------|
| 106 | Bossa Nova 1-2 | Bossa1-2 |
| 107 | Bossa Nova 2-2 | Bossa2-2 |
| 108 | Tango-2 | Tango-2 |
| 109 | Jazz Samba-2 | JzSamba2 |
| 110 | Reggae-2 | Reggae2 |
| 111 | Pop Reggae-2 | P.Regga2 |
| ТАНЦЕВАЛЬНАЯ 2 | | |
| 112 | Disco 1-2 | Disco1-2 |
| 113 | Disco 2 | Disco2-2 |
| 114 | Disco Funk-2 | DiscoFk2 |
| 115 | Dance-2 | Dance-2 |
| 116 | House 1-2 | House1-2 |
| 117 | House 2-2 | House2-2 |
| 118 | Rap-2 | Rap-2 |
| 119 | Euro Beat-2 | EuropBt2 |
| 120 | Hip Hop-2 | HipHop-2 |
| 121 | Techno-2 | Techno-2 |
| ПОП БИТ 2 | | |
| 122 | 8 Beat 1-2 | 8Beat1-2 |
| 123 | 8 Beat 2-2 | 8Beat2-2 |
| 124 | 8 Beat 3-2 | 8Beat3-2 |
| 125 | 8 Beat 4-2 | 8Beat4-2 |
| 126 | 60's 8 Beat-2 | 60's8Bt2 |
| 127 | 8 Beat Ballad-2 | 8BtBld-2 |
| 128 | 8 Beat Rock-2 | 8BtRck-2 |
| 129 | 16 Beat 1-2 | 16Bt1-2 |
| 130 | 16 Beat 2-2 | 16Bt2-2 |
| 131 | 16 Beat Pop-2 | 16BtPop2 |
| 132 | 16 Beat Shuffle-2 | 16BtShf2 |
| 133 | Ballad-2 | Ballad-2 |
| 134 | Slow Ballad-2 | SlwBld-2 |
| 135 | 16 Beat Ballad-2 | 16BtBld2 |
| 136 | Unplugged-2 | Unplug-2 |
| РОК 2 | | |
| 137 | Rock-2 | Rock-2 |
| 138 | Pop Rock-2 | PopRck-2 |
| 139 | Fast Rock-2 | FastRk-2 |
| 140 | Slow Rock 1-2 | SlwRk1-2 |
| 141 | Slow Rock 2-2 | SlwRk2-2 |
| 142 | Rock & Roll-2 | RkRoll-2 |
| 143 | Heavy Metal-2 | H.Metal2 |
| 144 | Blues Boogie-2 | B.Bogie2 |
| 145 | Blues-2 | Blues-2 |
| 146 | Shuffle-2 | Shuffle-2 |
| 147 | Blues Shuffle-2 | B.Shuff2 |
| 148 | Rock Shuffle-2 | R.Shuff2 |
| 149 | Charleston-2 | Charstn2 |
| СОУЛ И ФАНК 2 | | |
| 150 | Funky Pop-2 | FunkPop2 |
| 151 | Jazz Funk-2 | JazzFk-2 |
| 152 | Cool Funky-2 | CoolFk-2 |
| 153 | Soul 1-2 | Soul1-2 |
| 154 | Soul 2-2 | Soul2-2 |
| 155 | Soul Shuffle-2 | SoulShf2 |
| 156 | Soul Blues-2 | SoulBlu2 |
| 157 | R & B-2 | R&B-2 |
| 158 | 6/8 Gospel-2 | 6/8Gosp2 |
| 159 | Pop Groove-2 | PopGrov2 |
| ДЖАЗ 2 | | |
| 160 | Swing-2 | Swing-2 |
| 161 | Cool Jazz-2 | CoolJz-2 |

| | | |
|-----------------------|----------------------|-----------|
| 162 | Pop Swing-2 | PopSwin2 |
| 163 | Swing Fox-2 | SwinFox2 |
| 164 | Big Band-2 | BigBand2 |
| 165 | Big Band Medium-2 | BandMed2 |
| 166 | Jazz Waltz-2 | JzWaltz2 |
| 167 | Ragtime-2 | Ragtime2 |
| 168 | Dixieland 1-2 | Dixla1-2 |
| 169 | Acid Jazz-2 | AcidJaz-2 |
| 170 | Quick Step-2 | QuickSp2 |
| КАНТРИ 2 | | |
| 171 | Country 1-2 | Cntry1-2 |
| 172 | Country 2-2 | Cntry2-2 |
| 173 | Pop Country-2 | PopCtry2 |
| 174 | Country Rock-2 | CtryRk-2 |
| 175 | Country Folk-2 | CtryFok2 |
| 176 | 3/4 Country -2 | 3/4Ctry2 |
| 177 | Country Waltz-2 | C.Waltz2 |
| 178 | Country Shuffle-2 | CtryShf2 |
| 179 | Country Boogie-2 | C.Bogie2 |
| 180 | Country Blues-2 | C.Blues2 |
| 181 | Country Quick Step-2 | CtryStp2 |
| 182 | Bluegrass-2 | Bluegra2 |
| НАЦИОНАЛЬНАЯ 2 | | |
| 183 | March 1-2 | March1-2 |
| 184 | March 2-2 | March2-2 |
| 185 | German March-2 | G.March2 |
| 186 | 6/8 March-2 | 6/8Marc2 |
| 187 | Polka-2 | Polka-2 |
| 188 | Pop Polka-2 | PopPoka2 |
| 189 | Waltz-2 | Waltz-2 |
| 190 | Slow Waltz-2 | SlWaltz2 |
| 191 | Vienna Waltz-2 | ViWaltz2 |
| 192 | Musette-2 | Musette2 |
| ФОРТЕПИАНО 2 | | |
| 193 | Piano 8 Beat-2 | Pno8Bt-2 |
| 194 | Piano Ballad-2 | PnoBald2 |
| 195 | Piano Boogie-2 | PnoBogi2 |
| 196 | Piano Jazz-2 | PnoJazz2 |
| 197 | Piano Swing-2 | PnoSwin2 |
| 198 | Piano Jazz Waltz-2 | P.JWalz2 |
| 199 | Piano Twist-2 | PnoTwis2 |
| 200 | Piano March-2 | PnoMarc2 |
| 201 | Piano 6/8 March-2 | Pno6/8M2 |
| 202 | Piano Waltz-2 | P.Waltz2 |

СПИСОК КОМПОЗИЦИЙ

| № | Название | На дисплее |
|----------------------------|-----------------------------------|------------|
| КЛАССИЧЕСКАЯ МУЗЫКА | | |
| 1 | Chanson Du Toreador | Toreador |
| 2 | Meditation | Meditati |
| 3 | Wiegenlied | WieGenli |
| 4 | A Lover's Concerto | Concerto |
| 5 | Whispering Hope | Whisper |
| 6 | From The New World | NewWorld |
| 7 | O Sole Mio | OSoleMio |
| 8 | Auf Flugeln Des Gesanges | Gesanges |
| 9 | Santa Lucia | SantaLuc |
| ИЗБРАННОЕ | | |
| 10 | Deck The Halls | DeckHall |
| 11 | Old Folks At Home | OldFolks |
| 12 | Camptown Races | C.Races |
| 13 | Oh! Susanna | Susanna |
| 14 | Jeanie With The Light Brown Hair | Jeanie |
| 15 | Long Long Ago | LongAgo |
| 16 | Annie Laurie | AnnieLa |
| 17 | My Old Kentucky Home | Kentucky |
| 18 | Turkey In The Straw | TukyStaw |
| 19 | Aloha Oe | AlohaOe |
| 20 | Carry Me Back To Old Virginny | Virginny |
| 21 | The Blue-Bells Of Scotland | BlueBell |
| 22 | Joy To The World | JoyWorld |
| 23 | Jingle Bells | JingBell |
| 24 | Battle Hymne Of The Republic | BatIHyme |
| 25 | Silent Night | SitNight |
| 26 | Ode To Joy | OdeToJoy |
| 27 | My Bonnie | MyBonnie |
| 28 | La Cucaracha | Cucarach |
| 29 | Yellow Rose Of Texas | YellRose |
| 30 | The Wabash Cannon Ball | CannBall |
| 31 | Red River Valley | RedRiver |
| 32 | Dreaming Of Home And Mother | Dreaming |
| 33 | Ring Ring De Banjo | DeBanjo |
| 34 | Der Freischutz | DerFreis |
| 35 | Tales Of Hoffman | Hoffman |
| 36 | Die Forelle | Forelle |
| ФОЛК | | |
| 37 | Aura Lea | AuraLea |
| 38 | When The Saints Go Marching In | Marching |
| 39 | Twinkle Twinkle Little Star | Twinkle |
| 40 | I've Been Working On The Railroad | WorkRail |
| 41 | With Games | WithGame |
| 42 | Way Home | WayHome |
| 43 | Yankee Doodle | YankeeD |
| 44 | Michael Row The Boat Ashore | RowBoat |
| 45 | Auld Lang Syne | LangSyne |
| 46 | My Darling Clementine | Clemtine |
| 47 | Little Brown Jug | BrownJug |
| 48 | The House Of The Rising Sun | RiseSun |
| 49 | Danny Boy | DannyBoy |
| 50 | El Condor Pasa | EiCondor |
| 51 | Greensleeves | Sleeves |
| 52 | Heidenroslein | Heidenro |

| | | |
|----------------------------|-------------------------------------|----------|
| 53 | Wiegenlied 2 | Wieglid2 |
| 54 | Her Bright Smile Haunts Me Still | HerSmile |
| 55 | Old Black Joe | BlackJoe |
| 56 | Old Dog Tray | DogTray |
| 57 | Are You Lonesome Tonight? | Lonesome |
| 58 | Arirang | Arirang |
| 59 | The Quilting Party | TheParty |
| 60 | The Colorado Trail | TheTrail |
| 61 | I'D Like To Be In Texas | InTexas |
| 62 | Shenandoah | Shenando |
| 63 | Down In The Valley | Valley |
| 64 | On Top Of Old Smoky | TopSmoky |
| 65 | Barbara Allen | Allen |
| 66 | Careless Love | CaleLove |
| 67 | Sweet Betsy From Pike | SwetPike |
| 68 | Jesse James | James |
| 69 | The Cowboy's Lament | CowboyLa |
| ДЕТСКИЕ ПЕСНИ | | |
| 70 | Skip To My Lou | SkipMyLo |
| 71 | London Bridge Is Falling Down | Bridge |
| 72 | Home On The Range | HomeRang |
| 73 | This Old Man | OldMan |
| 74 | Polly Wolly Doodle | PlyWlyDo |
| 75 | Sippin' Cider Through A Straw | SipinCid |
| 76 | Home Sweet Home | SwetHome |
| 77 | Mary Had A Little Lamb | MaryLamb |
| БАЛЬНАЯ МУЗЫКА | | |
| 78 | Valse Brillante Op 34 #3 In F Major | ValOpFMr |
| 79 | Musette In D Major | MusetDMr |
| 80 | Blue Bird Waltz | BlueBird |
| ПИАНИНО И КЛАВИШНЫЕ | | |
| 81 | Yankee Doodle (Piano) | YankeeD2 |
| 82 | Kaiser Walzer | Kaiser |
| 83 | Etude On Leger Lines 2 | EtudeLL2 |
| 84 | From A Story Book | StoryBok |
| 85 | Hanon Piano Fingering 1 | Hanon1 |
| 86 | Hanon Piano Fingering 2 | Hanon2 |
| 87 | Hanon Piano Fingering 3 | Hanon3 |
| 88 | Hanon Piano Fingering 4 | Hanon4 |
| 89 | Hanon Piano Fingering 5 | Hanon5 |
| 90 | Hanon Piano Fingering 6 | Hanon6 |
| 91 | Hanon Piano Fingering 7 | Hanon7 |
| 92 | Basic Tutorial Beyer Piano 8 | Beyer8 |
| 93 | Basic Tutorial Beyer Piano 12 | Beyer12 |
| 94 | Basic Tutorial Beyer Piano 13 | Beyer13 |
| 95 | Basic Tutorial Beyer Piano 14 | Beyer14 |
| 96 | Basic Tutorial Beyer Piano 15 | Beyer15 |
| 97 | Basic Tutorial Beyer Piano 16 | Beyer16 |
| 98 | Basic Tutorial Beyer Piano 18 | Beyer18 |
| 99 | Basic Tutorial Beyer Piano 19 | Beyer19 |
| 100 | Basic Tutorial Beyer Piano 20 | Beyer20 |
| 101 | Cuckoo | Cuckoo |
| 102 | Basic Tutorial Beyer Piano 21 | Beyer21 |
| 103 | Basic Tutorial Beyer Piano 29 | Beyer29 |
| 104 | Butterfly | Buterfly |

СПИСОК КОМПОЗИЦИЙ

| | | |
|-----|---|-----------|
| 105 | Basic Tutorial Beyer Piano 45 | Beyer45 |
| 106 | Christmas Eve | XmasEve |
| 107 | Basic Tutorial Beyer Piano 50 | Beyer50 |
| 108 | Basic Tutorial Beyer Piano 52 | Beyer52 |
| 109 | Basic Tutorial Beyer Piano 55 | Beyer55 |
| 110 | Basic Tutorial Beyer Piano 59 | Beyer59 |
| 111 | Beyer Eight Degrees Jump Etude | BeyrJump |
| 112 | Basic Tutorial Beyer Piano The Scale Of C Major | BeyerC |
| 113 | Basic Tutorial Beyer Piano 65 | Beyer65 |
| 114 | Basic Tutorial Beyer Piano 66 | Beyer66 |
| 115 | Old Folks At Home (Piano) | OldFolk2 |
| 116 | Basic Tutorial Beyer Piano The Scale Of G Major | BeyerG |
| 117 | Basic Tutorial Beyer Piano 70 | Beyer70 |
| 118 | Basic Tutorial Beyer Piano 72 | Beyer72 |
| 119 | Basic Tutorial Beyer Piano 73 | Beyer73 |
| 120 | Basic Tutorial Beyer Piano 74 | Beyer74 |
| 121 | A Little Polish Dance | PolishDc |
| 122 | Larghetto | Larghetto |
| 123 | Minuet 2 | Minuet2 |
| 124 | Prelude | Prelude |
| 125 | Duke Aria From "The Rigoletto" | DukeAria |
| 126 | Puck | Puck |
| 127 | The Happy Farmer | HpFarmer |
| 128 | Etude | Etude |
| 129 | Dance Of The Four Swans From "Swan Lake" | SwanLake |
| 130 | Jesus Saviour Pilot Me | Jesus |
| 131 | Old Macdonald Had A Farm | OldAFarm |
| 132 | 2-Part Invention No.13 In A Minor BWV 784 | Invention |
| 133 | Musette | Musette |
| 134 | Bourree | Bourree |
| 135 | Carl Czerny 599 NO92 | 599No92 |
| 136 | Away In A Manger | AwayInAM |
| 137 | Marriage Of Figaro | Marriage |
| 138 | Angels We Have Heard On High | Angles |
| 139 | Waltz | Waltz |
| 140 | Did You Ever See A Lassie | Lassie |
| 141 | Old France | OldFranc |
| 142 | Santa Claus Is Coming To Town | SantComm |
| 143 | Minuet 3 | Minuet3 |
| 144 | In The Theatre | Theatre |
| 145 | Alfredo And Violetta Column Tower Duet | Alfredo |
| 146 | Als Die Alte Mutter Mich Noch lehrte Singen | Mutter |
| 147 | At The Ball | AtBall |
| 148 | Dancing Raindrops | Raindrop |
| 149 | Comin'Round The Mountain | Mountain |
| 150 | Song Of The Brook | SofBrook |
| 151 | Cotton-pickin' Fingers | CtnPFngs |
| 152 | Menuett G Dur 3 | MenuettG |
| 153 | Knight | Knight |
| 154 | Gavotte | Gavotte |
| 155 | The Angels Singing | Singing |
| 156 | Robot Doll | RobtDoll |
| 157 | Swallow | Swallow |

Карта реализации MIDI-интерфейса

| Функция | | Передается | Принимается | Примечания |
|------------------|---|------------------------------|---|------------------------|
| Basic | Default | 1ch | ALL | |
| Channel | Change | X | X | |
| Mode | Default | X | 1 | |
| | Messages | X | X | |
| | Altered | ***** | X | |
| Note Number | Note :True Voice | 12-114 ***** | 0-127 0-127 | |
| Velocity | Note on Note Off | o 9nH,V=1-127 x (9nH,V=0) | o9nH,V=1-127 o(9nH,V=0; 8nH,V=0-127) | |
| After | key's | X | X | |
| Touch | Ch's | X | X | |
| Pitch Bend | | o | o | |
| Control Change | 0 | o | o | Выбор банка |
| | 1 | X | o | Модуляция |
| | 5 | X | X | Время портаменто |
| | 6 | X | o | Ввод данных |
| | 7 | X | o | Громкость |
| | 10 | X | o | Панорамирование |
| | 11 | X | o | Экспрессия |
| | 64 | o | o | Педаль сустейна |
| | 65 | X | X | Портаменто вкл./выкл. |
| | 66 | X | o | Педаль sostenuto |
| | 67 | X | o | Приглушающая педаль |
| | 80 | X | o | Программа реверберации |
| | 81 | X | o | Программа хоруса |
| | 91 | X | o | Уровень реверберации |
| | 93 | X | o | Уровень хоруса |
| 120 | X | o | Все звуки отключены | |
| 121 | X | o | Сбросить все настройки | |
| 123 | o | o | Все ноты выключены | |
| Program Change | :true | o ***** | o 0-127 | |
| System Exclusive | | X | o | |
| System Common | :SongPosition :Song Select :Tune | X X X | X X X | |
| System Real Time | : Clock :Commands | X X | X X | |
| Aux Messages | :LOCAL ON/OFF :All Notes Off :Active sense : Reset | X o X X | X o o o | |
| Примечание: | | | | |

• Mode 1: OMNI ON, POLY
• Mode 2: OMNI ON, MONO

• Mode 3: OMNI OFF, POLY
• Mode 4: OMNI OFF, MONO

x: НЕТ
o: ДА

SERIAL NUMBER | СЕРИЙНЫЙ НОМЕР

ROCKDALE

Комплектация

Синтезатор, адаптер, руководство пользователя

Синтезатор

Модель: Premiere 2

Гарантийный срок: 1 год

Сервисная поддержка: rockdale.ru/services/

www.rockdale.ru

Изготовитель: Медели Электроникс Ко., ЛТД

MEDELI ELECTRONICS CO., LTD

Адрес изготовителя: 20/ F., Чеунг Ли Индастриал Билдинг, 9 Чеунг Ли Стрит, Чаи Ван, Гонконг
20/F., CHEUNG LEE INDUSTRIAL BUILDING, 9 CHEUNG LEE STREET, CHAI WAN, HONG KONG

Страна происхождения: Китай

Импортер и организация, принимающая претензии от потребителей:

ООО «МУЗЫКАНТ» ОГРН 1067746017987|ИНН 7705710235

Юридический адрес: 119180, г. Москва, ул. Полянка Б., дом 2, строение 2, Помещение 1, комн. 24

E-mail: info@rockdale.ru | Телефон: +7 (495) 641-59-95

Меры предосторожности указаны в руководстве пользователя.

Товар сертифицирован.



4620018902743