

MadBoy

SCREAMER-310

Колонки Руководство по эксплуатации

Перед использованием

Меры предосторожности

- Максимальная входная мощность для этих колонок – 300 Вт (пиковая). Более высокие уровни входной мощности могут повредить колонки, поэтому необходимо следить за уровнем выходной мощности усилителя.
- Даже при использовании усилителя с выходной мощностью меньше 300 Вт не используйте колонки на слишком высокой громкости или при появлении искажений звука – это может повредить колонки.
- Всегда отключайте питание усилителя, прежде чем подключать или отключать колонки.
- Всегда уменьшайте громкость усилителя до минимума, прежде чем включить его.

Подключение

- Всегда отключайте питание усилителя, прежде чем подключать или отключать колонки
- Сопоставьте выводы проводов с обеих сторон для соблюдения полярности (+) и (-) левого (L) и правого (R) каналов и подсоедините колонки к выходу усилителя (см. рис.)

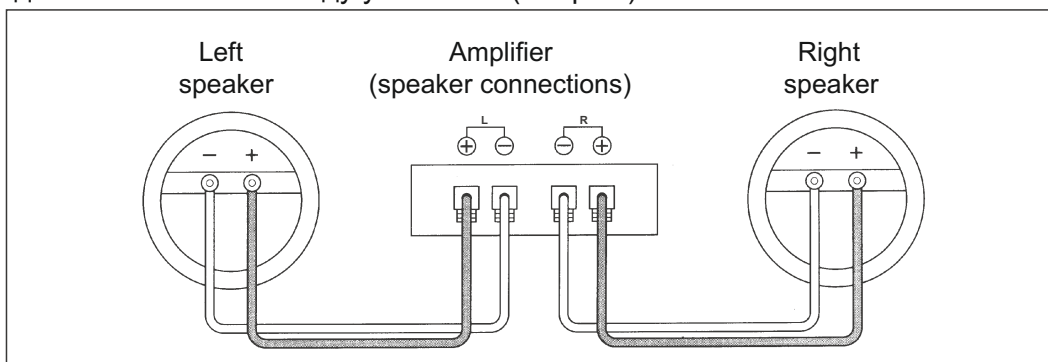

- если полярности колонок не соответствуют друг другу, качество звука и стереобаза могут значительно ухудшиться
- при подключении внимательно следите за центральными жилами проводов и не допускайте возможности возникновения короткого замыкания

Установка

Установка колонок

- Избегайте установки колонок в местах, подверженных воздействию прямых солнечных лучей, или в местах с повышенной влажностью

Также располагайте колонки вдали от источников тепла

- Слышимый звук может значительно отличаться в зависимости от места установки колонок. При выборе места установки старайтесь следовать следующим правилам для достижения наилучшего звучания

- Устанавливайте колонки на уровне, располагающемся выше ваших ушей
- Лучшее расстояние между колонками – от 2 до 5 метров
- Бас звучит лучше, если колонки установлены на твердую устойчивую поверхность или шкаф, или если они расположены напротив стены

Бас потеряет силу звучания, если напротив колонок установлены звукопоглощающие предметы

- Если вы планируете повесить колонки, прикрепив их к потолку, вызовите профессионального установщика

Предупреждение: если вы планируете повесить колонки к потолку, используйте соответствующие крепления, которые смогут выдержать нагрузку

Очистка

При загрязнении корпуса протрите колонки мягкой сухой тканью.

Если грязь въелась в материал корпуса, используйте для очистки кусок ткани, смоченный холодной или слегка теплой водой. Не используйте для очистки спирт и другие растворители, так как они могут повредить материал корпуса. Также избегайте попадания различных спреев на колонки.

Спецификации

- Тип: система бас-рефлекс
- Динамики:
 - 25 см НЧ x 1
 - 8 см ВЧ x 2
- Максимальная входная мощность: 300 Вт
- Уровень звукового давления: 92 дБ / Вт / м
- Частотный диапазон: 40 Гц – 20 кГц
- Импеданс: 8 Ω
- Размеры (одна колонка): 30 см (В) x 50 см (Ш) x 29 см (Г)
- Вес (одна колонка): 10.5 кг

Аксессуары:

Руководство по эксплуатации – 1 шт.

Гарантийный талон – 1 шт.

Подключение колонок к усилителю:

(На примере подключение 4-х колонок)

Выберите конфигурацию и соедините провода согласно схемам, так, что их общий импеданс будет в пределах от 6 до 32 Ω

Замечание: спецификации допускают общий импеданс в рамках от 4 до 32 Ω , однако конфигурация на 4 Ом не рекомендуется и необходимо по возможности избегать ее применения.

Допустимые примеры:

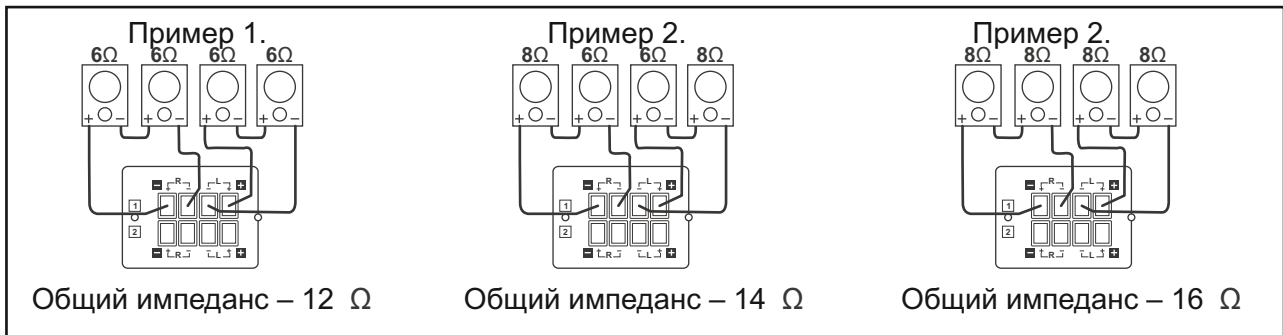

Недопустимые примеры:

